

ՀՈՒՇԱՐՁԱՆՆԵՐ
ՀԱՅԿԱԿԱՆ ՃԱՐՏԱՐԱԳԵՏՈՒԹՅԱՆ



ПАМЯТНИКИ
АРМЯНСКОЙ АРХИТЕКТУРЫ



MONUMENTS
OF ARMENIAN ARCHITECTURE

ГОСУДАРСТВЕННЫЙ КОМИТЕТ СОВЕТА МИНИСТРОВ
АРМЯНСКОЙ ССР ПО ДЕЛАМ СТРОИТЕЛЬСТВА
ИНСТИТУТ ИСКУССТВ АКАДЕМИИ НАУК АРМЯНСКОЙ ССР

ПАМЯТНИКИ
АРМЯНСКОЙ АРХИТЕКТУРЫ

Обмеры и фотографии

Выпуск 3

ГОШАВАНК

STATE COMMITTEE ON CONSTRUCTION AFFAIRS OF
COUNCIL OF MINISTERS OF ARMENIAN SSR INSTITUTE
OF ARTS OF ACADEMY OF SCIENCES OF THE ARMENIAN SSR

MONUMENTS
OF ARMENIAN ARCHITECTURE

Measurements and Illustrations

Edition 3

GOSHAVANK

ИЗДАТЕЛЬСТВО АКАДЕМИИ НАУК АРМЯНСКОЙ ССР
PUBLISHING HOUSE OF THE ARMENIAN ACADEMY OF SCIENCES
ЕРЕВАН 1974 YEREVAN

ՀԱՅԿԱԿԱՆ ՍՍՀ ՄԻՆԻՍՏՐՆԵՐԻ ՍՈՎԵՏԻ ԾԻՆԱՐԱՐՈՒԹՅԱՆ ԵՎ ԾԱՐՏԱՐԱՊԵՏՈՒԹՅԱՆ
ԳՈՐԾԵՐԻ ՊԵՏԱԿԱՆ ԿՈՄԻՏԵ
ՀԱՅԿԱԿԱՆ ՍՍՀ ԳԻՏՈՒԹՅՈՒՆՆԵՐԻ ԱԿԱԴԵՄԻԱՅԻ ԱՐՎԵՍՏԻ ԻՆՍՏԻՏՈՒՏ

ՀՈՒՇԱՐՁԱՆՆԵՐ ՀԱՅԿԱԿԱՆ ՃԱՐՏԱՐԱՊԵՏՈՒԹՅԱՆ

ՉԱՓԱԳՐՈՒԹՅՈՒՆՆԵՐ ԵՎ ԼՈՒՍԱՆԿԱՐՆԵՐ

ՊՐԱԿ 3

ԳՈՇԱՎԱՆՔ

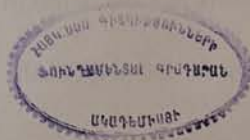

ՀԱՅԿԱԿԱՆ ՍՍՀ ԳԻՏՈՒԹՅՈՒՆՆԵՐԻ ԱԿԱԴԵՄԻԱՅԻ ՀՐԱՏԱՐԱԿՉՈՒԹՅՈՒՆ
Ե Ր Ե Վ Ա Ն 1 9 7 4

A $\frac{14}{26}$

Խմբագրական կոլեգիա՝ Գ. ԱՂԱԲԱԲՅԱՆ, ՅՈՒ. ԹԱՄԱՆՅԱՆ,
Կ. ՀՈՎՀԱՆՆԻՍՅԱՆ, Կ. ԳԱՏԱԿԱՆՅԱՆ, Մ. ՄԱԶՄԱՆՅԱՆ,
Ս. ՄՆԱՏԱԿԱՆՅԱՆ, Ա. ՍԱԻՆՅԱՆ

Հեղինակներ
ՅՈՒ. ԹԱՄԱՆՅԱՆ և Շ. ԱԶԱՏՅԱՆ

Պրակի խմբագիր Կ. ՀՈՎՀԱՆՆԻՍՅԱՆ

Редакционная коллегия: Г. АГАБАБЯН, К. КАФАДАРЯН,
М. МАЗМАНЯН, С. МНАЦАКАНЯН, К. ОГАНЕСЯН,
А. САИНЯН, Ю. ТАМАНЯН

Авторы
Ю. ТАМАНЯН и Ш. АЗАТЯН

Редактор выпуска К. ОГАНЕСЯН

Redaction committee: G. AGHABABIAN, K. KAFADARIAN,
M. MAZMANIAN, S. MNATSACANIAN, K. OGANESSIAN,
A. SAINIAN, J. TAMANIAN

Authors
J. TAMANIAN and SH. AZATIAN

Edited by K. OGANESSIAN



Այս պրոյեկտը կրթորդ պրոյեկտ է «Հայ ճարտարապետության հուշարձաններ» մատենաշարի, որը հրատարակում են Հայկական ՍՍՀ Դեպարտմենտի հուշարձանների պահպանման ու վերանորոգման վարչությունը և Գիտությունների ակադեմիայի արվեստի ինստիտուտը:

Հրատարակվում են մանրամասն կառուցված չափագրական գծագրերը և համակառուցի լուսանկարները՝ հրա ճարտարապետական արժանիքները բնութագրող հսկիքն ներածական հոդվածով:

Альбом является третьим выпуском из серии «Памятники армянского зодчества», издаваемой Управлением по охране и реставрации архитектурных памятников Госстрой Армянской ССР совместно с Институтом искусств. Выпуск включает обмеры одного из выдающихся архитектурных комплексов средневековой Армении—Гошазанка. Публикуются подробно выполненные чертежи и фотографии ансамбля с небольшой вступительной статьей, характеризующей архитектурный комплекс и своеобразие его сооружений.

This album is the third issue of the series „Monuments of Armenian Architecture“ published by the Committee of Restoration and Preservation of Monuments of Armenian S.S.R., together with the Institute of Arts of the Academy of Sciences.

The draughts and the photographs of the ensemble which are carried out in detail, are being published with a concise introductory text characterizing the architectural complex as well as the peculiarities of several of the buildings.

Լ Ո Ւ Ս Ա Ն Կ Ա Ր Ն Ե Ր Ի Յ Ա Ն Կ

1. Համակառույցի ընդհանուր տեսքը արևմուտքից (վերանորոգումից առաջ)
2. Համակառույցի ընդհանուր տեսքը արևմուտքից (վերանորոգումից հետո)
3. Համակառույցի ընդհանուր տեսքը հյուսիս-արևելքից (վերանորոգումից առաջ)
4. Համակառույցի ընդհանուր տեսքը հյուսիս-արևելքից (վերանորոգումից հետո)
5. Ս. Գևորգ կեղեկացու տեսքը հարավ-արևմուտքից (վերանորոգումից առաջ)
6. Ս. Գևորգ կեղեկացու տեսքը հյուսիս-արևմուտքից (վերանորոգումից հետո)
7. Ս. Կուսավորիչ կեղեկացու տեսքը հարավ-արևմուտքից (վերանորոգումից առաջ)
8. Ս. Կուսավորիչ կեղեկացու արևմտյան նախաբ
9. Ս. Կուսավորիչ կեղեկացու տեսքը հարավ-արևելքից (վերանորոգումից հետո)
10. Ս. Կուսավորիչ կեղեկացու շքամուտքը
11. Ս. Կուսավորիչ կեղեկացու արևելյան պատուհանը
12. Ս. Գրիգոր կեղեկացու տեսքը հարավ-արևմուտքից
13. Ս. Գրիգոր կեղեկացու շքամուտքը
14. Ս. Գրիգոր կեղեկացու շքամուտքի մոտ գտնվող երկու խաչքարերը
15. Ս. Գրիգոր կեղեկացու պատուհանը արևի ծամացույցի հետ
16. Ժամատան ներսի տեսքը
17. Ժամատան ներսի տեսքը
18. Զանգակատան ներսի տեսքը
19. Վարդևա Պողոսի խաչքարը
20. Խաչքարի մանրամասն

Կուսակառուցիչներ՝ Վ. ԽԱՉԱՏՐՅԱՆ

СПИСОК ФОТОИЛЛЮСТРАЦИИ

1. Общий вид комплекса с запада (до реставрации).
2. Общий вид комплекса с запада (после реставрации).
3. Общий вид комплекса с северо-востока (до реставрации).
4. Общий вид комплекса с северо-востока (после реставрации).
5. Ц. св. Георгия с юго-запада (до реставрации).
6. Ц. св. Георгия с северо-запада (после реставрации).
7. Вид ц. св. Проветителя с юго-запада (до реставрации).
8. Западный фасад ц. св. Проветителя.
9. Вид ц. св. Проветителя с юго-востока (после реставрации).
10. Портал ц. св. Проветителя.
11. Окно на восточном фасаде ц. св. Проветителя.
12. Вид ц. св. Григория с юго-запада.
13. Портал ц. св. Григория.
14. Два хачкара у портала ц. св. Григория.
15. Окно с солнечными часами на ц. св. Григория.
16. Интерьер притвора.
17. Интерьер притвора.
18. Интерьер колокольной.
19. Хачкар мастера Погоса.
20. Фрагмент хачкара.

Фотографии В. ХАЧАТРИЯНА

LIST OF PHOTOGRAPHS

1. General Aspect of the Complex, from West (before reconstruction)
2. General Aspect of the Complex from West (after reconstruction)
3. General Aspect of the Complex from North-East (before reconstruction)
4. General Aspect of the Complex from North-East (after reconstruction)
5. The Church of St. George from South-West (before reconstruction)
6. The Church of St. George from North-West (after reconstruction)
7. The Aspect of the Complex from South-West (before reconstruction)
8. Western Facade of the Church of the Illuminator
9. The Aspect of the Church of the Illuminator from South-West (after reconstruction)
10. The Portall of the Church of the Illuminator
11. Window on the Eastern Facade of the Church of the Illuminator
12. The Aspect of the Church of St. Gregory from South-West
13. The Portall of St. Gregory Church.
14. Two Khatchkars beside the Portall of St. Gregory Church.
15. Window with a Sun-Dial on St. Gregory Church.
16. Interior of the Narthex
17. Interior of the Narthex
18. Interior of the Bell-Tower
19. The Khatchkar of Poghos
20. The detail of the Khatchkar

Photographs V. KHACHATOURIAN

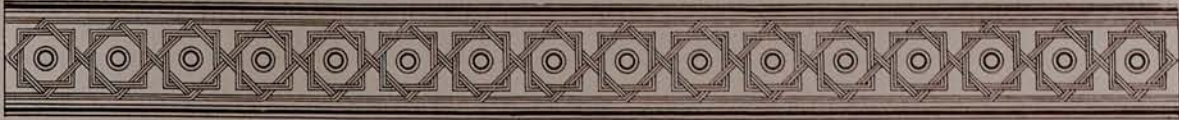

ԳՈՇ ԱՎԱՆՔ



այաստանը, պաշտպանելով իր անկախությունը, շարունակաբար կռիվներ է մղել ուժեղագույն պետությունների՝ Իրանի, Քյուզանդիայի, Աբարական խալիֆայի դեմ: Եվ ամեն անգամ, երբ կարհատե խաղաղություն է տիրել, երկրի տնտեսական և մշակութային կյանքը նոր վերելք է ապրել:

Սելջուկներին երկրից վտարելուց հետո, XII դարի վերջում, երկրում հաստատվեց բարենպաստ մի ժամանակաշրջան: Մի շարք ավերված քաղաքներ՝ Դվինը, Անիին, Կարսը և այլն, վերակառուցվելով, դարձան արհեստավորական և առևտրական բազմամարդ կենտրոններ: Դրան զուգահեռ, վանքեր և ֆեոդալները, դառնալով խոշոր հողատերեր, զգալի ազդեցություն ձեռք բերին երկրի տնտեսական, քաղաքական և մշակութային կյանքում: Ինչպես միշտ, հզոր վերելք ապրեց ճարտարապետությունը: Ժամանակի ճարտարապետության համար բնորոշ է տարածական և կոնստրուկտիվ նոր մտահղացումների արմատավորումը: Դրանք արտահայտություն գտան լայնարձակ կամուրջների, վանական կոմպլեքսների և աշխարհիկ շենքերի ստեղծման մեջ:

Այս ամենն ամենից ցայտուն և ամբողջական արտահայտվեց վանեային խոշոր համակառուցներում՝ Հաղբատում, Սանահինում, Կեչառիսում, Գեղարդում, Հաղարծինում, Մարմաշենում, Խծկոնում, Գոշավանում, Տաթևում և այլ վայրերում:

Վանքերում էր կենտրոնանում ժամանակի գիտական միտքը, ուստի և վանքերին կից ստեղծվեցին դպրոցներ ու համալսարաններ, ուր դասավանդվում էին պատմություն, գրականություն, փիլիսոփայություն, բժշկություն և այլ գիտություններ:

Այս ժամանակաշրջանի հայկական մշակույթի մեջ երևան են գալիս այնպիսի նշանավոր դեմքեր, ինչպես Հովհաննես Սարկավագը, Հովհաննես Տառնչեցին, Մխիթար Գոշը, Վանականը, Կիրակոս Գանձակեցին և ուրիշներ:

խոշորագույն մտածող-օրենսդիր և առակագիր Մխիթար Գոշի անվան հետ է կապվում XIII դարի համակառուցներից մեկի՝ Գոշավանի ստեղծումը: Պատմական տեղեկությունների համաձայն, Գոշավանքը հիմնադրել է Մխիթար Գոշը XII դարի վերջում, Տաննատ կոչվող տեղում, ավերված Գետկավանից ոչ հեռու և կոչել է նոր-Գետիկ: Այնուհետև, Գոշի

մանից հետո (1213 թ.), հիմնադրողի անունով վերանվանվել է Գոշավանք: Գոշավանքը գտնվում է Գիլիշան քաղաքից 22 կմ հեռավորության վրա՝ դեպի հյուսիս-արևելք: Կառուցվածքը տեղավորված է ուժեղ կարծաված սեղանի վրա՝ շրջապատված անտառապատ լեռներով:

Համակառույցը ստեղծվել է մի ամբողջ դարի ընթացքում: Նրա կազմի մեջ են շուրս եկեղեցի, գավիթը, գրատուն-գանգակատունը, գանգազան մատուռներ, մանարաններ, խաչքարեր:

Համակառույցի հիմնական շինությունը, որի շուրջը համախմբվել են մնացած կառուցվածքները, Ասավաճաճին եկեղեցին է (1191 թ.): Դա ուղղանկյուն հատակագծով գմբեթավոր սրահ է: Արևմտային արևելք ձգվող առանցքը արևելյան մասում ավարտվում է ավազ սեղանով, որի երկու կողմերում տեղադրված են երկհարկանի ավանդատներ: Գմբեթաձև հատակափայտ, առագաստային անցումներով, կազմում է բմբուկի և գմբեթի հիմքը: Ներքին տարածությունը առահայտելով ծավալների ընթացքը վարից վեր, օրգանապես դաստիարակված է նաև առահայտի նակատների վրա: Չուսպ լուծված նակատների միակ շեշտը կազմում են բմբուկի վրայի փայտե կաղապարի գոտին և ետևնկյունանե խաչերը: Ամբողջ կառուցվածքի մոնումենտալությունը պայմանավորված է շենքի առանձին մասերի հարաբերությամբ, նրանց հարմոնիկ համադրումով և համաշավություններով:

Եկեղեցու պատերը կառուցված են բաց վարդագույն անդեզիտ-բազալտի լավ մշակված խոշոր քարերից: Հատուկ հետաքրքրություն են ներկայացնում հիմնաստիճանների և բմբուկի հիմքի առաջին շաբերը, որ քարերը միացված են առամնանե, ստեղծելով հակաերկրաշարժային գոտիներ: Համեմատաբար լավ են պահպանվել եկեղեցու հյուսիսային և արևմտյան շքամուտքերը: Հիմնականում ֆանդիկ և վերակառուցվել են եկեղեցու քարե ծածկերը:

Հարթ դեղնավար կառույցը եկեղեցու արևմտյան մասում կցված շուրս սյունաձև գավիթն է (1203 թ.): Նրա ներսի տարածական կառուցվածքը կազմված է շուրս սյան վրա զգված կամարներից, որոնք և ստեղծում են բաղադրաչափ ծածկը, կենտրոնական մասում ունենալով երկիկ: Գավթի հատակը ծածկված է խոշոր տապանաքարերով, որոնց վրա պահպանվել են արձանագրությունների նմուշներ:

Վանքի հրապարակին դարձված արևմտյան նակատի հիմնական շեշտը կազմում է ֆանդակազարդ շքամուտքը, որի տիմպանը կազմող սեպանե քարերը, սվորականին հակառակ, ազդեցված են վարից վեր: Հյուսիսային մուտքով գավիթը կապվում է սրահի հետ:

Ասավաճաճին եկեղեցուց հարավ գտնվում է ս. Գրիգոր եկեղեցին (1241 թ.): Հատակագծային հորինվածքով սա համարյա կրկնում է գլխավոր եկեղեցին, վերջինիս զիջելով բացարձակ չափերով և նակատների հարդարանքով միայն: Հարավային և հյուսիսային նակատների վրա ձգվում են խորշերը պարուրող գոտիները: Հուշարձանը մեզ է հասել խիստ ֆանդիկ վիճակում, առանց բմբուկի:

Ամբողջ համակառույցում իր ուրույն տեղն ունի չափերով ոչ մեծ, միանավ բաղադրաչափ մի կառուցվածք՝ Լուսավորիչ եկեղեցին (XIII դ.): Նուրբ, դեկորատիվ կամարաշարով մշակված նակատները վայելչագեղ տեսք են տալիս ամբողջ կառուցվածքին: Հատկապես շեշտված է արևմտյան նակատը.

այստեղ գերիշխող հիանալի ֆանդակազարդված շքամուտքն է, որը, ներդաշնակվելով վարդապետ Պողոսի կերտած երկու սանդղագործ խաչքարերին, ստեղծում է արտահայտիչ և անկրկնելի հորինվածք: (Ի դեպ, այս խաչքարերից մեկը պահպանվում է Երևանում, Հայաստանի պատմության թանգարանում):

Փայլուն արվեստով լուծված նակատներին մասամբ չի համապատասխանում ներսի հարդարանքը՝ ավագ խորանի կամարաշարը, ներհյուսած սյուների հետ միասին: Սրանք նվազեցնում են կառուցվածքի ընդհանուր նարտարակառուցական կերպարի արժանիքները:

Ամբողջ համակառույցը հատուկ սրահից հյուսիս տեղադրված է սեղանատունը, որ կառուցված է խոշոր և անմշակ դեղնա-նարնջագույն քարերից: Սկզբնական, հավանաբար փայտաշեն, ծածկի մնացորդները չեն պահպանվել:

Սեղանատանը արևելքից հպվում է նույն քարից կառուցված գրատունը: Ներսում ուր առաջակարգաբար մույրերը կրում են խաչվող կամարներով ծածկը: Անկյուններում առաջացած շուրս հատվածների առաստաղները լուծված են սաղավակտների ձևով:

Այս շենքը XIII դարի վերջում վերակառուցվել է: Հենք վրա, որպես երկրորդ հարկ ավելացվել է զանգակատունը: Արևմտյան նակատի պահուստակային աստիճանները տանում են երկրորդ հարկ: Վերջինս ունի խաչանե հատակագիծ՝ արևելյան մասում զույգ ավանդատներով: Զանգակատունը պակվում է սյունազարդ ուռուցյալով, որի միայն մնացորդներն են պահպանվել: Երկիկը, կրկնելով փայտյա նարտարայնությունը մեջ ընդհանրացած «հազարաշեն» կառուցվածքը, կազմված է քարե խոշոր սալերից:

Ս. Գևորգ եկեղեցին (1254 թ.) հիմնական համակառույցից անջատված է ոչ խոր ձորով: Փոքր, համարյա հատակափայտ, հատակագծով գմբեթավոր կառուցվածքը հիանալի ներդաշնակվում է շրջապատի բնության հետ, կազմելով նրա անբաժանելի մասը: Ավանդական նակատների քաղցկայությունը նրան հազորդում է յուրօրինակ տեսք:

Ս. Գևորգ եկեղեցու դիմաց, բլրի վրա գտնվող ավերված մատուռն, ըստ ավանդության, Մխիթար Գոշի դամբարանն է:

Գոշ գյուղի տարածքի վրա պահպանվել են Առաքելոց և Հոփիսիմի մատուռները, ինչպես նաև մեծ թվով խաչքարեր, որոնք ներկայացնում են հուշարձանախմբի պատմական կյանքը դարերի ընթացքում:

Գոշավանքի նարտարայնությունն աչքի է ընկնում բարձր արվեստով, բնության հետ ունեցած անհակոտելի կապով և իր ժամանակի առավել առաջավոր կոնստրուկտիվ միջոցների կիրառմամբ:

Քարի սանդղագործության արվեստը Գոշավանքում հասցրված է բարձր մակարդակի, որի պերճախոս վկայությունն են թաղամասի ֆանդակազարդ բնիկները և հատկապես Պողոս վարդապետի կերտած խաչքարերը:

Հայաստանի Պետլինի հուշարձանների պահպանության և վերականգնման վարչությունն ամբողջ համակառույցը վերանորոգել է 1957—1966 թթ. ընթացքում:

ՅՈՒՆ. Ա. ՔԱՄԱՆՅԱՆ
Շ. Ռ. ԱՍՆՍՅԱՆ



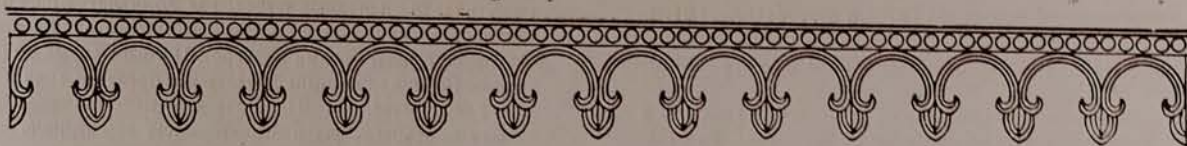

ГОШАВАНК

На протяжении многих веков Армения нередко оказывалась в орбите грозных столкновений с такими могущественными державами древнего мира, как Иран, Византия, Арабский халифат и др. Однако каждый раз, когда устанавливался мир, в стране начинался подъем ее экономической и культурной жизни.

Один из таких благоприятных периодов настал в конце XII века—после изгнания из Армении сельджуков. Вновь ожившие города Двин, Ани, Карс и другие снова превратились в многолюдные торговые и ремесленные центры страны. Замки феодалов, монастыри, ставшие большими земельными хозяйствами, приобрели огромное влияние на экономическую, политическую и культурную жизнь страны.

Большое развитие, как и прежде, получила архитектура, теперь уже в виде больших светских и культурных комплексов. Архитектура этого периода характеризуется появлением новых композиционно-пространственных решений и конструктивных замыслов, которые проявились в сооружении новых мостов, светских зданий

и монастырских комплексов. Более всего развились монастырские комплексы, архитектурный облик которых твердо определился в форме выдающихся ансамблей. Из них широко известны Ахпат, Санаин, Кечарис, Гегард, Агарцин, Мармашен, Хцконк, Гошаванк, Татев и др.

Многие монастыри становятся также центрами научной мысли. При них открывались школы и университеты, где видные ученые преподавали историю, литературу, философию, медицину и пр.

Можно упомянуть имена таких выдающихся деятелей науки, какими являлись Ованес Саркаваг, Ованес Таушеци, Мхитар Гош, Ванакан, Киракос Гандзакци и др.

С именем выдающегося мыслителя, баснописца и законодателя средневековой Армении Мхитара Гоша неразрывно связан один из значительных монастырских комплексов XIII века—Гошаванк.

Согласно дошедшим до нас историческим данным, Гошаванк был основан Мхитаром Гошем в конце XII века в местечке Тандзут, недалеко от разрушенного

землетрясением монастыря Гетик и первоначально назывался Нор-Гетик (Новый Гетик). После смерти Мхитара Гоша (1213 г.) монастырю присвоили имя его основателя.

Памятник этот расположен в селении Гош, что в 22 километрах к северо-востоку от Дилижана, на изрезанном рельефе, окруженном лесистыми горами.

Архитектурный ансамбль Гошаванк создавался постепенно на протяжении целого столетия. К нему относятся четыре церкви, притвор, книгохранилище, колокольня, часовня и надгробные памятники-хачкары.

Основным сооружением, вокруг которого расположены остальные, является церковь Богородицы (1191 г.). Это купольный зал с прямоугольным очертанием в плане. В восточной части продольная ось здания завершается обширной алтарной абсидой, по бокам которой расположены приделы в два этажа с входами.

Подкупольный квадрат с парусными переходами образует основание барабана с куполом. Движение объемов снизу вверх, характеризующее интерьер здания, органично выражено и внешне. Фасады церкви решены предельно лаконично и лишь орнаментированный пояс на барабане и декоративные ниши являются их акцентами.

Монументальность всей композиции обусловлена соотношением ее отдельных частей, их пропорциональностью и взаимной увязкой.

Стены церкви выложены из крупногабаритных чистотесанных андезито-базальтовых камней бледно-розового цвета и покоятся на двухступенчатом подиуме. Особый интерес представляют первые ряды подиума и барабана, в которых камни примыкают друг к другу зубьями, создавая этим своего рода антисейсмический пояс.

Два входа в церковь, с севера и запада, обрамлены порталами, хорошо сохранившимися на протяжении семи столетий. Разрушению и перестройкам подвергались только каменные перекрытия здания.

Другим примечательным сооружением является притвор Богородицы, примыкающий к церкви с запада и представляющий тип притвора с четырьмя колоннами (1203 г.). Пространственное построение интерьера составляет четыре арки, перекинутые на колонны, на которых покоится сводчатое перекрытие здания со световым отверстием в центре. Пол притвора устлан большими надгробными плитами, некоторые из них имеют надписи.

Западный фасад притвора выходит на монастырскую площадь и хорошо обозревается со своим сильно акцентирующимся порталом. Тимпан главного входа выполнен в виде перемишки из клиньев, вставленных не сверху вниз, как обычно. Северный вход соединяет притвор с галереей.

К югу от притвора Богородицы расположен другой памятник—церковь св. Григория (1241 г.). По плановой композиции она почти повторяет главную церковь, уступая ей по размерам и несколько отличаясь убранством фасадов. Расположенные на трех фасадах, ниши имеют архивольты и тяги вдоль южного и северного фасадов. Памятник дошел до нас в полуразрушенном состоянии, без барабана.

Особое место среди памятников ансамбля занимает церковь Просветителя (XIII в.)—небольшое однонефное сводчатое сооружение.

Тонко обработанные фасады декоративной аркатурой придают стройность всему сооружению. Особо

акцентирован западный фасад, где доминирует богато орнаментированный портал, который в сочетании с великолепно выполненными мастером Погосом двумя хачкарами (один из них ныне перевезен в Ереван и хранится в Государственном Историческом музее Армении) создает выразительную и неповторимую композицию.

Между тем, наряду с блестяще решенным фасадом, интерьер церкви несколько перенасыщен декоративными элементами—витыми колоннами, аркатурой алтарной абсиды, что сказывается на общем архитектурном образе памятника.

Пересекающая комплекс галерея к северу имеет трапециевидную, построенную из очень крупных неотесанных каменных глыб желтовато-оранжевого цвета, с оригинальной кладкой на известковом растворе. Первоначально здание имело ныне не сохранившееся деревянное перекрытие.

С востока к трапециевидной примыкает книгохранилище, построенное из того же камня. В интерьере восемь выдвинутых пилонов «несут» перекрещивающиеся арки. Образовавшиеся таким образом угловые отсеки имеют потолок в виде сталактитов.

Это здание в конце XIII века было надстроено в качестве колокольни.

Мощные наружные ступени на западном фасаде колокольни ведут на второй этаж, имеющий в плане крестообразную форму, с двумя приделами на восточной стороне. Колокольня завершалась ротондой, от которой ныне сохранились лишь ее остатки. Световое отверстие было устроено из крупных каменных плит, повторяя в камне конструктивный прием «Азарашен», известный по деревянному зодчеству народного жилого дома.

Другое сооружение этого комплекса—церковь св. Георгия (1254 г.), отделено от основного монастырского ансамбля неглубоким оврагом. Небольшое, почти квадратное в плане, это купольное сооружение великолепно вписано в окружающую природу, составляя с ней гармоничное целое.

Напротив церкви св. Георгия, на вершине холма сохранилась полуразрушенная часовня, являвшаяся, по преданию, мавзолеем Мхитара Гоша.

На территории села Гош, кроме указанных памятников, сохранились часовни Апостолов и Рипсима, а также множество хачкаров-надгробий, относящихся к различным периодам исторической жизни монастыря.

Архитектура Гошаванка в целом характерна своей большой выразительностью, связью с окружающей природой и применением всех достижений строительной техники и конструкций своего времени. Тут нашли применение перекрещивающиеся арки и консольные каменные ступени, перекрытие со световым отверстием и др.

В памятниках Гошаванка особенно высокого уровня достигло мастерство резьбы по камню, о чем свидетельствует множество фрагментов, среди которых выделяются два хачкара мастера Погоса, по справедливости считающиеся лучшими в зодчестве Армении.

Гошаванкский ансамбль восстановлен в 1957—1966 гг. Управлением по охране и реставрации памятников Гостроя Армянской ССР.

Ю. А. ТАМАНЯН
Ш. Р. АЗАТЯН



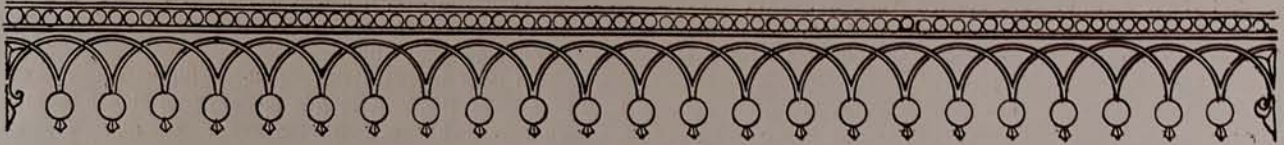

G O S H A V A N K

For centuries, as a result of historical events, Armenia was in the orbit of terrible collisions, struggling for its independence, against the great powers of the ancient world, as Iran, the Byzantine Empire, the Arab Caliphate, etc. However, the reestablishment of peace each time was followed by an unprecedented development of economy and culture.

Such a period of favourable conditions for the country was the late twelfth century after the expulsion of the Seldjuk Turks. The revived and prosperous towns, such as Dvin, Ani, Kars and many others, again became renowned as populous centres of intensive trade and commerce. The feudal lords who had become rich landowners, and the monasteries began to play a great role in the economic, political and cultural life of the country.

Architecture was making rapid progress in Armenia as before, and now secular structures as well as complex buildings of religious cult were being erected. The architecture of this period is characterized by new compositional-spatial solutions and constructive projects practised in the construction of new bridges, secular buildings and monastic complexes. It must be noted, however, that most

of all flourished monastic complexes. Their architectural aspect is firmly determined in such remarkable ensembles as Haghpat, Sanahin, Ketcharts, Gheghart, Haghartzin, Marmashen, Khedzkonk, Goshavank, Tatev and others.

The monasteries became also centres of scientific learning. Schools and universities were founded where the famous scientists, philosophers and historiographers of the time taught history, literature, philosophy, medicine and other sciences. Among the best-known Armenian scholars of the Middle Ages we may mention the names of Hovhannes Sarkavag, Hovhannes Taoushetsi, Mkhitar Gosh, Vanakan, Kirakos Gandzaketsi and many others.

Goshavank, which is one of the most remarkable monastic complexes of the thirteenth century, is inseparably connected with the name of Mkhithar Gosh, an eminent scientist, fabulist and legislator of Medieval Armenia. According to historical data, Goshavank was founded by Mkhithar Gosh at the end of the twelfth century in Tandzout, not far from the monastery of Getik. The latter being destroyed by an earthquake, the newly built church was named Nor Getik (New Getik), but in 1213, after the death of Mkhithar Gosh, it began to be called Goshavank, after its founder.

The monastery is situated above the village of Gosh 22 kms. north-east of Dilidjan, on a lagged site surrounded by woody mountains. This ar-

chitectural ensemble was erected gradually, in the course of one hundred years. It includes four churches, a narthex (gavit), a library, a bell-tower, chapels and tomb-stones which are known as khatchkars.

The principal structure around which the other edifices of the complex are situated, is the church of St. Astvatzatzin — the Holy Virgin (1191). This is a domed hall, with a plan of rectangular outline. On the eastern side the long axis of the building ends in a broad central apse. The latter has two-storied lateral aisles with entrances from the hall, near the main apsidal part.

The domed square, which has sail-like passages, forms the base of the domed drum. The upward movement of the volumes characterising the interior is organically expressed also on the exterior. The façades of the church have extremely laconic solutions, and are stressed only by the ornamental belt of the drum and the decorated niches. The monumentalism of the whole composition is caused by the correlation of the separate parts of the edifice, their proportionality and coordination.

The walls of the church are in masonry laid from huge and polished andesit basalt with a pale rosy tint, and they rest upon a socle consisting of two steps. The first rows of the socle and of the drum represent special interest. Here the stones are indented abutting upon each other, thus creating a kind of antisismic belt.

The two porches, leading into the church from the north and from the west, are framed with portals which have come down to us wholly preserved after the seven hundred years of their existence; only the stone roofs of the building had undergone destruction and were rebuilt.

Another remarkable structure is the narthex of the church St. Astvatzatzin, joining the church from the west and representing the type of narthexes with four columns (1203). The four arches flung on columns, constitute the spatial construction of the interior and they are crowned with the vaulted ceiling of the building having an eye-window in the centre to provide light. The floor of the narthex is covered with large tomb stones among which some are inscribed.

The western façade of the narthex looks upon the monastic square and is distinguished by its strongly stressed portal. The tympanum of the main porch looks like straight wedge-shaped arches situated not downwards as usual, but quite the contrary.

The northern porch unites the narthex with the gallery.

South of the church St. Astvatzatzin there is another monument—the St. Gregory church (1241). With its composition it almost repeats the principal church of the complex, ceding to it in size and differing a little by the decorations of the façades. The niches, situated on the three façades, have archivolts and draughts along the southern and northern façades. This is a tumble-down edifice where the drum is missing.

Among the monuments of the ensemble, the St. Gregory's church the Lusavorich (XIII) — a small single-nave and vaulted building — occupies a particular place. (The finely treated façades with a decorative arcade, add harmony to the entire structure. The western façade where the richly ornamented portal dominates is especially stressed. The latter, together with the two khatchkars (one of them is transferred to Yerevan and is now in

the Historical Museum of Armenia) splendidly executed by the skilled master Poghos, creates a most impressive and unique composition.

It must be noted that together with the magnificence implied by the façades, the interior of the church is somewhat overwhelmed with decorative elements as, for instance, the twisted columns and the arcade of the central apse, which affect the general architectural appearance of the building.

The attractive complex of the gallery at the north has a refectory, built from large unhewn stone slabs of yellowish orange tint with an interesting laying of lime solution. Originally the building had a wooden roof which does not exist now.

At the east, the refectory joins the library which is built of the same stone. In the interior, eight protruding pylons „carry“ overlapping arches together with the ceiling. The angular compartments formed in this way, have a ceiling in the form of stalactites.

This building was reconstructed at the end of the thirteenth century as a bell-tower.

On the western façade of the bell-tower, huge exterior steps lead to the second floor which has a cross-shaped plan, the two ends being on the eastern side. The bell-tower abutted upon a rotunda, of which only remains are preserved. The opening for light in the centre was built of large stone slabs, repeating in stone the constructive method „Hazarashen“ — a widely spread practice for wooden roofs used in the structure of domestic dwellings.

Another building of this complex is the church of St. George (1254), which is separated from the basic monastic ensemble by a shallow ravine.

In the constructive art of Armenian architecture, this edifice represents peculiar forms thanks to the absence of traditional pediments.

Against the church of St. George, at the top of the hill, a tumble-down chapel is preserved which, according to tradition, is thought to be the mausoleum of Mkhithar Gosh.

On the territory of the village of Gosh, besides the above-mentioned monuments, there are also the chapels of the Apostles and of Hripsime, as well as a great many khatchkars belonging to different epochs.

In its unity, the architecture of Goshavank is highly impressive and is characterized by a skilful integration of the monuments with the landscape, and by utilising the achievements of the constructive techniques of that time. Here we see applied the crossed-over arches and the console stone staircases, the opening for light in the central dome and other characteristic properties.

In the monastic complex of Goshavank the skill of stone carving reached a particularly high level. This is testified by the great number of the fragments among which the two khatchkars of Poghos are most notable, and they are truly considered to be the best ones in Armenian architecture.

The ensemble of Goshavank has been restored completely by the Committee of Restoration and Preservation of Monuments of Armenian S.S.R., during the years 1957—1966.

Y. A. TAMANIAN
SH. R. AZATIAN

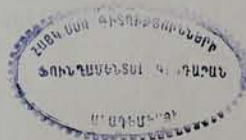

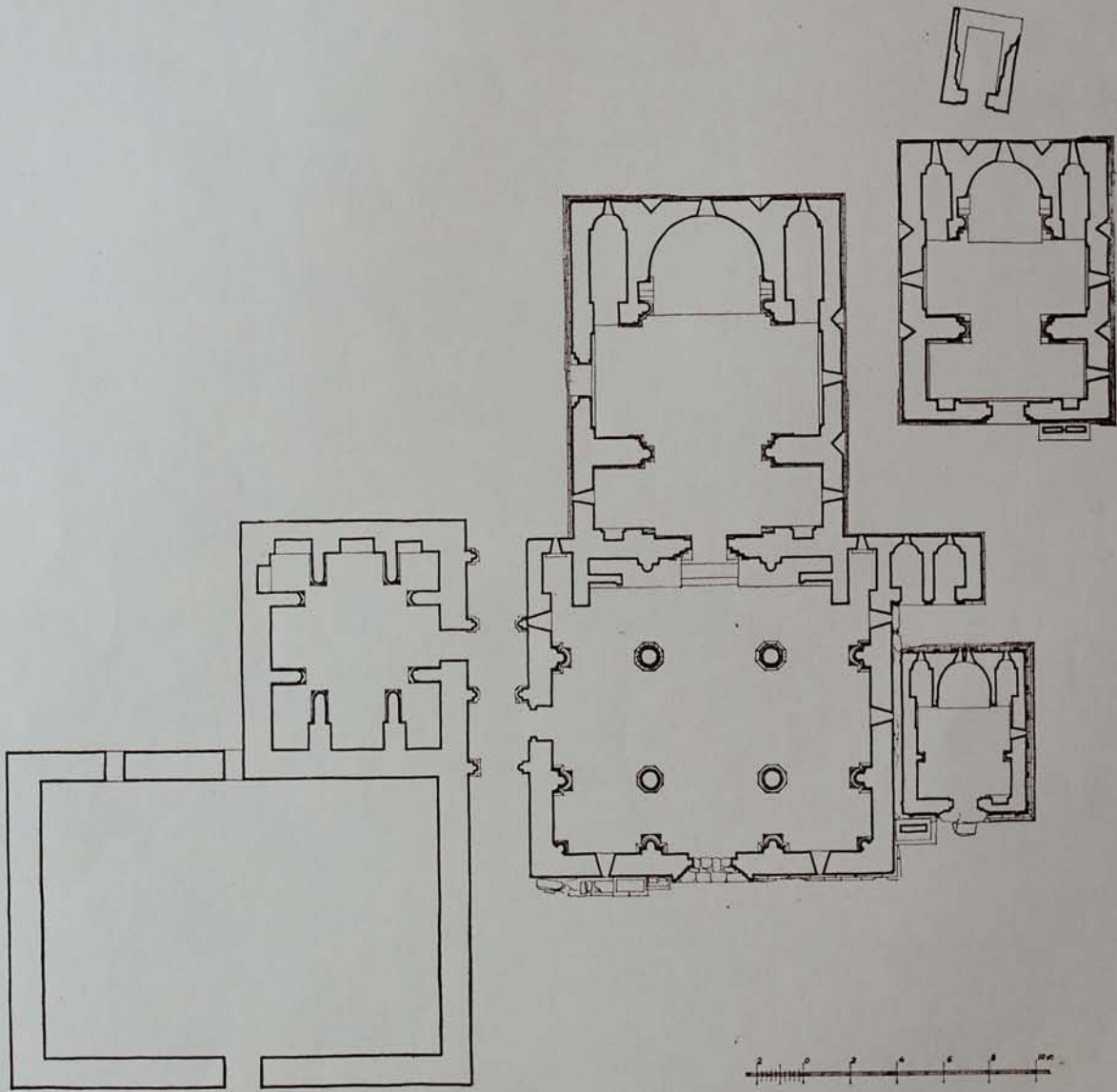

ԳՈՇԱՎԱՆԿ
ՀՈՒՇԱՊԶԱՆՈՒՄԻ ՂԱՏԱԿԱԳԻՇԸ

ГОШАВАНК
ПЛАН КОМПЛЕКСА

GOSHAVANK
THE PLAN OF THE COMPLEX
OF MONUMENTS



ԳՈՇԱՎԱՆԻ
ՀՈՒՆԱՐՁԱՆԱԽԻ ԱՐԵՎՄՏՅԱՆ ԺԱՆԱՏԸ

ГОШАВАНК
ЗАПАДНЫЙ ФАСАД КОМПЛЕКСА

GOSHAVANK
THE WESTERN FACADE OF THE COMPLEX
OF MONUMENTS



ՆՈՐԱՅԻՆ
 ՀՐԻՍՏՈՍԵԱՆՈՐԻ ՀՐԻՍՏՈՍԻ ՅԵՐՈՒՆ



ԴՈՒՐԱՆՈՒ
 ԻՆՏԻՄ ԲԱՇԼ ԲՈՎԵՐԵՔԱ

GOSHAVANK
 THE SOUTHERN FACADE OF THE COMPLEX
 OF MONUMENTS

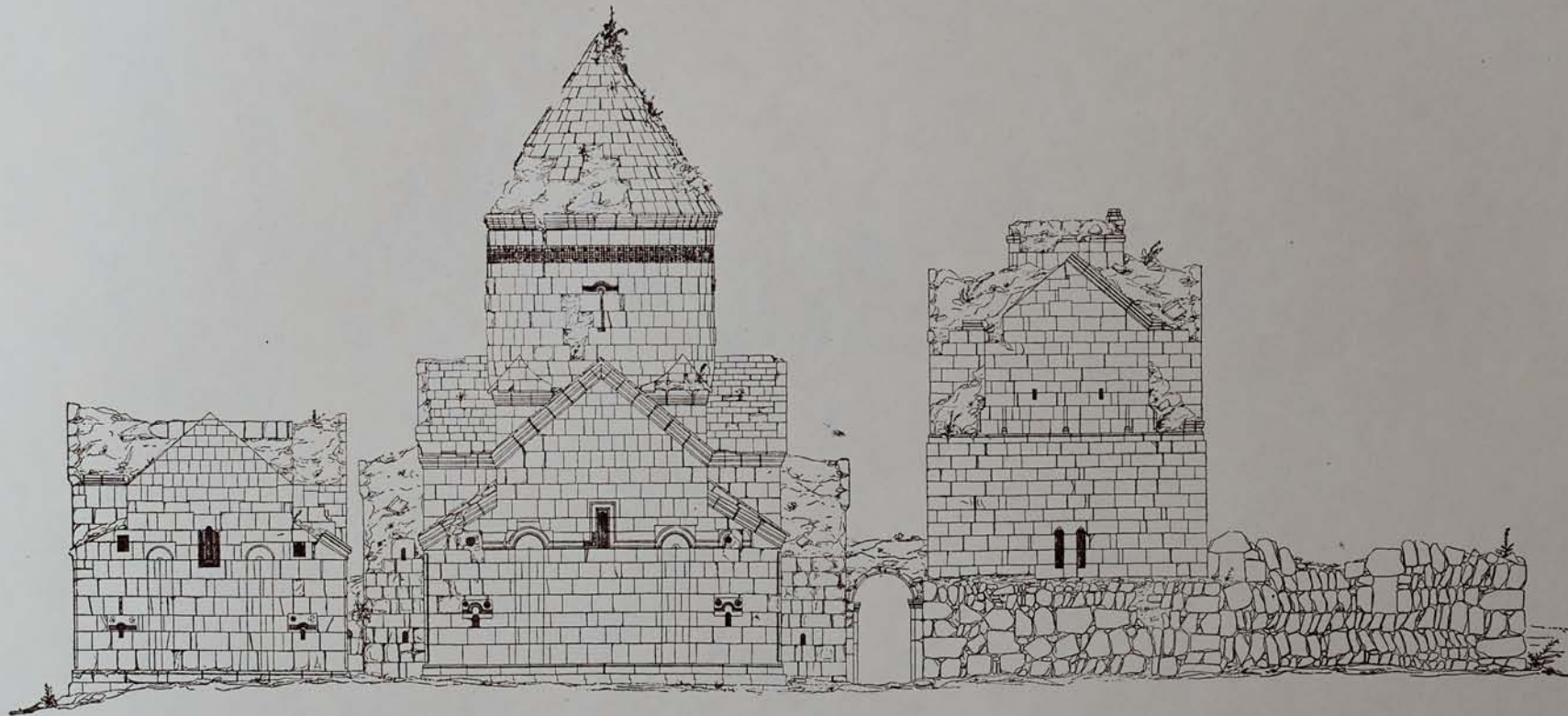

ԳՈՇԱՎԱՆԻ
ՀՈՒՆԱՐՁԱՆԱԽՐԻ ԱՐԵՎԵԼՅԱՆ ՃԱԿԱՏԸ

ГОШАВАНК
ВОСТОЧНЫЙ ФАСАД КОМПЛЕКСА

GOSHAVANK
THE EASTERN FACADE OF THE COMPLEX
OF MONUMENTS

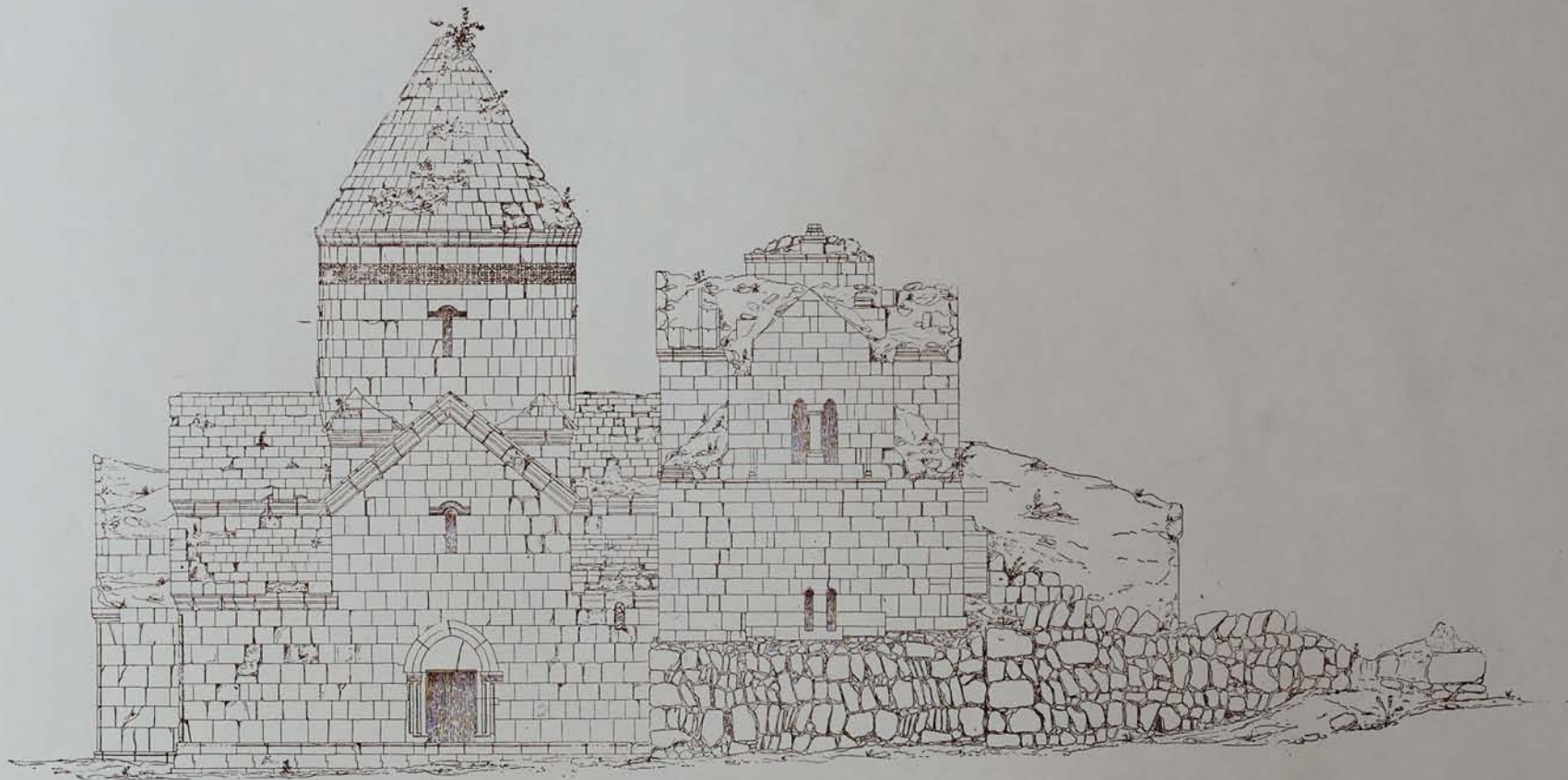

ԳՈՇԱՎԱՆԿ
ՀՈՒՇԱՐՁԱՆԱՆՍԻ ՀՅՈՒՄԻՍԱՅԻՆ ԾԱԿԱՏԸ

ГОШАВАНК
СЕВЕРНЫЙ ФАСАД КОМПЛЕКСА

GOSHAVANK
THE NORTHERN FACADE OF THE COMPLEX
OF MONUMENTS

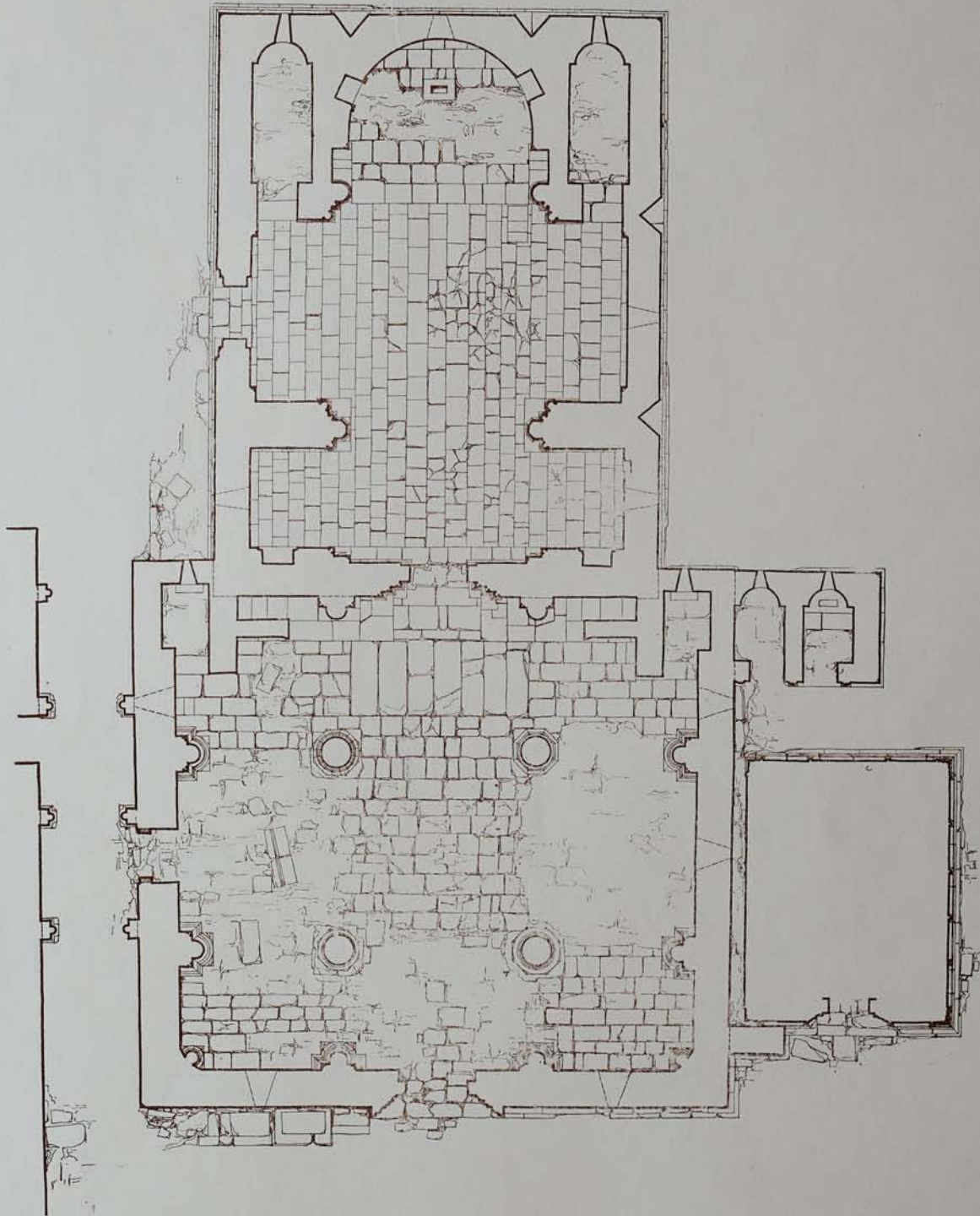

ԳՈՏԱՎԱՆԻ
ԱՍՏՎԱՏՄԱՏԻՆԻ ԵՆԵՂԵՑԻ ԵՎ ԳԱՎԻԹ.
ՀԱՏԱԿԱԳԻՄ

ГОШАВАНК
ЦЕРКОВЬ БОГОРОДИЦЫ
И ПРИТВОР. ПЛАН

GOSHAVANK
THE ASTVATZATZIN CHURCH AND THE
„GAVIT“. THE PLAN

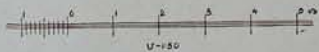
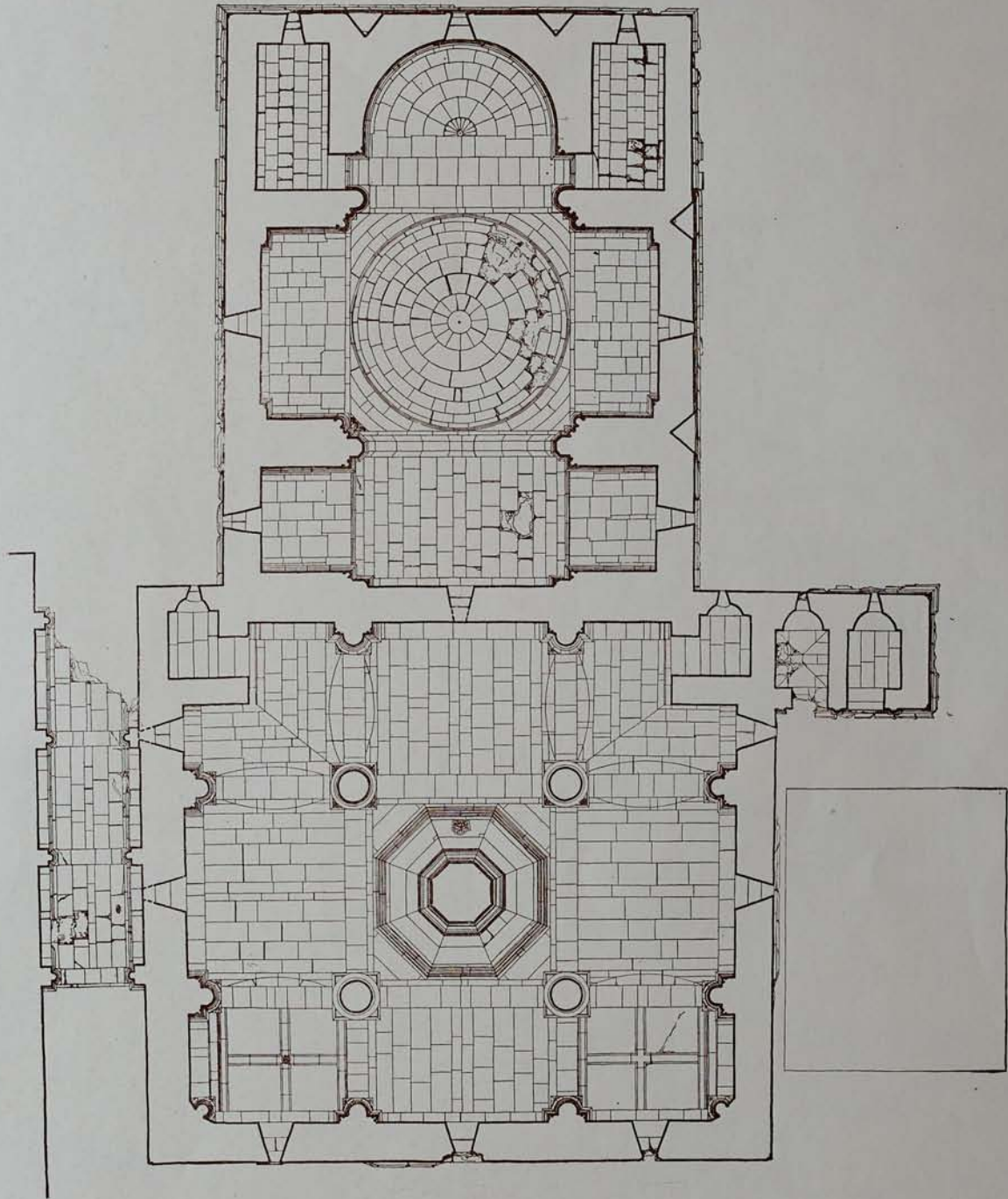

ԳՈՇԱՎԱՆԻ
Ս. ԱՍՏՎԱԾԱԾԻՆԻ ԵՎԵԳԵՑԻ ԵՎ ԳԱՎԻԹ
ԱՌՈՒՏԱՂ

ГОШАВАНК
ЦЕРКОВЬ СВ. БОГОРОДИЦЫ И ПРИТВОР
ПЛАФОН

GOSHAVANK
THE ASTVATZATZIN CHURCH AND
THE "GAVIT, THE DECORATED CEILING

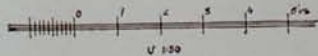
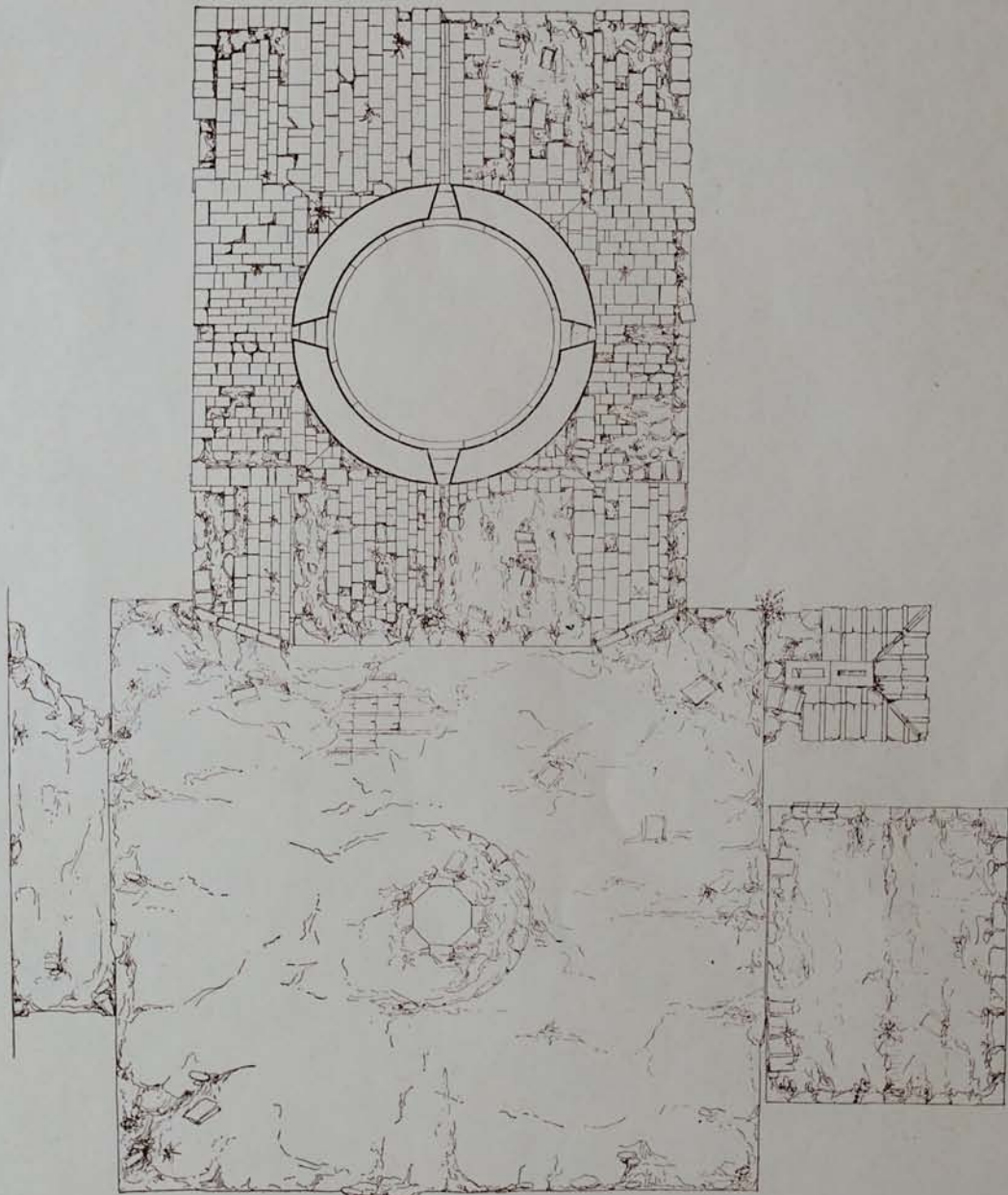

ԳՈՏԱՎԱՆԿ
 Ա. ԱՍՏՎԱՏՅԱՆԻՆ ԵՎԻԳԵՑԻ ԵՎ ԳԱՎԻՏԻ
 ՏԱՆԻՔ

ГОШАВАНК
 ЦЕРКОВЬ СВ. БОГОРОДИЦЫ И ПРИТВОР
 ПЛАН КРЫШИ

GOSHAVANK
 THE ASTVATZATZIN CHURCH AND
 THE "GAVIT, DECK ROOF"

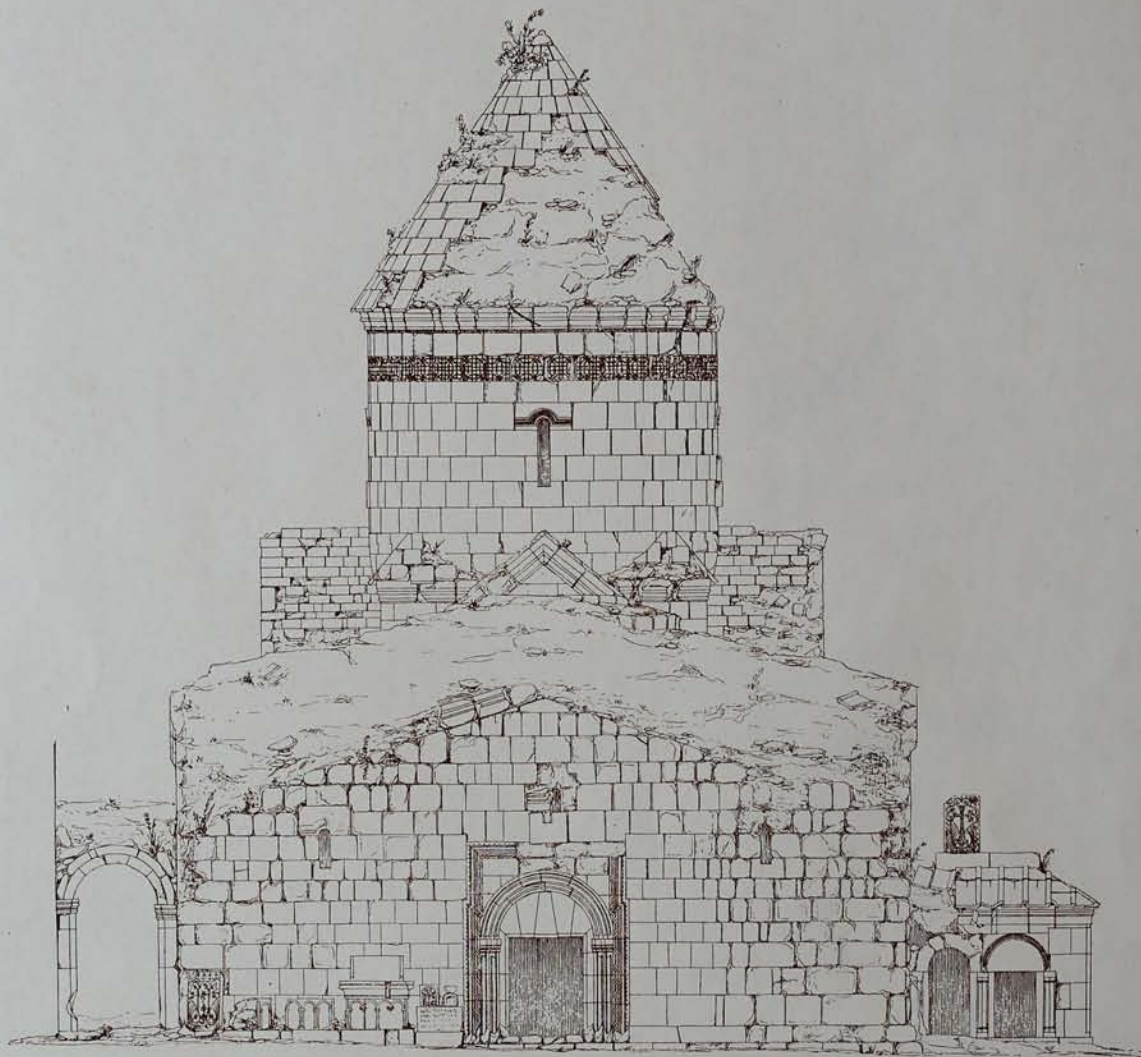

ԳՈՏԱՎԱՆԿ
 Ա. ԱՍՏՎԱԾԱԾԻՆԻ ԵՆԷՂԵՑԻ ԵՎ ԳԱՎԻԹ
 ԱՐԵՎԱՏՅԱՆ ՔԱՎԱՏ

ГОШАВАНК
 ЦЕРКОВЬ СВ. БОГОРОДИЦЫ И ПРИТВОР
 ЗАПАДНЫЙ ФАСАД

GOSHAVANK
 THE ASTVATZATZIN CHURCH AND
 THE "GAVIT". THE WESTERN FACADE

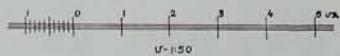
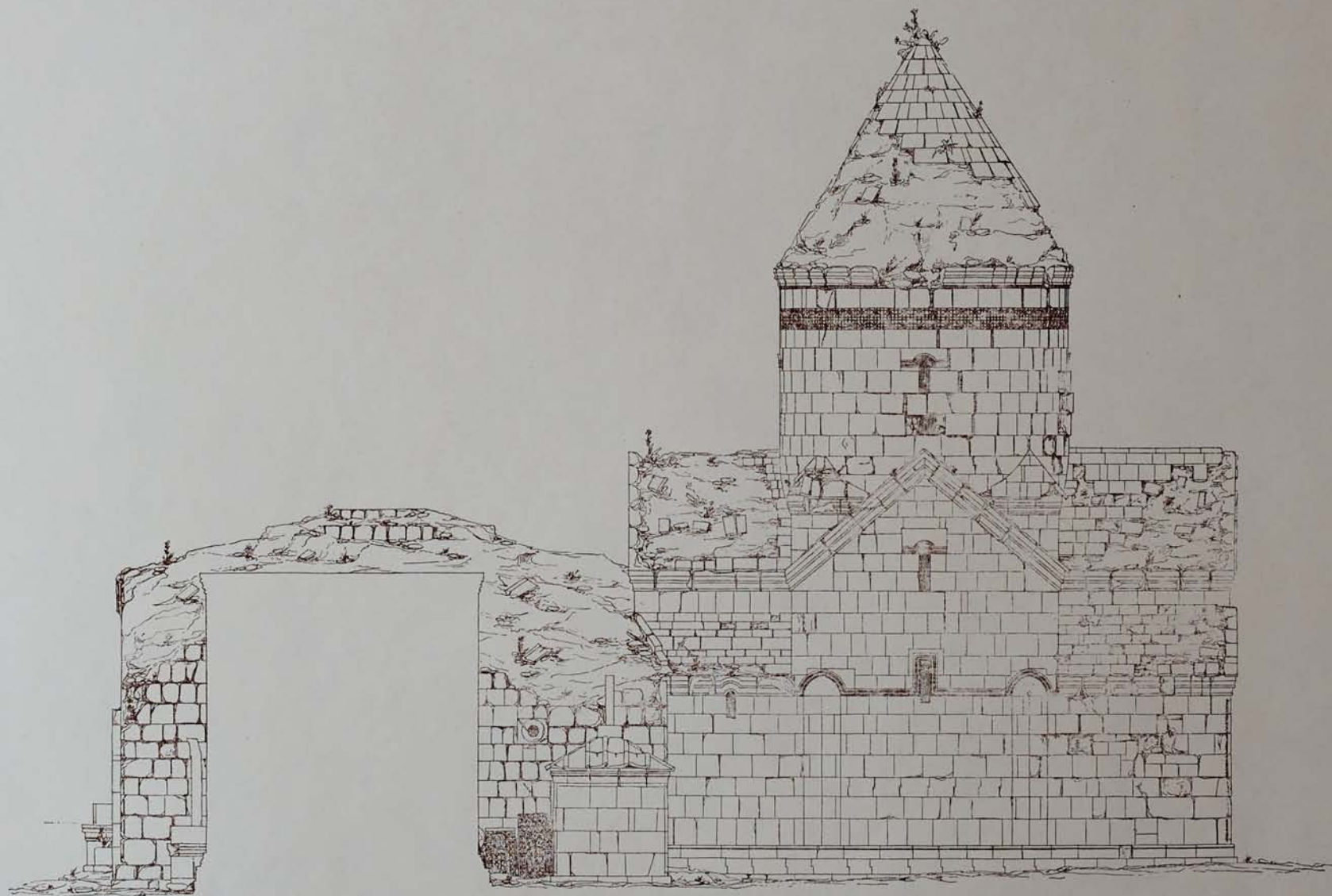

ԳՈՇԱՎԱՆԻ
Ս. ԱՍՏՎԱՏՅԱՆԻ ԵԿԵՂԵՑԻ ԵՎ ԳԱՎԻԹ
ՀԱՐԱՎԱՅԻՆ ՃԱԿԱՏ

ГОШАВАНК
ЦЕРКОВЬ СВ. БОГОРОДИЦЫ И ПРИТВОР
ЮЖНЫЙ ФАСАД

GOSHAVANK
THE ASTVATZATZIN CHURCH AND
THE GAVIT, THE SOUTHERN FAÇADE

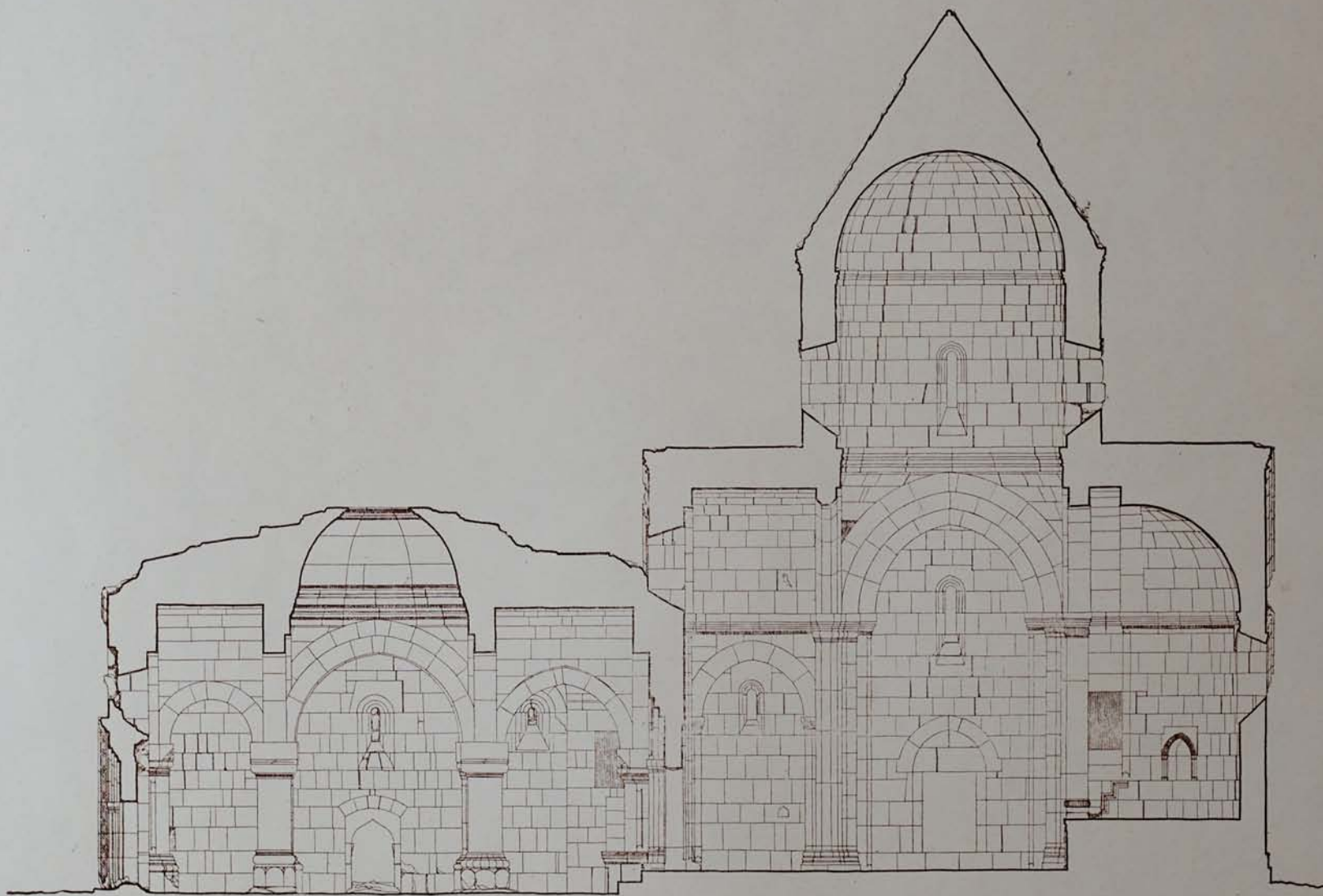

ԳՈՏԱՎԱՆԿ
 Ս. ԱՍՏՎԱՏՅԱՆԻ ԵՎԵԳՆԵՑԻ ԵՎ ԳԱՎԻԹ
 ԸՆԴԵՐՈՒՄՆԱԿԱՆ ԿՏՐՈՒՄԸ

ГОШАВАНК
 ЦЕРКОВЬ СВ. БОГОРОДИЦЫ И ПРИТВОР
 ПРОДОЛЬНЫЙ РАЗРЕЗ

GOSHAVANK
 THE ASTVATZATZIN CHURCH AND
 THE *GAVIT, LONGITUDINAL SECTION

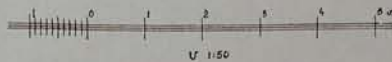
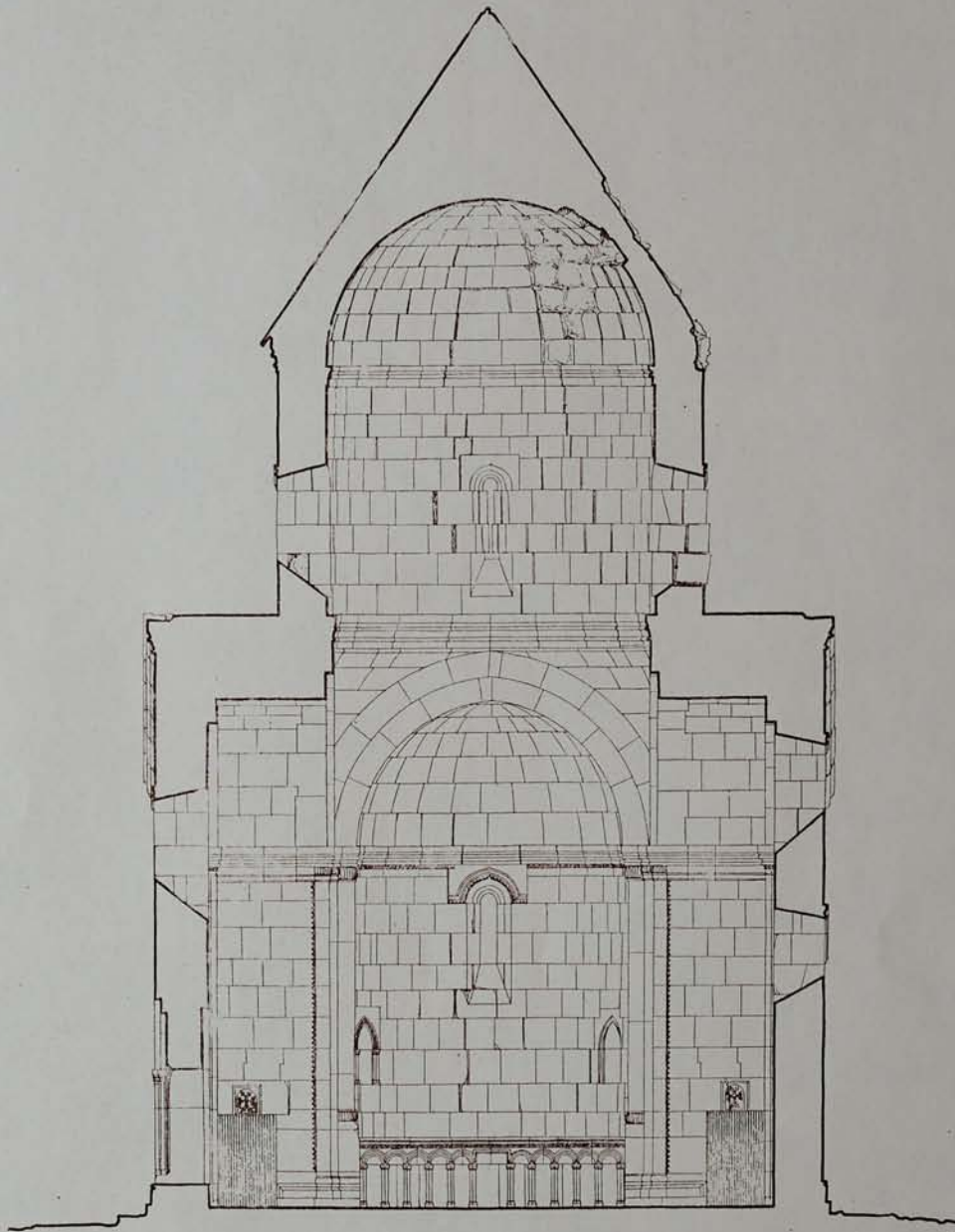

ԳՈՏԱՎԱՆԿ
Ս. ԱՍՏՎԱՏԱՏԻՆԻ ԵԿԵՂԵՑԻ
ԸՆԴՈՍՆԱԿԱՆ ԿՏՐԱԾՔ

ГОШАВАНК
ЦЕРКОВЬ СВ. БОГОРОДИЦЫ
ПОПЕРЕЧНЫЙ РАЗРЕЗ

GOSHAVANK
THE ASTVATZATZIN CHURCH
CROSS SECTION

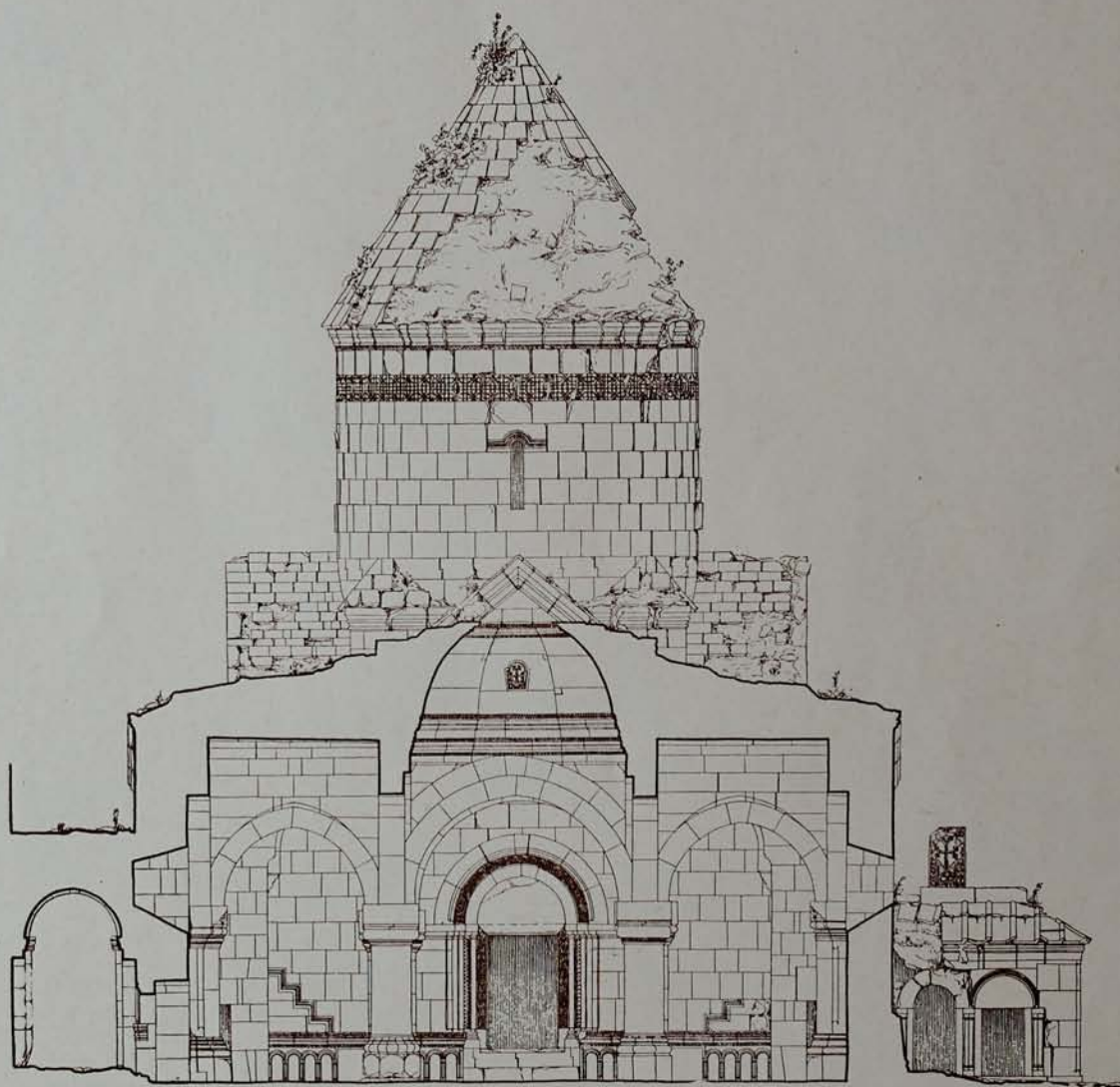

ԳՈՏԱՎԱՆԿ
 Ս. ԱՍՏՎԱԾԱԾԻՆԻ ԵՎ ԲՆԻՎՈՒՄԻ
 ԸՆԴՀԱՆՈՒՄԻ ԱՏՐՎԱԾԻ

ГОШАВАНК
 ЦЕРКОВЬ СВ. БОГОРОДИЦЫ И ПРИТВОР
 ПОПЕРЕЧНЫЙ РАЗРЕЗ

GOSHAVANK
 THE *ASTVATZATZIN, CHURCH
 CROSS SECTION

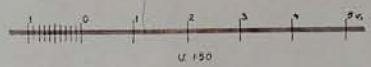
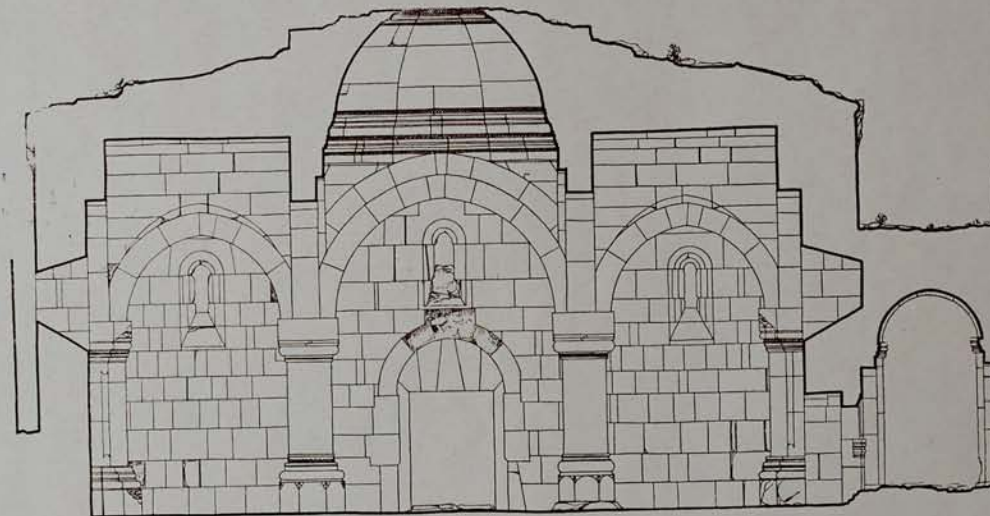

ԳՈՇԱՎԱՆԻ
ԳԱՎԻԹ
ԸՆԴԱՅՆԱԿԱՆ ԿՏՐՎԱԾՔ

ГОШАВАНК
ПРИТВОР
ПОПЕРЕЧНЫЙ РАЗРЕЗ

GOSHAVANK
THE "GAVIT."
CROSS SECTION

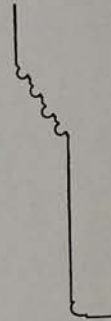
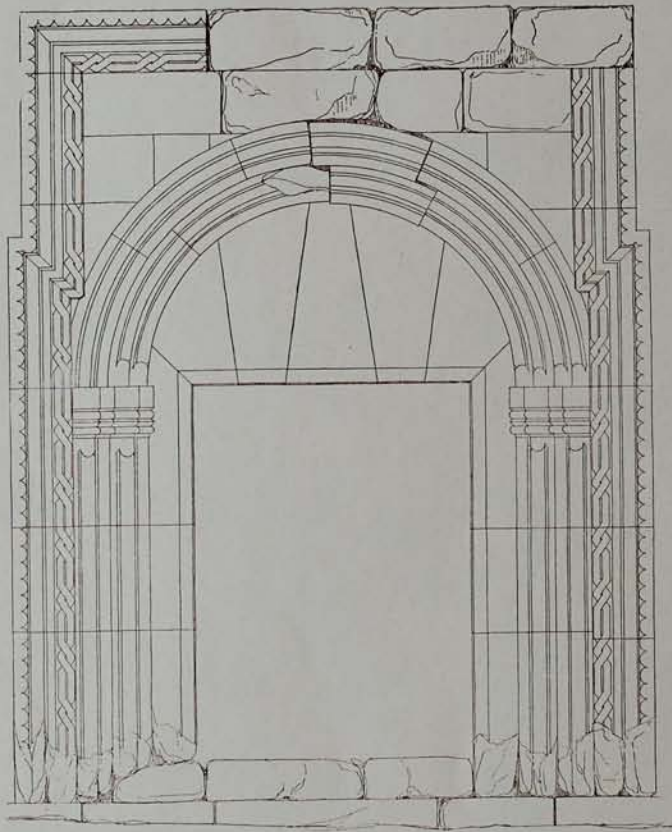

ԳՈՏԵՎԱՆԻ
ԳԱՎԻԹ
ԱՐԵՎԱՏՅԱՆ ԵՐԱՄՈՒՏԻՔԻ

ГОШАВАНК
ПРИТВОР
ЗАПАДНЫЙ ПОРТАЛ

GOSHAVANK
THE "GAVIT",
THE WESTERN PORTAL.

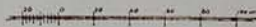
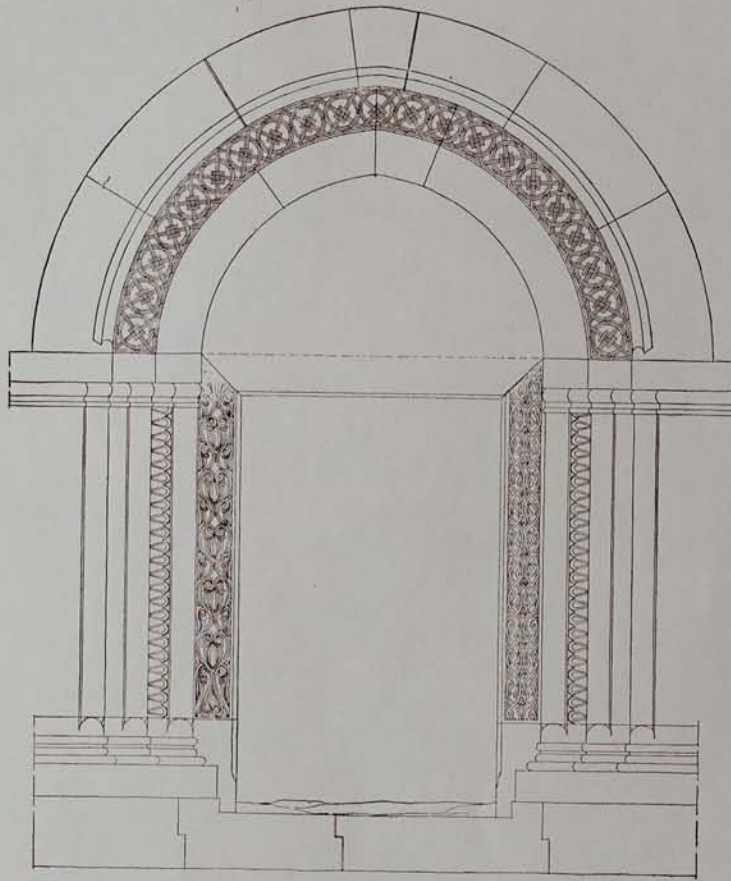

ԳՈՏԱՎԱՆԿ
Ս. ԱՍՏՎԱԾԱԾԻՆԻ ԵՎԵԼԵՑԻ
ԱՐԿԱՏՅԱՆ ԸՎԱՊՈՒՅԿ

ГОШАВАНК
ЦЕРКОВЬ СВ. БОГОРОДИЦЫ
ЗАПАДНЫЙ ПОРТАЛ

GOSHAVANK
THE ASTVATZATZIN CHURCH
THE WESTERN PORTAIL

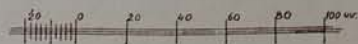
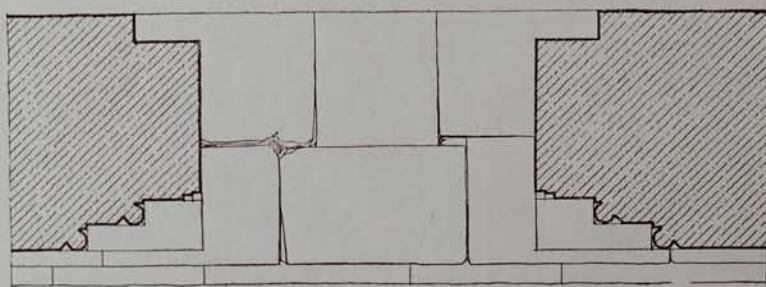
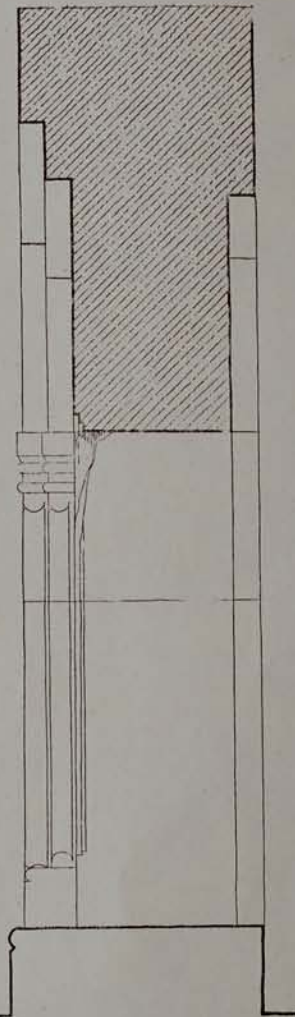
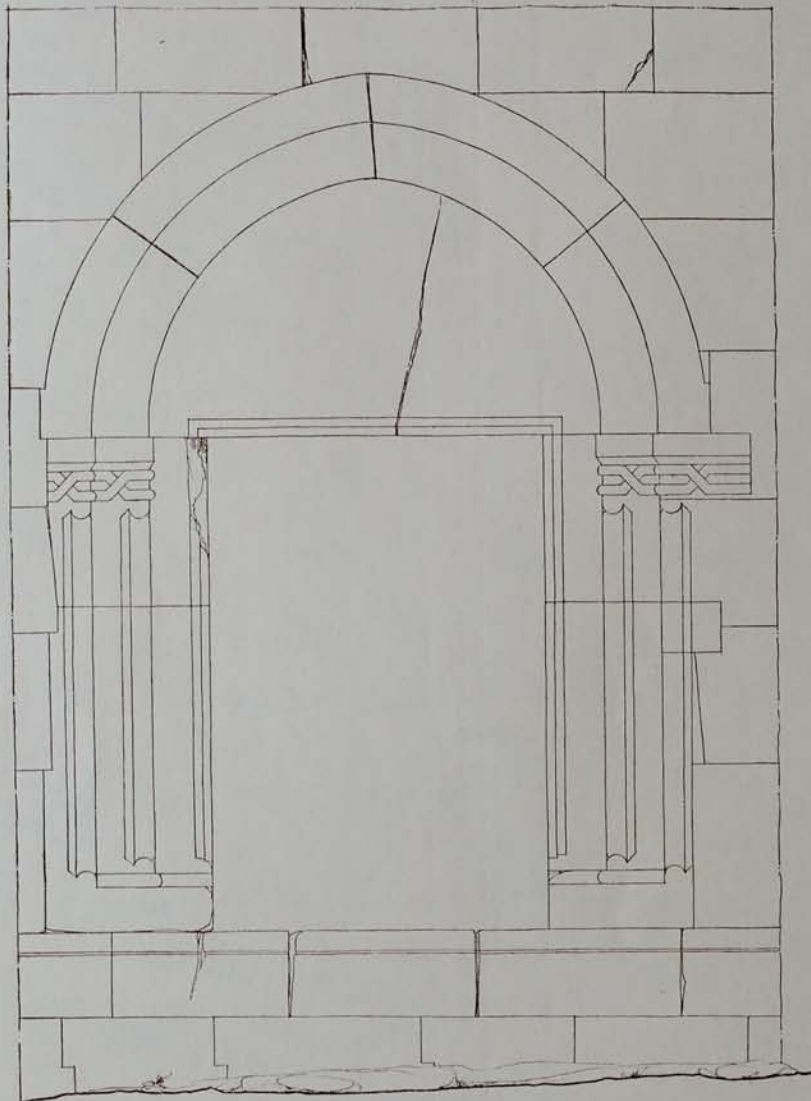

ԳՈՏԱՎԱՆԿ
Ս. ԱՍՏՎԱՏՅԱՆՆԻՆ ԵՆԻՎՆԵՆԻ
ՀՅՈՒՆԻՍԱՆՆԻՆ ՇՐՈՒՄՆՏՐԸ

ГОШАВАНК
ЦЕРКОВЬ СВ. БОГОРОДИЦЫ
СЕВЕРНЫЙ ПОРТАЛ

GOSHAVANK
THE ASTVATZATZIN CHURCH
THE NORTHERN PORTAL

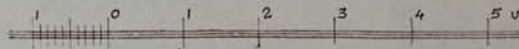
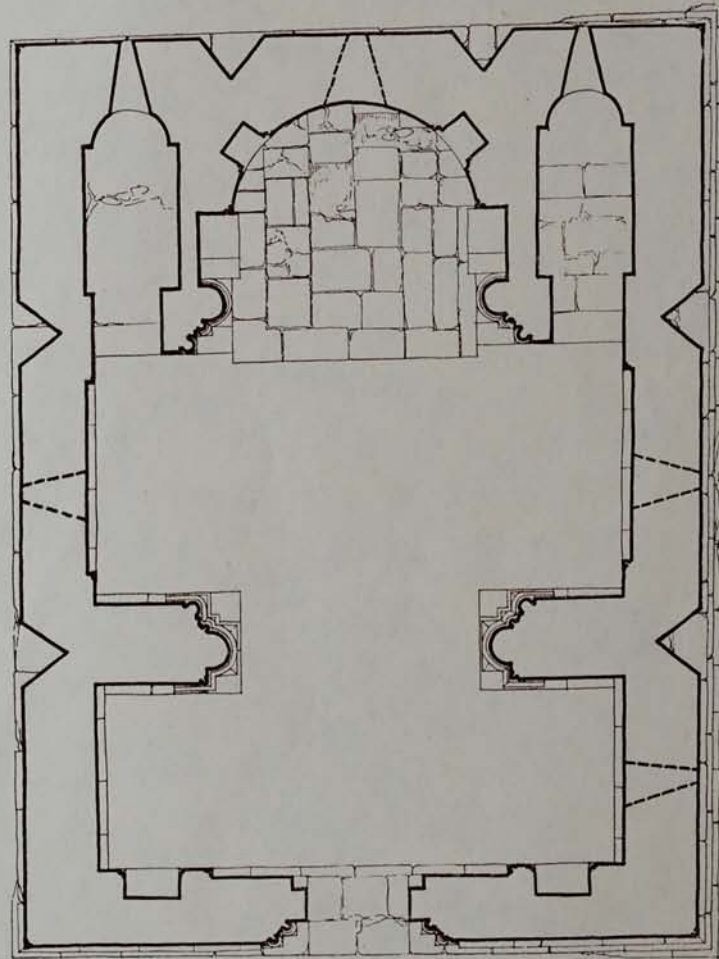

ԳՈՏԱՎԱՆԿ
Ս. ԳՐԻԳՈՐ ԵՎԳՂԵՑԻ
ՀԱՍՏՈՎՈՒԹՅՈՒՆ

ГОШАВАНК
ЦЕРКОВЬ СВ. ГРИГОРИЯ
ПЛАН

GOSHAVANK
SAINT GREGORY CHURCH
THE PLAN

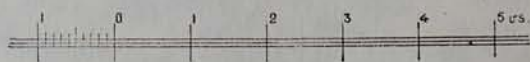
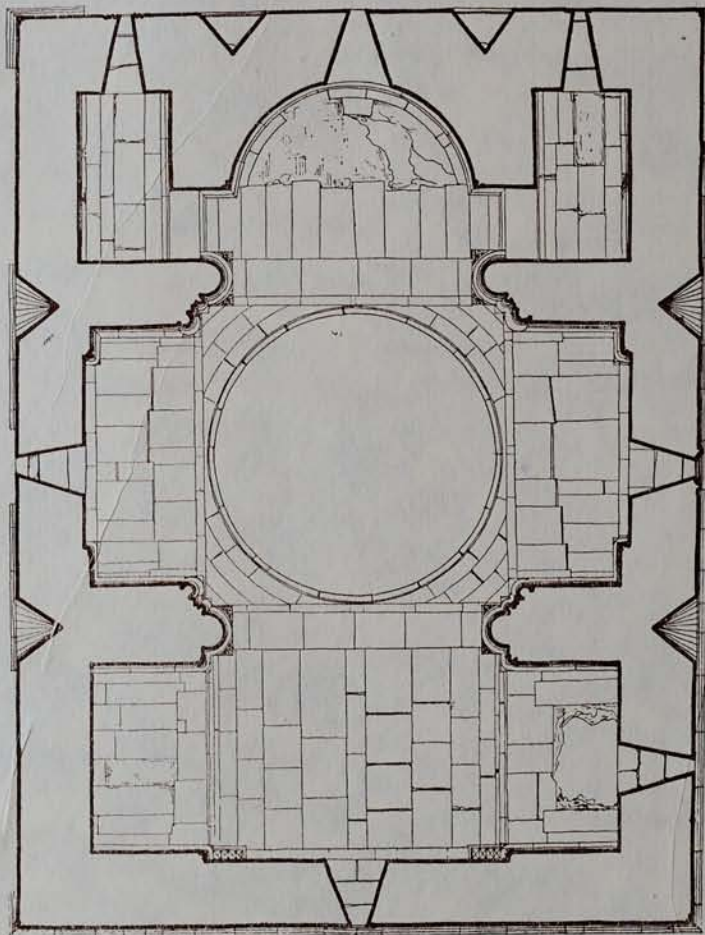

ԳՈՏԱՎԱՆԻ
Ս. ԳՐԻԳՈՐ ԵԿԵՂԵՑԻ
ԱՌՈՍՏՈՎ

ГОШАВАНК
ЦЕРКОВЬ СВ. ГРИГОРИЯ
ПЛАФОН

GOSHAVANK
SAINT GREGORY CHURCH
THE DECORATED CEILING

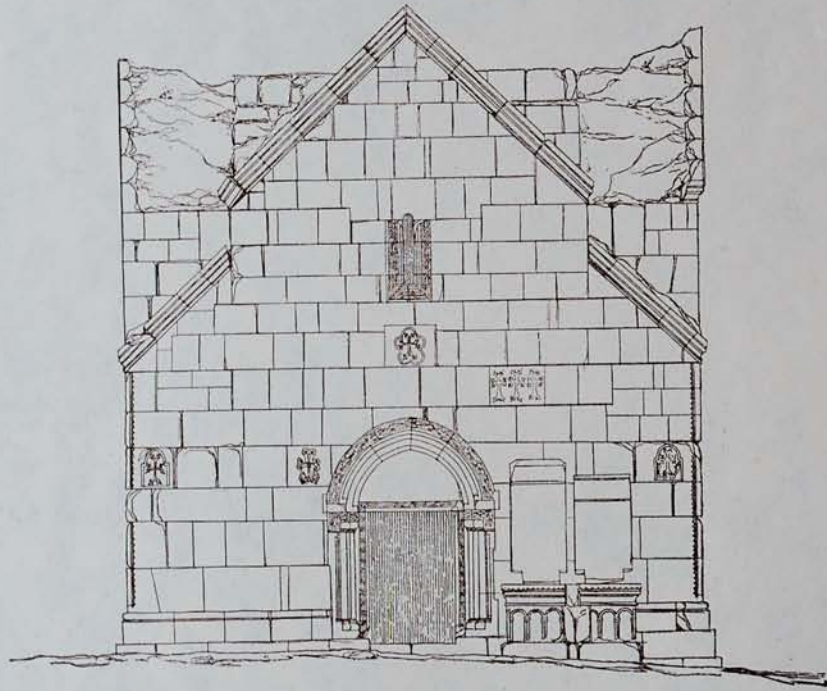

ԳՈՏԱՎԱՆԿ
Ս. ԳՐԻԳՈՐ ԵԿԵՂԵՑԻ
ԱՐԵՎՍՏԱՆ ԵՎ ԱՐԵՎԵՅԱՆ ՃԱԿԱՏՆԵՐ

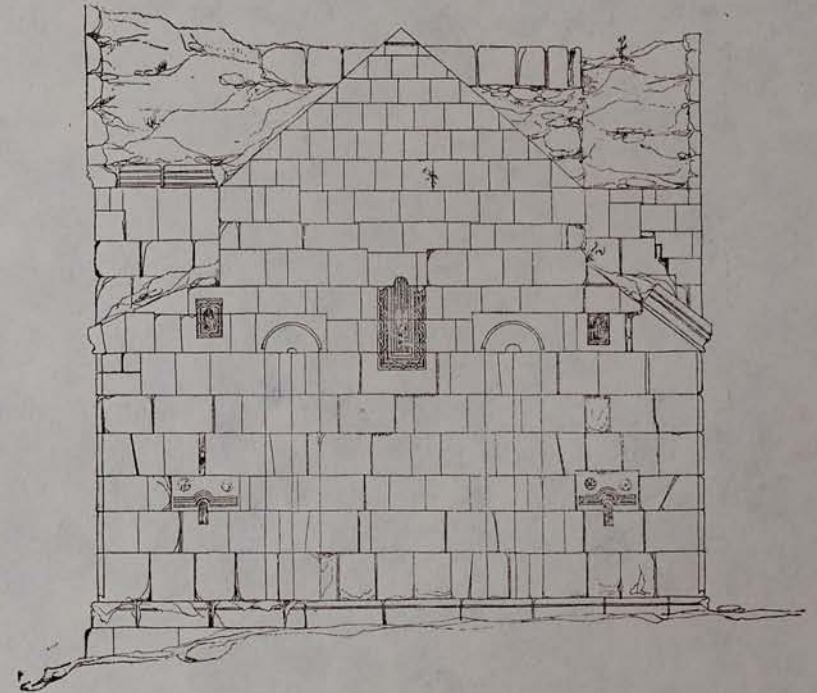

ԳՈՏԱՎԱՆԿ
ЦЕРКОВЬ СВ. ГРИГОРИЯ
ЗАПАДНЫЙ И ВОСТОЧНЫЙ ФАСАДЫ

GOSHAVANK
SAINT GREGORY CHURCH
THE WESTERN AND THE EASTERN FACADES

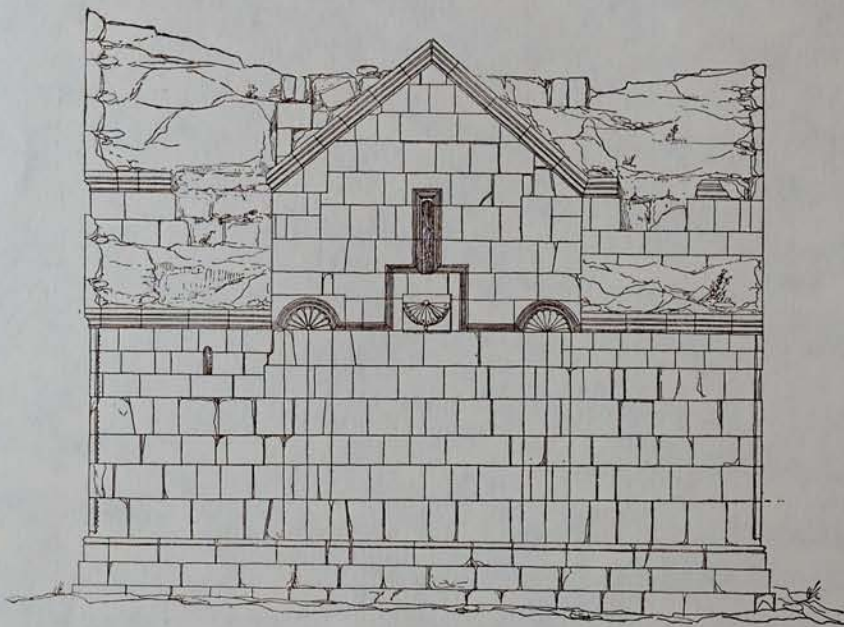
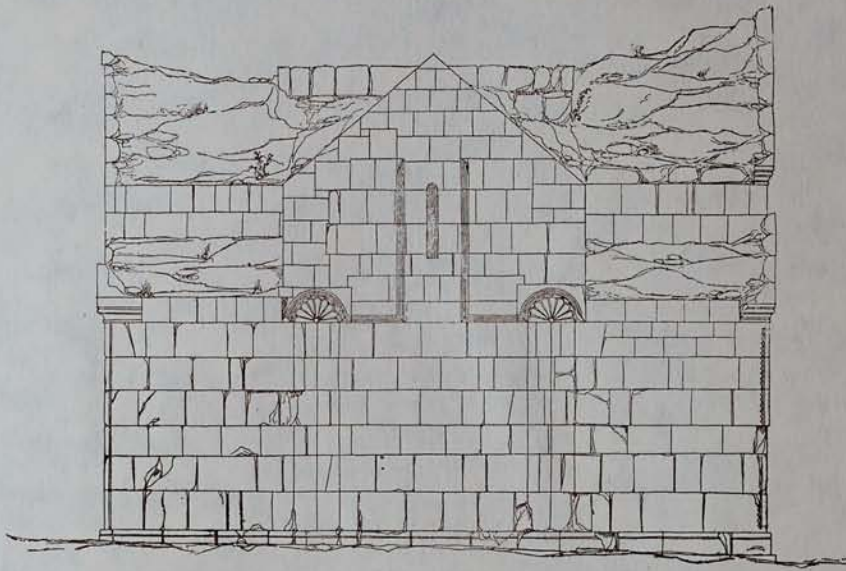

ԳՈՏԱՎԱՆԿ
Ս. ԳՐԻԳՈՐ ԵԿԵՂԵՑԻ
ՀԱՐԱՎԱՅԻՆ ԵՎ ՀՅՈՒՍԻՍԱՅԻՆ ՃԱԿԱՏԵՐ

ГОШАВАНК
ЦЕРКОВЬ СВ. ГРИГОРИЯ
ЮЖНЫЙ И СЕВЕРНЫЙ ФАСАДЫ

GOSHAVANK
SAINT GREGORY CHURCH THE
SOUTHERN AND THE NORTHERN FACADES

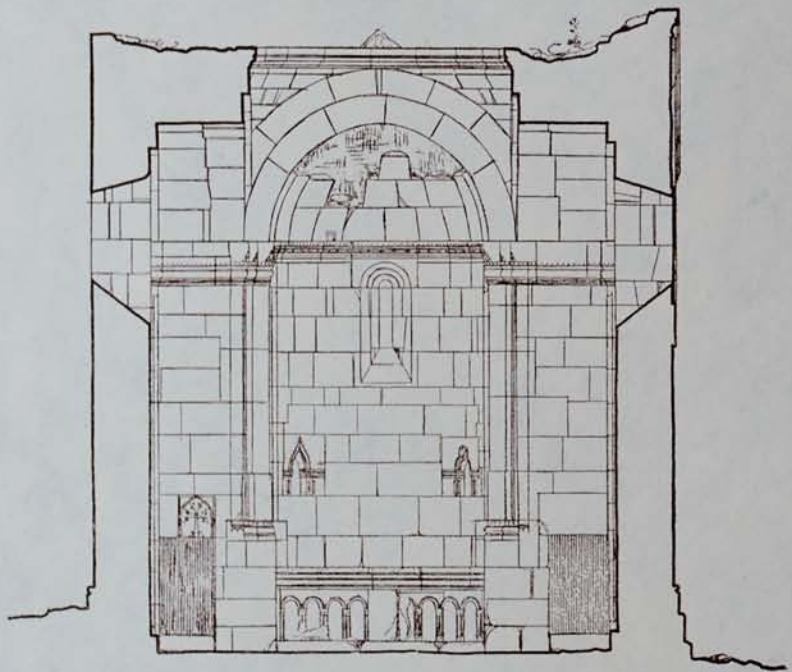

ԳՈՏԱՎԱՆԷ
Ս. ԳՐԻԳՈՐ ԵԿԵՂԵՑԻ
ԸՆԴՀԱՆՍՆԱԿԱՆ ԿՏՐՈՒԹՔՆԵՐ

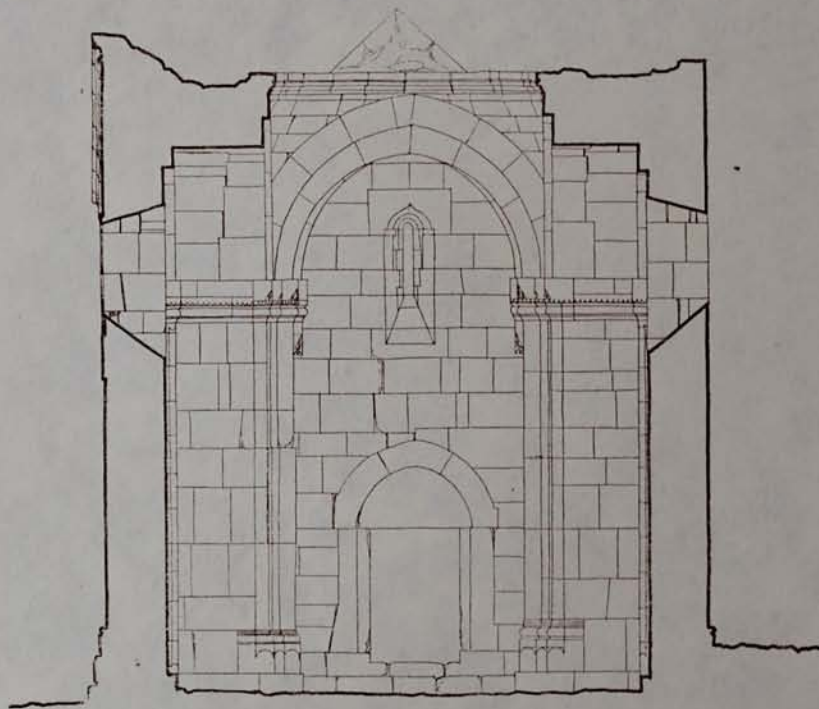

GOSHAVANK
SAINT GREGORY CHURCH
CROSS SECTIONS

ГОШАВАНК
ЦЕРКОВЬ СВ. ГРИГОРИЯ
ПОПЕРЕЧНЫЕ РАЗРЕЗЫ

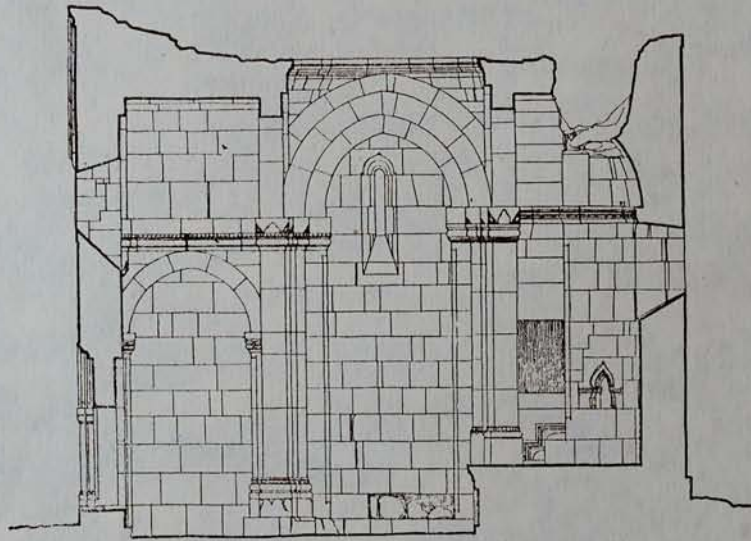
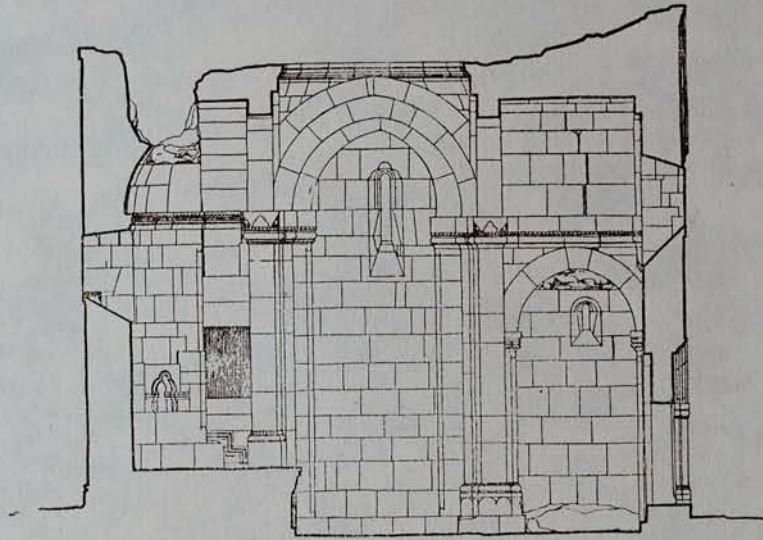

Ս. ԳՐԻԳՈՐ ԵԿԵՂԵՑԻ
ԸՆԴՆԵՐԱՑՆԱԿԱՆ ԿՏՐՎԱԾՔ

ЦЕРКОВЬ СВ. ГРИГОРИЯ
ПРОДОЛЬНЫЕ РАЗРЕЗЫ

SAINT GREGORY TEMPLE
LONGITUDINAL SECTIONS

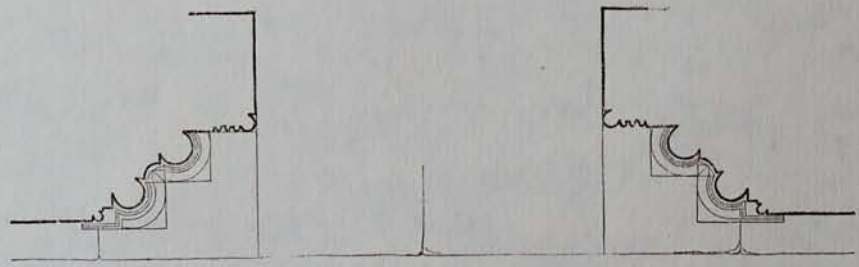
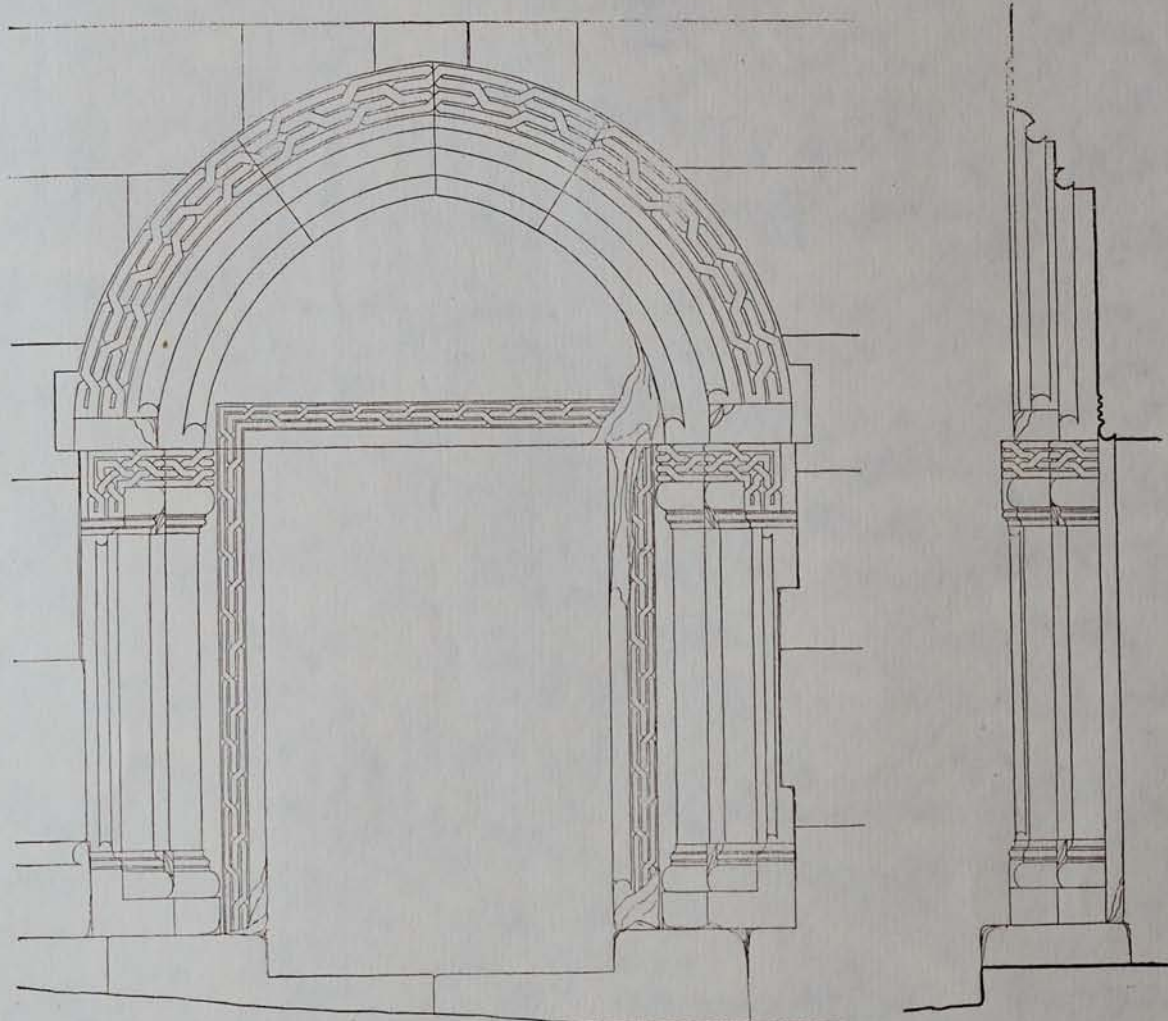

ԳՈՏԱՎԱՆԻ
Ս. ԳՐԻԳՈՐ ԵԿԵՂԵՑԻ
ԱՐԵՎԱՏՅԱՆ ԾԱՔԱՄՈՒՏԵՐԸ

ГОШАВАНК
ЦЕРКОВЬ СВ. ГРИГОРИЯ
ЗАПАДНЫЙ ПОРТАЛ

GOSHAVANK
SAINT GREGORY CHURCH
THE WESTERN PORTAL

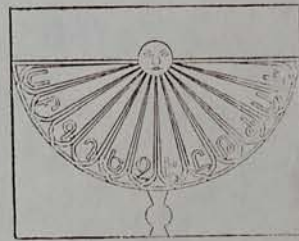
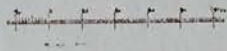
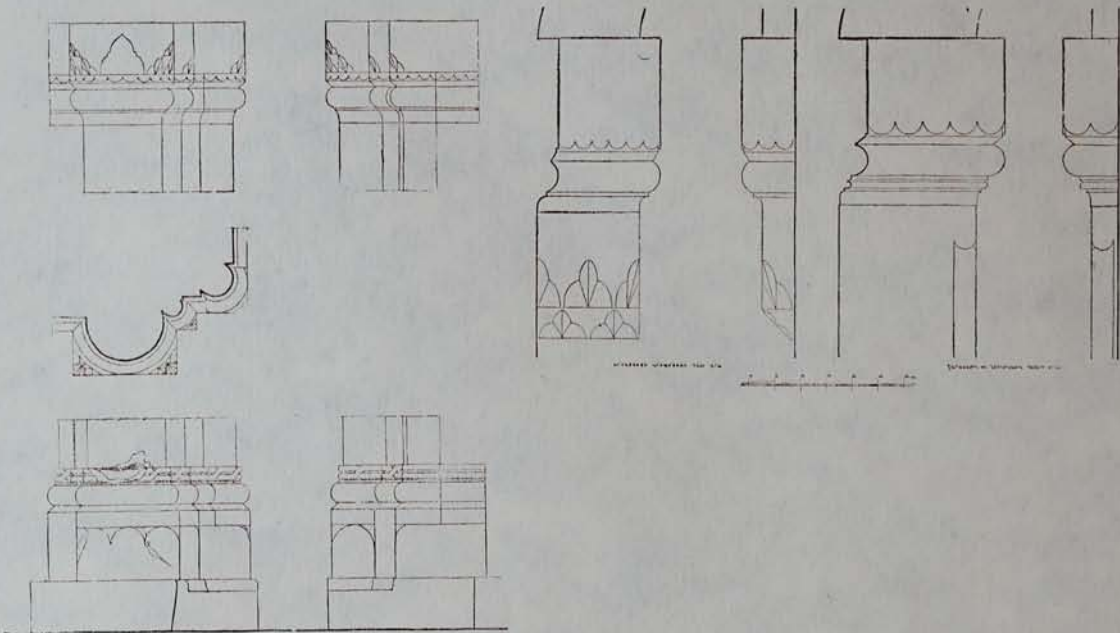

1:100

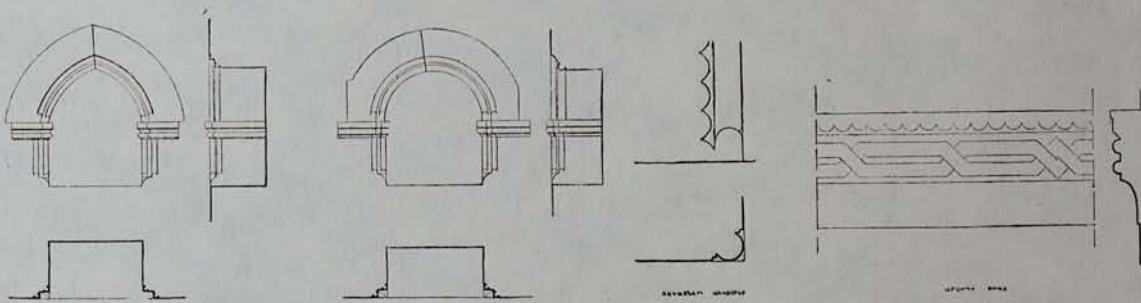

ԳՈՏԱՎԱՆԿ
Ս. ԳՐԻԳՈՐ ԵՎԵԳՆԵՏԻ
ՄԱՆՐԱՄԱՆԵՐ

ГОШАВАНК
ЦЕРКОВЬ СВ. ГРИГОРИЯ
ДЕТАЛИ

GOSHAVANK
SAINT GREGORY CHURCH
DETAILS

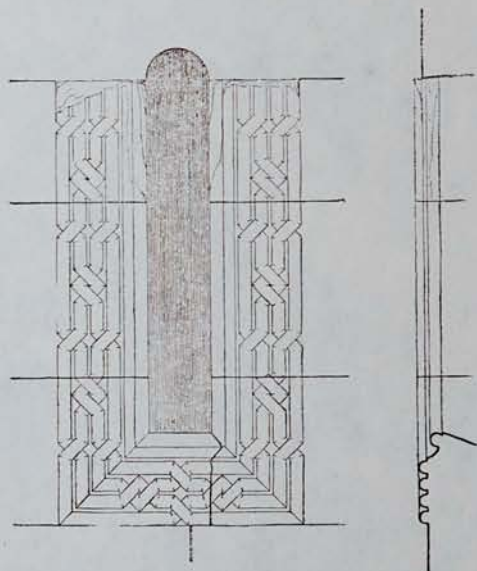

ԳՈՇԱՎԱՆԿ
Ս. ԳՐԻԳՈՐ ԵԿԵՂԵՑԻ
ՄԱՆՐԱՄԱՍԵՐ

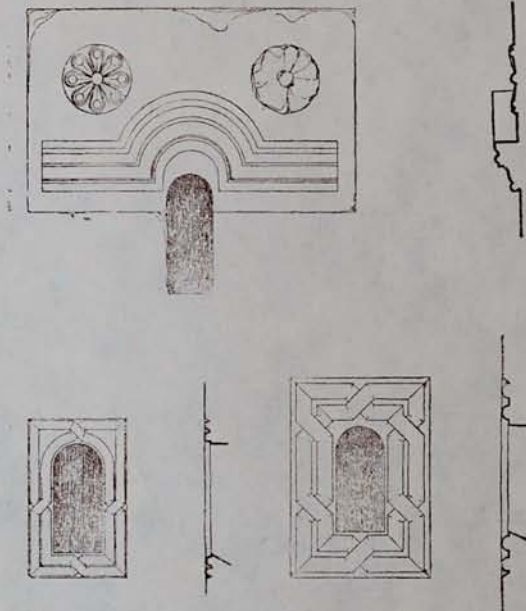

ԳՈՇԱՎԱՆԿ
ՇԵՐԿՈՎՅՑ ՍՎ. ԳՐԻԳՈՐԻՅԱ
ԴԵՏԱԼԻ

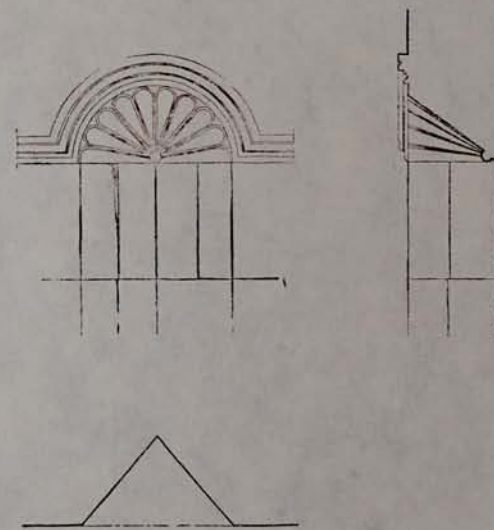

GOSHAVANK
SAINT GREGORY CHURCH
DETAILS

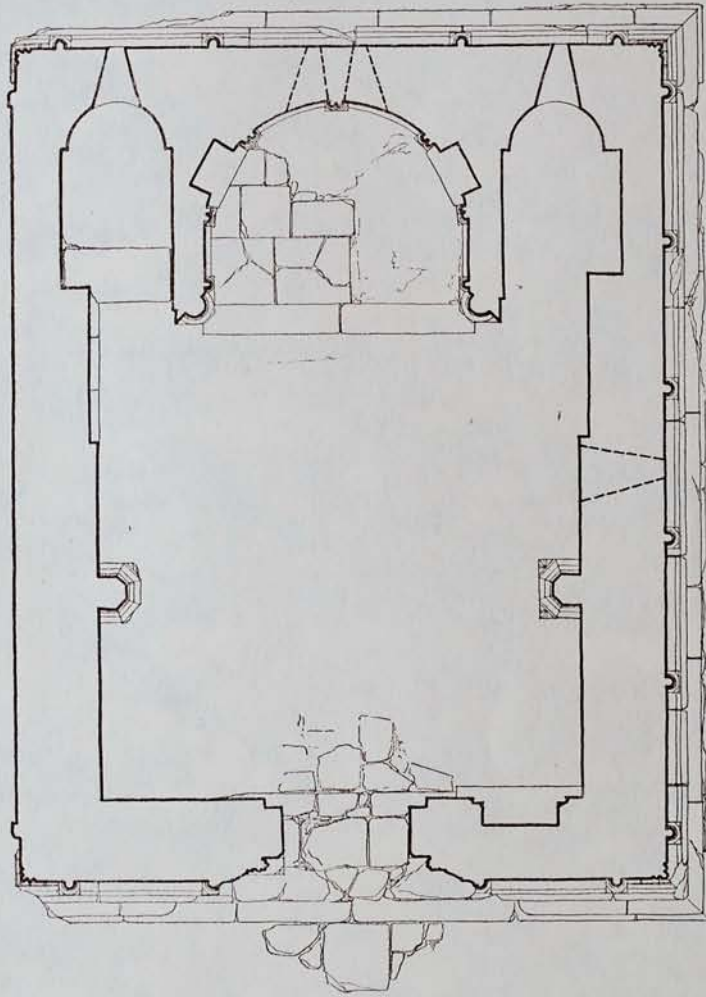

ԳՈՇԱՎԱՆԿ
Ս. ԼՍԱՎՈՐԻՉԻ ՆԿԵՂԵՑԻ
ՀԱՏՈՎԱԳԻԾ

ГОШАВАНК
ЦЕРКОВЬ СВ. ПРОСВЕТИТЕЛЯ
ПЛАН

GOSHAVANK
THE LUSAVORICH (ST. GREGORY) CHURCH
THE PLAN

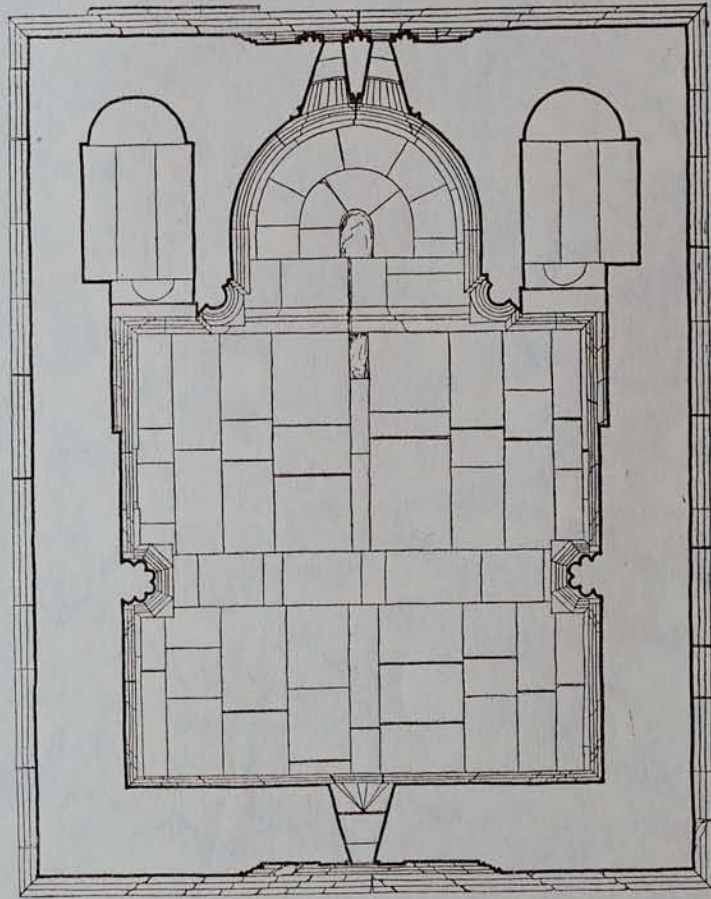

ԳՈՏԱՎԱՆԿ
Ա. ԼՈՒՍԱՎՈՐԻՉ ԵԿԵՂԵՑԻ
ԱՌԱՍՏԱԸ

ГОШАВАНК
ЦЕРКОВЬ СВ. ПРОСВЕТИТЕЛЯ
ПЛАФОН

GOSHAVANK
THE LUSAVORICH CHURCH
DECORATED CEILING

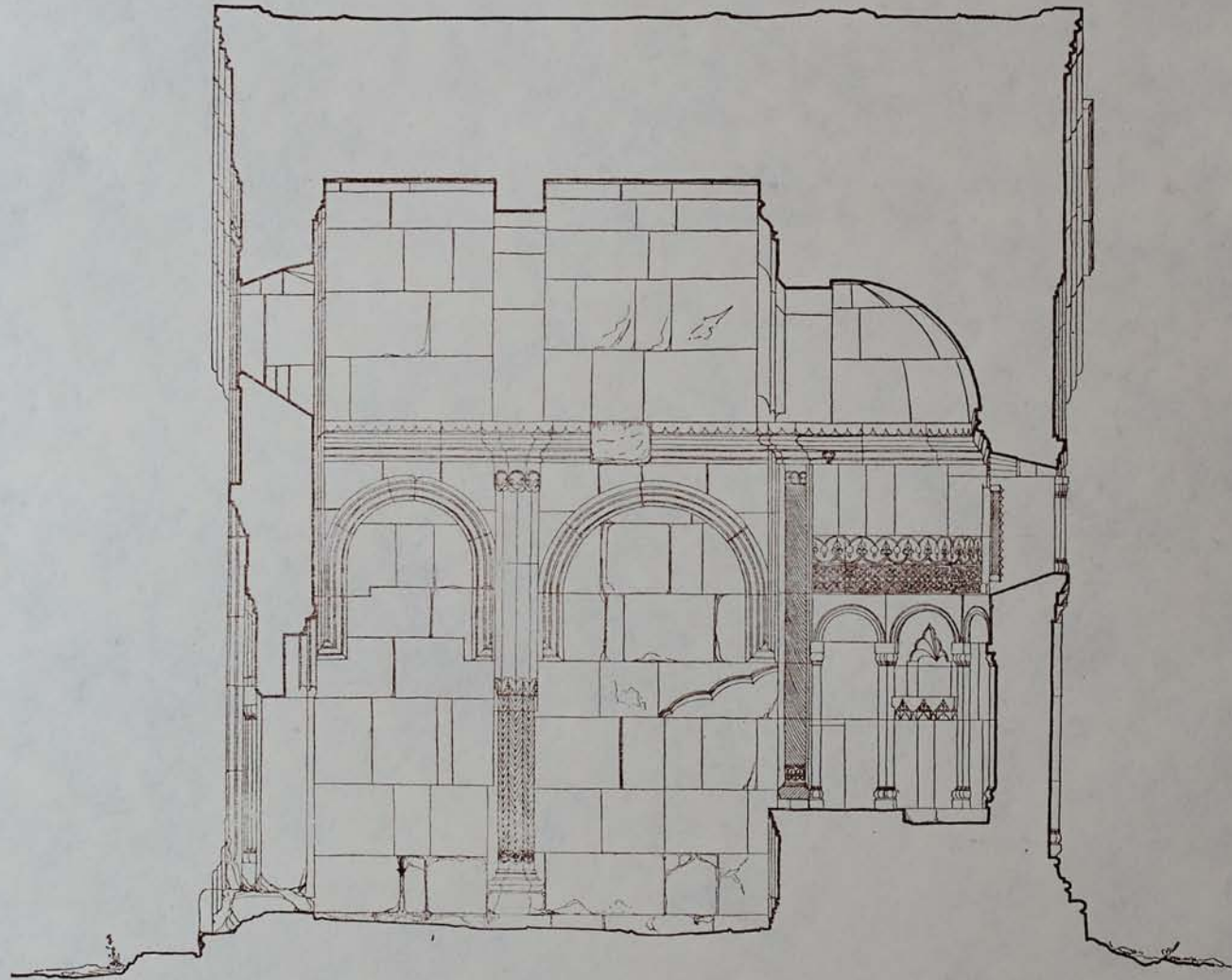

ԳՈՏԱՎԱՆԻ
Ս. ԼՈՍԱՎՈՐԻՉԻ ԵԿԵՂԵՑԻ
ԸՆԳԵՐԿԱՑՆԱԿԱՆ ԿՏՐԱՇՔՆԵՐ

ГОШАВАНК
ЦЕРКОВЬ СВ. ПРОСВЕТИТЕЛЯ
ПРОДОЛЬНЫЙ РАЗРЕЗ

GOSHAVANK
THE LUSAVORICH CHURCH
LONGITUDINAL SECTION

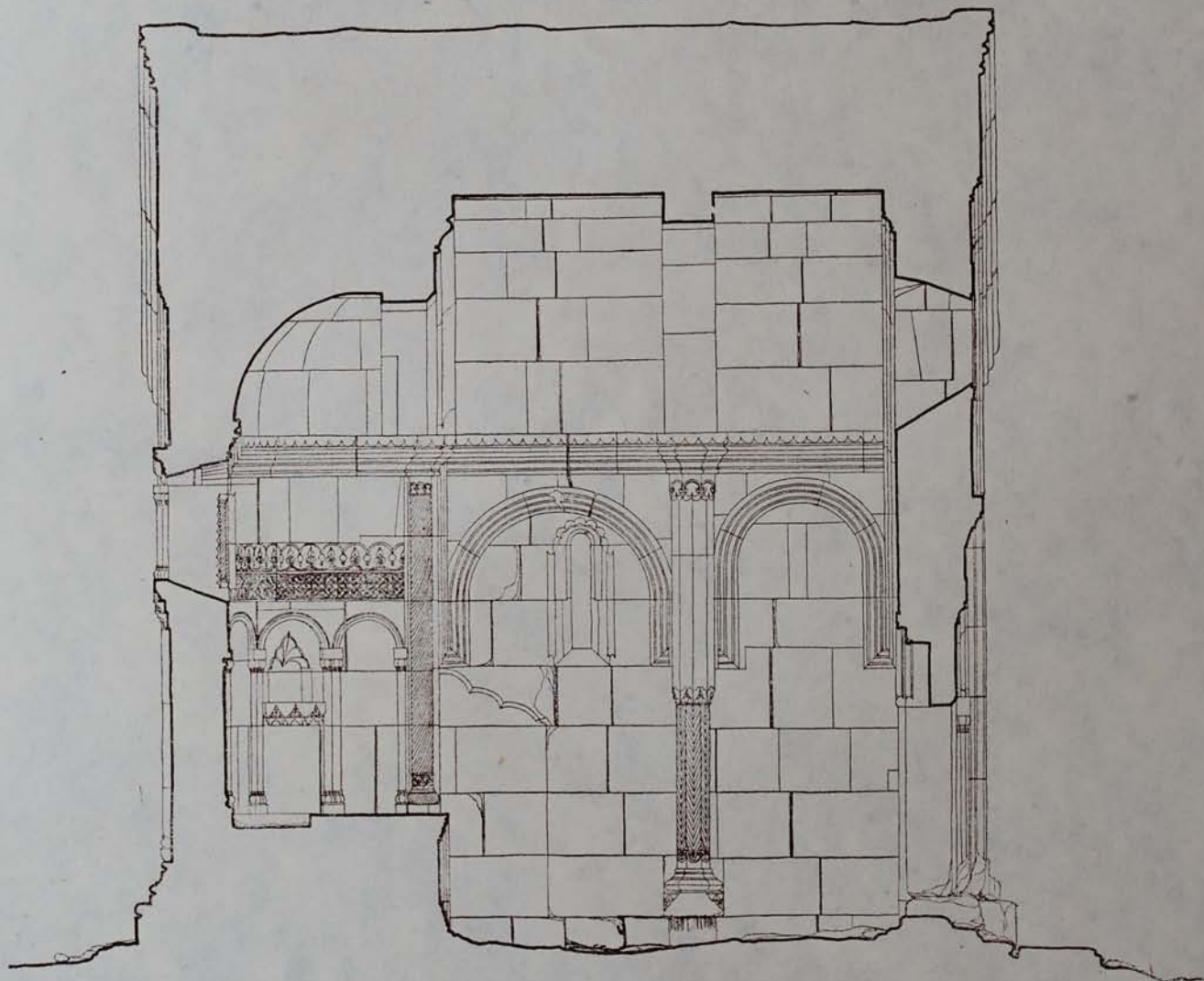

ԳՈՏԱՎԱՆԻ
Ս. ԼՈՒՍԱՎՈՐԻՉ ԵԿԵՂԵՑԻ
ԸՆԴԵՐԿԱՑՆԱԳԱՆ ԿՏՐՎԱՆԻՔ

ГОШАВАНК
ЦЕРКОВЬ СВ. ПРОСВЕТИТЕЛЯ
ПРОДОЛЬНЫЙ РАЗРЕЗ

GOSHAVANK
THE LUSAVORICH CHURCH
LONGITUDINAL SECTION

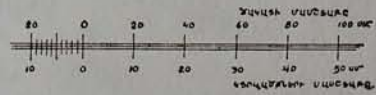
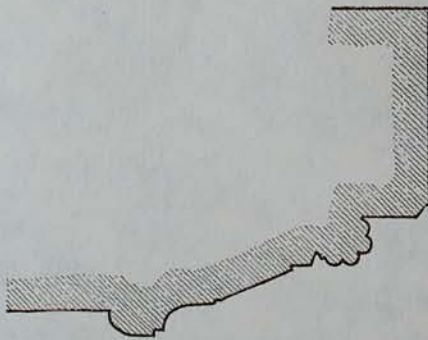
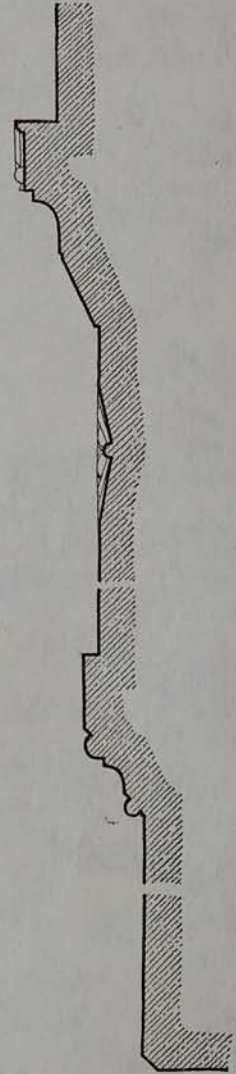
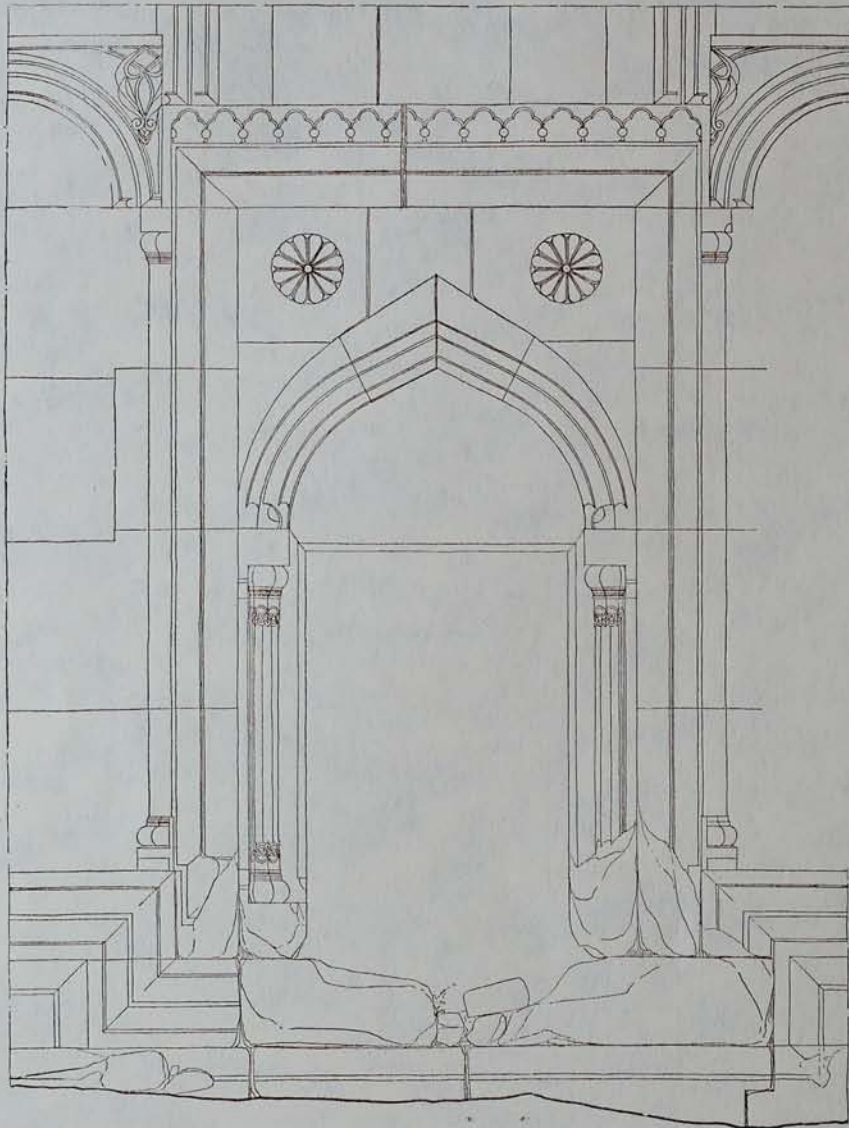

ԳՈՏԱՎԱՆԿ
Ս. ԼՈՒՍԱՎՈՐԻՉԻ ԵԿԵՂԵՑԻ
ՓՐԱՍՄՈՒՑԻ

ГОШАВАНК
ЦЕРКОВЬ СВ. ПРОСВЕТИТЕЛЯ
ПОРТАЛ

GOSHAVANK
THE LUSAVORICH CHURCH
PORTAL

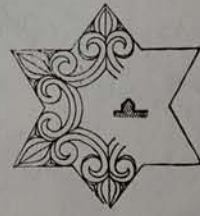
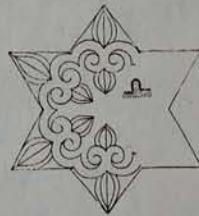
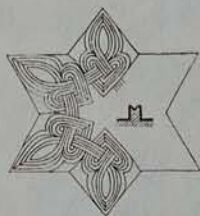
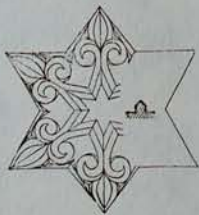
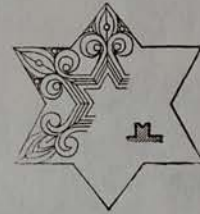
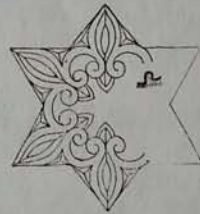
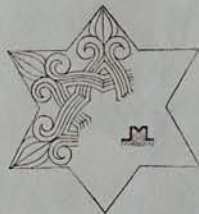
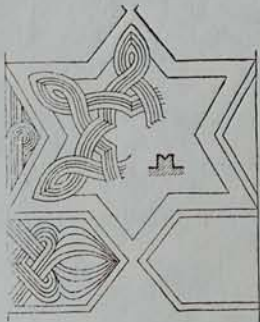
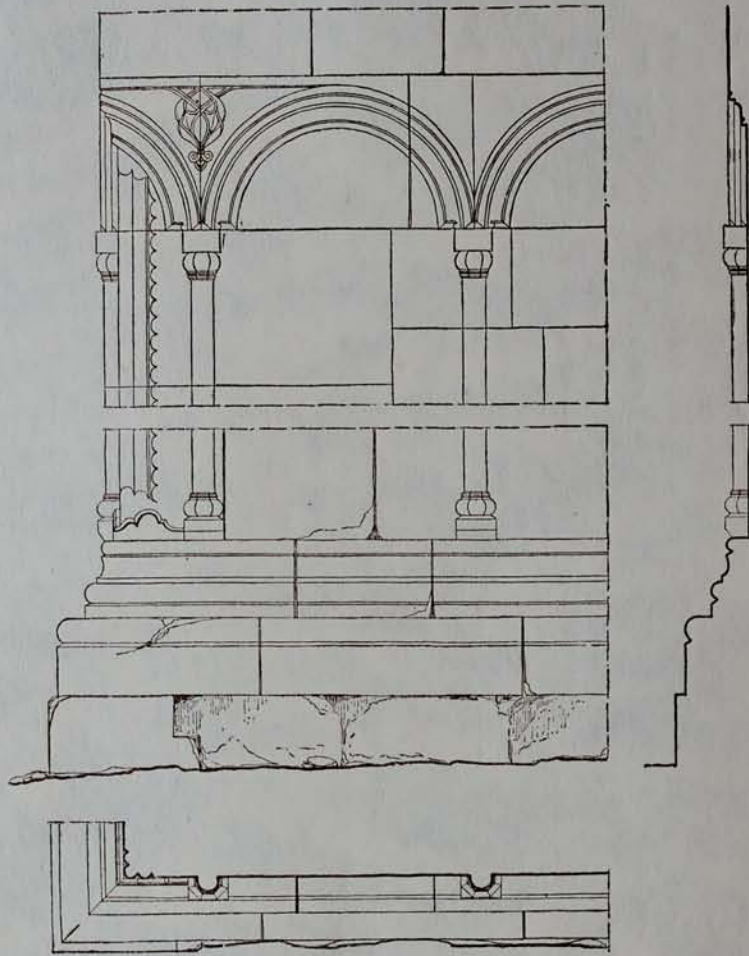

ԳՈՏԱՎԱՆԿ
Ս. ԼՈՒՍԱՎՈՐԻՉ ԵՎԻԳԵՑԻ
ՄԱՆՐԱՄԱՍԵՐ

ГОШАВАНК
ЦЕРКОВЬ СВ. ПРОСВЕТИТЕЛЯ
ДЕТАЛИ

GOSHAVANK
THE LUSAVORICH CHURCH
DETAILS

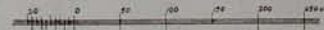
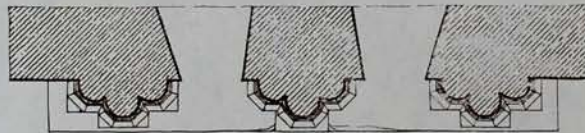
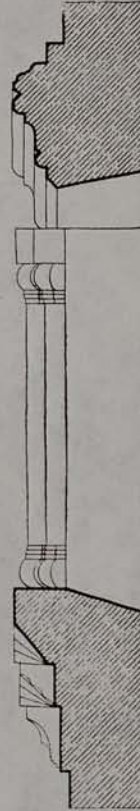
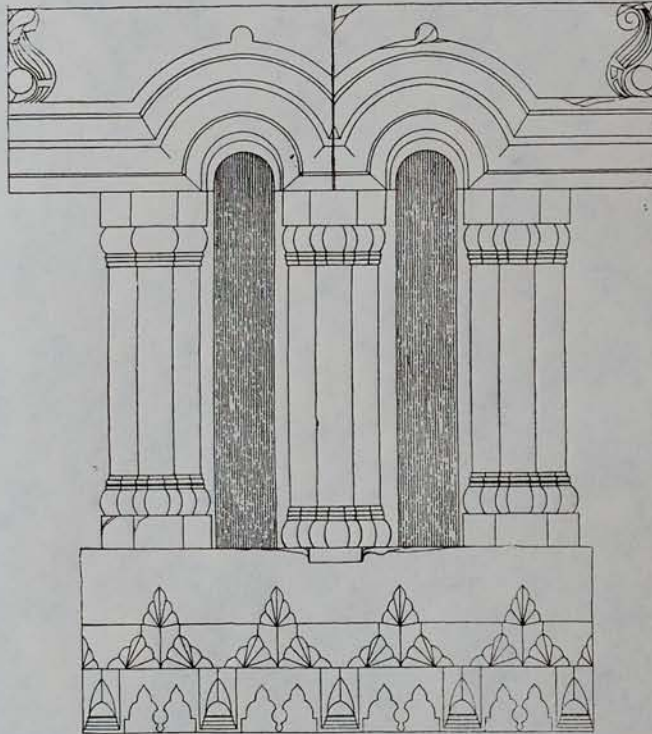

ԳՈՏԱՎԱՆԻ
Ս. ԼՈՒՍԱՎՈՐԻՉԻ ԵԿԵՂԵՑԻ
ԱՐԵՎԵԼՅԱՆ ՊԱՏՈՒՀԱՆ

ГОШАВАНК
ЦЕРКОВЬ СВ. ПРОСВЕТИТЕЛЯ
ВОСТОЧНОЕ ОКНО

GOSHAVANK
THE LUSAVORICH CHURCH
THE EASTERN WINDOW

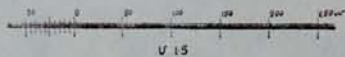
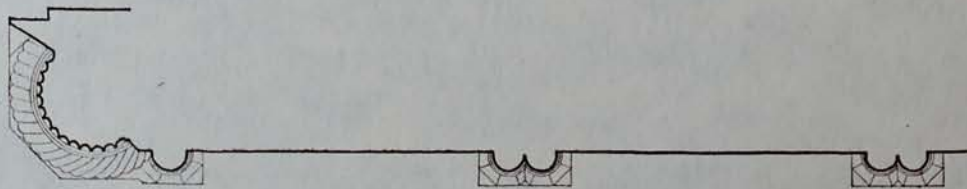
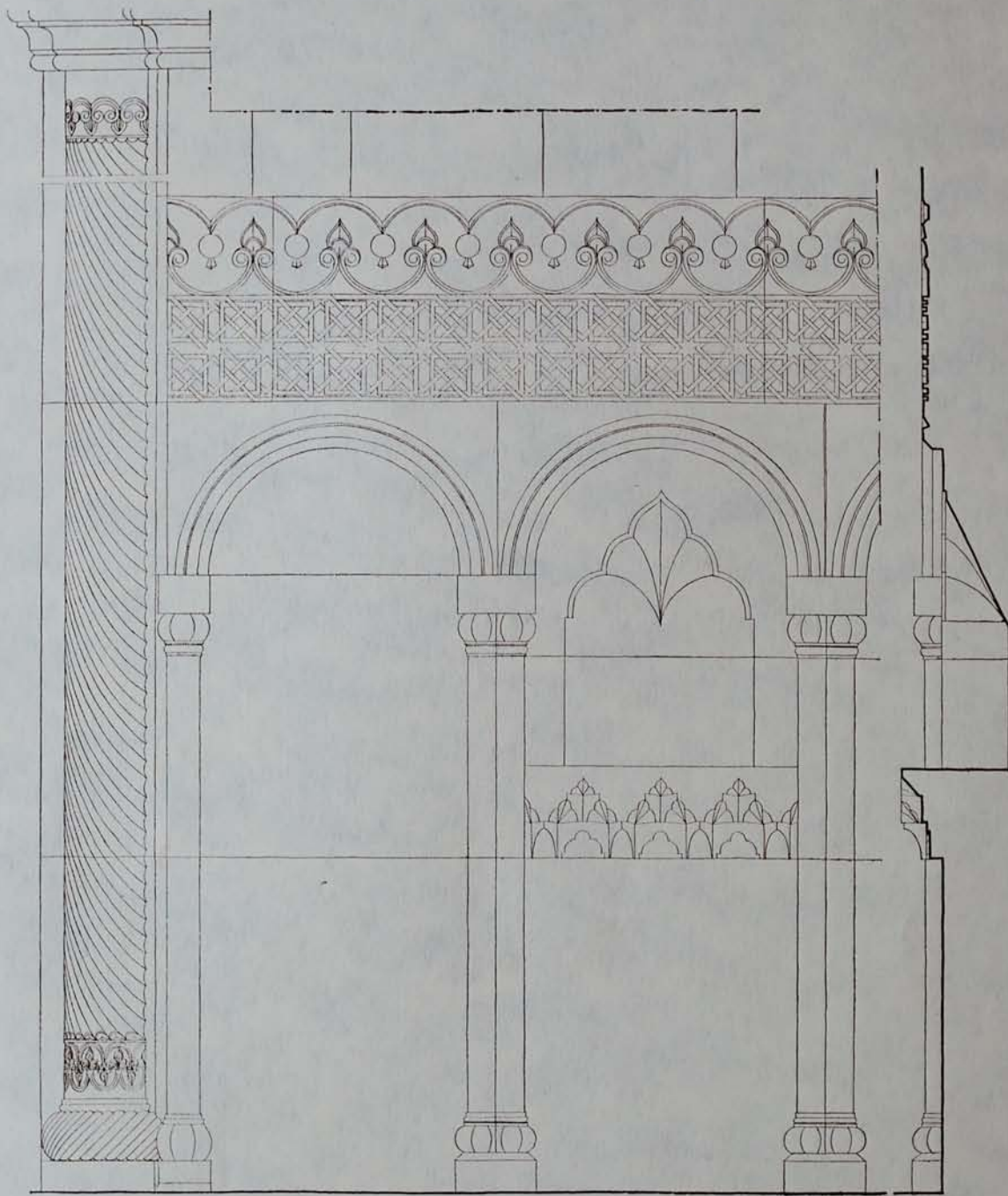

ԳՈՏԱՎԱՆԿ
Ս. ԼՈՒՍԱՎՈՐԻՉԻ ՇԿԵՂԵՑԻ
ԲԵՏԻ ՄԱՆՐԱՍԱՍԵՐ

ГОШАВАНК
ЦЕРКОВЬ СВ. ПРОСВЕТИТЕЛЯ
ДЕТАЛИ АПСИДЫ

GOSHAVANK
THE LUSAVORICH CHURCH
DETAILS OF THE PULPIT

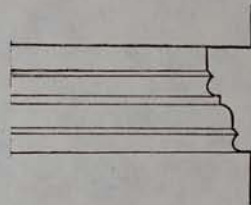
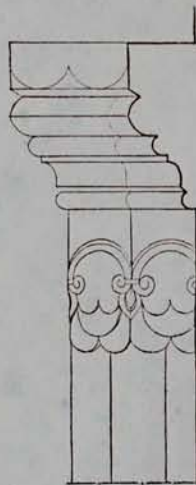
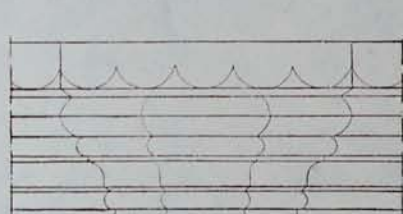

ՊԱՏԵՐԻ ԿՐԿՅԻ ԳՈՏԻ

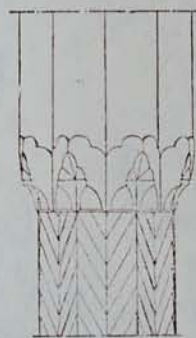
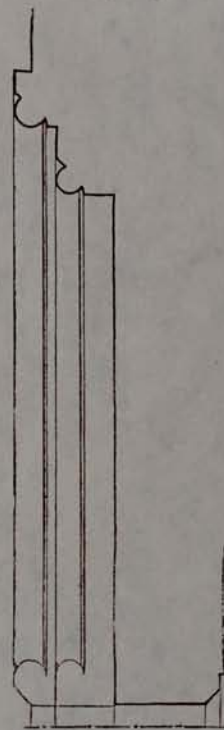
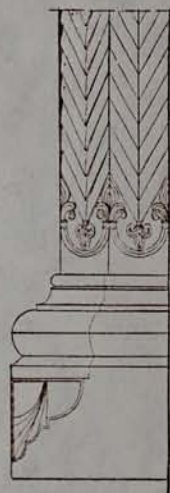
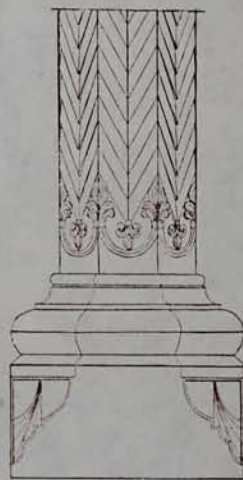
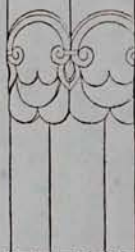
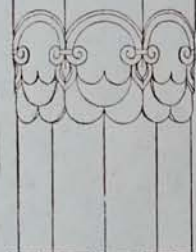

ՈՐՆԱՄԱՆԱՆ ՊԱՏԵՐԻ

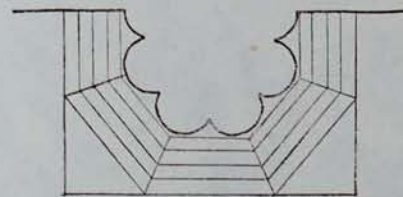

ՈՐՆԱՄԱՆԱՆ ՊԱՏԵՐԻ

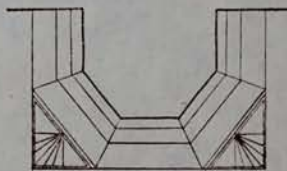

ԳՈՏԻ ԸՆԹՐՈՒՄ



ԳՈՏԱՎԱՆԿ
Ս. ԼՈՒՍԱՎՈՐԻՉԻ ԵՎԵՂԵՑԻ
ՄԱՆՐԱՐԱՄԱՆԵՐ

ГОШАВАНК
ЦЕРКОВЬ СВ. ПРОСВЕТИТЕЛЯ
ДЕТАЛИ

GOSHAVANK
THE LUSAVORICH CHURCH
DETAILS

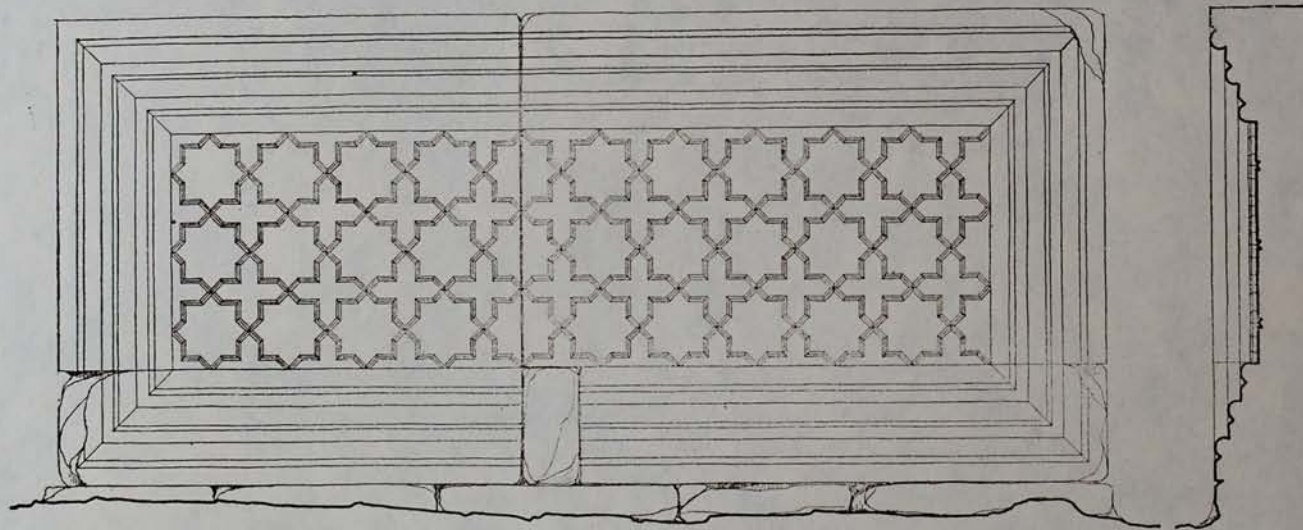

ԳՈՇԱՎԱՆԿ
Ս. ԼՈՒՍԱՎՈՐԻՉ ԵԿԵՂԵՑԻ
ԲԵՄԻ ՄԱՆՐԱՄԱՍՆԵՐ

ГОШАВАНК
ЦЕРКОВЬ СВ. ПРОСВЕТИТЕЛЯ
ДЕТАЛИ АПСИДЫ

GOSHAVANK
THE LUSAVORICH CHURCH
DETAILS OF THE PULPIT

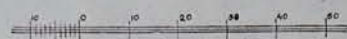
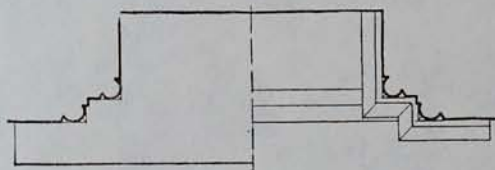
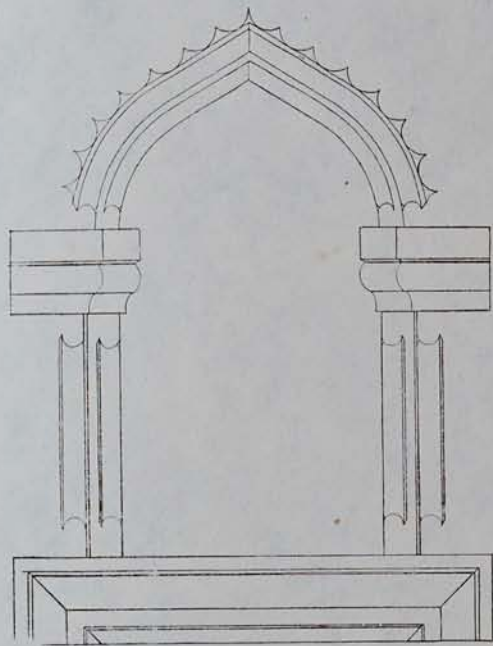

ԳՈՏԱՎԱՆԻ
Ս. ԼՈՒՍԱՎՈՐԻՉԻ ԵԿԵՂԵՑԻ
ՄԱՆՐԱՄԱՍԵՐ

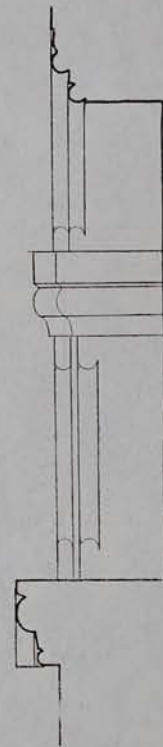

ԱՐԿԱՎԱՅՆԱՆ ՊԱՏԻ ԳՈՒՅԻ
ՊԱՐՏ

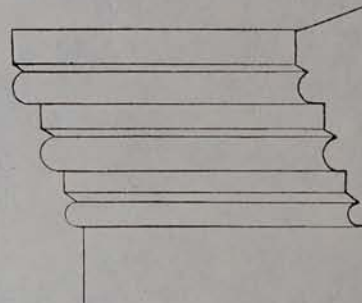

ՃԱՎԱՅՆԱՆ ԲՈՒՇ

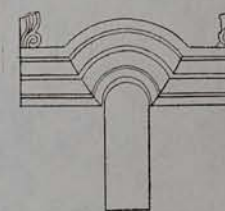
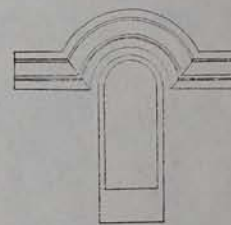

ԱՐԿԱՎԱՅՆԱՆ ՃԱՎԱՅՆ ՊԱՏԻՆԵՐ

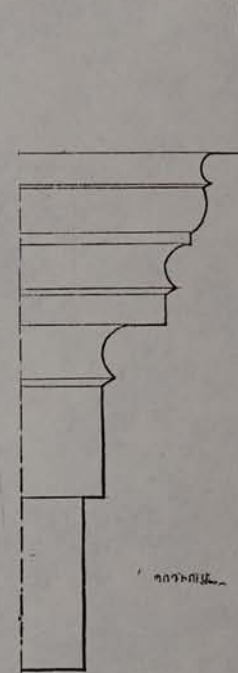

ՊՈՐՏԱՆ

ГОШАВАНК
ЦЕРКОВЬ СВ. ПРОСВЕТИТЕЛЯ
ДЕТАЛИ

GOSHAVANK
THE LUSAVORICH CHURCH
DETAILS

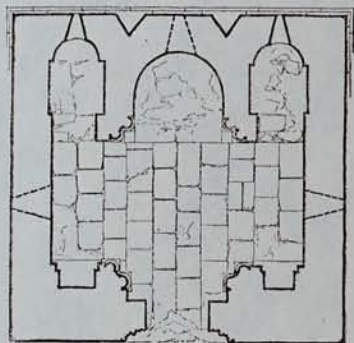

Ս. ԳԵՎՈՐԳ ԵԿԵՂԵՑԻ
ՀԱՏԱԿԱԳԻՆ, ԱՌԱՏԱԿ ԵՎ ՏԱԿԻՔ

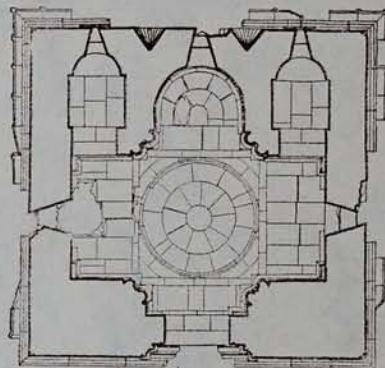

ЦЕРКОВЬ СВ. ГЕОРГИЯ
ПЛАН, ПЛАФОН И КРОВЛЯ

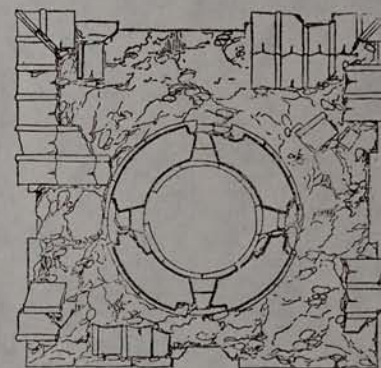

SAINT GEORGE TEMPLE
THE PLAN, PLAFOND AND ROOF

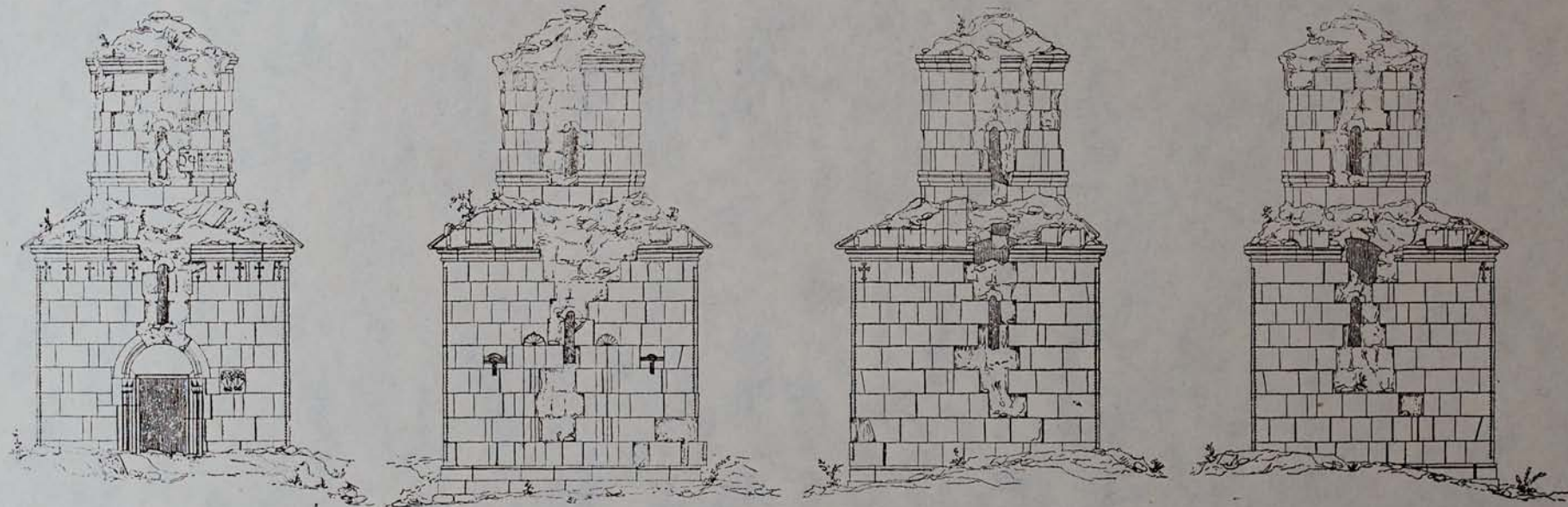

ԳՈՇԱՎԱՆԻ
Ս. ԳԵՎՈՐԳ ԵՆԵՂԵՑԻ
ՄԱԿԱՏՆԵՐ



ГОШАВАНК
ЦЕРКОВЬ СВ. ГЕОРГИЯ
ФАСАДЫ

GOSHAVANK
SAINT GEORGE CHURCH
FACADES

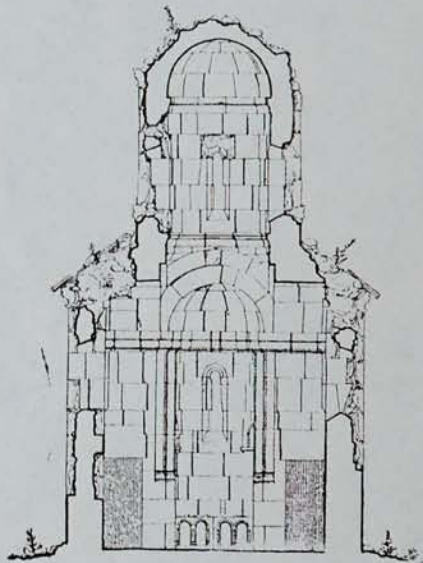

ԳՈՏԱՎԱՆԿ
Ա. ԳԵՂՈՐԳ ԵԿԵՂԵՑԻ
ԱՏՐԱՍԺՐՆԵՐ

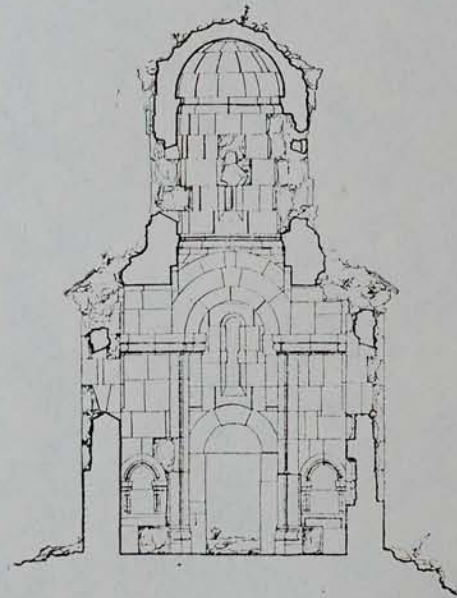

ГОШАВАНК
ЦЕРКОВЬ СВ. ГЕОРГИЯ
РАЗРЕЗЫ

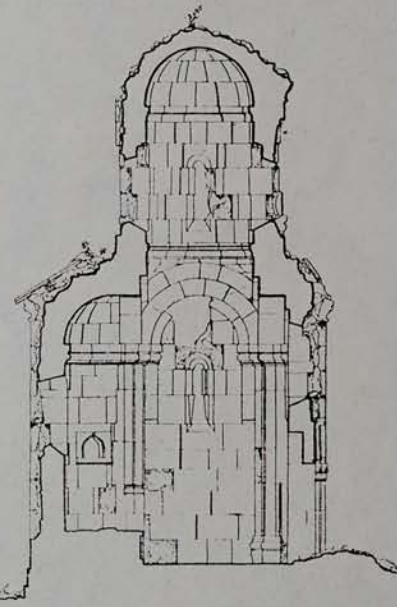

GOSHAVANK
SAINT GEORGE CHURCH
SECTIONS

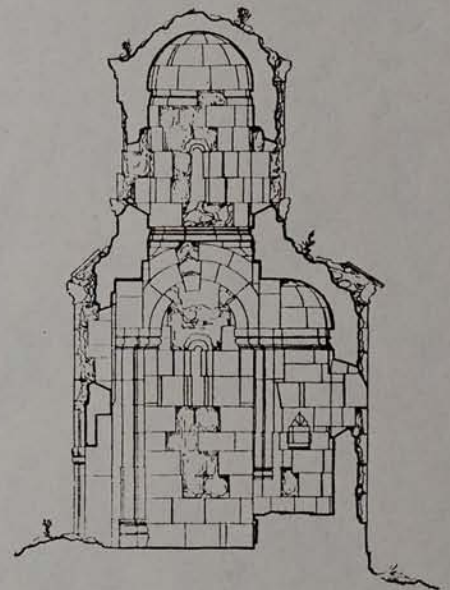

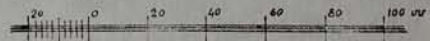
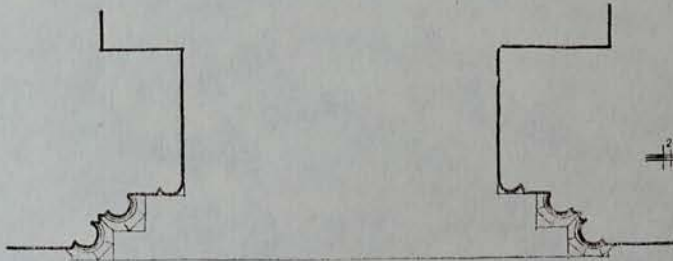
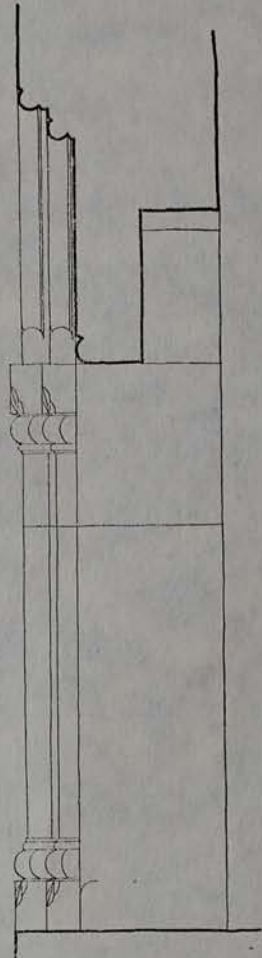
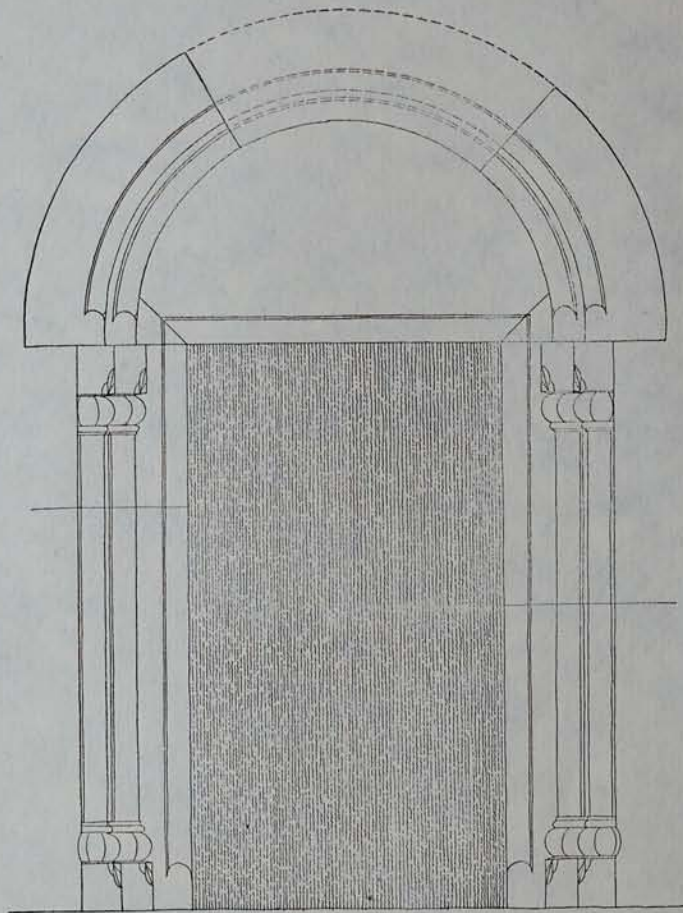

ԳՈՏԱՎԱՆԿ
Ս. ԳԵՎՈՐԳ ԵՎԵՂԵՑԻ
ԱՐԵՎԱՏՏԵԱՆ ԾՔԱՄՈՒՏԻՔ

ГОШАВАНК
ЦЕРКОВЬ СВ. ГЕОРГИЯ
ЗАПАДНЫЙ ПОРТАЛ

GOSHAVANK
SAINT GEORGE CHURCH
THE WESTERN PORTAIL

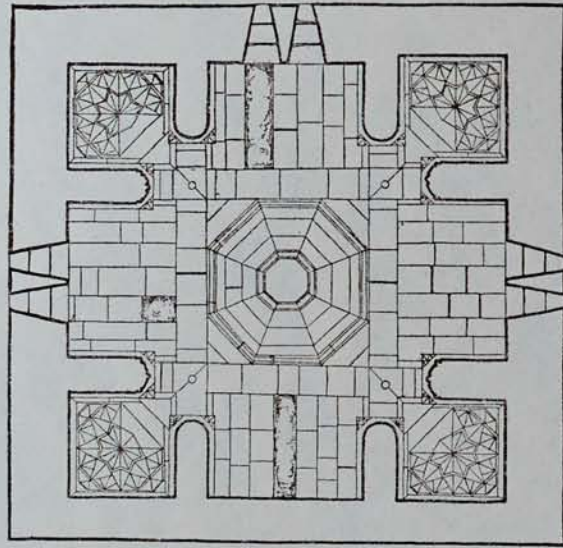

ԳՈՏԱՎԱՆԻ
ԳՐԱՏՈՒՆ ԵՎ ԶԱՆԳԱԿԱՏՈՒՆԻ ԱՌՈՍՍԱԿ

ГОШАВАНК
КНИГОХРАНИЛИЩЕ И КОЛОКОЛЬНЯ.
ПЛАФОН

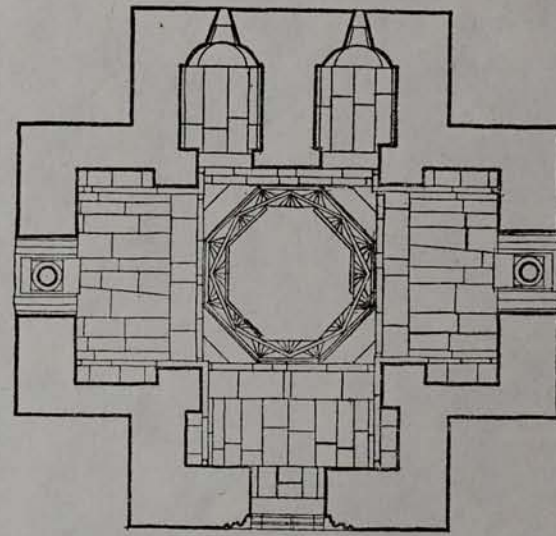

GOSHAVANK
THE DECORATED CEILING OF THE
LIBRARY AND THE BELL TOWER

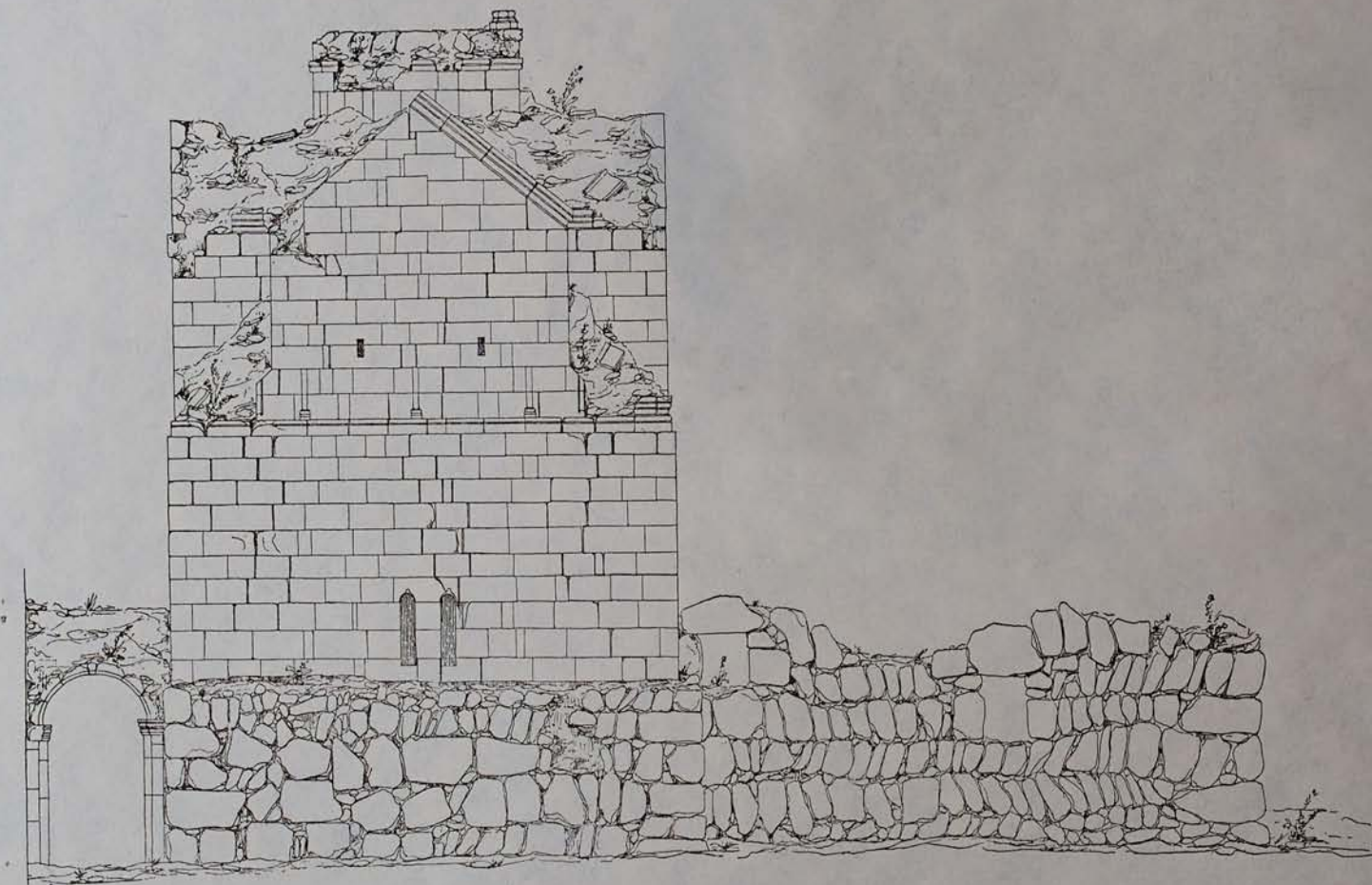

ԳՈՏԱՎԱՆԻ
ԳՐԱՏՈՒՆ, ԶԱՆԳԱՎԱՏՈՒՆ ԵՎ ՍԵՂԱՆԱՏՈՒՆ
ԱՐԵՎԵՂՅԱՆ ԺԱՐԱՏ

ГОШАВАНК
КНИГОХРАНИЛИЩЕ, КОЛОКОЛЬНЯ И
ТРАПЕЗНАЯ ВОСТОЧНЫЙ ФАСАД

GOSHAVANK
THE LIBRARY, THE BELL TOWER AND THE
REFECTORY THE EASTERN FACADE

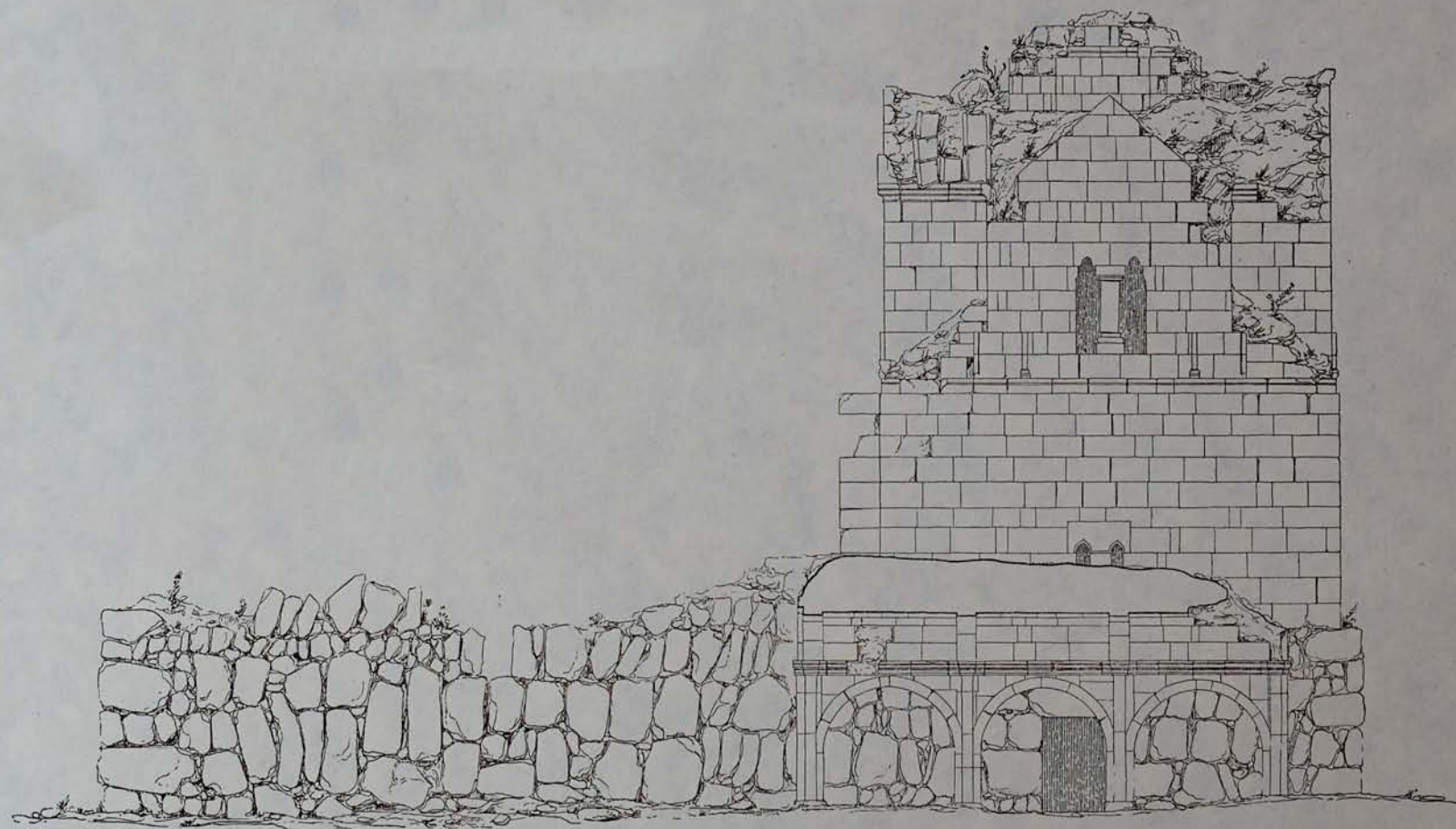

ԳՈՇԱՎԱՆԻ
ԳՐԱՏՈՒՆ, ԶԱՆԳԱԿԱՏՈՒՆ ԵՎ ՍԵՂԱՆԱՏՈՒՆ
ՀԱՐԱՎԱՅԻՆ ՄԱԿԱՏ

ГОШАВАНК
КНИГОХРАНИЛИЩЕ, КОЛОКОЛЬНЯ И
ТРАПЕЗНАЯ ЮЖНЫЙ ФАСАД

GOSHAVANK
THE LIBRARY, THE BELL TOWER AND THE
REFECTORY THE SOUTHERN FACADE

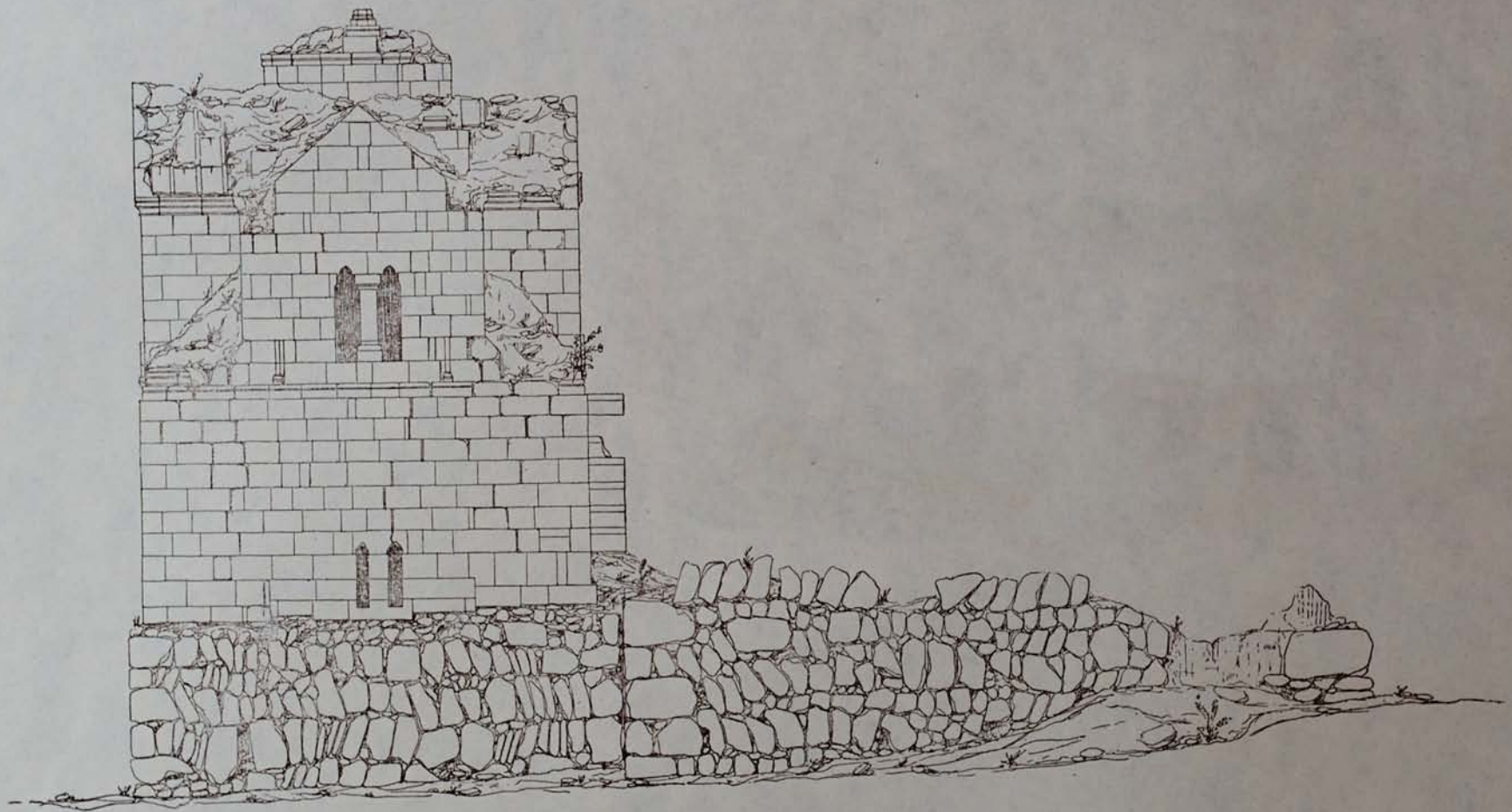

ԳՈՏԱՎԱՆԻ
ԳՐԱՏՈՒՆ, ԶԱՆԳԱԿԱՏՈՒՆ ԵՎ ՍԵՆԱԿԱՏՈՒՆ
ՀՅՈՒՍՈՒՄՅԱՆ ՄԱՍԻՆ

ГОШАВАНК
КНИГОХРАНИЛИЩЕ, КОЛОКОЛЬНЯ И
ТРАПЕЗНАЯ СЕВЕРНЫЙ ФАСАД

GOSHAVANK
THE LIBRARY, THE BELL TOWER AND THE
REFECTORY. THE NORTHERN FACADE

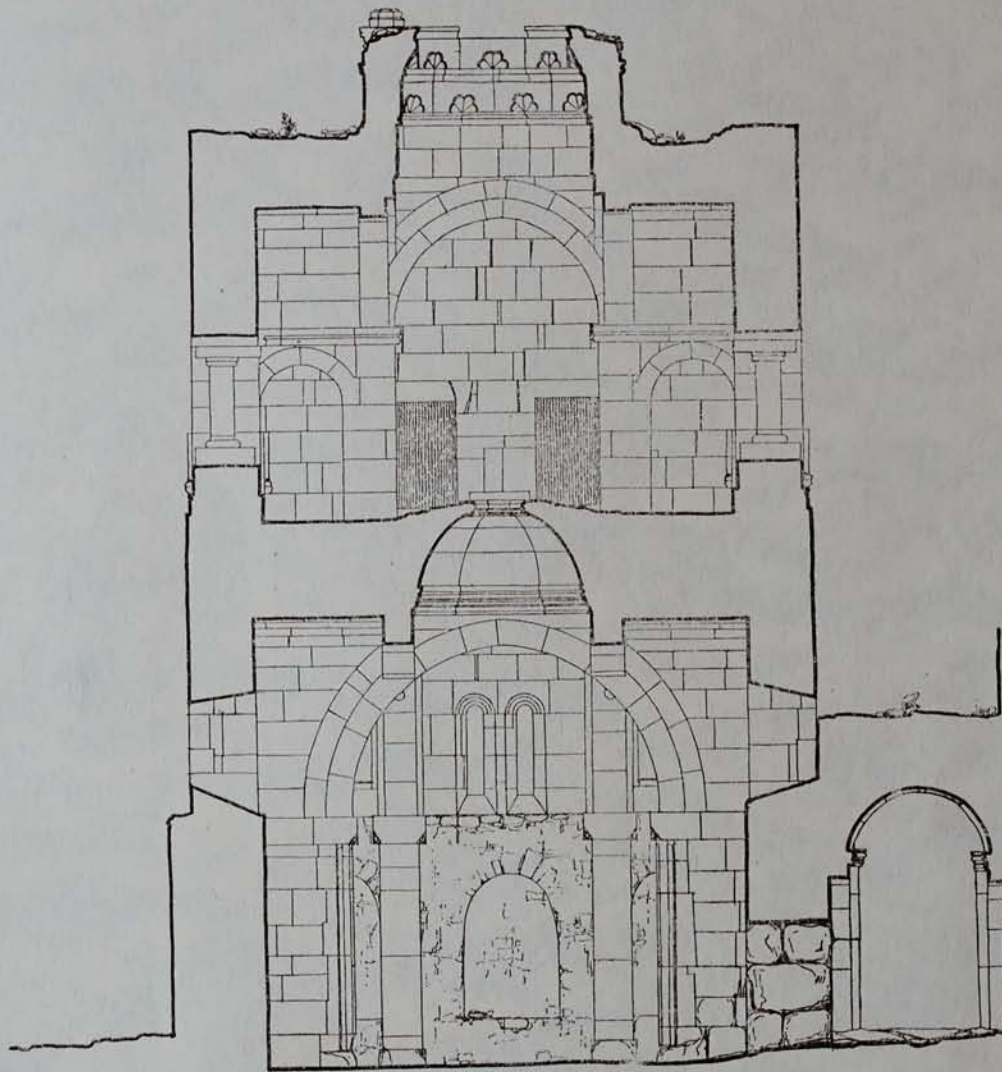

ԳՈՏԱՎԱՆԻ
ԳՐԱՏՈՒՆ ԵՎ ԶԱՆԳԱԿԱՏՈՒՆ
ԸՆԴԱՄԵՆԱԿԱՆ ԿՏՐՎԱԾԻ

ГОШАВАНК
КНИГОХРАНИЛИЩЕ И КОЛОКОЛЬНЯ
ПОПЕРЕЧНЫЙ РАЗРЕЗ

GOSHAVANK
THE LIBRARY AND THE BELL-TOWER
CROSS SECTION

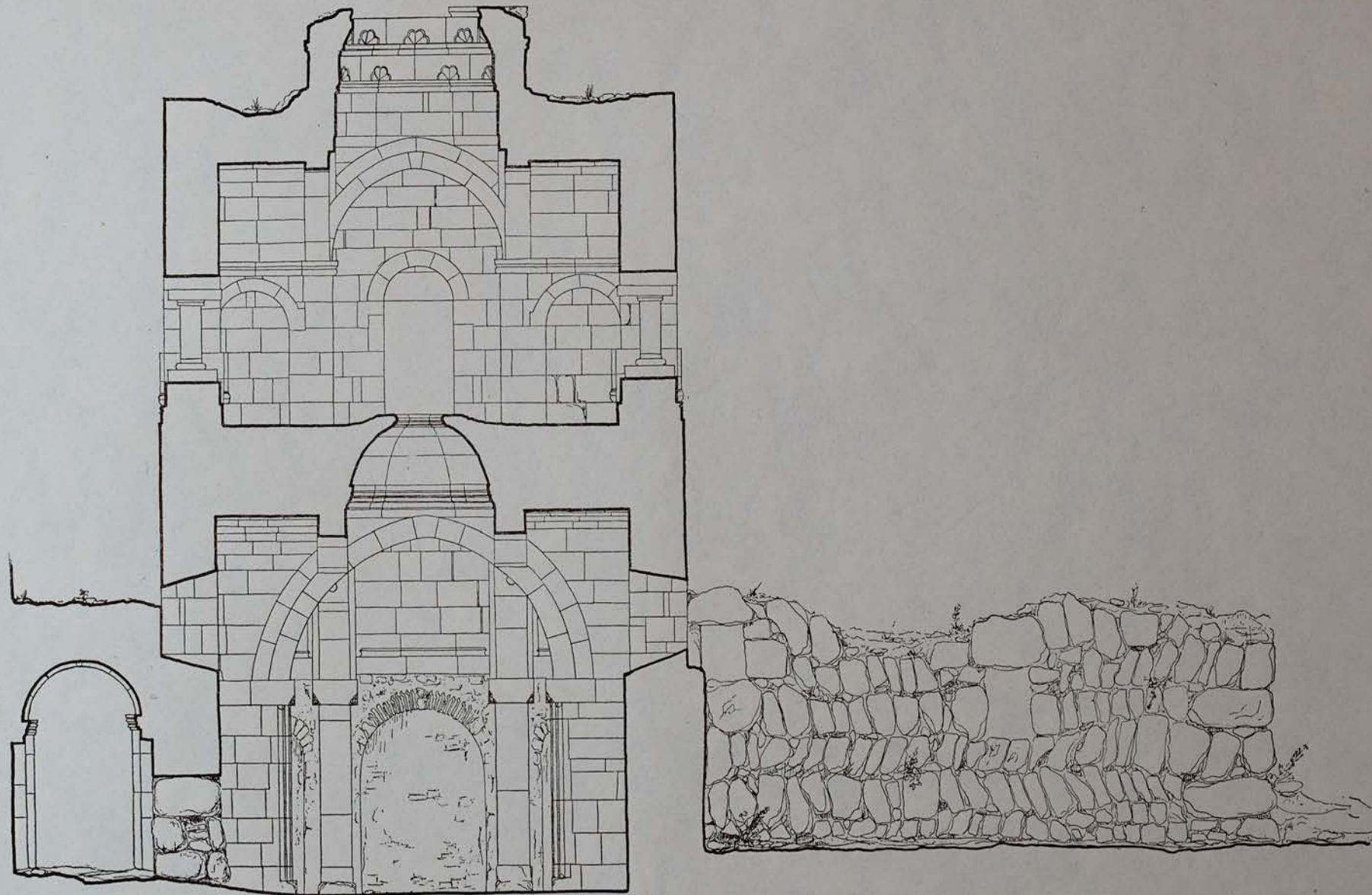

ԳՈՏԱՎԱՆԻ
ԳՐԱՏՈՒՆ ԵՎ ՁԱՆԳԱԿԱՏՈՒՆ
ԸՆԴԱՑՆԱԿԱՆ ԿՏՐՎԱԾԻ

ГОШАВАНК
КНИГОХРАНИЛИЩЕ И КОЛОКОЛЬНЯ
ПОПЕРЕЧНЫЙ РАЗРЕЗ

GOSHAVANK
THE LIBRARY AND THE BELL TOWER
CROSS SECTION

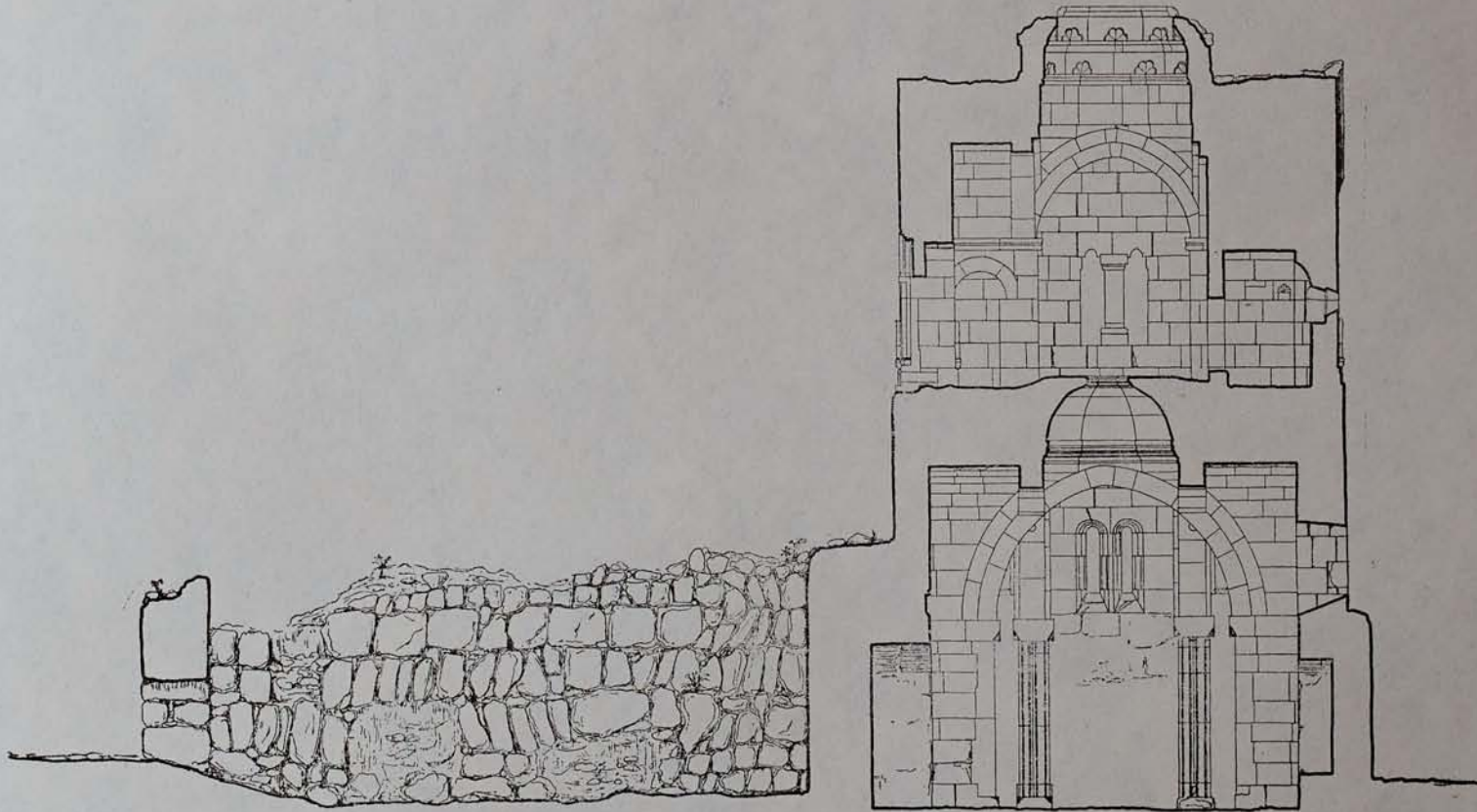

ԳՈՇԱՎԱՆԻ
ԳՐԱՏՈՒՆ, ԶԱՆԳԱՆԱՏՈՒՆ ԵՎ ՍԵՂԱՆԱՏՈՒՆ
ԸՆԳԵՐԿԱՅՆԱԿԱՆ ԿՏՐՈՎԱԾԻ

ГОШАВАНК
КНИГОХРАНИЛИЩЕ, КОЛОКОЛЬНЯ И
ТРАПЕЗНАЯ ПРОДОЛЖНЫЙ РАЗРЕЗ

GOSHAVANK
THE LIBRARY, THE BELL TOWER AND THE
REFECTORY LONGITUDINAL SECTION

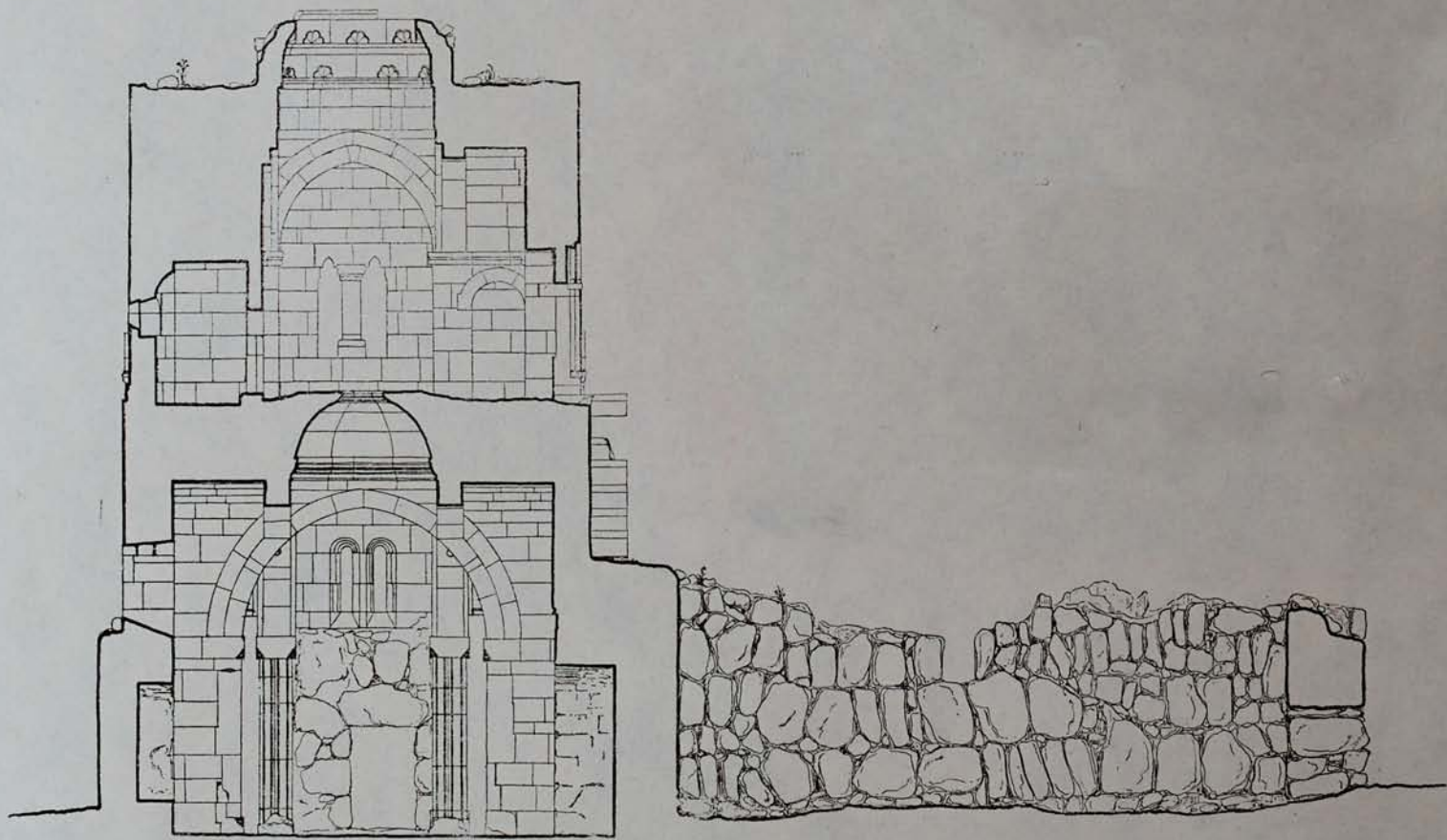

ԳՈՇԱՎԱՆԿ
ԳՐԱՏՈՒՆ, ՉԱՆԳԱԿԱՏՈՒՆ ԵՎ ՍԵՂԱՆԱՏՈՒՆ
ԸՆԳԵՐԿԱՅՆԱԿԱՆ ԿՏՐՎԱԾԻ

ГОШАВАНК
КНИГОХРАНИЛИЩЕ, КОЛОКОЛЬНЯ И
ТРАПЕЗНАЯ ПРОДОЛЬНЫЙ РАЗРЕЗ

GOSHAVANK
THE LIBRARY, THE BELL TOWER AND THE
REFECTORY LONGITUDINAL SECTION

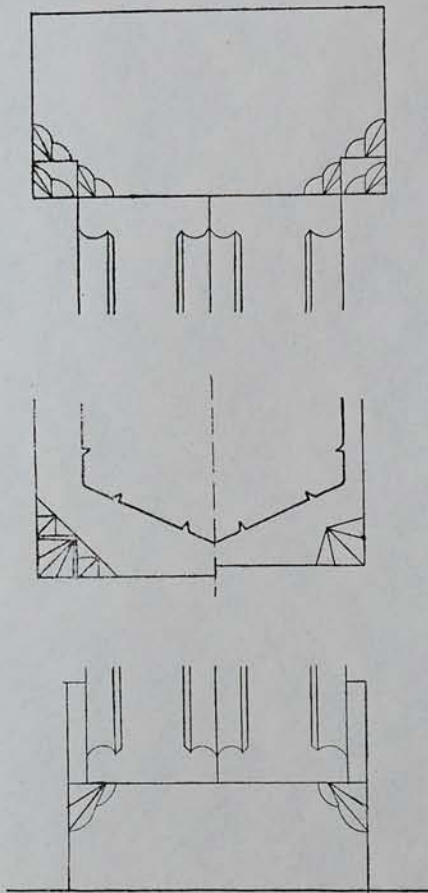

ԳՐԱՏԱՆԻ ԱՐԽԻՏԵԿՈՆԻ ԳՐԱՏԱՆԻ ԳՐԱՏԱՆԻ ԳՐԱՏԱՆԻ

ԳՐԱՏԱՆԻ
ԳՐԱՏԱՆԻ ԻՎ ԶԱՆԳԱԿԱՏԱՆԻ
ՄԱՆՐԱՄԱՍԵՐ

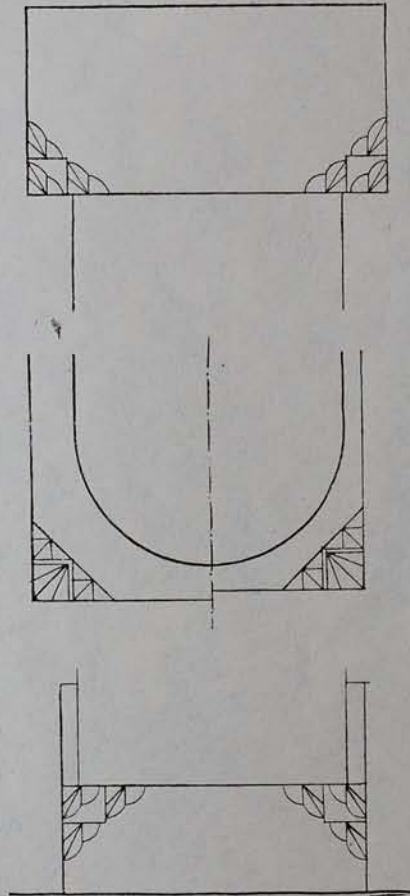

ԳՐԱՏԱՆԻ ԱՐԽԻՏԵԿՈՆԻ ԳՐԱՏԱՆԻ ԳՐԱՏԱՆԻ

ԳՐԱՏԱՆԻ
ԳՐԱՏԱՆԻ ԻՎ ԶԱՆԳԱԿԱՏԱՆԻ
ԴԵՏԱԼԻ

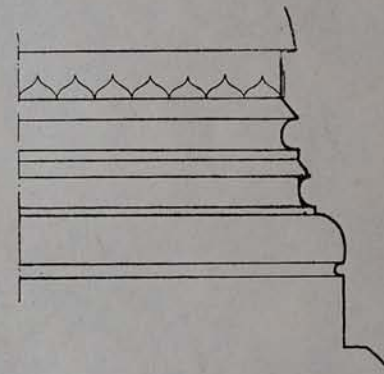

ԳՐԱՏԱՆԻ ԵՐԵՂԻՎ ԶԱՆԳԱԿԱՏԱՆԻ

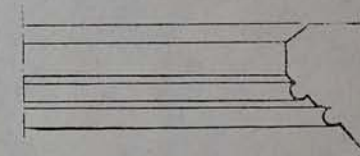

ԳՐԱՏԱՆԻ ԵՐԵՂԻՎ ԶԱՆԳԱԿԱՏԱՆԻ

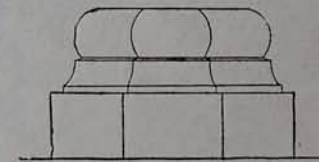

ԶԱՆԳԱԿԱՏԱՆԻ ԱՅՈՒՆԻՍՏԱՆԻ ԳՐԱՏԱՆԻ

ԳՐԱՏԱՆԻ
ԳՐԱՏԱՆԻ ԻՎ ԶԱՆԳԱԿԱՏԱՆԻ
ԴԵՏԱԼԻ

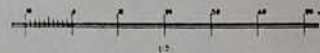

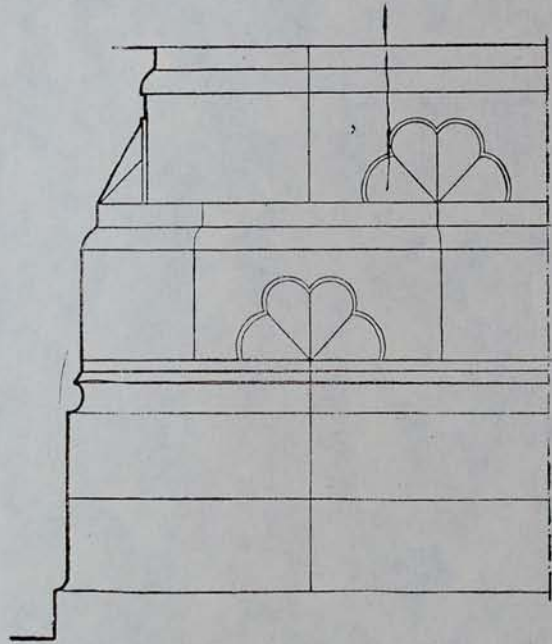

ԳՈՇԱՎԱՆԻ ՖԱԿԱԴՍԵՆ

ՍԱՆՔԱՎԱՆԵՐ

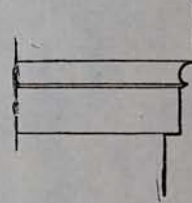

ՍԱՆՔԱՎԱՆԵՐ

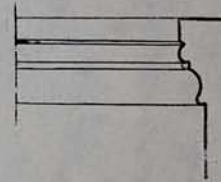

ՏՐԱՆՍՎԵՐԱԿԱՆ ԲՆԻԿ

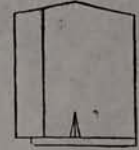
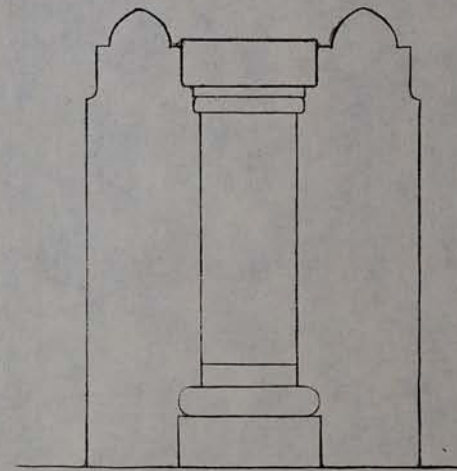

ՏՐԱՆՎԵՐԱԿԱՆ ԲՆԻԿ

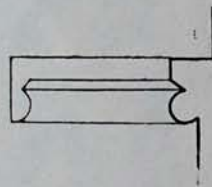

ՏՐԱՆՎԵՐԱԿԱՆ ԲՆԻԿ

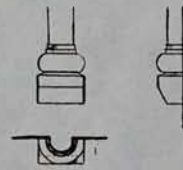

ՏՐԱՆՎԵՐԱԿԱՆ ԲՆԻԿ

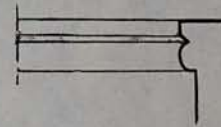

ՏՐԱՆՎԵՐԱԿԱՆ ԲՆԻԿ

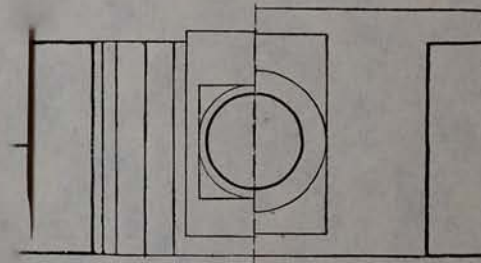

ՏՐԱՆՎԵՐԱԿԱՆ ԲՆԻԿ



ԳՈՇԱՎԱՆԻ
ՋԱՆԳԱԿԱՏՈՒՆ
ՄԱՆՐԱՄԱՍԵՐ

ГОШАВАНК
КОЛОКОЛЬНЯ
ДЕТАЛИ

GOSHAVANK
THE BELL TOWER
DETAILS



ԳՈՏԱՎԱՆԿ
ՀՈՒՍԱՐՁԱՆՆԱԹՄԵՆ ԸՆԳՂԱՆՈՐ ՏԵՍԸ
ԱՐԵՎԱՏՈՒՏՔԻՑ

ГОШАВАНК
ОБЩИЙ ВИД КОМПЛЕКСА
С ЗАПАДА

GOSHAVANK
THE GENERAL VIEW OF THE
COMPLEX FROM THE WEST



ԳՈՇԱՎԱՆԿ
ՀՈՒՇԱՐՉԱՆԱԿՈՒՄԻ ԸՆԴՀԱՆՈՐՐ ՏԵՍԷԸ
ԱՐԵՎՈՒՏԻՔԻՆ (ՎԵՐԱՆԱՆԳՆՈՒՄԻՑ ԶԵՏՈ)

ГОШАВАНК
ОБЩИЙ ВИД КОМПЛЕКСА
С ЗАПАДА (ПОСЛЕ РЕСТАВРАЦИИ)

GOSHAVANK
THE GENERAL VIEW OF THE COMPLEX
FROM THE WEST (AFTER RECONSTRUCTION)



ԳՈՏԱՎԱՆԿ
ՀՈՒՇԱՐՁԱՆԱԿՈՒՄԻՄԻՏ ՏԵՍԳԸ
ՀՅՈՒՄՍ-ԱՐԻՆԵՆԻՆ (ՎԵՐՈՒՄԱՆԳՆՈՒՄՆԵ ՀԵՏՈ)

ԳՈՏԱՎԱՆԿ
ՎԻՃ ԿՈՄՔԼԵԿՏԱ Տ ՏԵՎԵՐՈ-ՎՈՏՈԿԱ
(ՍՈՒԼԵ ՐԵՏԱՎՐԱՇՄԻ)

GOSHAVANK
THE GENERAL VIEW OF THE COMPLEX
FROM THE NORTH-EAST. (AFTER RECONSTRUCTION)



ԳՈՏԱՎԱՆԻ
ՀՈՒՇԱՐՁԱՆԱԾՈՒՄԻ ՏԵՍԻՔԸ
ՀՅՈՒՍՈՒՄԵՆԵՆԵՐԻՑ

ГОШАВАНК
ВИД КОМПЛЕКСА С СЕВЕРО-ВОСТОКА

GOSHAVANK
THE GENERAL VIEW FROM
THE NORTH-EAST



ԳՈՏԱՎԱՆԿ
ՀԱՐԱԿԱՐԲՈՒՄՆԱՆ ՏԵՍԳԸ
ԱՌԱՅԻՆ ՊԱՆՈՒՄ Ս. ԼՈՍԱՎՈՐԻՉ ԵՎԵԼՅՑԻ

ГОШАВАНК
ВИД С ЮГО-ЗАПАДА НА ПЕРВОМ ПЛАНЕ
ЦЕРКОВЬ СВ. ПРОСВЕТИТЕЛЯ

GOSHAVANK
VIEW FROM THE SOUTH-WEST ON THE
FOREGROUND THE LUSAVORICH CHURCH



ԳՈՏԱՎԱՆԻ
Ս. ԼՈՒՍԱՎՈՐԻՉԻ ԵԿԵՂԵՑԻ
ԱՐԵՎՄՏՅԱՆ ՏԱԿԱՏ

ГОШАВАНК
ЦЕРКОВЬ СВ. ПРОСВЕТИТЕЛЯ
ЗАПАДНЫЙ ФАСАД

GOSHAVANK
THE LUSAVORICH CHURCH
THE WESTERN FACADE

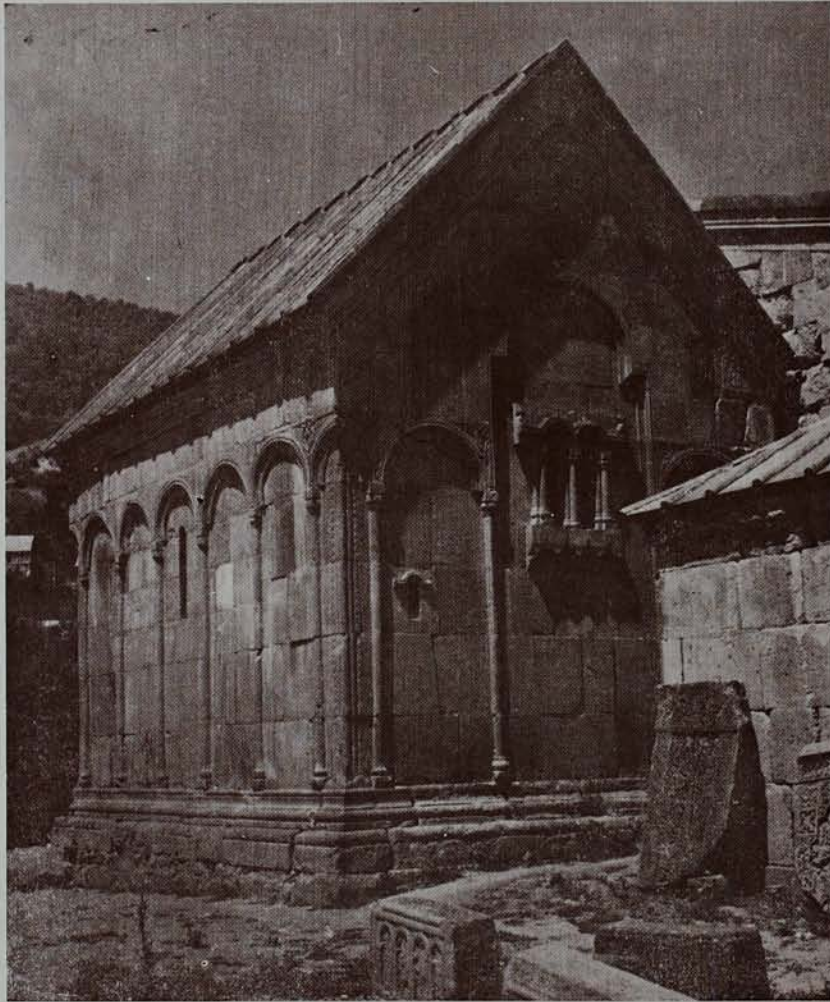

ԳՈՏԱՎԱՆԿ
Ս. ԼՈՒՍԱՎՈՐԻՉ ԵՎԵՂԵՑԻ
ՀԱՐԱԿ-ԱՐԻՎԵԼՅԱՆ ՏԵՍԻՐԸ

ГОШАВАНК
ЦЕРКОВЬ СВ. ПРОСВЕТИТЕЛЯ
ВИД С ЮГО-ВОСТОКА

GOSHAVANK
THE LUSAVORICH CHURCH
VIEW FROM THE SOUTH-EAST

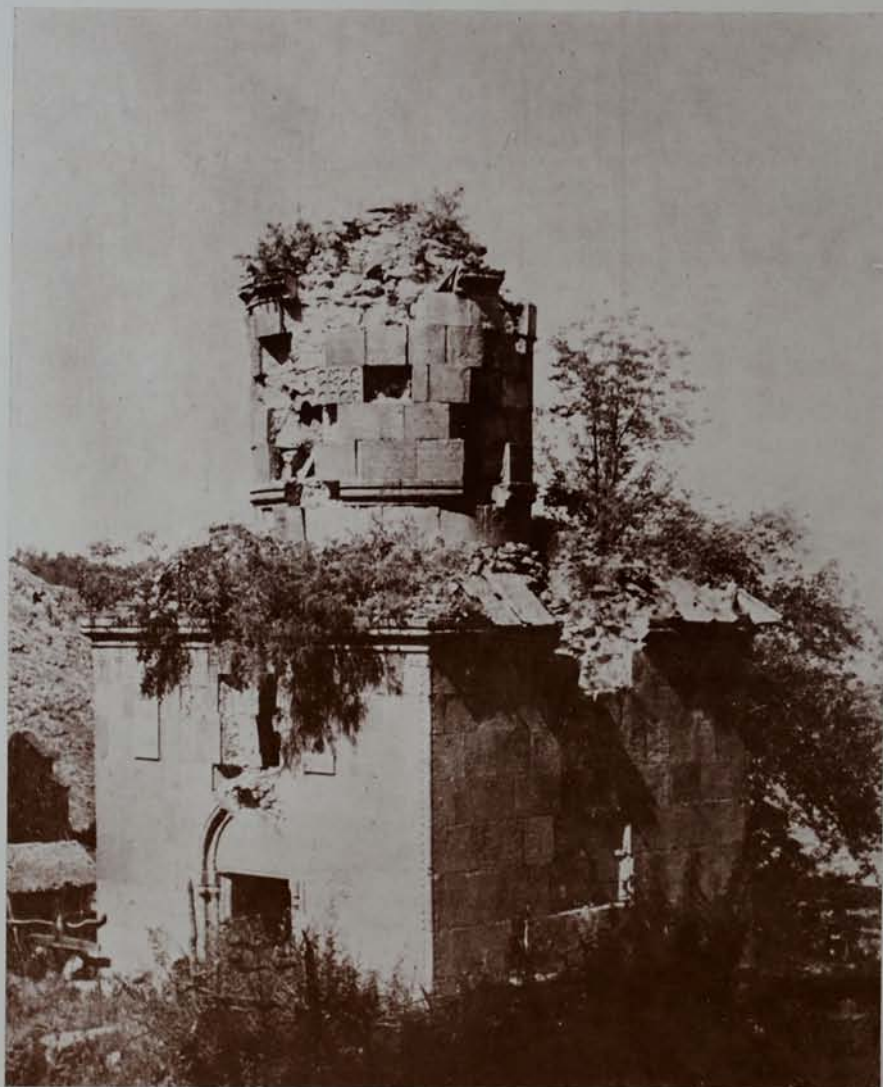

ԳՈՏԻԱՎԱՆԿ
Ս. ԳԵՂՈՐԳ ԵՎԵՂԵՑԻ
ՀԱՐԱՎԱԾԵՂՍՏԱՆ ՏԵՍԵՐԸ

ГОШАВАНК
ЦЕРКОВЬ СВ. ГЕОРГИЯ
ВИД С ЮГО-ЗАПАДА

GOSHAVANK
ST. GEORGE CHURCH
VIEW FROM THE SOUTH-WEST



ԳՈՏԱՎԱՆԻ
Ս. ԳԵՎՈՐԳ ԵՎԵՂԵՑԻ
ՀՅՈՒՄՆԱՆՈՐԵՎՄՏՅԱՆ ՏԵՄԸ
(ՎԵՐԱՆԱԳՆՈՒՄԻՑ ՀԵՏՈ)

ГОШАВАНК
ЦЕРКОВЬ СВ. ГЕОРГИЯ
ВИД С СЕВЕРО-ЗАПАДА
(ПОСЛЕ РЕСТАВРАЦИИ)

GOSHAVANK
ST. GEORGES CHURCH
VIEW FROM THE SOUTH-WEST
(AFTER RECONSTRUCTION)



ԳՈՏԻԱՎԱՆԿ
Ս. ԳՐԻԳՈՐ ԵՎԵՂԵՑԻ
ԱՐԵՎՍՏՅԱՆ ԹԱՇՄԻՏԻՔ

ГОШАВАНК
ЦЕРКОВЬ СВ. ГРИГОРИЯ
ЗАПАДНЫЙ ПОРТАЛ

GOSHAVANK
ST. GREGORY CHURCH
THE WESTERN PORTAIL



ԳՈՏԱՎԱՆԻ
Ս. ԼՍԱՎՈՐԻՉԻ ԵԿԵՂԵՑԻ
ԱՅԿԱՐՏՅԱՆ ԵՐԱՄՈՒՏԷ

ГОШАВАНК
ЦЕРКОВЬ СВ. ПРОСВЕТИТЕЛЯ
ЗАПАДНЫЙ ПОРТАЛ

GOSHAVANK
THE LUSAVORICH CHURCH
THE WESTERN PORTAL



ԳՈՏԱՎԱՆԻ
Ս. ԼՈՍԱՎՈՐԻՉ ԵՎԵԼԵՑԻ
ՊԱՏՈՒՀԱՆ ԱՐԵՎԵԼՅԱՆ ՊԱՏԻ ՎՐԱ

ГОШАВАНК
ЦЕРКОВЬ СВ. ПРОСВЕТИТЕЛЯ
ОКНО НА ВОСТОЧНОМ ФАСАДЕ

GOSHAVANK
ST. LUSAVORICH CHURCH
A WINDOW ON THE EASTERN WALL



ԳՈՏԱՎԱՆԻ
ԳԱՎԻԻ ՆՆԵՐՈՆ ՏԵՍԸ

ГОШАВАНК
ИНТЕРЬЕР ПРИТВОРА

GOSHAVANK
THE INTERIOR OF THE "GAVIT."



ԳՈՏԱՎԱՆԻ
ԳՈՏԻՎՈՐ

ГОШАВАНК
ПРИТВОР

GOSHAVANK
THE 'GAVIT.



ԳՈՏԱՎԱՆԻ
ԶԱՆԳԱՎԱՏՈՒՆ

ГОШАВАНК
КОЛОКОЛЬНЯ

GOSHAVANK
THE BELL TOWER

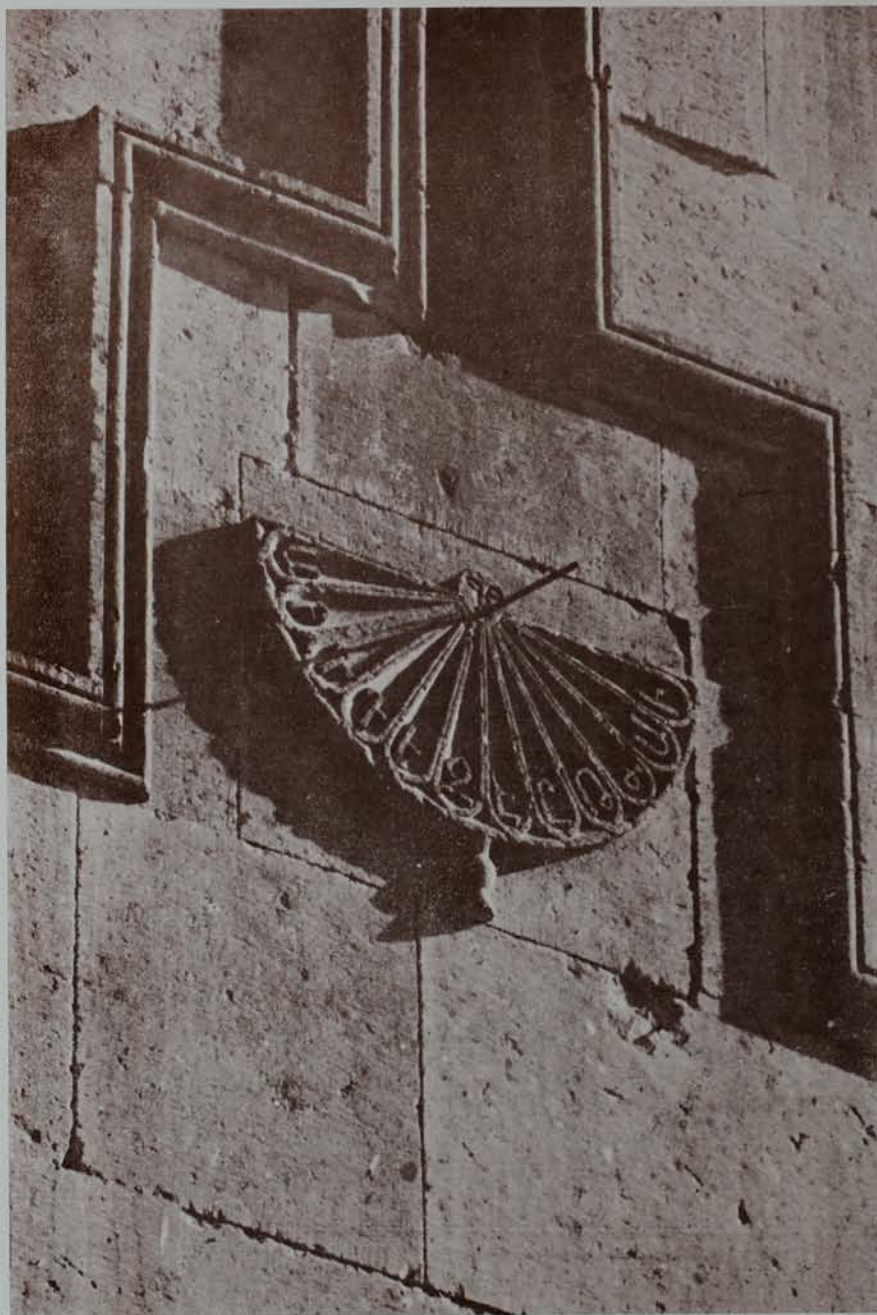

ԳՈՏԱՎԱՆԿ
Ս. ԳՐԻԳՈՐ ԵՅԵՂԵՑԻ
ՍՐԵՎԻ ԺԱՆՐԱՅՈՒՅՑ ԶԱՐԱՎԱՅԻՆ ՊԵՏԻ ՎՐԱ

ГОШАВАНК
ЦЕРКОВЬ СВ. ГРИГОРИЯ
СОЛНЕЧНЫЕ ЧАСЫ НА ЮЖНОМ ФАСАДЕ

GOSHAVANK
A SUN CLOCK ON THE
SOUTHERN WALL

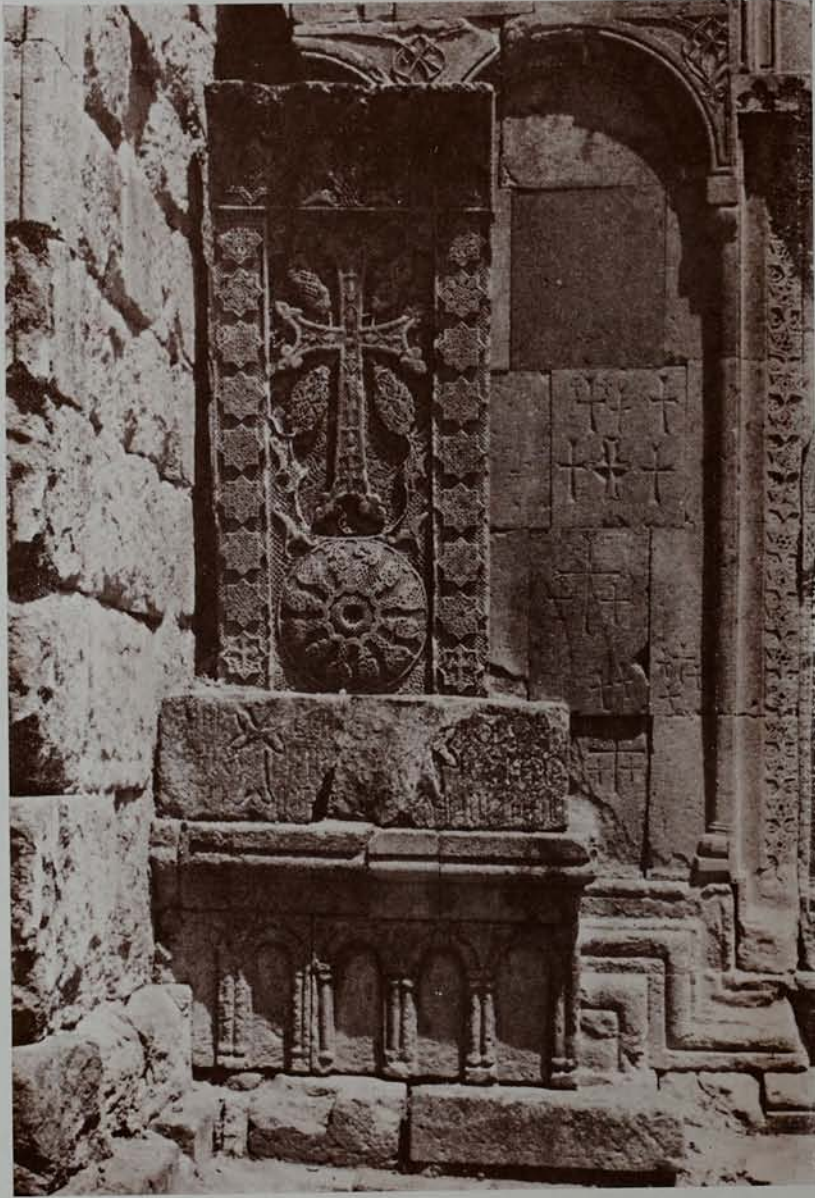

ԳՈՏԱՎԱՆԻ
ՊԱՎԳՈՍԻ ԽԱՇԿԱՐԸ, XIII ԳԱԹ

ГОШАВАНК
ХАЧКАР МАСТЕРА ПОВОСА, XIII ВЕК

GOSHAVANK
THE KHATCHKAR OF MASTER PAVGHOS,
XIII CENTURY

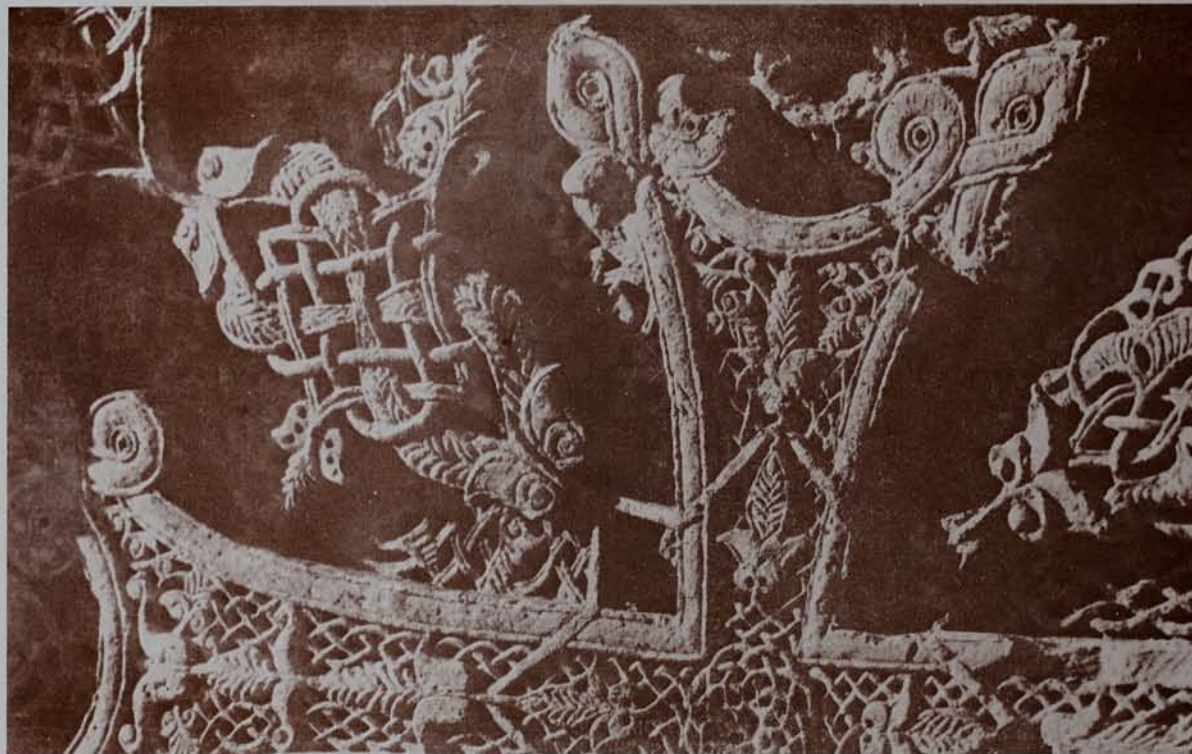

ԳՈՏԱՎԱՆԿ
ՓԱՆՎՈՍԻ ԽԱՉԿԱՐԸ

ГОШАВАНК
ФРАГМЕНТ ХАЧКАРА ПОГОСА

GOSHAVANK
THE "KHATCHKAR" OF MASTER PAVGHOS



ԳՈՏԱՎԱՆԿ
ԽԱՉԻՔԱՐԵՐ Ս. ԳՐԻԳՈՐ ԵԿԵՂԵՑՈՒ
ԱՐԵՎՍՏՅԱՆ ՊԱՏԻ ՄՈՏ

ГОШАВАНК
ХАЧКАРЫ У ЗАПАДНОЙ СТЕНЫ
ЦЕРКОВЬ СВ. ГРИГОРИЯ

GOSHAVANK
KHATCHKARS, NEAR THE WESTERN WALL
OF ST. GREGORY CHURCH

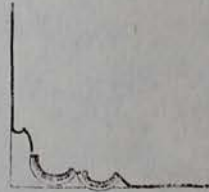
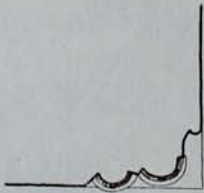
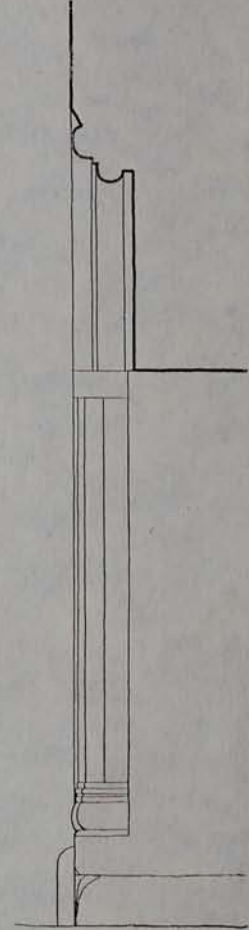
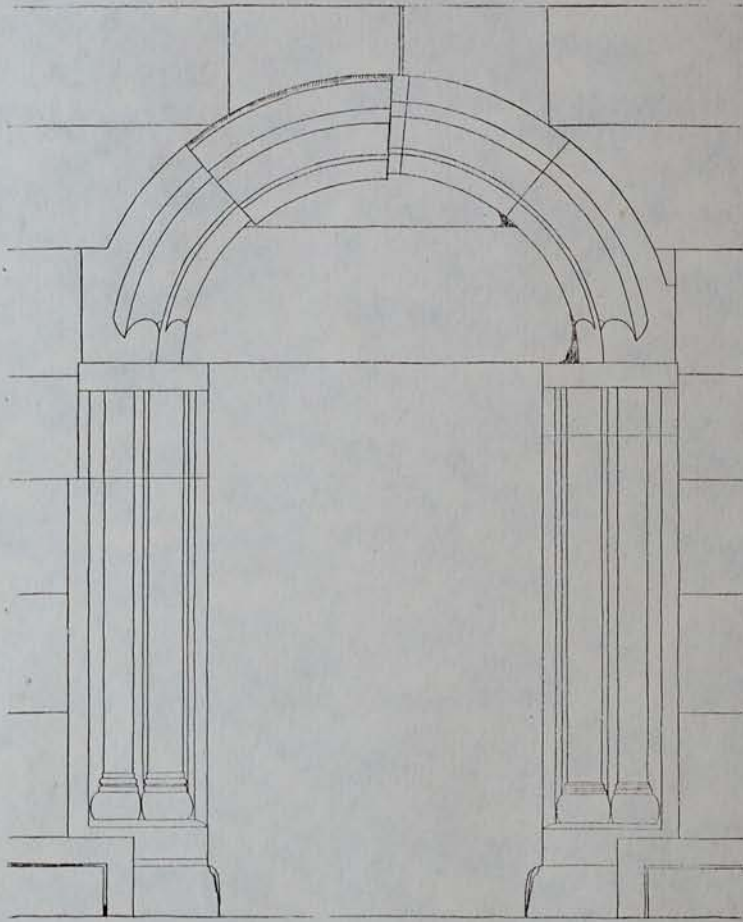

ԳՈՏԱՎԱՆԷ
ԶԱՆԳԱԿԱՏՈՒՆ
ԱՐԷՎՍՏԱՆԻ ԾԱՐԱՊՈՒՏԷ

ГОШАВАНК
КОЛОКОЛЬНЯ
ЗАПАДНЫЙ ПОРТАЛ

GOSHAVANK
THE BELL TOWER
THE WESTERN PORTAL

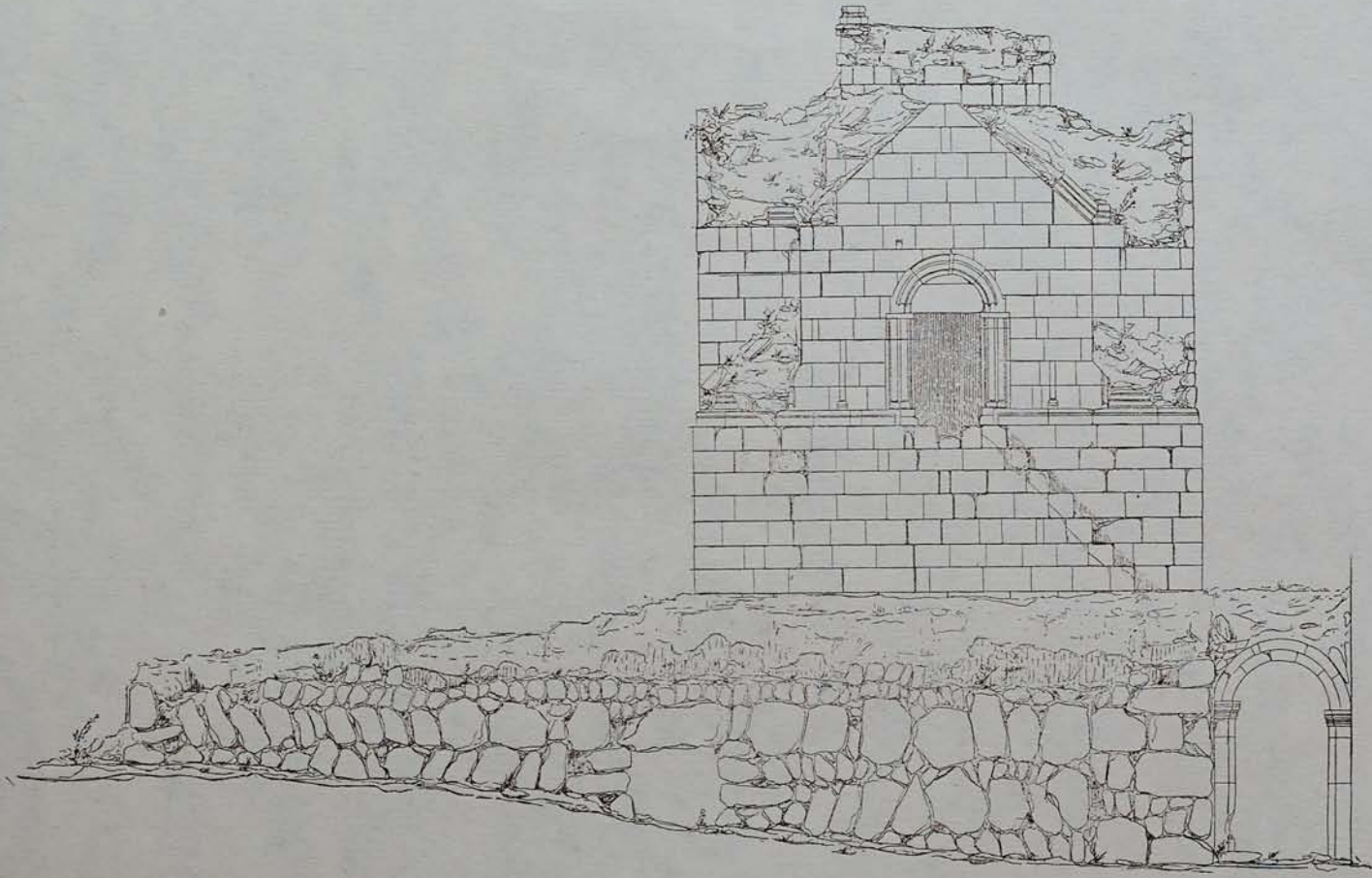

ԳՈՏԱՎԱՆԻ
ԳՐԱՏՈՒՆ, ԶԱՆԳԱԿԱՏՈՒՆ ԵՎ ՍԵՂԱՆԱՏՈՒՆ
ԱՐԵՎԱՏՅԱՆ ԵՄՎԱՆ

ГОШАВАНК
КНИГОХРАНИЛИЩЕ, КОЛОКОЛЬНЯ И ТРАПЕЗНАЯ
ЗАПАДНЫЙ ФАСАД

GOSHAVANK
THE LIBRARY, THE BELL TOWER AND
THE REFECTORY THE WESTERN FACADE

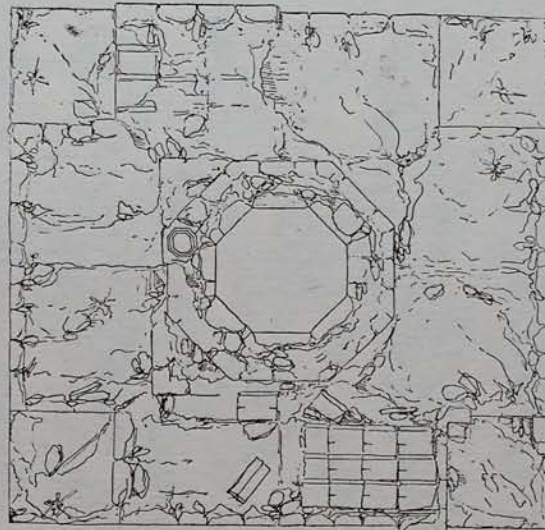
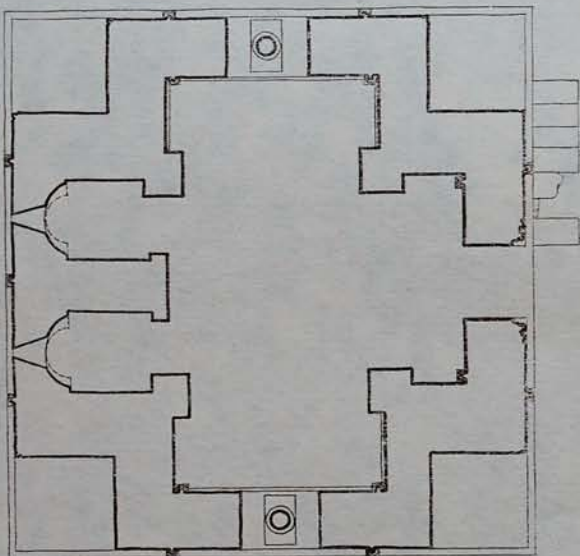

ԳՈՇԱՎԱՆԻՔ
ՋԱՆԳԱԿԱՏՈՒՆ, ՀԱՏԱԿԱԳԻՇ ԵՎ ՏԱՆԻՔ

ГОШАВАНК
КОЛОКОЛЬНЯ. ПЛАН И КРОВЛЯ

GOSHAVANK
THE BELL TOWER; PLAN AND DECK ROOF

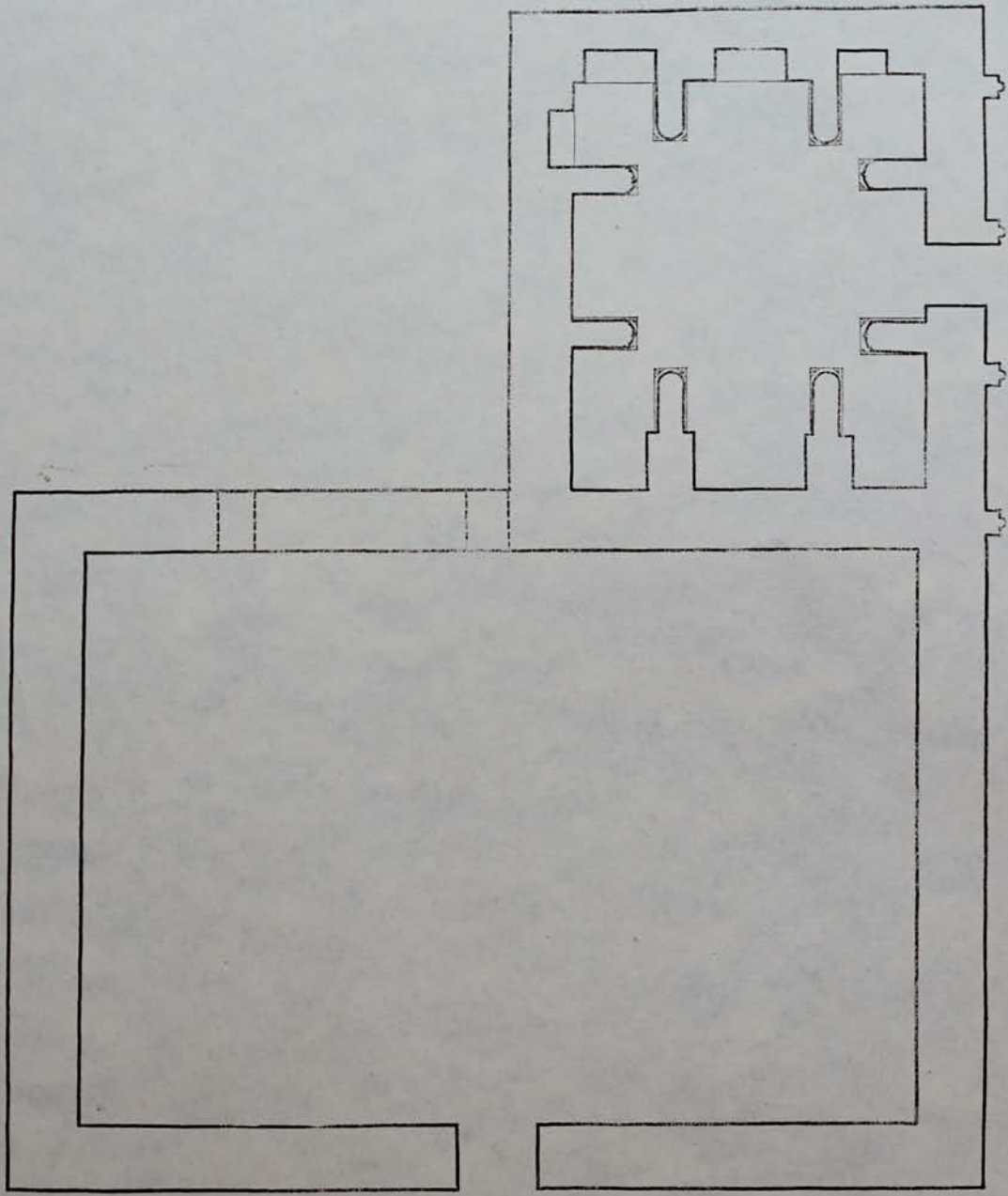

ԳՈՏԱՎԱՆԻՔ
ԳՐԱՏՈՒՆ, ՋԱՆԳԱՎԱՏՈՒՆ ԵՎ ՍԵՂԱՆԱՏՈՒՆ
ՀԱՏԱՎԱԳԻՐ

ГОШАВАНК
КНИГОХРАНИЛИЩЕ, КОЛОКОЛЬНЯ И
ТРАПЕЗНАЯ ПЛАН

GOSHAVANK
LIBRARY, BELL TOWER AND REFECTORY
THE PLAN

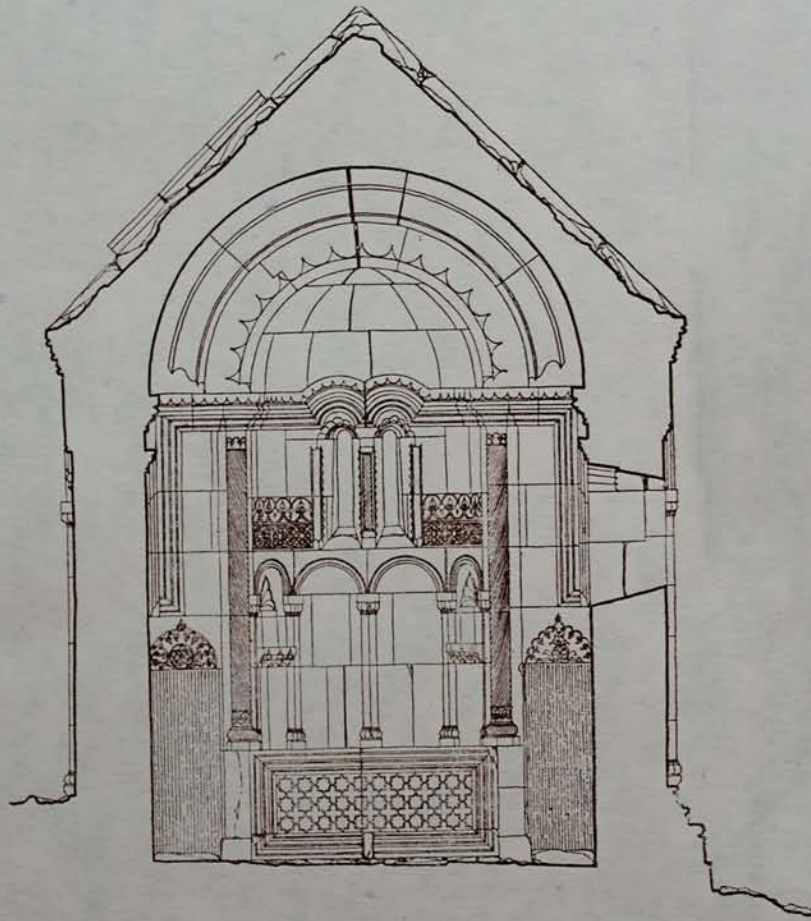

ԳՈՏԱՎԱՆԿ
Ս. ԼՈՒՍԱՎՈՐԻՉԻ ԵԿԵՂԵՑԻ
ԸՆԴԱՅՆԱԿԱՆ ԿՏՐՎԱԾՔՆԵՐ

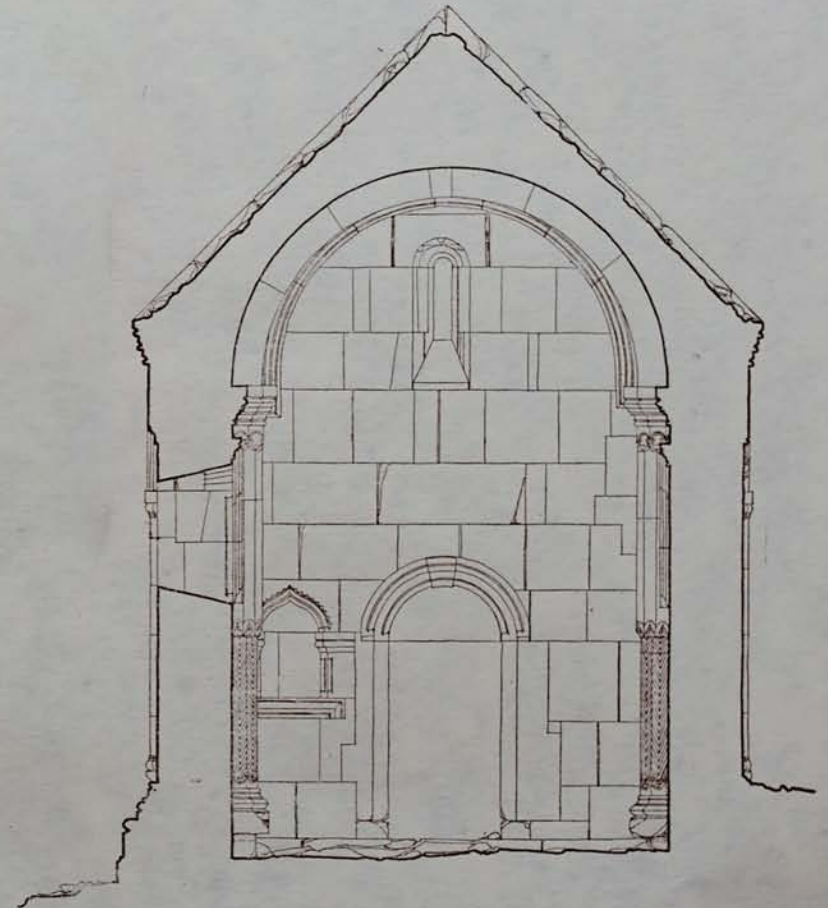

ԳՈՏԱՎԱՆԿ
ՇԵՐԿՈՎՅ ՏՎ. ՍՐՈՍՎԵՏԻՏԵԼՅԱ
ՍՕՍԵՐԵԿՆԻԵ ՐԱԶՐԵԶՅ

GOSHAVANK
THE LUSAVORICH CHURCH
CROSS SECTIONS

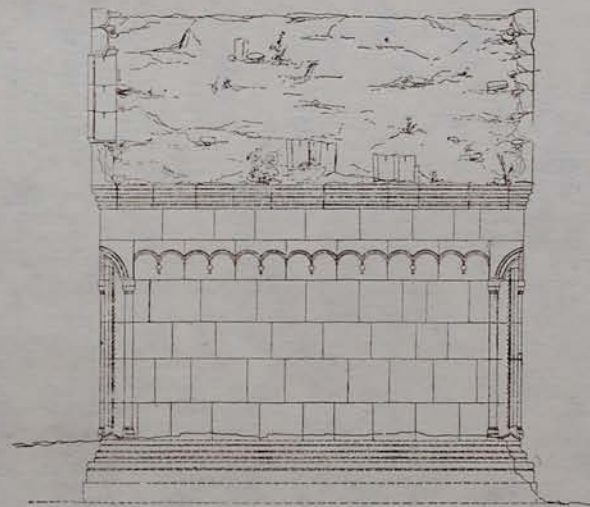
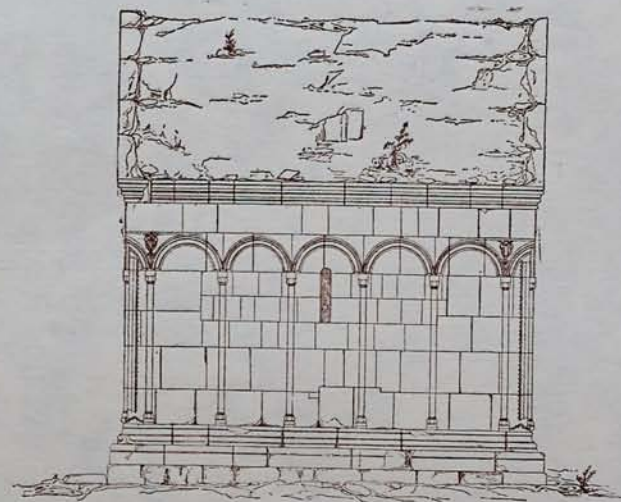
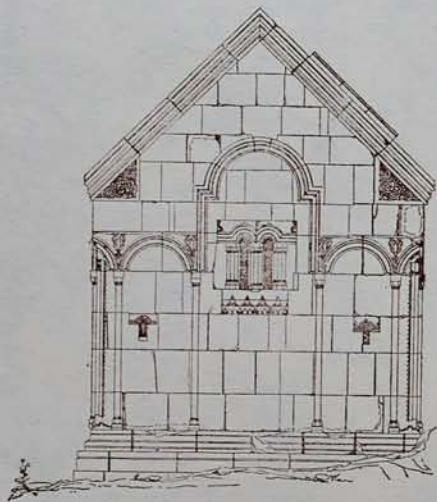

ԳՈՇԱՎԱՆԿ
Ս. ԼՈՒՍԱՎՈՐԻՉ ԵԿԵՂԵՑԻ
ՄԱԿԱՏՆԵՐ

ГОШАВАНК
ЦЕРКОВЬ СВ. ПРОСВЕТИТЕЛЯ
ФАСАДЫ

GOSHAVANK
THE LUSAVORICH CHURCH
FACADES

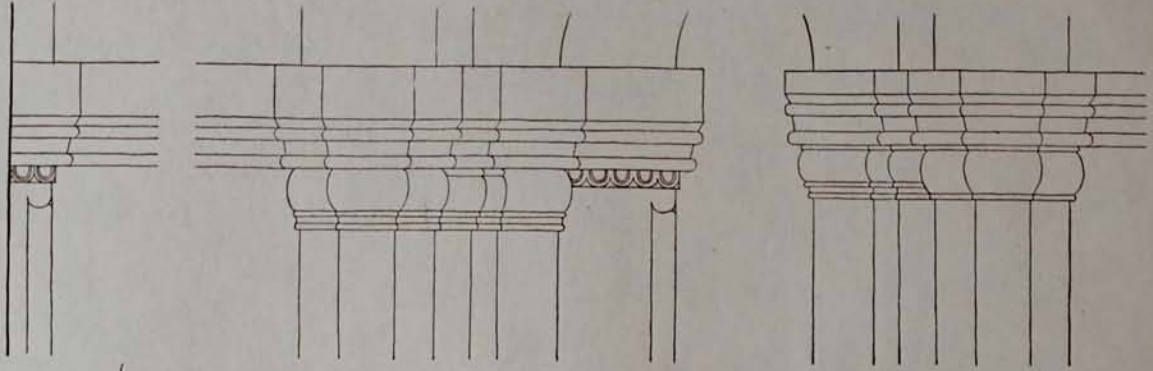

ԿԱՐՎԱԿՆԵՆ ԵՐԱՎԱՅԻՆ ԱՌՅՈՒՆ

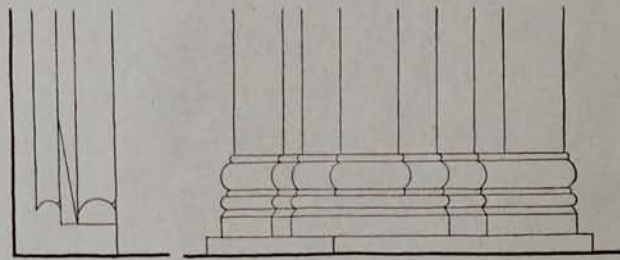
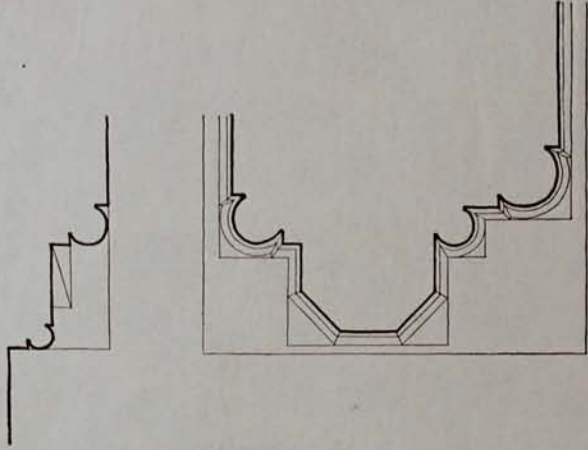
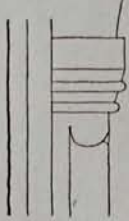

ՆՅՈՒՄԱՅԻՆ ՈՐՆՆԵՐԱՆ ԵՐԱՎԱՅԻՆ



ԳՈՇԱՎԱՆԿ
Ս. ԱՍՏՎԱՏԱՏԻՆԻ ԵԿԵՂԵՑԻ
ՈՐՆԱԿԱՅՈՒՆԵՐ

ГОШАВАНК
ЦЕРКОВЬ СВ. БОГОРОДИЦЫ
ПИЛОНЫ

GOSHAVANK
THE ASTVATZATZIN CHURCH
PYLONS

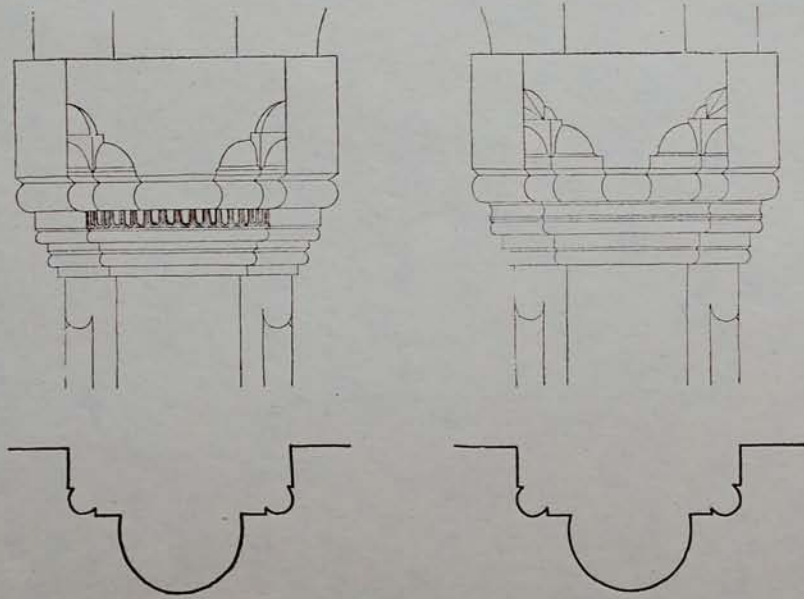

ՄԱՆՈՒՄ ԳՈՏԱՎԱՆԻ ԳԱՎԻՏԻ

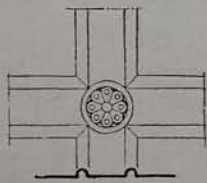

ՄԱՆՈՒՄ ԳՈՏԱՎԱՆԻ ԳԱՎԻՏԻ

ԳՈՏԱՎԱՆԻ
ԳԱՎԻՏԻ
ՄԱՆՈՒՄ

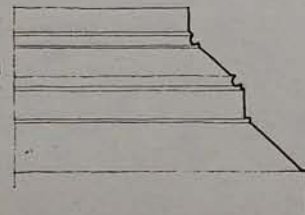

ՄԱՆՈՒՄ ԳՈՏԱՎԱՆԻ ԳԱՎԻՏԻ



ՄԱՆՈՒՄ ԳՈՏԱՎԱՆԻ ԳԱՎԻՏԻ



ԳՈՏԱՎԱՆԻ
ՓՐԻՏՎՈՐ
ԴԵՏԱԼԻ

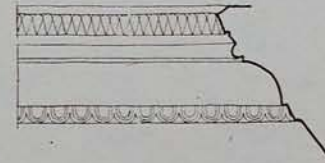

ՄԱՆՈՒՄ ԳՈՏԱՎԱՆԻ ԳԱՎԻՏԻ

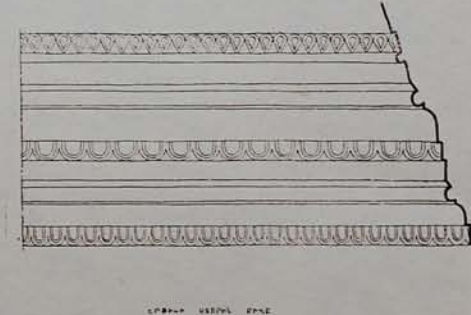

ՄԱՆՈՒՄ ԳՈՏԱՎԱՆԻ ԳԱՎԻՏԻ

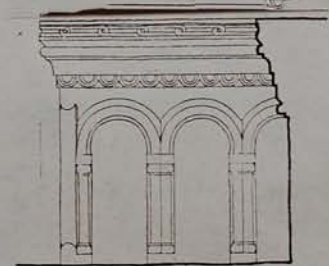

ՄԱՆՈՒՄ ԳՈՏԱՎԱՆԻ ԳԱՎԻՏԻ

GOSHAVANK
THE "GAVIT."
DETAILS

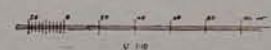
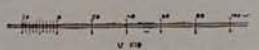
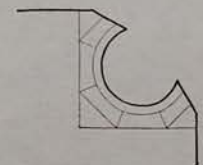
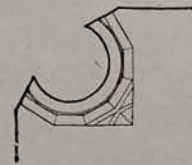
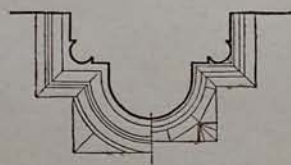
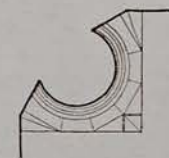
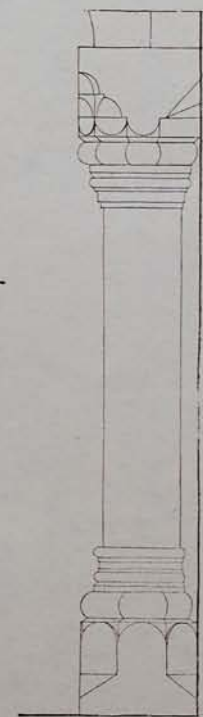
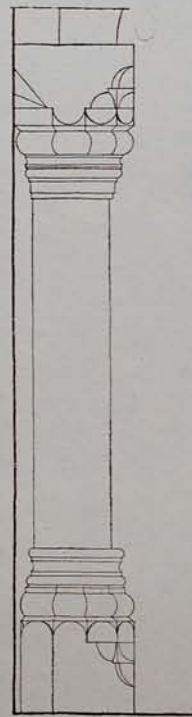
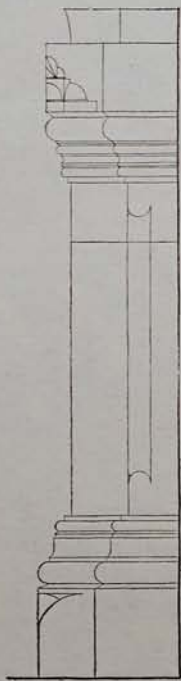
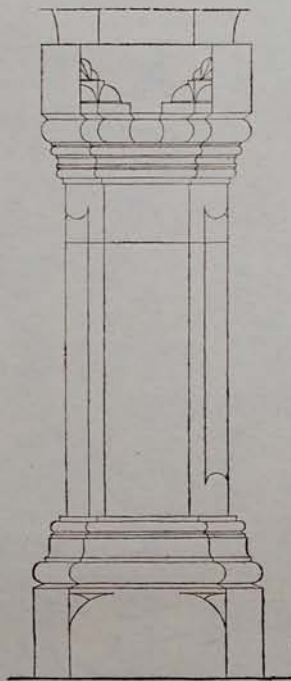

ԳՈՇԱՎԱՆԻ
ԳԱՎԻԹ
ՈՐՄԱՍՑՈՒՆԵՐ

ГОШАВАНК
ПРИТВОР
ПИЛОНЫ

GOSHAVANK
THE 'GAVIT.
PYLONS

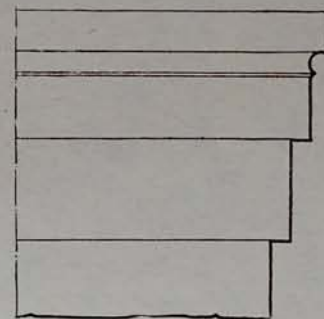
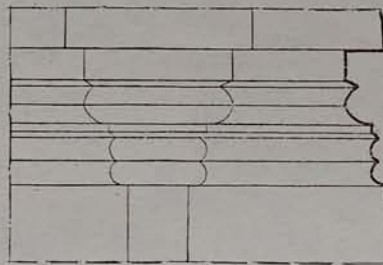
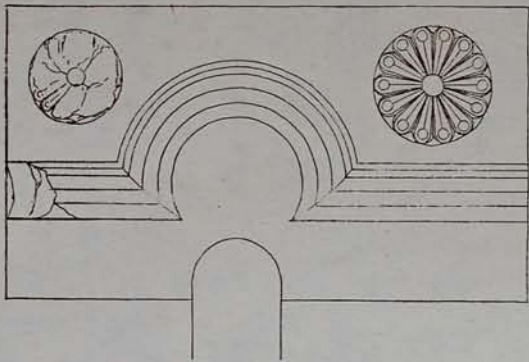
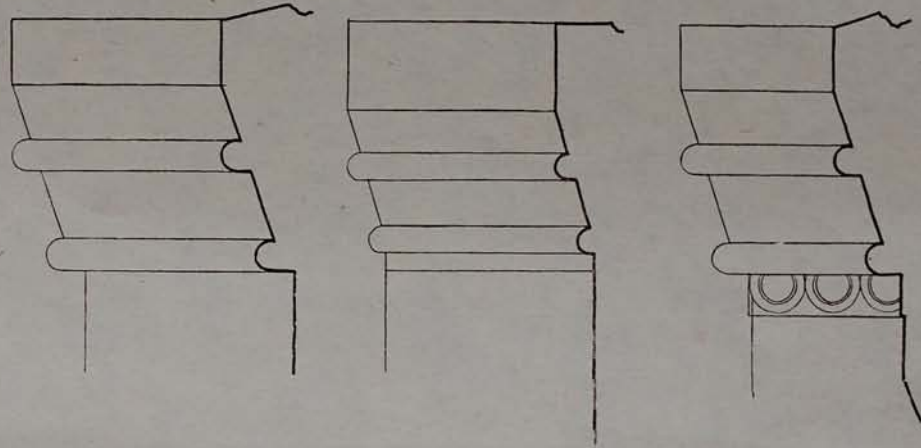
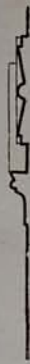
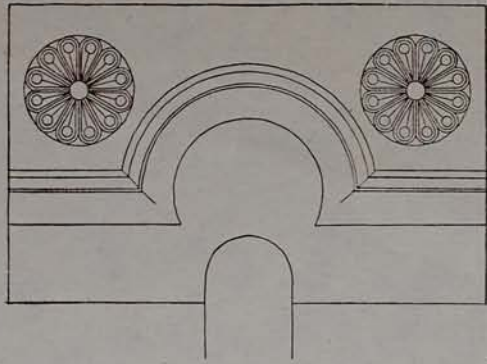

USHL002

ԱՐԽԱՆԱՆ ՊԱՏՊԱՆՆԵՐ ԹՅՈՒՆՆԵՐ

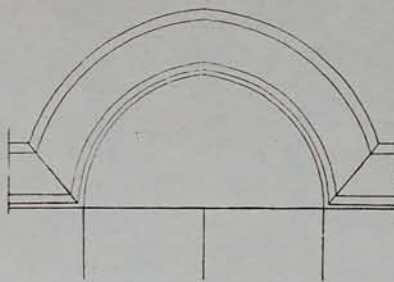

ՆԱԲԱՎԱՅՐ ԿՐԷԷ



ԳՈՏԱՎԱՆԻ
Ս. ԱՍՏՎԱՏԱՅԻՆ ԵԿԵՂԵՑԻ
ՄԱՆՐԱՄԱՍԵՐ

ГОШАВАНК
ЦЕРКОВЬ СВ. БОГОРОДИЦЫ
ДЕТАЛИ

GOSHAVANK
THE ASTVATZATZIN CHURCH
DETAILS

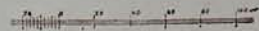
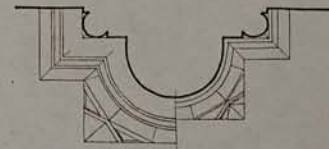
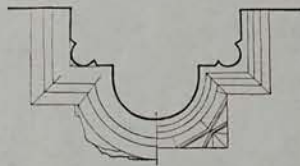
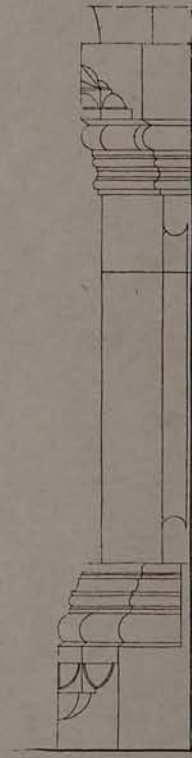
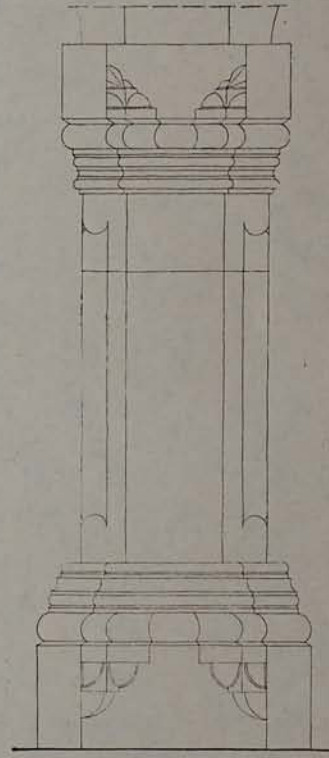
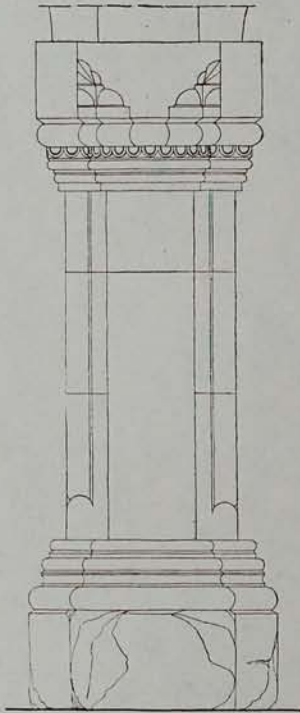

ԳՈՇԱՎԱՆԻ
ԳԱՎԻՏԻ
ՈՐՄԱՍՅՈՒՆՆԵՐ

ГОШАВАНК
ПРИТВОР
ПИЛОНЫ

GOSHAUANK
THE "GAVIT,
PYLONS

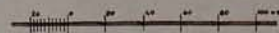
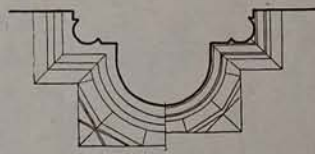
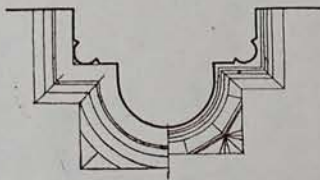
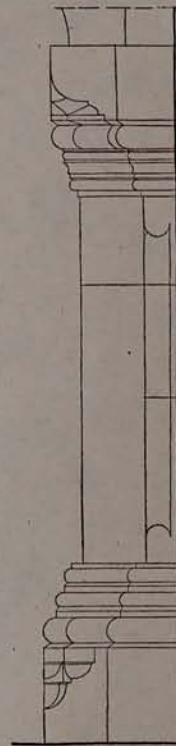
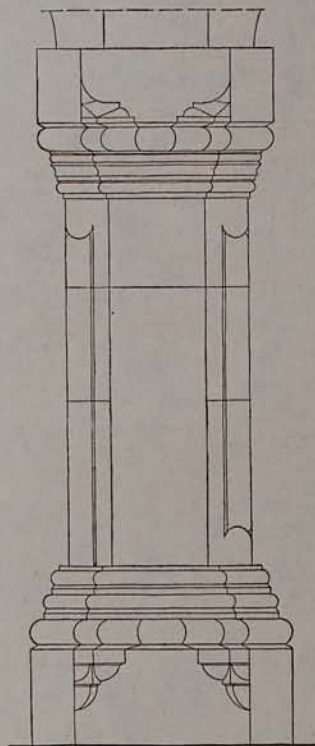
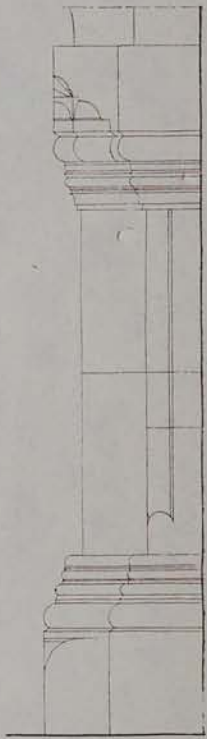
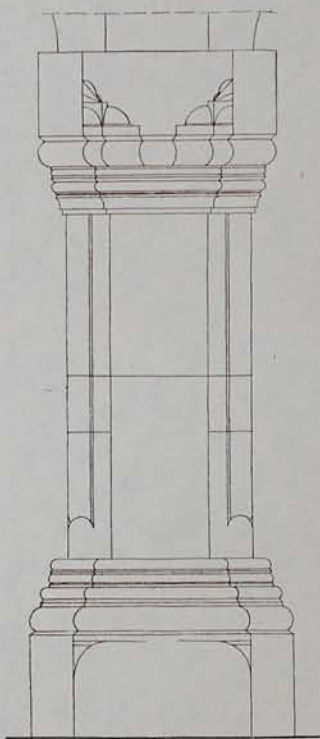

ԳՈՇԱՎԱՆԻ
ԳԱՎԻԹ
ՈՐՄԱՍՏՈՒՆԵՐ

ГОШАВАНК
ПРИТВОР
ПИЛОНЫ

GOSHAVANK
THE "GAVIT,
PYLONS

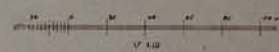
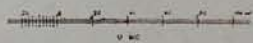
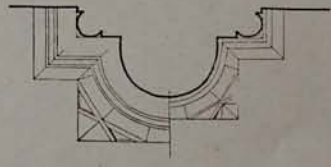
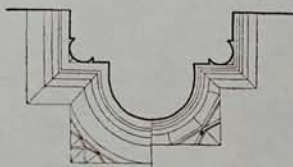
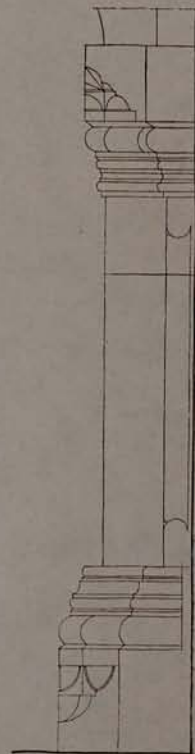
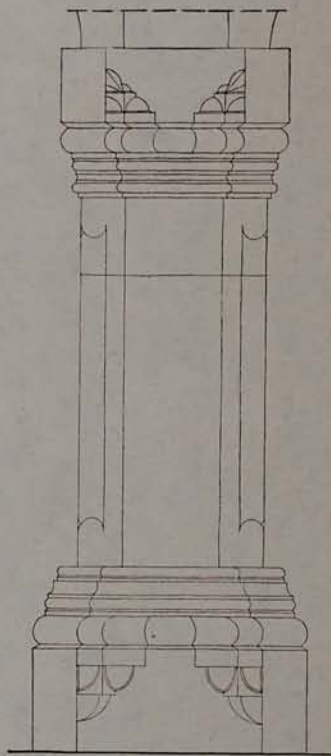
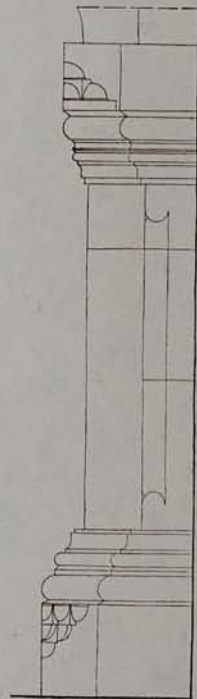
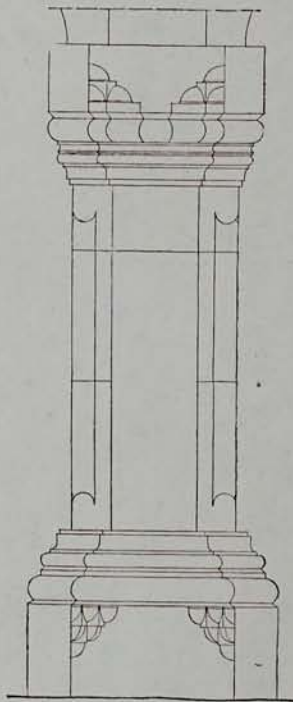

ԳՈՇԱՎԱՆԻ
ԳԱՎԻԹԻ
ՈՐՄԱՆԱՅՈՒՆՆԵՐ

ГОШАВАНК
ПРИТВОР
ПИЛОНЫ

GOSHAVANK
THE "GAVIT"
PYLONS

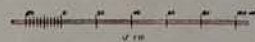
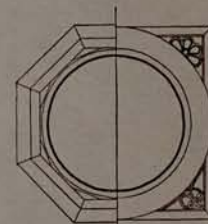
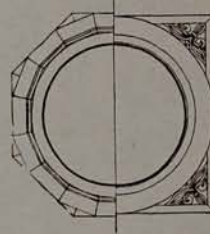
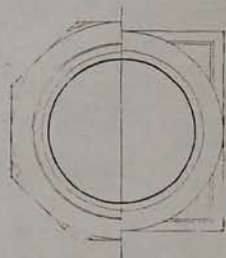
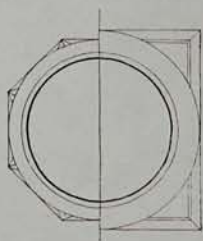
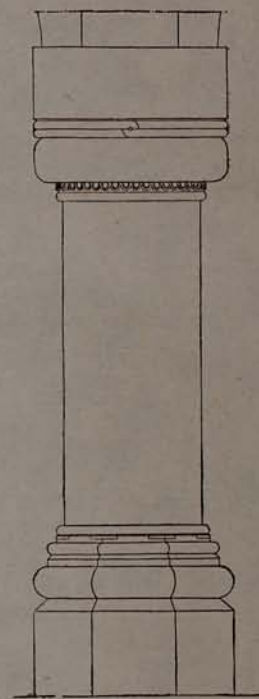
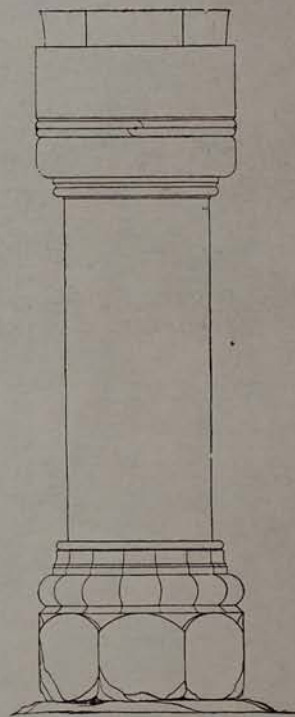
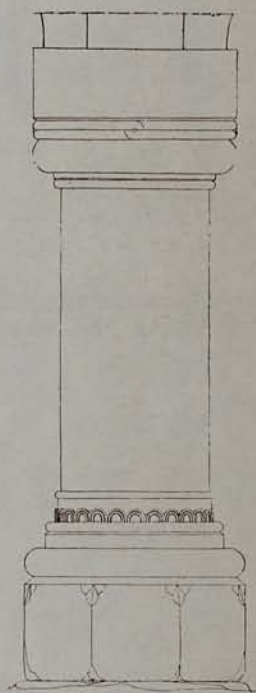
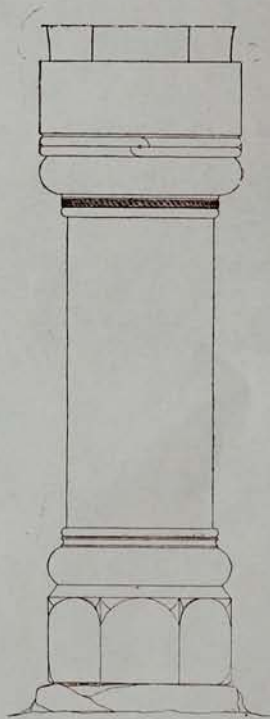

ԳՈՇԱՎԱՆԻ
ԳԱՎԻԹ
ՍՅՈՒՆՆԵՐ

ГОШАВАНК
ПРИТВОР
КОЛОННЫ

GOSHAVANK
THE "GAVIT"
COLUMNS

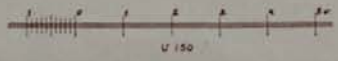

ԳՈՏԱՎԱՆԻ
Ս. ԱՍՏՎԱՏԱՏԻՆԻ ԵՎ ԳԱՎԻԹ
ԸՆԴԵՐՈՒՄՆԵՐԻ ԿՏՐՎԱՆԵՐ

ГОШАВАНК
ЦЕРКОВЬ СВ. БОГОРОДИЦЫ И ПРИТВОР
ПРОДОЛЬНЫЙ РАЗРЕЗ

GOSHAVANK
THE ASTVATZATZIN CHURCH AND THE
"GAVIT", THE LONGITUDINAL SECTION

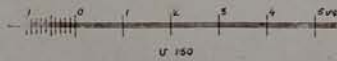
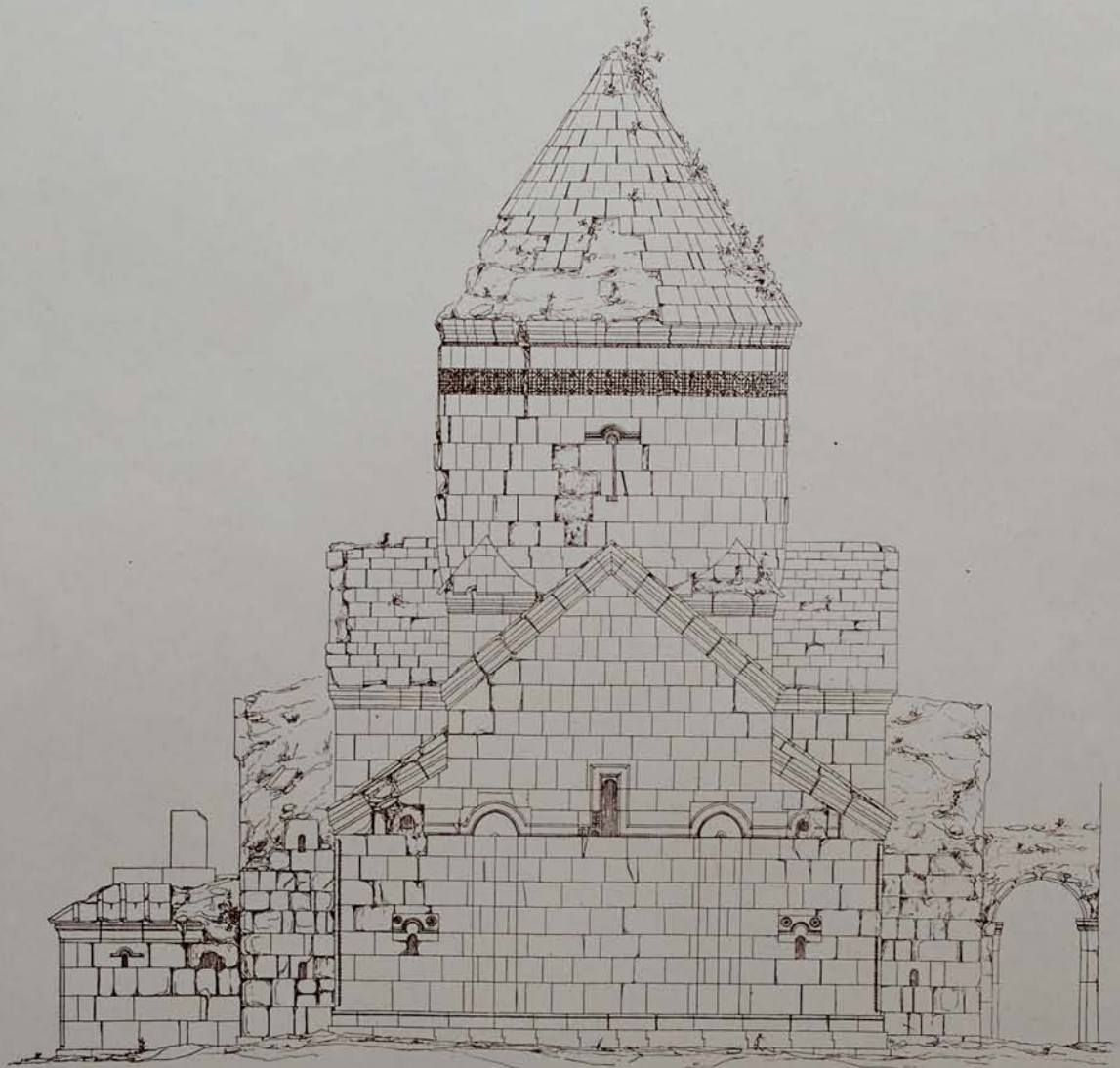

ԳՈՏԱՎԱՆԻ
Ս. ԱՍՏՎԱՏԱՅԻՆ ԵՎԳԵՆԻ ԵՎ ԳԱՎԻԹ
ԱՐԵՎԷՏԱՆ ԺԱՎԱՏ

ГОШАВАНК
ЦЕРКОВЬ СВ. БОГОРОДИЦЫ И ПРИТВОР
ВОСТОЧНЫЙ ФАСАД

GOSHAVANK
THE ASTVATZATZIN CHURCH AND
THE 'GAVIT, THE EASTERN FACADE

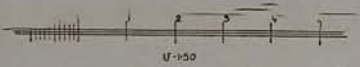

ԳՈՇԱՎԱՆԻ
Ս. ԱՍՏՎԱԾԱԾԻՆ ԵՎ ԳԱՎԻԹ
ՀՅՈՒՍԻՍԱՅԻՆ ՃԱԿԱՏ

ГОШАВАНК
ЦЕРКОВЬ СВ. БОГОРОДИЦЫ И ПРИТВОР
СЕВЕРНЫЙ ФАСАД

GOSHAVANK
THE ASTVATZATZIN CHURCH AND
THE 'GAVIT, THE NORTHERN FAÇADE

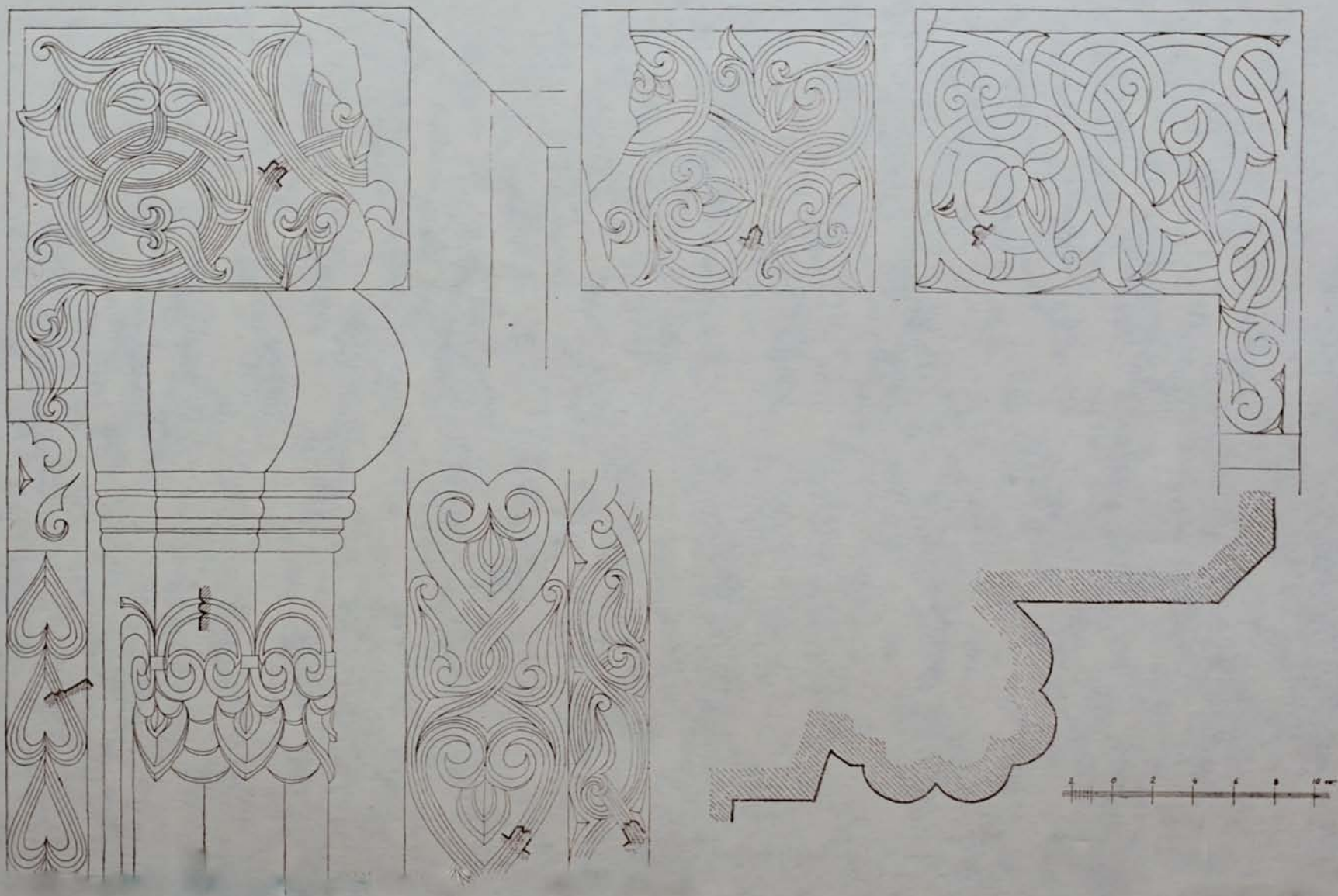

ԳՈՏԱՎԱՆԿ
 Ա. ԼՈՍԱՎՈՐԻՉԻ ԵՎԵՂԵՑԻ
 ԵՐԱՄՈՒՏԵՐԻ ՄԱՆՐԱՇՈՒՄՆԵՐ

ГОШАВАНК
 ЦЕРКОВЬ СВ. ПРОСВЕТИТЕЛЯ
 ДЕТАЛИ ПОРТАЛА

GOSHAVANK
 THE LUSAVORICH CHURCH
 DETAILS OF THE PORTAL