

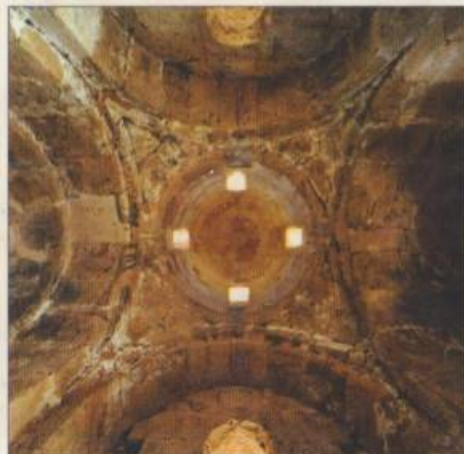

# ԱՐՏԱԶԻ ԵՐԵՔ ՎԱՆՔԵՐԸ

ԱՐՄԵՆ ՀԱԽՆԱԶԱՐՅԱՆ

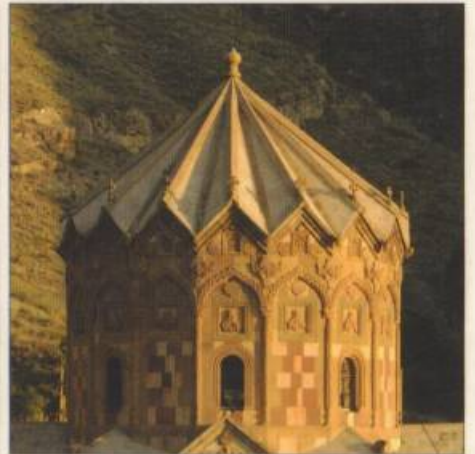
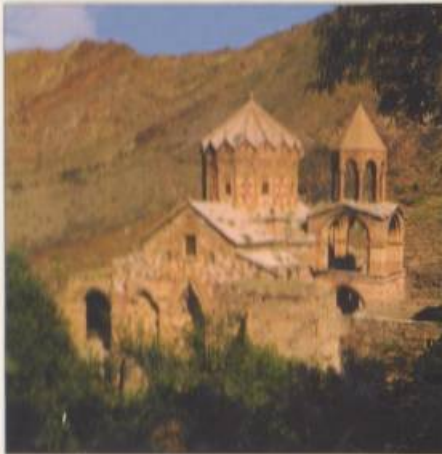
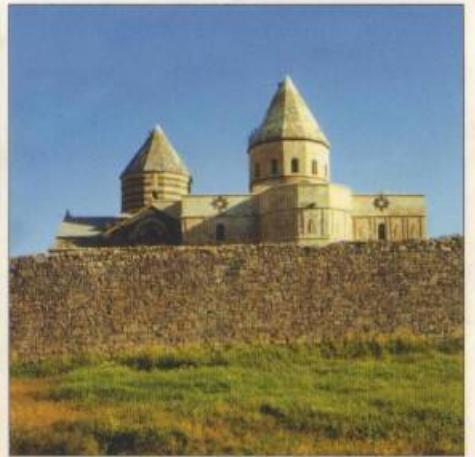

2(47.925)  
№-16

*Handwritten signature*

«ԳԱՅԱԿԱՆ ՃԱՐՏԱՐԱՊԵՏՈՒԹՅՈՒՆՆ ՌԻՍՈՒՄՆԱՍԻՐՈՂ» ԳԻՍՆԱԳՐԱՄԻ (RAA) ԳԻՏԱԿԱՆ ԽՈՐՀՈՒՐԳ  
Պրոֆ. դր. Ա. Մուրաֆյան (Փարիզ), պրոֆ. դր. Զ. Գոֆրիլյան (Քայգերսլաուբերգ), պրոֆ. դր. Մ. Բունեման-Յախ-  
նազարյան (Մախեն), պրոֆ. դր. Զ. Սուրուզյան (Կահիրե), պրոֆ. դր. Լ. Ջեքիյան (Վենետիկ), պրոֆ. դր. Պ. Զո-  
րանյան (Երևան), պրոֆ. դր. Ա. Ղազարյան (Մոսկվա), պրոֆ. դր. Ն. Սարգսյան (Երևան), պրոֆ. դր. Ռ. Գալչյան  
(Լոնդոն), Մ. Լալայան (Երևան), Ժ. Մանուչարյան (Լոս Անջելես), պրոֆ. դր. Մ. Բալայան (Ստեփանակերտ)

Աշխատությունը հրատարակվում է ՀՃՈՒ գիտական խորհրդի երաշխավորությամբ

RAA ԳԻՏԱԿԱՆ ՌԻՍՈՒՄՆԱՍԻՐՈՒԹՅՈՒՆՆԵՐ

Գիրք ԺԵ

# ԱՐՏԱԶԻ ԵՐԵՔ ՎԱՆՔԵՐԸ

Արմեն Հախնազարյան

## THREE MONASTERIES OF ARTAZ

Armen Hakhnazaryan

## ТРИ МОНАСТЫРЯ АРТАЗА

Армен Ахназарян



ՀՃՈՒ ՀՐԱՏԱՐԱԿՉՈՒԹՅՈՒՆ  
ԵՐԵՎԱՆ 2012



Հայաստանի Հանրապետության Արմեն  
**Արտագի երեք վանքերը** / Արմեն Հայաստանի Հանրապետության.- Եր.: ՀԵՈՒ հրատ., 2012  
Գիրք ժե: Հուշագրական ժառանգություն.-368 էջ

Նախահրատարակչական աշխատանքների հովանավոր  
**ՀՀ Մշակույթի նախարարություն**

Տպագրության հովանավոր  
**Գալուստ Գյուլբենկյան հաստատություն**



FUNDAÇÃO CALOUSTE GULBENKIAN

ՀՅԴ 72 (479.25):941(479.25)  
ԳՄԴ 85.11.(23)+83.3(23)

**ԲՈՎԱՆԴԱԿՈՒԹՅՈՒՆ**

Երկու խոսք.....	5	Թաղեոս առաքյալի վանքը ԺԳ դարում .....	42
ԱՐՏԱԶ ԳԱՎԱՌ.....	9	Թաղեոս առաքյալի վանքը ԺԴ դարում .....	44
Գավառի աշխարհագրական դիրքը.....	9	Թաղեոս առաքյալի վանքը ԺԵ դարում .....	45
Այլ անվանումներ.....	9	Թաղեոս առաքյալի վանքը ԺԶ դարում .....	45
Արտազը մ. թ. ա. է - մ. թ. Դ դարերում.....	10	1605 թ. բռնագաղթը .....	46
Արտազը Ե դարում .....	10	Թաղեոս առաքյալի վանքը ԺԷ դարի	
Արտազը Զ-Է դարերում.....	11	երկրորդ կեսին .....	46
Արտազը Ը-Ժ դարերում .....	11	Թաղեոս առաքյալի վանքը ԺԸ դարում .....	48
Արտազ-Մակվի հայկական իշխանությունը		Թաղեոս առաքյալի վանքը ԺԹ դարում .....	51
ԺԳ-ԺԵ դարերում .....	12	երկրորդ կեսին .....	54
Արտազ-Մակվի հայ-կաթողիկե իշխանության		Թաղեոս առաքյալի վանքը Ի դարի սկզբին .....	57
բռնի մահմեդականացումն ու դարձը.....	12	Թաղեոս առաքյալի վանքը Երկիր տանող	
Արտազ-Մակուն ԺԶ դարում .....	12	դարպաս .....	60
Մակվի խանությունը ԺԸ-ԺԹ դարերում .....	13	Թաղեոս առաքյալի վանքը Եղեռնից մազապուրծ	
Ռուս-պարսկական երկրորդ պատերազմը .....	13	հայերի պատասպարան .....	61
Թուրքմենչայի պայմանագիրը.....	14	Թաղեոս առաքյալի վանքի ինքնապաշտպանու-	
Մակվահայության գաղթը.....	14	թյունը.....	61
Մակվի խանությունը ԺԹ դարի վերջին		Թաղեոս առաքյալի վանքը 1918-1946 թթ.....	63
քառորդում.....	16	Թաղեոս առաքյալի վանքը Ի դարի	
Մակվի խանությունը Ի դարի առաջին		երկրորդ կեսից ի վեր .....	64
քառորդում.....	17	Թաղեոս առաքյալի վանքի ուխտագնացու-	
Արտազ-Մակու գավառի վարչական		թյունները 1954 թ.-ից ի վեր .....	65
կարգավիճակը .....	24	Մահմեդական բնակչության վերաբերմունքը ....	65
Մակու գավառի բնակչությունը .....	25	Թաղեոս առաքյալի վանքի կալվածքներն	
Մակու գավառի վանքերը .....	26	ու տնտեսությունը.....	66
ԹԱԴԵՈՍ ԱՌԱՔՅԱԼԻ ՎԱՆՔ.....	27	Թաղեոս առաքյալի վանքը գրչօջախ.....	75
Թաղեոս առաքյալի քարոզությունը և		Թաղեոս առաքյալի նվիրաբերված ձեռագրեր ..	77
նահատակությունը Հայաստանում .....	27	Թաղեոս առաքյալի վանքի	
Թաղեոս առաքյալի կանոնները .....	31	ձեռագրերի հավաքածուն .....	78
Թաղեոս առաքյալի ավանդության		Թաղեոս առաքյալի վանքի	
արձագանքները հետագա դարերում.....	32	շարժական կայքը .....	78
Թաղեոս առաքյալի և Սանդուխտ կույսի		Հայ կաթողիկե թեմի հաստատումը և հայ	
«Գիտ նշխարաց»-ը.....	33	առաքելական թեմի վերստեղծումը Թաղեոս	
Թաղեոս առաքյալը հայ ժողովրդական		առաքյալի վանքում .....	79
բանահյուսության մեջ .....	36	Առաջնորդանիստը Թաղեոս առաքյալի	
Սանդուխտ կույսի նահատակության		վանքից Թավրիզ փոխադրելու փորձ .....	81
արձագանքները .....	38	Ատրպատականի հայոց միացյալ	
Թաղեոս առաքյալի նահատակվայրը .....	38	թեմի կազմավորումը .....	81
Թաղեոս առաքյալի նահատակության		Արտագի թեմի առաջնորդների և	
ավանդությունը հաստատող միջադեպ .....	39	Թաղեոս առաքյալի վանքի վանահայրերի	
Թաղեոս առաքյալի վանքի		գավազանագիրք .....	83
աշխարհագրական դիրքը .....	39	ԹԱԴԵՈՍ ԱՌԱՔՅԱԼԻ ՎԱՆՔԻ ԻՐԵՐԸ ԵՎ	
Ղարաքիլիսա անվան ստուգաբանությունը .....	40	ԴՐԱՆՅ ԱՐՁԱՆԱԳՐՈՒԹՅՈՒՆՆԵՐԸ.....	103
Թաղեոս առաքյալի վանքի հիմնադրումն ու		ԹԱԴԵՈՍ ԱՌԱՔՅԱԼԻ ՎԱՆՔՈՒՄ ՅԱՐԴ	
առաջնորդության հաստատումը.....	40	ԿԱՏԱՐՎԱԾ ՈՒՍՈՒՄՆԱՍԻՐՈՒԹՅՈՒՆ-	
Թաղեոս առաքյալի վանքն ու		ՆԵՐԸ.....	109
Ամենայն Հայոց կաթողիկոսությունը.....	42		



Տեղում իրականացված մեր ուսումնասիրությունները .....111  
 Վանքի վերանորոգման աշխատանքները 1960-ական թվականներից ի վեր.....111

**ԹԱԴԵՈՍ ԱՌԱՔՅԱԼԻ ՎԱՆՔԻ ՃԱՐՏԱՐԱՊԵՏՈՒԹՅՈՒՆԸ**.....113  
 Հին կամ Մայր եկեղեցի .....113  
 Ճեղքակ կամ Նոր եկեղեցի.....124  
 Շրջապարիսպ .....152  
 Մուտքեր.....153

**ԹԱԴԵՈՍ ԱՌԱՔՅԱԼԻ ՎԱՆՔԻ ՎԻՍԱԳՐԵՐԸ**.....157  
 Հին եկեղեցու ներսում .....157  
 Նոր եկեղեցու ներսում.....160  
 Նոր եկեղեցու հյուսիսային ճակատին .....162  
 Նոր եկեղեցու հարավային ճակատին .....165  
 Նոր եկեղեցու արևմտյան ճակատին .....168  
 Զանգակատուն .....170  
 Առաջնորդարան .....171  
 Շրջապարիսպ .....171  
 Փայտյա դուռ.....172  
 Վանքի գերեզմանոց .....172  
 Անորոշ տեղադրությամբ վիմագրեր .....172

**ԹԱԴԵՈՍ ԱՌԱՔՅԱԼԻ ՎԱՆՔԻ ՇՐՋԱԿԱՅԻՆ ԳՏՆՎՈՂ ՄԱՏՈՒՆԵՐԸ**.....175  
 Մանդուխտ կույսի մատուռ .....175  
 Սբ. Նահատակ մատուռ.....178  
 Սբ. Աստվածածին կամ Նահատակության տեղի փոքր մատուռ .....183  
 Սբ. Աստվածածին մատուռ-եկեղեցի.....184  
 Վանքի հարավարևմտյան կողմում գտնվող մատուռ .....186

**ԾՈՐԾՈՐԻ ՎԱՆՔ**.....187  
 Տեղադրություն .....187  
 Անվան ստուգաբանություն.....188  
 Այլ անվանում .....188  
 Պատմություն .....188  
 Ծործորի դպրոցը .....196  
 Ճարտարապետություն .....199  
 Վանքի տեղափոխման և վերականգնման աշխատանքները 1985-2001 թթ. ....199

**ՄԱՂԱՐԴԱ ՄԲ. ՍՏԵՓԱՆՈՍ ՆԱԽԱՎԿԱՅԻ ՎԱՆՔ**.....206  
 Տեղադրություն .....206  
 Այլ անվանումներ և դրանց ծագումը .....206  
 Վանք տանող ճանապարհներ .....206  
 Պատմություն .....207  
 Վանքի հիմնադրումը .....207  
 Մաղարդավանքը Է դարում .....211  
 Մաղարդավանքը Ժ դարում .....211  
 Մաղարդավանքը ԺԲ դարում.....211  
 Մաղարդավանքը ԺԳ դարում .....212  
 Մաղարդավանքը ԺԴ դարում .....212  
 Մաղարդավանքը ԺԵ դարում .....212  
 Մաղարդավանքը ԺԶ դարում .....213

Մաղարդավանքը ԺԷ դարում.....213  
 Մուրբ Կարապետի նշխարների գյուտը .....213  
 Մաղարդավանքը ԺԸ դարում.....218  
 Մաղարդավանքը ԺԹ դարում.....220  
 Ռուս-պարսկական երկրորդ պատերազմը և Թուրքմենչայի պայմանագիրը .....221  
 Մաղարդավանքը 1830-1890-ական թվականներին.....221  
 Մաղարդավանքը Ի դարասկզբին .....223  
 Մաղարդավանքը 1914-1921 թվականներին.....224  
 Մաղարդավանքը 1941 թվականից ի վեր.....225  
 Մաղարդավանքի ուխտագնացությունները.....228  
 Մաղարդավանքի կալվածքներն ու տնտեսությունը.....228  
 Մաղարդավանքի ձեռագրերի հավաքածուն ...237  
 Մաղարդավանքը գրչօջախ .....238  
 Ձեռագրերի նվիրատվություններ .....241  
 Մասունքներ.....242  
 Մաղարդավանքի շարժական կայքը .....242  
 Մաղարդավանքի թեմի առաջնորդների և վանահայրերի գավազանագիրք .....244  
 Միաբանություն .....253

**ՄԱՂԱՐԴԱՎԱՆՔԻ ՃԱՐՏԱՐԱՊԵՏՈՒԹՅՈՒՆԸ**.....255  
 Վանքի ճարտարապետության առաջին անդրադարձները .....255  
 Մաղարդավանքի ճարտարապետությունը.....256  
 Եկեղեցիներ .....256  
 Սբ. Ստեփանոս եկեղեցի .....258  
 Սբ. Պողոս-Պետրոս եկեղեցի .....268  
 Զանգակատուն .....276  
 Եկեղեցական մասի օժանդակ կառույցներ .....276  
 Օժանդակ շինություններ .....276  
 Պարիսպ.....283  
 Աղբյուր.....284  
 Մաղարդավանքի վերականգնման աշխատանքները .....284

**ՄԱՂԱՐԴԱՎԱՆՔԻ ՎԻՍԱԳՐԵՐԸ**.....285  
 Սբ. Ստեփանոս նախավկա եկեղեցու ներսում 285  
 Սբ. Ստեփանոս նախավկա եկեղեցու հյուսիսային ճակատին .....287  
 Հարավային ճակատին .....288  
 Արևելյան ճակատին.....293  
 Արևմտյան ճակատին .....294  
 Գմբեթին.....309  
 Սբ. Պողոս-Պետրոս եկեղեցու ներսում .....313  
 Սբ. Պողոս-Պետրոս եկեղեցու արևմտյան ճակատին .....314  
 Զանգակատանը .....315  
 Հարավային բակի մեծ սրահի ներսում .....319  
 Վանքի գերեզմանոց (շրջապարսպից դուրս՝ հյուսիսարևելյան կողմում).....320

Աշխատության մեջ հանդիպող օտար բառերի և տերմինների բառարան .....321  
 Գումավոր նկարների ցանկ .....324  
 Անձնանունների ցանկ.....325  
 Տեղանունների ցանկ .....339  
 Օգտագործված գրականության ցանկ.....345



## Երկու խոսք

Կինս՝ կյանքիս անբաժան ընկեր Մարգրիթ Բյունեման-Հախնազարյանը, տարիներ շարունակ սշտապես մասնակցել և հովանավորել է հայ ճարտարապետության ուղղությամբ տարվող գործունեությունն և աջակցել ՀՃՈՒ (RAA) կազմակերպության հիմնադրմանը: Երբ ինձ՝ որպես «անցանկալի անձի», Թուրքիա ճամփորդելն արգելվեց, նա մասնակցեց չորս գիտարշավի՝ լինելով Շապին Գարահիսարից մինչև Համշեն ու Խոտորջուր, փնտրելով հայ անցյալին կապող հետքերը: Ես երախտապարտ եմ նրան:

Իմ շնորհակալության խոսքն ունեմ բոլոր նրանց, մասնավորապես ՀՃՈՒ գրասենյակի գործակիցներին, ովքեր օգնել են լրացնելու այս հատորում եղած նյութերը:

Երախտագիտությամբ շնորհակալությունս եմ հայտնում Սամվել և Էմմա Կարապետյաններին, որ լրացրել, համադրել են նոր տվյալներն ու խմբագրել հավաքված նյութերը:

1919-1920 թվականների ընթացքում Նախիջևանի Գողթան գավառի հայաբնակ քաղաքները, ավաններն ու գյուղերը ենթարկվեցին քաթար-աղորեջանցիների ավերին, քալանին ու ցեղասպանությանը:

Նշանավոր Ագուլիսն իր պատմական դարավոր անցյալով, գեղատեսիլ շենքերով, վանքերով ու եկեղեցիներով ավերվեց, ժողովուրդը կոտորվեց: Հայրս ջարդի հազվագյուտ վերապրողներից էր և որպես Էջմիածնի Գևորգյան ճեմարանի ընթացավարտ՝ իր ուսումը շարունակեց Պրահայի Կարլովի համալսարանում՝ ստանալով լեզվաբանության դոկտորի կոչում:

Փոխադրվելով Պարսկաստան՝ նա հաստատվեց Թեհրանում և Արուսյակ Մելիք-Մարգարյանի հետ ընտանիք կազմելով՝ իրեն նվիրեց կրթադաստիարակչական աշխատանքին:

Հայրս Թեհրանի պետական համալսարանի գրականության ֆակուլտետի ամբիոնի վարիչն էր: Նույն ժամանակ հայոց լեզու էր դասավանդում Քուշեշ-Գավթյան դպրոցում՝ որպես հայոց լեզվի ուսուցիչ: 1945 թվականից այդ դպրոցի տեսուչն էր:

Տասնյակ տարիներ ծառայել է հայոց դպրոցին (տարրական և միջնակարգ բազմաթիվ դպրոցների տեսուչն էր), որտեղ մինչև 1978 թվականը տարին շուրջ 7000 աշակերտ հայեցի դաստիարակություն էր ստանում:

1978 թ., երբ հանգստի էր կոչվել, ավարտեց իր հոգու պարտք «Գողթան գավառ» պատմագրական ուսումնասիրությունը և հաջորդ օրը վախճանվեց:

Այս գիրքը ծոնում եմ հորս՝ Հովհաննես Հախնազարյանի անմոռաց հիշատակին:

Այս ուսումնասիրության նյութը միայն Պարսկաստանի Ատրպատական նահանգում գտնվող հայկական երեք վանքերն են: Այդ տարածքում, որը համընկնում է պատմական Արտազ գավառին, կային բազմաթիվ հայաբնակ գյուղեր, եկեղեցիներ,՝ գերեզմանատներ, բերդեր, կամուրջներ, որոնք տակավին ուսումնասիրված չեն և մնում են հետազոտության կարոտ՝ սկսած Մակվի ժայռի հայերեն արձանագրությունից մինչև Տամբատի ընդարձակ ավերակներն ու հայ քաղաքների ամառանոց Շավարշանը:

1967 թ. ուսանել եմ Գերմանիայի Աախեն (Aachen) քաղաքի համալսարանում (Technische Hochschule Aachen) RWTH ճարտարապետություն, ապա ուսումնա շարունակելով Քաղաքաշինության (Urbanism) ֆակուլտետում՝ այն ավարտել եմ 1973 թ.:

Իմ բուն նպատակն էր հնարավորինս ավելի խորանալ հայկական ճարտարապետության ուսումնասիրության մեջ, որն այդ ժամանակաշրջանի մասնագիտական գրականության մեջ մասնակիորեն հաճախ հիշվում էր որպես բյուզանդական ճարտարապետության ինչ-որ մի մաս: Այլ խոսքով, պետք եղած ճանաչողությունը չկար դարձրելով զարգացած և հաճախ հարևան և այլ երկրների շինարվեստի վրա ազդած հայ ճարտարապետության ուղղությամբ:

Նշանավոր ճարտարապետ Թորոս Թորամանյանի՝ տարիների տքնաջան աշխատանքի շնորհիվ հավաքագրած ուսումնասիրությունների արդյունքը՝ “Die Baukunst der Armenier und



Europa” երկհատոր աշխատությունը, հրատարակվեց 1918 թ. Վիեննայում Ժ. Ստրոբիլովսկու շնորհիվ: Սակայն այս և մի քանի այլ հրատարակություններ բավարար չէին հայ կառուցողական արվեստին հարկավոր ճանաչողություն ստեղծելու և արդար գնահատական տալու համար:

Առաջին աշխարհամարտը և հայոց ցեղասպանությունը մասնագետներին գրկել էր Արևմտյան Հայաստանում ուսումնասիրություններ կատարելու հնարավորությունից, իսկ բոլշևիկյան քաղաքականությամբ մի քանի անգամ փոքրացված Հայաստանը, մեկուսացած խորհրդային պարսպով, կտրվել էր արտասահմանից:

Պարսկաստանի հյուսիս-արևմուտքում գտնվող հայկական մի քանի վանքեր, ինչպես՝ Սբ. Թադեոս առաքյալը և Դարաշամբի Սբ. Ստեփանոս նախավկան, աշխարհից կտրված են և ծվարած լեռների մեջ: Բացի մի քանի եվրոպացի ճանապարհորդների նկարագրություններից՝ դրանք գրկված են եղել գիտական ճանաչողությունից: Ասիայի համալսարանի ճարտարապետության պատմության ամբիոնի վարիչ պրոֆ. դր. Վայրեսի հետ քննարկելով և հաստատումը ստանալով՝ 1968 թ. զարմանք էս և ճարտ. Հ. Հոֆրիխտերը մեկնեցին Թավրիզ, այնտեղից էլ Թեհրան:

Իմ դոկտորականի թեզն էր լինելու Թադեոս առաքյալի վանքը, իսկ Հ. Հոֆրիխտերինը՝ Ստեփանոս նախավկան:

Նշյալ թվականի ապրիլին դեռ մասամբ ճյուղավաճակ դաշտերում դեգերելով և մի քանի անգամ ճիշտ ուղղությունը կորցնելով՝ վերջապես կարողացանք գտնել վանքը:

Սարերով շրջապատված Չալդորան կոչվող բարձրավանդակի հյուսիսային անկյունում է նստած Թադեոս առաքյալի վանական համալիրը, որտեղից իշխում է ընդարձակ դաշտին:

Վանքի տարեց երկու պահպանները՝ ազգությամբ հայ Վասիլը և բուրբ Նադդալին, մեծ զարմանքով, բայց սիրալիք ընդունեցին և մեզ տեղավորեցին պարսպի հարավարևելյան բաժնում գտնվող միակ և մասամբ նորոգված սենյակում:

Վանքի քարաշեն պարսիպները որոշ ապահովություն էին ներշնչում, սակայն մեր քունը գիշերները հաճախ ընդհատվում էր, երբ քրդերի շների հաչոցին հաջորդում էր գայլերի ոռնոցը:

Արևի լույսով սկսվում և ավարտվում էր մեր երկուսի աշխատանքը: Մենք նկարում էինք մեծ ժապավեններով օժտված հատուկ լուսանկարչական ապարատով և քար առ քար չափագրում վանքի պարսիպները, խցերը, տնտեսական բաժնում ձիթհանն ու խոհանոցը, կիսավեր պատերը

և վերջապես Մայր տաճարը, որը բաղկացած էր երկու մասից: Արևելքում հին կառույցն էր՝ մուգ մոխրագույն բազալտե քարերի շարվածքով և հետագայում կցված և ճերմակ կրաքարով կառուցված մեծ եկեղեցին: Էջմիածնի Մայր տաճարը օրինակ ծառայելով՝ կառուցվել է ճերմակ եկեղեցին, որի արտաքին պատերը ծածկված են ճոխ զարդաքանդակներով՝ նմանվելով Ադրամարի Սբ. Խաչ եկեղեցուն:

Վանքի հյուսիսում՝ բլրակների մեջ, գտնվում են փոքր չորս մատուռներ, որոնցից միայն մեկն է տեսանելի վանքից, իսկ մյուսները թաքնված են բլրալանջի հետևում: Մատուռները համեմատաբար մեծը, որն ունի կիսակլոր գմբեթ, ըստ ավանդության, կառուցված է Թադեոս առաքյալի նահատակավայր ժայռին կից:

Վանքից շուրջ 1,5 կմ հարավ՝ դաշտի մեջ, առանձնացած է արհեստականի նմանվող մի բլուր, որի վրա է գտնվում առաջին հայ կին քրիստոնյա նահատակի՝ Սանդուխտ կույսի դամբարան-մատուռը:

Դեպի վանք տանող ճամփան անցնում է վերոհիշյալ բլրի մոտից, որ այդ օրերին՝ 1968-1970 թվականների ընթացքում, իրար կպած մի քանի կավաշեն տներում իրենց ոչխարի հոտերով և գայլխեղդ շներով քրդեր էին բնակվում: Քուրդ կանայք՝ իրենց ավանդական գունավոր տարագով, գարնանը, երբ տարածքը կանաչով էր ծվում, ուտելի բույսեր էին հավաքում, սակայն քրդերի ապրուստի երաշխիքն իրենց ոչխարի հոտն էր, որոնց արագ բազմանալու հնարավորություն էին ստեղծում վանքի լավագույն մարգագետինները: Խաչնարածությամբ ապրող և արագ աճող ժողովրդի գլխավոր սնունդը ոչխարի կաթից ստացած մածուն-պանիրն էր չոր գարեհացի հետ:

Այն օրերին մի քանի տուն-գոմերն այսօր վերածվել են Ղարաքիլիսա անվամբ ընդարձակ գյուղի և խիստ մոտեցել վանքին՝ գրավելով նույնիսկ երբեմնի հայաբնակ գյուղի եկեղեցին...

Երկուսուկես ամսից աշխատանքն ավարտելով, լի անմոռանալի հուշերով՝ վանքից մեկնեցի Թավրիզ՝ լրացնելու մեր սննդամթերքի պաշարն այլուրով ու մի քանի պահածոներով և ստանալու Սբ. Ստեփանոս նախավկայի վանքը հասնելու համար հարկավոր թղթերը:

Ատրպատականի թեմական խորհրդի անդամները, հանձնիս պրն. Հայկ Ստեփանյանի և գնդապետ Էմիլ Հակոբյանի, Գերմանիայի պարսկական դեսպանատան նամակին ավելացրին իրենց հովանավորության գրությունը, առանց որի հնարավոր չէր ստանալ Ջուլֆայի սահմանապահության արտոնագիրը և անցնել

զինվորական փակ գոտի՝ Մարաղա, որտեղ և գտնվում է Սբ. Ստեփանոս նախավկայի կամ Դարաշամբի վանքը: Ջուլֆայից վանք տանող ճանապարհն այն օրերին կաճան էր, այսօր այն վերածվել է Արաքս գետին գրեթե զուգահեռ շուրջ 21 կմ երկարությամբ ավտոճանապարհի:

Այս վանքում էլ երկու ծերուկ պահակները՝ Ղազարն ու Սարգիսը, մեզ սիրալիք ընդունեցին և տեղավորեցին պարսպի հյուսիսարևմտյան անկյունում գտնվող սենյակում:

Մոտ երկուսուկես ամիս աշխատելով՝ հնարավոր եղավ դարերից մեզ հասած հսկայական և բարդ կառույցը չափագրել:

Մաղաթթա լեռան ձորերի մեջ թաքնված, Նախիջևանի լեռլ լեռների առջևում գտնվող վանքը ժամանակին ունեցել է պտղատու ծառերի մեծ այգի, որը սնվում էր կից աղբյուրի ջրով: Չոր տարածքում՝ ժայռերի մեջ, կենդանություն բուրող մի կանաչ օսպիս էր:

Կարելի է ասել, որ արտաքին աշխարհից լրիվ կտրված, բայց մայր բնության մեջ ծով ապրումների անմոռանալի շրջանում հետևողական աշխատանքով ավարտեցինք ծրագրվածը, ինչպես նաև վանքից մի քանի կմ հեռու՝ Արաքս-Տղմուտ գետերի անկյունում գտնվող և մինչև Առաջին աշխարհամարտը հայաբնակ շեն գյուղի՝ դեռևս կանգուն եկեղեցու չափագրումը:

Հետագա տարիներին բազմիցս առիթ եմ ունեցել հաճախ ճարտարապետ անձանց ընկերակցությամբ կտրել նույն ճամփան: Միշտ հանգստանալու պատրվակով կանգնել ենք և մեր հայացքը երկար ուղղել Արաքս գետի հյուսիսում՝ Հին Ջուղա քաղաքի պատմական գերեզմանատան մարդահասակ քարե «անտառ» խաչքարերին, որոնք սկսվում էին Նախիջևանի սահմանային փշալարերից և տարածվում երեք իրարահաջորդ բլուրների վրա: Միջնադարից մեզ հասած հազարավոր գեղաքանդակ խաչքարեր. ամեն մեկն առանձին հուշարձան և ամբողջը միասին համայն աշխարհում իր նմանը չունեցող հայության քարե մշակույթը ներկայացնող անկրկնելի մի կոթող:

Ինչպես Նախիջևանի, այնպես էլ Աղբրեջանի տարածքում 1990-ական թվականներին հիմնահատակ կործանվեցին հայկական անհամար հուշարձաններ, սա ևս, այն էլ, կարելի է ասել, մի քանի փուլով: Օրը ցերեկով և բոլորին տեսանելի զինվորների վաշտերը մուրճ ու քլունգով ջարդուփշուր անելուց հետո Արաքս գետը թափեցին... Աղբրեջանը, իր ունեցած հանքերի եկամուտով հղփացած, աշխատում է սուտը նշանաբան դարձրած ստեղծել արհեստական կեղծ պատմություն՝ հերքելով իրականն ու հայոց ցեղա-

սպանությունը շարունակել որպես մշակույթի ջարդ, շարունակվող թալիբանություն...

Խորհրդային Հայաստանն այդ օրերին ինձ համար փակ էր որպես իրանահպատակի: Այնպես որ գերմանացի զբոսաշրջիկների փոքր խմբով առաջին անգամ 1969 թ. մոտ երեք շաբաթ տևողությամբ եղա Արևմտյան Հայաստանում (Սամսոն, Տրապիզոն, Կարին, Կարս, Անի, Վան, Բաղեշ և այլն): Դոկտորական շարունակելու համար անհրաժեշտ էր եղած մասնագիտական գրքերից բացի ուղղակի առնչվել, տեսնել ու ընկալել հայ ճարտարապետությունը: Հաջորդ տարի Կիլիկիա ճամփորդելուց հետո հնարավորություն ունեցա Ամերիկայի մի քանի հայ համայնքներում լուսապատկերներով ներկայացնել հայ ճարտարապետական կոթողները: Ինձ համար բարենպաստ առիթ էր, երբ Նյու Յորքում ծանոթացա ֆիզիկոս, պրոֆ. Վազգեն Բարսեղյանի հետ, որը հանձն առավ օժանդակելու մեր հաջորդ ճամփորդությունները: Սա նաև անկյունադարձային առիթ էր Գերմանիայում պաշտոնապես գրանցելու «Հայկական ճարտարապետությունն ուսումնասիրող» (RAA՝ “Research on Armenian architecture”) կազմակերպությունը որպես ոչ շահադիտական միավոր և ընդլայնել սկսած գործունեությունը:

Ինձ թվում էր, թե մի քանի ճամփորդություն բավարար կլինեք հավաքագրելու եղածը: Ինչ միամիտ մոտեցում...: Այն օրերին Թուրքիայում ճամփորդելու դժվարությունների ցանկը շատ երկար էր. նախ չունեինք հարկավոր գրականություն և քարտեզներ, չունեինք գործին ծանոթ ճարտարապետ-կամավորներ, որոնք նախ պետք է հայ չինեին և պատրաստ լինեին ամսից ավել սար ու ձորերում վտանգավոր պայմաններում ինչ-որ կիսավեր շենքերի պատկերները բերել, դասավորել և հանձնել ինձ: Ես էլ այդ երեք օրինակներից մեկը հանձնում էի պրոֆ. Վ. Բարսեղյանին:

Սառը պատերազմի տարիներին ամբողջ Արևմտյան Հայաստանի տարածքը գտնվում էր ՆԱՏՕ-ի զինվորական փակ գոտում, և մեզ համար շատ վայրեր ուղղակի անհասանելի էին:

1980 թ. գարնանն առաջին անգամ առիթ ունեցա ճամփորդել Խորհրդային Հայաստանում, որտեղ, ըստ պայմանավորվածության, եկել էր նաև պրոֆ. Վ. Բարսեղյանը: Հաջորդ օրն իսկ Հայաստանի հուշարձանների պահպանության և օգտագործման վարչության պետ պրն. Գրիգոր Հասրաթյանի և նրա երկու գործակիցների հետ օրեր տևող ժողովներում որոշեցինք մաս առ մաս սկսել հայ ճարտարապետության միկրոֆիլմերի հատորների հրատարակությունը, ընդ որում, յու-



րաքանչյուր հատոր պետք է պարունակեր շուրջ 4000 պատկեր, որոնց տպագրական ծախսը ստանձնում էր պրոֆ. Վ. Բարսեղյանը: Հայաստանը պիտի տրամադրեր իր սահմաններում եղած հուշարձանների տվյալները, իսկ ես պետք է մշակեի 18 գիտարշավների նյութերը:

Ինձ համար շատ դժվար էր «օրվա հացը» վաստակելուն գուգահեռ հոգալ ՀՃՈՒ-ի ծախսերը և առանց հարկավոր փորձառության ու գրականության կատարել այս ծանր աշխատանքը, որը տարիների ընթացքում հրատարակվեց միկրոֆիլմերի 7 հատորներում Հոլանդիայի Լայդն (Leiden) քաղաքում IDC հրատարակչության միջոցով:

Ատրպատականի վանքերի ուսումնասիրությունը, թվում է, թե ուղղակիորեն չի առնչվում այս տողերի հետ, ինձ համար եղավ անկյունադարձային, որի տրամաբանական շարունակությունը ՀՃՈՒ (RAA) կազմակերպության ստեղծումն էր:

1989 թ. Հայաստանում ծանոթացա պրն. Սամվել Կարապետյանի հետ, որը նման հարկավոր և անհետաձգելի գործունեություն էր ծավալում Հայաստանի հարևան երկրներում՝ Ադրբեջանում և Վրաստանում՝ հավաքագրելով և չափագրելով հայկական հուշարձանները:

1996 թ. Լոս Անջելես քաղաքում գրանցվեց ՀՃՈՒ կազմակերպությունը, որի վարչական սրտացավ և գիտակից անդամները տարիներ շարունակ կատարել են իրենց կարողացածից ավելին՝ հովանավորելու սկսված գործունեությունը և բազմաթիվ դասախոսություններով, ցուցահանդեսներով և հանդեսներով դրամահավաքներ կազմակերպել՝ օժանդակելու այսօր Երևանում հաստատված կենտրոնական գրասենյակին:

Ամուսինս՝ Արմենը, ամբողջ հոգով կապված էր Ատրպատականի հայկական հուշարձաններին և հատկապես Սր. Թադեոս առաքյալի վանքին: Վերջինս 1973 թ. նրա դոկտորական ատենախոսության նյութն էր: 2008 թ.՝ ներկա հատորը շարադրելիս, ամուսինս ցանկություն ուներ մեկ անգամ ևս այցելելու շրջան ու լուսանկարելու հարազատ վանքերն ու հուշարձանները, սակայն հիվանդությունը գրկեց նրան այդ հնարավորությունից: Նա առանց այդ իդձն իրագործելու կյանքից հեռացավ 2009 թ. փետրվարի 19-ին՝ Վարդանանց տոնի օրը:

Ուրախ եմ, որ 2009-2011 թվականների ընթացքում կարողացա այցելել և լուսանկարել

Տարիներ ԱՄՆ-ի ՀՃՈՒ-ի նախագահն էր պրն. Շահեն Հարությունյանը, իսկ ներկայիս նախագահն է ակտիվ և ամենուրեք հասնող պրն. Ժորա Մանուչարյանը:

1998 թ. ՀՃՈՒ կազմակերպությունը գրանցվեց Երևանում որպես բարեգործական և ոչ շահադիտական կազմակերպություն, ուր այսօր աշխատում են երկու տասնյակից ավելի մասնագետներ:

ՀՃՈՒ-ի Հայաստանյան գրասենյակում պրն. Սամվել Կարապետյանի տնօրինությամբ խիստ կարևոր աշխատանք է կատարվում գիտական, նաև քաղաքական իմաստով:

Գրասենյակն ունի տարբեր ոլորտների մասնագետներ. մշակվում են գիտարշավներից և գրադարանաարխիվային հետազոտությունների ընթացքում հավաքագրված նյութերը, թվայնացվում են պատկերներ:

ՀՃՈՒ կազմակերպությունը հրատարակել է բազմաթիվ աշխատություններ հայերենով, երբեմն նաև անգլերենով և ռուսերենով:

Գրասենյակն ունի ֆիլմ-ժապավեններ պատրաստելու առանձին բաժին, որը մեծ հաջողությամբ ղեկավարում է պրն. Տիրան Կարապետյանը:

Տարիների ընթացքում ՀՃՈՒ կազմակերպությունը հաճախ իր նախաձեռնությամբ մասնակցել և ղեկավարել է 16 եկեղեցիների ու վանքերի վերականգնման աշխատանքները, ինչպես՝ Սաղմոսավանքն ու Դաղի վանքը և այլն:

*Արմեն Հախնազարյան*  
22.12.2008

վանքերի ներկա վիճակը: Ուրախությամբ ցանկանում եմ նաև նշել, որ Իրանի Իսլամական Հանրապետության իշխանությունները հոգատարությամբ նորոգում, խնամում և պահպանում են մեր մշակութային սրբություններն ու կոթողները:

Շնորհակալ եմ Սամվելին, Էմմային և ՀՃՈՒ հիմնադրամի բոլոր աշխատակիցներին, որ լրացնելով ամբողջացրին և հրատարակության պատրաստեցին Արմենի այս աշխատանքն ու շարունակում են նրա առաքելությունը:

*Մարգրիթ Հախնազարյան*  
20.10.2011

### ԱՐՏԱԶ ԳԱՎԱՌ

**Գավառի աշխարհագրական դիրքը.** Արտազը Մեծ Հայքի Վասպուրական նահանգի 35 գավառներից է<sup>1</sup>: Տարածվում է Մասիս լեռան հարավարևելյան կողմում: Հյուսիսում հասնում է մինչև Մասյացոտն և Կոզովիտ գավառներ, արևմուտքում՝ Մարդաստան, իսկ արևելքում՝ Արաքս գետ: Հարավից Արտազին սահմանակցում է Ճուղաշոտ գավառը: Զբաղեցնում է 2.225 քվմ տարածք<sup>2</sup>:

Ներկայումս մեծագույն մասով համապատասխանում է Իրանի Ատրպատական նահանգի հյուսիս-արևմուտքում գտնվող Մակվի շրջանին:

**Այլ անվանումներ.** գավառը Վանի թագավորության (Բիայնիլի, Ուրարտու) սեպագիր արձանագրություններում հիշատակված է Ուլթուզա (Ultuza) ձևով<sup>3</sup>: Այն վկայված է Բիայնիլիի հզոր տիրակալներից մեկի՝ Արգիշտի Ա-ի (մ. թ. ա. 786-764) Խոռխոռյան տարեգրության մեջ, որն արձանագրված է Վանի քարածայրի արևմտյան մասում: Արգիշտին՝ Մենուայի որդին, կառավարման երկրորդ (երրորդ) տարում արշավում է Անիշթերգայա (Անիշթերգա) երկիրը, Արելիանեխե ցեղի երկիրը, Կուազանե ցեղի երկիրը և Ուլթուզա ցեղի երկիրը ու հպատակեցնում դրանք<sup>4</sup>: Նվաճված այս չորս երկրները<sup>5</sup> տեղադրվում են Արաքս գետի վերին հոսանքի շրջա-

նից (Արելիանեխե=հայկական Արեղյանք) հյուսիս-արևմուտքից հարավ-արևելք ուղղությամբ ընկած տարածքներում: Տարեգրության մեջ հիշատակվող վերջին երկրանունը Ուլթուզան<sup>6</sup> է, որն էլ նույնացվել է Արտազ գավառանվան հետ. «...անհրաժեշտ է փնտրել Արտազ (Մակու) գավառի սահմաններում»<sup>7</sup>:

Գավառանվան առաջին հիշատակությունը Շավարշան ձևով կապված է մ. թ. ա. Բ դարի դեպքերի հետ (այն է՝ Արտաշես Ա-ի (մ. թ. ա. 189-160) կողմից հյուսիսկովկասյան արտագեցի լեռնականներին գերելն ու Շավարշանում բնակեցնելը). «...Երևանայա Արտաշիսի բնակեցուցանել գնոսա ի հարաւոյ յարևելից կուսէ Մասեաց, որ կոչէր Շավարշական գաւառ, ի վերայ պահելով գրնիկ անունն Արտազ. քանզի և աշխարհն ուստի գերեցանն՝ Արտազ կոչի մինչև ցայսօր ժամանակի»<sup>8</sup>: Կամ «Բնակեցուցանէ զգերեալսն ի գաւառին Շաւարշան, որ է Արտազ գաւառ»<sup>9</sup>:

Հավանական է համարվել, որ գավառն այդպես է կոչվել «...գուցէ անուամբ Հայկազն պայազատաց մէկուն, որ կոչուէր Շաւարշ»<sup>10</sup>: Կամ «...գաւառը առաջ Շաւարշական կամ Շաւարշան կ'ըսուէր իրեն Շաւարշան գիւղաքաղաքին անունովը, ուր թագաւորաց ամառանոց կար. բայց ետքէն մեր Արտաշես երկրորդին աստն Ալանաց երկրին Արտազ գաւառէն հոս գերի գալով, այս գաւառին առջի անունը

1 Անանիա Շիրակացի, Մատենագրություն, Երևան, 1979, էջ 295:

2 Երենյան Ս. Տ., Հայաստանը ըստ «Աշխարհացոյց»-ի, Երևան, 1963, էջ 40, 117: Տե՛ս նաև Տեմիրճևան Վարդան ծ. վրդ., Ատրպատական, «Հասկ», 1969, յոնուար-փետրուար, էջ 33: Նույնի՝ Ատրպատական. աշխարհագրական ծանօթութիւններ, Գիտան Ատրպատականի հայոց պատմութեան (այսուհետև՝ ԳԱՀՊ, համապատասխան հատորներով և էջերով), հ. Բ, Պէլլուր, 1974, էջ 23:

3 Երենյան Ս. Տ., նշվ. աշխ., էջ 40:

4 Меликишвили Г. А., Урартские клинообразные надписи, М., 1960, № 127.

5 Բնագրի հայերեն թարգմանությունը կատարել է սեպագրագետ Հովհ. Կարազոզյանը. «Խաղին արշավեց, սեփական գեներին (՝) ներարկեց Արելիանեխե (ցեղի) երկիրը, Անիշթերգայան (երկիրը), Կուազանե (ցեղի) (երկիրը), Ուլթուզայան (ցեղի) երկիրը, զգետնեց նրանց Արգիշթեի առջև: Խաղին իմ գորեղ (է), Խաղյան գեներն (՝) իմ գորեղ (է): Խաղյան մեծությամբ արշավեց Արգիշթե Սիմուայորդին: Խաղին առաջնորդում էր (՝) (նրան)....» (տե՛ս Հայ ժողովրդի պատմության քրեատմատիա, հ. I, կազմեցին Հովհաննիսյան Պ. Հ., Աբրահամյան Ա. Գ., Երևան, 1981, էջ 59): Հմմտ. նաև Արոնց Ն., Հայաստանի պատմություն. ակունքները (X-VI դդ. մ. թ. ա.), Երևան, 1972, էջ 165:

6 Այս տեղանունն ընկալվել է նաև իբրև անձնանուն (Գափանցյան Գր., Ուրարտուի պատմությունը, Երևան, 1940, էջ 158): Որոշ ուսումնասիրողներ Ուլթուզա երկրի տեղադրության հարցն առհասարակ բողոք են առկախ (Арутюнян Н. В., Корпус урартских клинообразных надписей, Ереван, 2001, № 173, с. 156):

7 Հմայակյան Ս. Գ., Կուեռա-Կուառ աստվածության պաշտամունքը Հայկական լեռնաշխարհում, «Պատմա-բանասիրական հանդես» (այսուհետև՝ «ՊԲՀ»), 1990, № 1, էջ 164: Նույնի՝ Վանի թագավորության պետական կրոնը, Երևան, 1990, էջ 53:

8 Մովսես Խորենացի, Պատմութիւն Հայոց (այսուհետև՝ Մովսես Խորենացի, համապատասխան էջերով), քննական բնագիրը, ներածութիւնը Մ. Արեղեանի և Ս. Յարութիւնեանի, Երևան, 1991, էջ 182:

9 Մովսես Կաղանկատուացի, Պատմութիւն Աղուանից աշխարհի (այսուհետև՝ Մովսես Կաղանկատուացի, համապատասխան էջերով), քննական բնագիրը և ներածությունը Վարազ Առաքելյանի, Երևան, 1983, էջ 13:

10 Ալիշան Գ., Հայաստանում, հ. Բ, Վենետիկ, 1901, էջ 62:



փոխեցին ու Արտազ դրին»<sup>11</sup>: «...ի գաւառին Շաւարշան, որ այժմ կոչի Արտազ...»<sup>12</sup>:

1656 թ. Աշխարհացույցի հիշատակարանում նշվել է, որ «...Արտազ-Մակու է, ուր կա ս. առաքելան Թադէոս...»<sup>13</sup>:

Արտազը «...հնում կոչուել է Շաւարշաւան գաւառ, իսկ միջնադարում՝ Մակու կամ Առաքելոց երկիր...»<sup>14</sup>:

**Արտազը մ. թ. ա. է - մ. թ. Դ դարերում.** Մակու գավառը նույնացվել է Բիսայնիլիի թագավոր Ռուսա Բ-ի (Ք. ա. 685-645) կառուցած Ռուսախինիլի քաղաքի («Ռուսայի քաղաք փոքր») շրջակայքի հետ<sup>15</sup>: Վանի թագավորության և հետագա ժամանակաշրջանում Ռուսախինիլի փոքր քաղաքը եղել է Ուրմիա լճից հյուսիս ընկած երկրամասի կարևորագույն ռազմական կենտրոնը: Ավերակները գտնվում են ներկայիս Բաստամ գյուղի տարածքում՝ Մակվից շուրջ 85 կմ հարավ-արևելք, որտեղ 1970-ական թվականներին հնագիտական պեղումներ է կատարել Իրանում Գերմանական հնագիտական ընկերության տնօրեն դր. Վոլֆրամ Քլայսը<sup>16</sup>: Նշյալ ժամանակաշրջանի բերդեր, տաճարներ և այլ հուշարձաններ են հայտնաբերվել նաև Մանգար գյուղում, Ղարազիսեղի թախթա ավանում և այլուր<sup>17</sup>:

Արտազ գավառանունը հայ մատենագրության մեջ առաջին անգամ վկայված է Արտաշես Ա-ի (մ. թ. ա. 189-160 թթ.) օրոք պլանների դեմ տարած հաղթանակի առնչությամբ, երբ Համշենից գաղթած

լեռնական ցեղերը վերաբնակեցվում են Մասիս լեռան հարավարևելյան կողմում՝ Շավարշանում, և իրենց անունը տարածում գավառի վրա. «Եւ հրամայեալ Արտաշիսի բնակեցուցանել զնոսա ի հարաւոյ յարեւելից կուտ Մասեաց, որ կոչէր Շաւարշական գավառ, ի վերայ պահելով զբնիկ անունն Արտազ. քանզի և աշխարհն ուստի գերեցանն՝ Արտազ կոչի մինչև ցայսօր ժամանակի»<sup>18</sup>: Լեռնականների դեմ տարած հաղթական պատերազմի, գերիների և վերջիններիս Շավարշանում բնակեցնելու մասին վկայված է. «Բնակեցուցանել զգերեալն ի գաւառին Շաւարշան, որ է Արտազ գավառ»<sup>19</sup>:

**Արտազը Ե դարում.** վաղ միջնադարում գավառն Ամատունի հայ նախարարական տոհմի ժառանգական սեփականությունն էր: Այստեղով էր անցնում Մեծ Հայքի հինգ գլխավոր ճանապարհներից մեկը՝ Արտաշատ-Էկրատան (այժմ՝ Համադան) ճանապարհը, որը նշված էր Հին հռոմեական Պատիմ-գերյան քարտեզի (Tabula Peutingeriana, Դ դար) վրա:

428 թ. հայոց Արշակունիների թագավորության անկումից հետո Ամատունիները պահում են իրենց իշխանությունն Արտազի նկատմամբ:

451 թ. մայիսի 26-ին Արտազ գավառի Ավարայրի դաշտում՝ Տղմուտ գետի ափին, հայոց բանակը սպարապետ Վարդան Մամիկոնյանի գլխավորությամբ ըմբոստանում է պարսից զորակազմի դեմ. «Սոքա ամենեքեան համագունդք հասանէին ի գործ պատերազմին ի դաշտն Արտազու եւ լինէր հանդէս համարուն վաթսուն եւ վեց հազար այր ընդ հեծեալ եւ ընդ հետեալ»<sup>20</sup>: Ավարայրի դաշտից բացի՝ հիշվում է նաև համանուն գյուղը<sup>21</sup>: Գակատամարտից հետո նահատակների արյամբ սրբացված մարտադաշտի մասին նշվել է. «Նովաւ և դաշտն Աւարայրի պայծառացեալ ժողկալից լինի, ոչ յանձրեաբեր ամպոց, այլ ի սուրբ և յարինաբուխ վկայից ցանեալ և ցրուեալ սպիտակութիւն սուրբ ոսկերացն»<sup>22</sup>:

482 թ. Հովհաննես Ա Մանդակունի կաթողիկոսի (478-490) օրհնությամբ սպարապետ Վահան Մամիկոնյանը, հայոց բանակի գլուխ անցած, ջախջախում է Հայաստան ներխուժած պարսից բանակին:

18 Մովսէս Խորենացի, էջ 182: Թվում է, թե Արևելյան Վրաստանում գտնվող Արտազան գյուղանունն աղերս ունի Արտազ տեղանվան հետ (Արտազան գյուղի մասին տես Կարապետյան Ս., Հայերը Կախեթում, Երևան, 2004, էջ 92):

19 Մովսէս Կաղանկատուացի, էջ 10:

20 Եղիշէի վասն Վարդանայ եւ Հայոց պատերազմին (այսուհետև՝ Եղիշէ, համապատասխան էջերով), ի յոչ ամեն թուղատուրեանք ձեռագրաց աշխատութեանք Ե. Տէր-Մինասեան, Երևան, 1957, էջ 100:

21 Ղազարայ Փարպեցոյ Պատմութիւն Հայոց եւ րոքր ան Վահան Մամիկոնեան (այսուհետև՝ Ղազար Փարպեցի, համապատասխան էջերով), ընթացիկ բնագիրը Գ. Տէր-Մկրտչյանի և Սա. Մալխասյանի, Երևան, 1982, էջ 162:

22 Եղիշէ, էջ 188-189: Տես նաև Ինճիբեան Ղ., նշվ. աշխ., էջ 203:

11 Քաջունի Ս., Աշխարհագրութիւն Հին և Նոր Հայաստանեայց դարատանց տղայոց համար, Վենետիկ, 1857, էջ 96-97:  
12 Մովսէս Խորենացի, էջ 157: Տես նաև Ինճիբեան Ղ., Ստորագրութիւն Հին Հայաստանեայց, Վենետիկ, 1822, էջ 201-203:  
13 Թօփման Յ., Յուցակ ձեռագրաց Դաղեան Խաչիկ վարդապետի, մասն Ա, Վաղարշապատ, 1898, էջ 77:  
14 Խաչիկեան Լ., Արտազի հայկական իշխանութիւնը եւ Ծործորի դպրոցը, Աշխատութիւններ, հ. Բ, Երևան, 1999, էջ 43:  
15 Արոնց Ն., նշվ. աշխ., էջ 165, 208, 212: Ի դեպ, Ռուսա Բ-ի 16 տողանի արձանագրությունը Ի դարի առաջին տասնամյակներին պահվել է Մակու քաղաքում՝ խաներից մեկի ապարանքի բակում, որտեղ փոխադրվել է կին քաղաքատեղիի ավերակներից: Այդ արձանագրությունը քաղաքի և տաճարի կառուցման մասին է (տես Հայ ժողովրդի պատմության քրեստոմատիս, հ. 1, էջ 88-89: Հմմտ. Ղափանցյան Գ., նշվ. աշխ., էջ 211: Меликшвили Г. А., նշվ. աշխ., № 280. Арутюнян Н. В., նշվ. աշխ., № 419, էջ 342-343: Արոնց Ն., նշվ. աշխ., էջ 182):

16 Kleiss W., Die Ausgrabungen in der Urartäischen Burg und Siedlung in Bastam 1977. Տես Հայ արվեստին նվիրված միջազգային երկրորդ սինպոզիում, գեկ. ժող., հ. 1, Երևան, 1978, էջ 152-161: Հայկական ճարտարապետության պատմություն, հ. 1, Երևան, 1996, էջ 116-118:

17 Kleiss W., Die Ausgrabungen in der Urartäischen Burg und Siedlung in Bastam 1977. Տես Հայ արվեստին նվիրված միջազգային երկրորդ սինպոզիում, գեկ. ժող., հ. 1, Երևան, 1978, էջ 152-161: Հայկական ճարտարապետության պատմություն, հ. 1, Երևան, 1996, էջ 116-118:

18 Մովսէս Խորենացի, էջ 182: Թվում է, թե Արևելյան Վրաստանում գտնվող Արտազան գյուղանունն աղերս ունի Արտազ տեղանվան հետ (Արտազան գյուղի մասին տես Կարապետյան Ս., Հայերը Կախեթում, Երևան, 2004, էջ 92):

Հաղթական ճակատամարտը տեղի է ունենում «...ի գաւառն յԱրտազ...»՝ Ներսեհապատ գյուղի մոտ<sup>23</sup>:

Արտազ գավառի հիշատակությանը հանդիպում ենք 484 թ. Հեր (Խոյ) գավառի Նվարսակ (այժմ՝ Նիսակ) գյուղում կնքված հայ-պարսկական դաշնագրի կապակցությամբ, երբ պարսից զորապետ Նիխորին հանդիպելու նպատակով Վահան Մամիկոնյանը, դուրս գալով Դվինից, ճանապարհին կանգ է առնում Եղինդ գյուղում, որը գտնվում էր «...ի գաւառն որ կոչի Արտազ...»<sup>24</sup>:

**Արտազը Զ-Է դարերում.** 564 թ. Հայաստանի մարզպան է նշանակվում Սուրեն Ծիլիով-Վշնասպ պարսիկը: Նրա օրոք հայերի նկատմամբ սաստկանում են հարստահարություններն ու կամայականությունները՝ ծանրանում են բնակչությունից զանձվող հարկերն ու տուրքերը, ուժեղանում են կրոնական հալածանքները: Պարսից արքունիքը ձգտում է վերացնել Հայաստանի ներքին ինքնավարությունը: Հարկային, վարչական և կրոնական ճնշումներն առաջ են բերում հայ ժողովրդի բոլոր խավերի դժգոհությունը և նրանց մղում ապստամբության (571-572 թթ.), որը կազմակերպում ու գլխավորում են Հովհաննես Բ Գաբրելյան կաթողիկոսը (557-574) և սպարապետ Վարդան Մամիկոնյանը: Ապստամբությունը վերածվում է պարսկաբյուզանդական պատերազմի, որում հայերը հանդես են գալիս իբրև բյուզանդացիների դաշնակիցներ: Պատերազմը փոփոխական հաջողություններով և կարճատև ընդհատումներով շարունակվում է 20 տարի: Պարսկական զորքերի մի քանի անհաջող ճակատամարտերից հետո՝ 576 թ., մեծաքանակ բանակով և փղերի զնդով Հայաստան է արշավում պարսից Խոսրով Ա Անուշիրվան թագավորը (531-579) և Արտազի ու Բագրևանդի վրայով շարժվում Հայաստանի բյուզանդական հատված: Հետապնդելով Վարդանի գլխավորած հայոց զորաբանակին՝ պարսիկները շրջանցում են Կարին քաղաքը, շարժվում Մելիտինե (Մալաթիա) և այնտեղ ճամբար դնում: Վճռական ճակատամարտում հայերը հաղթանակ են տանում և փախուստի մատնում պարսկական զորքին. «Այս այն Վարդան է, յոթոյ վերայ եկն ինքն արքայն Պարսից, կոչեցեալ Անուշ Ըռուան Խոսրով, հանդերձ բազմութեամբ սպառազէն զաւրացն և փղաք բազմաք, և ճանապարհ կալեալ ընդ գաւառն Արտազու՝ զնաց ընդ Բագրևանդ, զանց արարեալ զԿարնոյ քաղաքաւ: Եւ կալեալ ճանապարհ զնաց ի Մեղիտինէ և բանակեցաւ դէմ յանդիման նորա»<sup>25</sup>:

23 Ղազար Փարպեցի, էջ 312:  
24 Նույն տեղում, էջ 398: Հայ ժողովրդի Ե դարի ազատագրական պայքարի մասին տես Յուզբաշյան Կ. Ն., Ավարայրի ճակատամարտից դեպի Նվարսակի պայմանադրությունը, Երևան, 1989:  
25 Պատմութիւն Սեբեոսի (այսուհետև՝ Սեբեոս, համապատասխան էջերով), աշխատասիրության Գ. Վ. Արգարյանի, Երևան, 1979, էջ 68:

Է դարի 30-ական թվականներին Մերձավոր Արևելքում իսլամի դրոշի ներքո հանդես է գալիս քաղաքական նոր ու հզոր ուժ՝ Արաբական խալիֆայությունը: Որդեգրելով նվաճողական քաղաքականություն՝ արաբները կարճ ժամանակում գրավում են հարևան երկրները և շարժվելով հյուսիս՝ առաջին անգամ մոտենում են Հայաստանի սահմաններին: 639-641 թթ. նրանք գրավում են Ատրպատականը, 643 թ.՝ մարզպանական Հայաստանի մաս կազմող Մարաց աշխարհը, ապա անցնելով Արաքս գետը՝ ասպատակում են Նախիջևան և Գողթան գավառները: Այստեղ նրանք բաժանվում են երկու մասի: Չորրբի մի մասն ավարով ու գերիներով վերադառնում է Ատրպատական, մյուս մասն ավերում է Արտազը և հարձակվում հույն զորավար Պրոկոպիոսի վրա, որը բանակել էր Կոզովիտում. «Եւ մեծ մասն զօրուն հատեալ ասպատակէին յաշխարհս Հայոց ընդ կողմն Պարսից. և առնուին ի գերութիւն զաւանս Մարաց և զգաւառն Գողթն և զղաստակերտն Նախջաւանու. և զբազունս յարանց ընդ սուր անցուցանէին, և զայլս գերի վարեալ կանամբք և մանկեաւ՝ անցուցանէին ընդ գետն Երասխ ընդ հունն Ջուղայոյ: Եւ ընդ երկուս բաժանեալ զօրքն՝ ոմանք զգերեալսն դարձուցանէին յաշխարհն իրեանց: Եւ զունդ մի հատեալ ասպատակէին ընդ գաւառն Արտազ ի վերայ զօրավարին Յունաց, որում անուն էր Պռոկոպ, որ էր բանակեալ ի գաւառին Կոզովիտի...»<sup>26</sup>: Ապա արաբները Կոզովիտի և Մարդաստանի սահմանի վրա (Արտազից արևմուտք) ջախջախում են հունական (բյուզանդական) զորքի մեծ մասը և հարուստ ավարով վերադառնում իրենց բանակատեղին<sup>27</sup>:

**Արտազը Ը-Ժ դարերում.** Ը դարի երկրորդ կեսին գավառն ընկնում է հետզհետե հզորացող սահմանակից Վասպուրականի Արծրունիների գերիշխանության տակ:

Ժ դարակեսին՝ Վասպուրականի գահերեց իշխան Աշոտ Արծրունու մահից (904 թ.) հետո, երբ երկրամասը մասնատվում է նրա երկու եղբայրների՝ Գագիկի և Գուրգենի միջև, Արտազը տասնչորս այլ գավառների (Ճուաշ, Մարդաստան, Գառնի, Տոսպ, Ռշտունիք և այլն) հետ բաժին է ընկնում Գագիկին<sup>28</sup>: Վերջինս, յուրջ հակամարտության մեջ գտնվելով Բագրատունյաց Սմբատ Ա հայոց թագավորի (890-914) հետ, 908 թ. արքայական թագ է ստանում Ատրպատականի Մաջյան Յուսուֆ ամիրայից և հիմնադրում Վասպուրականի Արծրունյաց թագա-

26 Պատմութիւն Ղևոնդեայ մեծի վարդապետի Հայոց (այսուհետև՝ Ղևոնդ, համապատասխան էջերով), Ս. Պետերբուրգ, 1887, էջ 7:  
27 Նշվ. աշխ., էջ 8:  
28 Թովմա Արծրունի և Անանուն, Պատմութիւն տանն Արծրունեաց (այսուհետև՝ Թովմա Արծրունի և Անանուն, համապատասխան էջերով), Երևան, 1985, էջ 388-389: Տես նաև Վարդանյան Վ. Մ., Վասպուրականի թագավորության սահմանները IX-XI դարերում, «ՊԲՀ», 1969, № 4, էջ 230:



վորությունը (908-1021 թթ.): Այդ ժամանակաշրջանում Արտազը մտնում է հայոց Բագրատունիների պետության կազմի մեջ: Յուսուֆի կողմից Սմբատ արքայի եղերական սպանությունից հետո Գագիկ Արծրունին, օգտվելով Բագրատունիների թուլությունից, Վասպուրականին է միացնում Արտազ, Կոզովիտ, Մասյացոտն և Բագրևանդ գավառները<sup>29</sup>:

Ժ դարում գավառն Արդոզական անվամբ հիշատակվում է Ամատունյաց տան Գրիգոր եպիսկոպոսի կողմից Թադեոս առաքյալի նահատակվալյոց գերեզմանն աքոռանիստ դարձնելու առնչությամբ. «...նստէր ի հանգստի սրբոյն Թադէոսի առաքելոյ յԱրդոզական գաւառի»<sup>30</sup>: Սա ուղղակի վկայություն է այն մասին, որ Արծրունի իշխանների ժամանակ Արտազի եպիսկոպոսությունը գտնվում էր Ամատունյաց տոհմի ձեռքում:

**Արտազ-Մակվի հայկական իշխանությունը ԺԳ-ԺԵ դարերում.** հավանաբար ԺԳ դարից սկսած՝ Մակու բերդանունը հետզհետե տարածվում է գավառի վրա, և Արտազ տեղանվանը գուցա հեռ գործածվում է նաև Մակու գավառանունը. «Արտազ Մակու է, ուր կայ սուրբ առաքեալն Թադէոս»<sup>31</sup> կամ՝ «Արտազ գաւառն Մակու է, ուր կայ սուրբ առաքեալն Թադէոս»<sup>32</sup>:

Արտազը Վասպուրականի նահանգների շարքում հիշատակվում է նաև ԺԳ դարում<sup>33</sup>:

1315 թ. Թադեոս առաքյալի վանքում ստեղծված «Ներսիսի Շնորհալույ մեկնութիւն սաղմոսաց» ձեռագրում նշվել է. «...եղև սկիզբն այսմիկ սրբոյ գծագրութեան ի գաւառիս կոչեցելումն Արտազ...»<sup>34</sup>:

ԺԳ դարի կեսերից Արտազի տարածքում հիմնվում է հայկական իշխանություն (1247) Մակու կենտրոնով: Այն գոյատևում է մինչև 1426 թ., երբ բերդին տիրում է կարա-կոյունլու (սև ոչխար) թուրքմեն տիրակալ Սքանդարը (Իսկանդար, 1420-1437), և գավառն անցնում է մահմեդական իշխողների տիրապետության տակ: Այս առիթով ԺԵ դարի նշանավոր գրիչ Թովմա Մինասենցը ցավով նշել

է. «Անմխիթար կըսկիծ եհաս բոլոր ազգացս քրիստոնէից, զի բոլոր աշխարհացս այն մին բերթն միայն էր մնացեալ ի ձեռն քրիստոնէից, և այն ևս առաւ ի մէնջ»<sup>35</sup>:

1467 թ. վերջերին Մակվի բանտից ազատվելով՝ գավառին և Հայոց աշխարհին ութ ամիս իշխում է Իսկանդարի եղբոր՝ կարա-կոյունլու թուրքմեն Ջհանշահի (1437-1467) որդին՝ Հասան Ալին: Սակայն շուտով՝ 1468 թ. հուլիսի 2-ին, Մարանդի մոտ տեղի ունեցած ճակատամարտում ակ-կոյունլու (սպիտակ ոչխար) թուրքմեն տիրակալ Ռուզն Հասանի երեսունհազարանոց զորաբանակը պարտության է մատնում կարա-կոյունլու վերջին փառիշտահին (իմա՝ թագավորին, Ա. Հ.): Հայաստանը, այդ թվում և Արտազի շրջանն անցնում են ակ-կոյունլուների տիրապետության տակ: Այս դեպքերն իրենց արձագանքն են գտել ոչ միայն հայերեն ձեռագրերի հիշատակարաններում և մանր ժամանակագրություններում, այլև հայ միարարական (ունիթորական) գրականության մեջ:

**Արտազ-Մակվի հայ կաթողիկե իշխանության բռնի մահմեդականացումն ու դարձը.** Լենկ Թեմուրի թոռ Օմարի բռնություններին տեղի տված և մահմեդականություն ընդունած երեք հայ իշխանների թվում էր նաև Մակվի հայ կաթողիկե իշխանը. «...Գ (3) իշխան յազգէս մեր, որ իբրեւ զճիռ մի ի մէջ ողկուզաց մնացեալ էր ի մէջ ազգիս, դարձոյց բռնութեամբ ի յանհատութիւն. գորդի Իւանէին գրոռն Բուրբէլին՝ զԲուրբէլ անուն, յազգէ Օրբէլեանց զտէրն Ռոռտան եւ զեղբայր նորին Սմբատ անուն տարան ի Սմրդանդ, ընտանեօք իւրովք, զոր յետոյ ...դարձան ի հայրենիս իւրեանց: Եւ զտէրն Եղեգեաց Տարսայիւն անուն՝ գորդի Գօրգունին ուրացողին. եւ զտէրն Մակուայ հանին՝ ի սուտ եւ յերկաբնակ ազգէն աղթարմայիցն. եւ ազատ որդի մի Աղիդան անուն՝ ի յԱյրարատեան գաւառէ, ի գեղջէն Աղուց. զոր եւ յետոյ զղջացան եւ եղեն ճշմարիտ հատատացեալք Քրիստոսի եւ ժառանգ արքայութեանն»<sup>36</sup>:

Մեկ այլ տեղ պատմիչը նշում է Մակուի մահմեդականացած իշխանի անունը՝ «...Սողրաթիշն Մակուայն...», որը վերստին քրիստոնեություն է ընդունել<sup>37</sup>:

**Արտազ-Մակուն ԺԶ դարում.** դարասկզբից Մակվի գավառը, որ մտնում էր Ատրպատականի (Ազերբայջանի) կամ Թավրիզի նահանգի (Վիլայե-

29 Թովմա Արծրունի և Անանուն, էջ 444-445: Տե՛ս նաև Վարդանյան Վ. Մ., նշվ. հոդվ., էջ 232: Նույնի՝ Վասպուրականի Արծրունյաց թագավորությունը, Երևան, 1969, էջ 92:

30 Թովմա Արծրունի և Անանուն, էջ 400:

31 Աշխարհացոյց Վարդանայ վարդապետի, քննական հրատարակություն Հայկ Պեպլերեանի, Բարիզ, 1960, էջ 16 (այս երկը մեզ է հասել երկու խմբագրությամբ՝ համառոտ և ընդարձակ: Դրանցում Արտազ և Մակու տեղանունները ներկայացված են միասնաբար և հավասարազոր):

32 Նշվ. աշխ., էջ 32:

33 Անասյան Ա., Թովմաս Կիլիկեցու աշխարհագրությունը, «Քաներ Մատենադարանի» (այսուհետև՝ «ԲՄ»), № 8, 1967, էջ 282 (ի դեպ, «Տեսակը աշխարհաց և հանգամանք երկրի» անունը կրող աշխարհագրական փոքրածավալ երկի հեղինակ Թովմաս Կիլիկեցին Ասիայի և Մեծ Հայքի աշխարհագրության գլոխները գրելիս օգտվել է Անանիա Շիրակացու «Աշխարհացոյց»-ից):

34 ԺԳ դարի հայերեն ձեռագրերի հիշատակարաններ (այսուհետև՝ ԺԳ, համապատասխան էջերով), կազմեց Լ. Ս. Խաչիկյան, Երևան, 1950, էջ 114:

35 ԺԵ դարի հայերեն ձեռագրերի հիշատակարաններ, Խ. Բ (այսուհետև՝ ԺԵԲ, համապատասխան էջերով), կազմեց Լ. Ս. Խաչիկյան, Երևան, 1958, էջ 376:

36 Թովմա Մեծոփեցի, Պատմագրություն (այսուհետև՝ Թովմա Մեծոփեցի, համապատասխան էջերով), աշխատասիրությամբ Լ. Խաչիկյանի, Երևան, 1999, էջ 108-109:

37 Նշվ. աշխ., էջ 120:

38 Ատրպատականի (Ազերբայջանի) կամ Թավրիզի նահանգի (Վիլայեթի) մեջ, Արտազ (Մակու) գավառից բացի, մտնում էին

թի)<sup>38</sup> մեջ, հիշվում է նաև պարսկերեն կալվածագրերում ու Իրանի շահերի հրովարտակներում:

Իսմայիլ Ա-ի շահի (1502-1524) կառավարման առաջին տարիներին երկրում անցկացվում է հողերի և եկամտաբեր այլ միջոցների ընդհանուր հաշվառում: 1504 թ. «Մակվի վիլայեթի մուլքերի և այլ ստացվածքների ստուգման և քննության [ժամանակ]» վերստին ստուգվում և հաստատվում են, որ «...այն կալվածները, որոնք գտնվում են ազնիվ քրիստոնյա Մանվելի որդի Թադեոսի և սրա որդի Միրիջանի ձեռքում, համաձայն շարիաթական փաստաթղթերի, ամբողջությամբ նրանց սեփականությունն ու մուլքն են, և նրանց տիրապետությունը այդ կալվածներն ու մուլքերն նկատմամբ իրավացի տիրապետություն է, և ոչ ոք... այդ կալվածների նկատմամբ ոչ մի իրավունք և հավակնություն չեն կարող ունենալ»<sup>39</sup>:

ԺԶ դարի սկզբից Հայաստանը և Ատրպատականը դառնում են պարսկա-օսմանյան պատերազմների թատերաբեմ: Ռազմական գործողությունները կարճատև ընդմիջումներով և փոփոխական հաջողություններով տևում են մինչև 1639 թ. և ավարտվում Իրանի ու Թուրքիայի միջև Հայաստանի երկրորդ բաժանմամբ և պետական սահմանի վերջնական հաստատմամբ (երկու տերությունների միջև հայկական հողերի առաջին բաժանումը տեղի է ունեցել 1555 թ.): Այս ընթացքում Արտազ-Մակուն շարունակում էր մնալ Մեֆյան Իրանի կազմում և լինել պատերազմական գործողությունների թատերաբեմ: Մասնավորապես 1514 թ. Չալդրանի (Չալդրան) դաշտում տեղի է ունենում նշանավոր ճակատամարտ Իսմայիլ Ա շահի և օսմանյան սուլթան Սելիմ Ա Ահեղի (1512-1520) զորքերի միջև, որն ավարտվում է պարսիկների պարտությամբ ու Թավրիզի գրավմամբ: Սակայն շուտով շահը կարողանում է համախմբել իր ուժերը և հարկադրում թուրքերին նահանջել:

**Մակվի խանությունը ԺԸ-ԺԹ դարերում.** ԺԸ դարի վերջերին Մակու գավառի տարածքում ստեղծվում է նույնանուն խանությունը՝ վարչական կենտրոն ունենալով Մակու քաղաքը: Իր գոյությունը պահպանում է մինչև Ի դարի առաջին քառորդը:

նաև Վասպուրականի նահանգի Շուաշ-ոտ (Չորս), Մարակերտ (Մարանդ), Պարսպատունիք (Արասրար) գավառները և Պարսկահայք նահանգն ամբողջությամբ (տե՛ս Հայ ժողովրդի պատմություն (այսուհետև՝ ՀԺՊ, համապատասխան հատորներով և էջերով), Խ. IV, Երևան, 1972, էջ 251):

39 Մատենադարանի պարսկերեն վավերագրերը. Կալվածագրեր, պրակ I, կազմեց Հ. Գ. Փափազյան (այսուհետև՝ Փափազյան Հ., Կալվածագրեր, պրակ I, համապատասխան էջերով), Երևան, 1968, էջ 94: Վավերագրում Մակվի գավառի այս կալվածքների անունները չեն մասնավորեցվում: Կազմողի կարծիքով հետագայում սրանք նվիրատվություն են կատարել Թադեոս առաքյալի վանքին, իսկ մահմեդական կրոնական օրենքներին վերաբերող փաստաթղթերն էլ հանձնվել են վանքի դիվանին (տե՛ս նույն տեղում, էջ 160-162):

Ըստ Իսքանդար Մունշիի կազմած «Թագրի-րաթ-ալ-Մուլուք» աշխատության՝ ԺԸ դարի առաջին քառորդին Մակուն Նախիջևանի, Չարքիլի (Շար), Մաղարակի, Մաղասերդի, Բայազետի և քրդական Շադիլու, Դումբուլի ցեղախմբերի երկու համայնքների հետ մտնում էր Երևանի խանության կազմի մեջ<sup>40</sup>:

Հայտնի է, որ բայաթ քոչվոր ցեղից Ահմադ սուլթանը, որ մեծ ծառայություն էր մատուցել Նադիր շահին (1735-1747) և փոխարենը նվեր ստացել Մակու քաղաքը, Խորասանում շահի սպանությունից (1747 թ.) հետո հաստատվում է Արտազում՝ իր հետ տանելով արքունական զանձների մի մասը, ինչն էլ դառնում է խաների հարստության և իշխանության հիմքը<sup>41</sup>: Դրանով իսկ ստեղծվում է Մակվի խանությունը: Ահմադ սուլթանի որդին՝ Հյուսեյն խանը, կառավարման ընթացքում ոչնչով աչքի չի ընկնում, սակայն 1819 թ. նպաստում է Թադեոս առաքյալի վանքի շրջապարսպի վերաշինությանը<sup>42</sup>:

**Ռուս-պարսկական երկրորդ պատերազմը.** 1826 թ. ամռանը սկսված ռուս-պարսկական երկրորդ պատերազմի ընթացքում ռուսական զորքերը, մի շարք վճռական ճակատամարտերում (Շամքորի, Գանձակի և այլն) պարտության մատնելով Իրանի թագաժառանգ Աբաս-Միրզայի ընդհանուր հրամանատարությամբ գործող պարսից հիմնական ուժերին, գրավում են Շուշին, Երևանը և շարժվում հարավ, անցնում Արաքս գետն ու մտնում Ատրպատականի տարածք:

1827 թ. դեկտեմբերի 24-ին գեներալ-լեյտենանտ Ա. Ի. Կրասովսկու զեկուցագրում նշվել է, որ իրեն հասած լուրերի համաձայն՝ հաշտության պայմանագիր կնքելիս Մակվի խանությունը պետք է մնա Պարսկաստանի տարածքում, սակայն «Մակվի շրջանը Երևանի նահանգի մաս է կազմում: Բնությունը նրան շրջափակել է սարսափելի լեռներով և ձորերով, որոնք ծառայում են ձմեռային և ամառային անասնապահության համար: Ունի թշնամու համար անցանկալի ջուր: Տեղադրությունն ասիական ամենագորեղ ուժերի համար անմատչելի է և ահարկու: Անցումը դեպի այս երկիր այնքան անհարմար է, որ 10 մարդ կարող է այն պաշտպանել՝ առանց վախենալու ասիական որևէ անթիվ զորքից: Այս երկիրն ունի 31 գյուղ, որոնցից 8-ը՝ հայկական, որոնցում հաշվվում է 500 տուն հայ: Մնացածում կա շուրջ 3000 տուն քուրդ...: Մակվի երկիրը մշտապես գտնվել է Երևանի խանի անմիջական ենթակայության ներքո...: ...1824 թ. Աբաս-Միրզան ողջ զորքով շարժվել է դեպի Մակվի շրջան՝ այն գրավելու նպատակով, սակայն նրա

40 Չորանյան Պ., Հայ-ռուս-վրացական փոխհարաբերությունները ԺԸ դարի երկրորդ կեսին, Ս. Էջմիածին, 2006, էջ 46-47:

41 Минорский В., Древности Маку (путевые заметки), Петроград, 1916, с. 26.

42 Մինասեան Լ., Իրանի հայկական վանքերը, Թեհրան, 1971, էջ 16-17 (արձանագրությունը տե՛ս սույն աշխ., էջ 171, արձ. ՀԹ):



կառավարիչը բացահայտ դիմադրություն ցույց տվեց և բույլ չտվեց նրան մոտենալ... Եթե այս երկիրը մնա Պարսկաստանին, ապա այն կծառայի որպես անվտանգ բույն շար մարդկանց համար, որոնք կապառնան Արաքսի երկու ափերին փոված Երևանի նահանգին: Իսկ եթե առաջվա պես մնա Երևանի կառավարչության կազմում, ապա այս երկիրը կծառայի խոչընդոտ պարսիկների և թուրքերի չարամիտ շարժումների համար»<sup>43</sup>:

**Թուրքմենչայի պայմանագիրը.** ռուս-պարսկական պատերազմն ավարտվում է Պարսկաստանի պարտությամբ, և Թուրքմենչայ գյուղում 1828 թ. փետրվարի 10-ին կնքվում է հաշտության պայմանագիր, ըստ որի՝ Արևելյան (Կովկասյան) Հայաստանն անցնում է Ռուսաստանի տիրապետության ներքո: Արաքս գետը ճանաչվում է երկու պետությունների միջև սահման: Մակվի խանությունը մնում է Իրանի կազմում:

Պայմանագրի 15-րդ հոդվածի համաձայն՝ պարսկական կառավարությունն իր հպատակներին իրավունք է վերապահում մեկ տարվա ընթացքում գաղթել ռուսական տիրապետության սահմանները, ընդ որում, ներգաղթողներին իրավունք է տալիս առանց որևէ մաքսի կամ հարկի տանել իրենց շարժական գույքը. «Աղդրեջան կոչվող մարզի (իմա՝ Ատրպատական, Ա. Հ.) բոլոր բնակիչներին և ասիճանավորներին... կտրվի, այսօրվանից հաշված, միամյա ժամանակամիջոց, որպեսզի նրանք իրենց ընտանիքներով հանդերձ կարողանան պարսկական մարզից ազատ անցնել ռուսական մարզերը, որպեսզի կարողանան դուրս կրել և վա-

ճառել (իրենց) շարժական գույքը, առանց հանդիպելու կառավարության կամ տեղական իշխանությունների կողմից հարուցված որևէ արգելքի: Այդ անձանց կողմից վաճառվող կամ դուրս տարվող գույքն ու իրերը չպետք է ենթարկվեն որևէ մաքսի կամ հարկի: Իսկ անշարժ գույքի նկատմամբ սահմանվում է հինգամյա ժամանակամիջոց՝ այն վաճառելու կամ նրա վերաբերյալ կամայական կարգադրություն անելու համար»<sup>44</sup>:

Տվյալներից մեկի համաձայն՝ «Դաշնագրի մանրամասնությունները Ներսեսը ուշ իմացաւ և նորա սրտին ցաւ պատճառեց, նախ՝ որ Հայոց անունը յատկապէս չէ յիշուած մէջը, և երկրորդ՝ որ Մաքուի խանութիւնը պէտք է մնայ պարսից ձեռքում: Ներսեսը համարձակ ոճով մի նամակ գրեց Պասկևիչին, ցոյց տալով թէ որքան սխալ է գործել նա Մաքուն պարսից վերադարձնելով: Հպարտ Պասկևիչը շատ վիրաւորուեց Աշտարակցու գրութիւնից...»<sup>45</sup>:

Թուրքմենչայի պայմանագիրը մեծ նշանակություն է ունենում Արևելյան Հայաստանում հայ բնակչության ավելացման համար, բայց դրա փոխարեն հիմնովին փոխվում է Ատրպատականի, այդ թվում նաև Արտազ գավառի ազգագրական պատկերը:

**Մակվահայության գաղթը.** գաղթի իրականացման հետևանքով կարող էր խախտվել Ատրպատականի տնտեսական և քաղաքական վիճակը, ուստի պարսիկ իշխանավորները տեղի հայ հոգևորականության աջակցությամբ ամեն կերպ աշխատում էին խանգարել գործընթացը<sup>46</sup>: Մակայն Ներսես Աշտարակեցի արքեպիսկոպոսը, գնդապետ Հ. Լազարյանը (Լազարևը), Իրանում Ռուսաստանի դեսպան, գրող Ալ. Գրիբոյեդովը և այլք կազմակերպում ու խումբ առ խումբ Պարսկաստանից Արևելյան Հայաստան են գաղթեցնում հազարավոր հայերի: Արդյունքում 40.000 անձ<sup>47</sup> ներգաղթում է նորաստեղծ Հայկական մարզ:

Պարսկահայերի գաղթին Ներսես Աշտարակեցի կաթողիկոսի հանձնարարությամբ մեծապես օժանդակել է Թադեոս առաքյալի վանքի առաջնորդ Բարսեղ եպիսկոպոսը. «...Մինչ ես նուստ Բարսեղ եպիսկոպոս սրբազան Առաքելոյն Թադեոսի և վիճակաց նորին առաջնորդ լինելի ի Խոյ քաղաքի ի վիճակս իմ ի թուականութեան և ի 5

43 "Русско-армянское сотрудничество в период присоединения Восточной Армении к России 1826-1828 гг.", сост.: Эвоян В., Казарян Э., Мирзоян С., Оганесян Дж., «Բանբեր Հայաստանի արխիվների» (այսուհետև՝ «ԲՀԱ»), 1978, № 2, էջ 207 (րիսգրում՝ "Макинский округ есть часть Эриванской провинции, природа окружила его ужасными горами и ущельями, служащими для скотоводства зимой и летом, имсет воду, непривлекательную неприятелем. Местоположение оно неприятное и страшное для самой сильнейшей азиатской силы. Проход в страну сию так неудобен, что 10 человек может безопасно сохранить оный, не опасаясь никакого бесчисленного азиатского войска. В стране сей состоит 31 деревня, из них 8 армянских, в коих считается 500 дворов армян. В оных вмещается около 3000 дымов куртинцев... Страна макинская состояла всегда под непосредственным влиянием эриванского хана... В 1824 году Аббас-Мирза со всем войском своим двинулся к Макинскому округу, с намерением вступить в оный, но правитель оного явно воспрепятствовал ему в том, и недоступил его приблизиться... Если страна сия останется за Персией, то послужит она безопасным гнездом злых людей, угрожающих части Эриванской провинции, по обеим сторонам Аракса лежащей, ежели же будет состоять по прежнему в ведомстве эриванского правления, то страна сия послужит преградой всех злонамеренных движений персиян и турок").

44 Հայաստանը միջազգային դիվանագիտության և սովետական արտաքին քաղաքականության փաստաթղթերում (1828-1923), Երևան, 1972, էջ 71-72:  
 45 Երիցեանց Ա., Ամենայն Հայոց կաթողիկոսութիւնը և Կովկասի Հայք XIX-րորդ դարում, մասն Ա (1800-1832 թթ.), Թիֆլիզ, 1894, էջ 323:  
 46 Դեմիրջեան Վարդան, Հայ գաղթականական հոսանքներ Ատրպատականից դուրս և բռնի տեղափոխումը դեպի Ատրպատական, ԴԱՀՊ, հ. Բ, էջ 156:  
 47 Աճառյան Հր., Հայ գաղթականության պատմություն, Երևան, 2002, էջ 241:

դեկտ. ամսոյ յայնժամ ընկալայ ի Ներսես սրբազան արքեպիսկոպոս և ի ծայրագոյն հոգևորական կառավարչէ դասուցս հոգևորականաց նամակ իմն, յորում գրէր յԵրևանայ իմոյ նուստութեամբ նաև այնու, հարցումն ցիս հարցանէր այսպէս՝ թէ հնարաւոր իցէ արդեօք զամենայն Ատրպատակային Հայազնեայսն մեր անցուցանել յայնկուսէ յայսկոյս Երասխ գետոյն, ի ներքոյ հովանաւորութիւն ողորմածագունեղի կայսերն Ռուսաց և յատկացեալ քազաւորի Հայոց, զի սիրելի ազգն մեր Հայոց, ազատս կացցէն ի հարիւրաւոր ամեայ պարսկային անըմբերելի բռնութեանցն:

Ապա յ7 ի նոյն յիշեալ ամսոյ, զկնի երկուց ատուրց այլ իմն զիր ևս ժամանեաց առ մեզ ի գերապատիւ պօլկովնիկ Աղայ Եղազարէն Լազարովեանց Մօսկովեցոյ, մինչ էր սա ինքն ի գիւղաքաղաքն Տուխարզան, որ հեռի է ի Դարիժու 40 վերստ ճանապարհաւ: Սոյն քարտէն ևս համաձայն գտանիւր սրբազան Ներսես արքեպիսկոպոսի գրութեան, զի գրեր յորդորմամբ սիրելի բազմափաստ ազգն իմ հայոց բացցեն զհոգոյս զաչս իրեանց և տեսցեն քրիստոսապսակեալ կայսրն ամենողորմած և եկեսցեն ընդ հովանեաւ խնամատարած քեց նորա և կեցցեն ի յանդորրու վիճակ ցհաիտեան գերծեալք ի հեթանոսական հարստահարութեանց:

...Եւ ապա յօր իններորդի դեկտեմբերի բազումս ստիպելով զխօյեցի Մարգար աղայն մահտեսի Եղիազարեան առեալ զնա ընդ իմ դիմեալ զնացաք ի Դարիժ և ի 12 նոյն ամսոյ մուտ գործեցաք ի նմին քաղաք և մինչ ոչ էր անդանօր գերաստիճան Պասկովիչ կուսակալին, ելաք այտի գնալ ի Տուխարզան գիւղաքաղաքն և ուր ժամանեալ մեր և անդ գտաք զյիշեալ կուսակալն, ընդ նմին անդ էր և Աղայ Եղազարն, ընդ որս և մեծ շահգատայն մեծ քաղաքին Դարիժու, Նայիպի սուլթանայն անդ ևս էր, այն, որ վարէր զիշխանութիւնն իւր ի Դարիժ քաղաք, Ապազմիրզայ կոչեցեալ արքաորդին և ուր անդ միաբանեալ ընդ միմեանս կամէին արկանել զհիմն հաշտութիւն և մնացեալ մեր յայն գիւղաքաղաք յութն օր յաւուր տօնի ճննդեան ըստ ռուսաց, այս է 25 դեկտ. ի 1827 ամին այժմ տեսաւորեցաք ընդ բարձր գերապատիւ Պասկովիչ կուսակալին և ապա բացածանուցաք նմա զմիտս. և զառիթ առ նա դիմելոյն մերոյ, յայտնելով նմին նաև՝ զմիտս գրութեանցս սրբազան Ներսեսի արքեպիսկոպոսոյն և Աղայ Եղազարին, և ապա խօսուցաք նորին բարձր մեծութեան այսպէս ասելով՝ թէ այնորժիք և լինիք մեզ ձեռնուտ: Մեք կարող ենք սիրայորոք քարոզութեամբ մերով զմիտս ազգին մերոյ Հայոց զալ և չուել զամենեսին և վերաբնակել նոցա յայնկոյս Երասխայ գետոյն, օրհնեցեալ տերութեան Ռուսիոյ մեծի: ...Յաւարտ այսոցիկ ամենայնի որպէս պայմանադրեալ էր մեզ Բարձր կուսակալ Պասկովիչն, եկն յ8 յունվարի ի Տուխարզանայ ի քաղաքն Դարիժ և մեր

զկնի երից ատուրց տեսեալ զմեծութիւն նորին, ընկալաք ի նմանէ զնոր խոստացեալ հրամանագիրս ի վերա կողմնական և քաղաքական նաչալնիկացն, որք ի Մարաղա, յՌոմի, ի Մալմաստ և ի Խօյ ի վերայ Մարաղայու Բաքրանտիւ դեներալին, Մալմաստու և Ռոմիայ Լափթիւ դեներալին, և քաղաքին Խոյա Նիկոլայ Վասիլիչ Վիսոցկի պօլկովնիկին, որ ինքն գրեաց իւրաքանչիւրոցն այսպէս թէ՝ սոյն գրաբեր Բարսեղ արքեպիսկոպոսն և առաջնորդն Թադեոս Առաքելոյ վանաց և վիճակացն, յորժամ քարոզէ յերկիրն Մալմաստու, յՌոմիայ և ի Խօյ առ ի չուեցուցանելոյ զժողովուրդս իւր, զազգն հայոց, դուք ևս զտօյր սմա ձեռնուտ և սատար, զի ահա ճշմարիտ յանձնառու եղև առ ի քարոզութեամբ գամենայն հայազնեայց չուեցուցանել յայնկոյս Երասխայ գետոյն ի վերաբնակեցուցանել զնոսին յերկիր օրհնաբանեալ կայսերական ի Նախիջևան, ի Երևան, ի Շարուր, Ագուլիս և ի Տերեղեկեզ և յայլ գաւառս մեծին Ռուսիոյ, մանաւանդ թոյլ տայցէմ սոցա իշխանաւորքն պարսից գնալ յայնկոյս գետոյն անվնաս:

Ի կուսակալ Պասկովիչէն զամենայն ազգային խնդիրս մեր ելս առեալ ի քաղաքէն Դարիժու, դիմեցաք նախ ի գաւառն Մալմաստայ և անդէն սկիզբն արարաք քարոզութեամբ յորդոր լինելոյ Ազգին հայոց և ապա դիպեցաւ մեզ Նախավկայի սուրբ վանաց Սարգիս վարդապետ, որ և աջակցեալ ընդ մեզ, գտաւ մեզ ձեռնուտ յորդորմամբ զժողովուրդս, այսպիսի անձնադիր բարեփոյթ քարոզութեամբ ի միջոցի 8 ամսոց, ի քաղաքաց, ի գիւղից գաւառացն Դարիժու, Մարաղայու, Խոյա, Մալմաստու, Ռոմիայ, Մակուայ, Մէօքմէնաւայու, Չալտրանայ, Աւաճուղայ և յայլոց նահանգաց, յորս գտանիւր յազգէն մերմէ Հայոց, ի տուճար արկանելով, մետասան հազար տունս հանաք և չուեցուցաք զնոսին յայսկոյս Երասխ գետոյ, ի միշտ օրհնեցեալ երկիրս ողորմածագոյն կայսերն ամենայն Ռուսաց և յատկական թագաւորի Հայոց մերոց Նիկոլայ Պաւլովիչին: Եւ արդէն իսկ կան վերաբնակեալք յԵրևան, ի Նախիջևան, յԱգուլիս, ի Շարուր, ի Տերեղեկեզ և այլ և այլ քաղաքս և ի գաւառս ըստ հաւանութեան իրեանց և զերծ յամենայնէ բարբարոսական բռնութեանց գտեալ անլսելի գոհունակութեամբ տեսան Աստուծոյ, օրհնեալ են, օրհնելին և միշտ ունին օրհնել զանգին կեանս ամենաբարեպաշտ կայսրութեան Մեծին Ռուսիոյ: ...Եւ նուստ Բարսեղ եպիսկոպոսս զայսոսիկ զամենայն գործսն իմ բարձր հրամանաւ սրբազան Ներսես հօրս յաւուրդ բերեալ սրբոյն Գրիգորի մեր Լուսաւորչի յօր ելմանն ի վիրապէն, եւ ևս անձամբ անձին ելեալ ի Խօյ քաղաքէն, ի վիճակէն սրբազան առաքելոյն իմոյ Թադեոսի, ահա եւ և մանկունք իմ ասելով դիմեալ զնացի յԵրևան, ի Մայր սուրբ Աթոռն մեր Էջմիածին:



Յայն գնալն իմ յԱթոռն տարայ ընդ իս գամենայն գկայս և զգոյս վանաց ինոց սրբազան առաքելոյն Թաղդէոսի, զեկեղեցական զսրբազան անօթս որպէս և իցէ, նաև գամենայն զարտաքսական և զնեքքսական կայսն՝ զգրքեղէնս, զպոլիմօճեղէնս, զհարկատր հանդերձեղէնս, զպաշարեղէնս և զոչխարեղէնս և զայլսն գամենայն գոյի չափ զբովանդակ ինչս, վանացն սրբազան առաքելոյն Թաղդէոսի հասուցի յԱթոռն Սուրբ Էջմիածին և մի առ մի ընդ տուճարաւ արկեալ յանձնեցի գամենայն սրբազնագոյն սուրբ վեհապետին Եփրեմայ Առաջնոյ և նորին հոգևորական սրբազան կառավարութեան, սրբազան հարցն, նաև՝ ըստ մասնեայ յանձնայն տեսակացն գոյից, թողաք ի նոյն սուրբ վանս ըստ կարևորեալ պիտոյիցն»<sup>48</sup>:

1828 թ. հունիսի 13-ին Մաղարդավանքի առաջնորդ Սարգիս վարդապետ Դավթյանը նամակ է հղում հասարակական գործիչ խոյեցի Մարգար Եղիազարյանին գաղթն արագացնելու խնդրանքով. «...դուք մի մոռանայք ջանադիր լերուք ձեր յառաջադրեալ բանիցն վասն ազգին, որ օր յառաջ անցուցանեք ի սահմանս ռուսաց և հայոց այս կողմն Երասխին...»<sup>49</sup>:

Գաղթի հետևանքով դատարկվում են Արտազի հայկական 80 գյուղերը: Դրանցից շուրջ 10-12 գյուղեր Թաղեոս առաքյալի վանքին ենթակա բնակավայրեր էին: Վանքին մոտ գտնվող միայն մի քանի գյուղերում սակավաթիվ ընտանիքներ են կառչած մնում հայրենի օջախներին<sup>50</sup>:

Մակվահայերը գաղթել են երկու անգամ. «...1827-29 թ. ռուս-պարսկական և ռուս-տաճկական, ինչպէս 1853-56 թ. Դրիմի պատերազմների ժամանակ, երբ Մակայ խանութեան մէջ ապրող հայերը գաղթեցին դէպի Արարատեան դաշտը...»<sup>51</sup>:

Անդրադատնալով գաղթին՝ 90 տարի անց գրվել է. «Մակուայ գաւառ (Արտազ)... Գաւառի ո՞ր կողմն անցնես հայկական յիշատակի բեկորների չը հանդիպես: Գաւառի թրքաբնակ գիւղերի մեծամասնութիւնը հայանուն է կրում, գաղթել է արտազցին շարունակ, իսկ 28 թուին մի մասը, անցնելով սահմանակից Մայր Արաքսը հիմնեց այժմեան Գաւառ մեծ գիւղը, իսկ մեծամասնութիւն կազմողը՝ այլ և այլ տեղեր: Պատմական մեծ գաւառի յայտնի ս. Թաղէի վանքը, ճիշտ դէմ առ դէմ կանգնած Սանդուխտ կուսի փոքրիկ մենաստանը, իրենց ծաղկեալ վիճակումն էին գտնում...»

Ուրմի, Սալմաստ, Խոյ և Մակուայ գաղթականութեան մեծամասնութիւնը բռնեց Արարատեան դաշտի այն մասերը, որոնք մօտ էին Էջմիածնին ու Արաքսին...

Ատրպատականի հայոց գաղթականութեան այն խոշորագոյն մասը, որոնք բնակավայր ընտրեցին Գառնի, Ծաղկածոր (Գարայչիչակ), Նախիջևան, Սուրմալու, Կարբի, Ջանգի, Աբարան գաւառները, կարճ ժամանակամիջոցում կարողացան փոքրիշատէ նոր, աւելի հիմնական օջախ ստեղծել...»<sup>52</sup>:

**Մակվի խանությունը ԺԹ դարի վերջին քառորդում.** Հյուսեին խանին հաջորդած Ալի խանը համեմատաբար ավելի ուժեղ տիրակալ Ահմադ սուլթանի թոռն էր և Հյուսեին խանի որդին: Ալի խանը կառավարել է շուրջ 30 տարի և վախճանվել մոտ 90 տարեկանում (հավանաբար 1865 թ.)<sup>53</sup>:

Ավելի մեծ ճանաչման է հասնում վերջինիս հաջորդած որդին՝ Թեյմուր խանը: Նա կամքի մեծ ուժ ուներ, անսպառ եռանդ, զբաղվում էր ավարառութեամբ ու թալանով և իրեն անկախ էր պահում կենտրոնական իշխանությունից: Նրա կառավարման տարիներին մեկ անգամ չէ, որ մայրաքաղաքից ժամանած պետական պաշտոնյաները հեռացվել են Մակվից: Թեյմուր խանը հնազանդեցնում և իր իշխանությանն է միավորում տարածաշրջանի անհնազանդ բոլոր տարրերին, հատկապես քրդերին՝ նրանց ևս մասնակից դարձնելով անօրինակ թալանին:

1877-1878 թթ. ռուս-թուրքական պատերազմի ժամանակ Թեյմուր խանը զենքի ու զինամթերքի մեծ պաշարներ է կուտակում:

1881 թ. սարդարի (Էդրալ-օլ-սալթանե) կազմակերպած արշավանքը դեպի Ուրմիա, որտեղ տեր ու տիրական էին թուրքահպատակ շեյխ Ուրեյդուլլայի (Իրայդուլլահ) քուրդ հրոսակները, էլ ավելի է մեծացնում խանի հեղինակությունը: Ի դեպ, այդ ար-

շավանքից հետո Թեյմուր խանին շնորհվում է Մակվի տիրակալ անվանումը<sup>54</sup>:

1890 թ. նշվել է, որ «Մակու կիսանկախ մի գաւառի կեդրոնն է, Թեյմուր աղա կոչուած ցեղապետի կառավարութեան տակ, որին, ինչպէս և իր ցեղակիցներին կը պատկանին գաւառին բոլոր հողերը, իսկ երկրագործ գիւղացիք վարձկաններ են աւատական դրութեամբ: Այդ իշխանն իր վիճակ խաղաղ դրութեան մէջ պահած է, աւագակութիւնները զսպելով արևելեան խստութեամբ»<sup>55</sup>:

Թեյմուր խանը վախճանվել է մոտ 70 տարեկանում՝ 1895 թ.<sup>56</sup>: Նրան հաջորդում է որդին՝ Մակվի վերջին սարդար Ալի Ղուլի Մուրթուգա խանը (ծնվել է 1863 թ.), որը «...իր հոր հակապատկերն է - հիւանդոտ, վերին աստիճանի կասկածոտ ու փոփոխական մէկն է. ամեն տարի ճանապարհորդում է Կովկաս ու հեռու է մնում տեղական դավադարից, իրան վերջի դնելով մէկ ուրիշի»<sup>57</sup>:

Ի դեպ, խանի՝ իշխանության գլուխ անցնելու առնչությամբ Ամենայն Հայոց Սկրտիչ Ա կաթողիկոսն ուղարկել է շնորհավորական ուղերձ, որտեղ մասնավորապես նշվել է. «Ձեր բարեյիշատակ և արդարասէր հոր մահը մեծ վիշտ պատճառեց մեզ, այն Մեծ խանին, որ երկար տարիներ իբրև ժողովրդի հայր արդարութեամբ և խաղաղութեամբ խնամում էր իր ժողովուրդը, մանաւանդ մեր փոքրաթիւ հայ ժողովուրդը, որոնց վրայ ունեցած հայրական խնամք և հոգածութիւն շատ շատ է և որոնց սրտի մէջ միշտ անմոռաց պիտի մնայ հանգուցելոյ յիշատակը. այս մասին մեք ևս ցաւակից լինելով Մակուայ ժողովրդին աղօթում ենք Ձեր հոր հանգստութեան համար:

Լսելով ձեր բարեմասնութիւնները և առ ժողովուրդն ունեցած խնամքը, որ սիրում էք հետևել Ձեր Հօր ուղղութեան և արդարութեան ամենքին վրայ հաւասար խնամք ունենալով, մանաւանդ Վեհափառ Շահի կողմիցն ևս գնահատուած լինելով Ձեր բարեմասնութիւններ իբրև արժանատր հոր արժանի ժառանգի, որ Ձեզ է յանձնեք նորա իշխանութիւնը: Մենք անհունս ուրախ ենք այդ մասին և առ այդ իսկ կը յայտնենք մեր շնորհատրութիւնը և ուրախութիւնը...»

Մեր կը յուսանք որ՝ մեր ժողովուրդ ինչ երջանկութեամբ և ինչ խաղաղութեամբ որ ապրում էր Ձեր Հօր հզօր հովանեաց տակը, վայելելով ամէն բարիքներ և երջանկութիւնը: ...Յանձնում ենք Ձեզ Աս-

տուածային պաշտպանութեան և մեր ժողովուրդն Ձեր խնամոյ»<sup>58</sup>:

**Մակվի խանությունը Ի դարի առաջին քառորդում.** 1903 թ. դեկտեմբերի 20-ի լրատվություններից մեկի համաձայն՝ «...Մակայ Թեյմուր խանի որդին խորամանկութեամբ թալանեց պարսկահպատակ մի քիւրդ ցեղապետի և շէջ նրան իր տուն-տեղից: Դրա պատճառով աշիրէթները միացած տաճկասահմանաբնակ զօրքերի ու քրդերի հետ՝ յարձակւեցին Մակայ Չաղդերանի մասի վրա, բերին մեծ քանակութեամբ թալան - ոչխար, տատար կլն, աւերեցին գիւղեր և սպանեցին 30-ից ւելի մարդ, որոնց մէջ կային մի քանի սէյիդներ ու վաճառականներ: Այս դէպքից յետոյ պարսկասահմանաբնակ քիւրդեր՝ հէյտարանցի, բուլկցի, մօսկցի ևլ ցեղերից՝ 750 տունից ւելի գաղթեցին դէպի Յապաղայի ու Բայազէդի շրջանում, իրենց ցեղապետների մօտ»<sup>59</sup>:

Մուրթուգա խանը ստացել է «Իկրալուս-պաթաւնե» կոչումը (1905 թ. դրությամբ ուներ երկու որդի՝ տասնամյա Աբաս փաշա խանը և երեքամյա Ռիզա Ղուլի խանը, և մեկ դուստր):

Գահընկեց է արվել 1925 թ.<sup>60</sup>: Դրանով իսկ վերացել է Մակվի խանությունը:

Մակվի սարդարն ուներ իր բանակը, անկախ էր կենտրոնական իշխանությունից և Իրանի շահին տարեկան միայն մի փոքր գումար տուրք էր վճարում: Պատտոր Հանս Ֆիշերը, որը ԺԹ դարի վերջին քարոզական գործունեություն էր ծավալել Ատրպատականում, նշել է, որ խանի իշխանության տակ էին գտնվում մոտ 600 թաթար (թուրք) և ավելի քան 1000 քրդական գյուղ<sup>61</sup>: Մեկ այլ տվյալով՝ բնակչության աճի և ըստ այդմ գյուղերի ավելացման հետևանքով խանության ենթակայության ներքո գտնվող գյուղերի քանակը շուրջ 50 տարվա՝ 1852-1905 թվականների ընթացքում 60-70-ից հասել է 300-ի<sup>62</sup>:

Հարկ է նշել, որ կար տեսակետ, թե՛ «...կարելի է դրանով գնել Մակուայ խանութիւնը, հաստատուել այնտեղ եւ՝ աստիճանաբար լայնացնելով այդ շրջանը՝ թափանցել Թուրքահայաստան»<sup>63</sup>: Այդ

48 Մատենադարան, ֆ. 49թ, քրք. 152, գ. 118:  
 49 "Русско-армянское сотрудничество в период присоединения Восточной Армении к России 1826-1828 гг.", «ԲՀԱ», 1978, № 2, էջ 236:  
 50 Իրանի բազմառանգ Աբաս-Միրզայի ձեռնարկած որոշ գիշումների շնորհիվ պարսկահայության մի մասը հրաժարվում է գաղթելուց: Հավանաբար այս շրջանին է վերաբերում Հաթեմ Խան Սուլեյմանի հրամանագիրը (անթվակիր), որտեղ կարդում ենք. «Որովհետև Իսրայել խալիֆայի մահվան պատճառով Հիսուսի ժողովրդի օրինական գործերը հետաձգվել ու բարձրորդի վիճակում էին հայտնվել, անհրաժեշտ էր, որ որևէ մեկը նրա տեղը զբաղեցնի և հետևի վիլայեթի հայերի գործերին: Ուստի Աստոծն հովանու ներքո գտնվող բարձրաստիճան Ամիր Նեզամի բախիշով կարգադրվեց, որպեսզի Ուլթիխայի օջախից ժամանած խորամիտ Պողոս խալիֆան Մակվի վանքում մնա և զբաղվի վիլայեթի հայերի հավատի գործերով, որպեսզի հետագայում նրա կապակցությամբ բարձրագույն սարքարից ստացվելիք հրամանագրին համապատասխան գործադրվի»: Վավերագիրը պահվում է Մելիք-Թանգյան բանգարանի արխիվում, 44 թվահամարի տակ: Տե՛ս Haghazarian A., Das Armenische Thaddäus Kloster in der Provinz West Aserbaïdjan in Iran (Doktor-Ingenieurs genehmigte Dissertation), Aachen, 1973, էջ 232, № 6: Նյութի բնագրի բարձրագույնը պարսկագետ Է. Կոստիկյանի:  
 51 «Դրոշակ», 1902, № 9, էջ 130:

52 Օհանյան Ե., Իննսուն ամեակ, «Չանգ», 1919, № 5, էջ 4:  
 53 Минорский В., Отчет о поездке в Макинское ханство, "Материалы по изучению Востока", вып. 1, С.Петербург, 1909, с. 6.

54 Минорский В., Отчет о поездке в Макинское ханство, с. 5.  
 55 «Մշակ», 1890, № 147, էջ 3:  
 56 Минорский В., Отчет о поездке в Макинское ханство, էջ 6:  
 57 Նժդեհ, Մակու, «Մուրճ», 1903, № 4, էջ 134-137: Մակվի խանության քաղաքական պատմության ընդհանուր ուղագիծը տես նաև Ֆրանգյան Ե., Մակուի խանութիւնը, «Տարագ», 1904, № 9, էջ 72-75 (խանության մասին հողվածաշարը շարունակվում է № 10, էջ 89-91; № 12, էջ 113-115; № 15, էջ 144-147): Минорский В., Отчет о поездке в Макинское ханство, с. 4-6, 54.

58 Հայաստանի ազգային դիվան (այսուհետև՝ ՀԱԴ), ֆ. 56, ց. 14, գ. 43, ք. 41:  
 59 «Դրոշակ», 1904, № 2, էջ 22-23:  
 60 Ալի Ղուլի Մուրթուգա խանի կառավարման վերջին օրերի ակնարկները գրել է. «[1925 թ. ամռանը Մակու] ... քաղաքում զինուորական շարժում և իրարանցում կար: Ատրպատականի Չինուորական Ընդհանուր Հրամանատար Արդուլահ Խան Թահմասին իր զորաբանակով Մակու եկաւ և առանց ընդդիմութեան հանդիպելու վերջ տուեց Ալի Ղուլի Մուրթուգա Խանի սարդարական ինքնիշխանութեան...» (Աճեմեան Հ., Ս. Թաղէի վանքը, մասն I, Թեհրան, 1959, էջ 15): Տե՛ս նաև Բայրության Վ., Իրանի պատմություն, Երևան, 2006, էջ 599:  
 61 Pastor Hans Fischer, Das Kloster des hl. Thaddäus, Der Christliche Orient, Hheft XI, Nov. 1897, s. 510-511.  
 62 Минорский В., Отчет о поездке в Макинское ханство, с. 4.  
 63 Գլխխանդեան Ա., Յեղափոխական շարժումը Վանի մէջ, «Հայրենիք», 1939, № 7, էջ 142:

4607



տեսակետի հեղինակն էր Արսեն վարդապետ Թոխ-մախյանը:

Ի դարասկզբին, երբ ռուսական կառավարության հրամանով բռնագրավվում էր եկեղեցապատկան գույքը, 1903 թ. սեպտեմբերի 16-ին Թաղեոս առաքյալի, Խոյի և Մակվի առաջնորդ Գևորգ Ժ. վարդապետ Նալբանդյանը գրություն է հղում Պարսից արքայից արքային ռուսական իշխանություններից այն պաշտպանելու խնդրանքով. «Ս. Էջմիածնայ և հետևող եկեղեցեաց շարժական և անշարժ կալուածներն մեծ մասամբ մեր Արեգնակափայլ Շահերու և մեր նախնեաց նուիրատուրիւնքն եղած են, գորս այժմ ռուս կառավարութիւնը գրաւել կուզէ. այս մասին թեմիս Մակու և Խոյ իրենց շրջակայ բոլոր գիւղերու ազգայինքն իմ միջոցաւ կը խնդրեն Տէրութենէդ, որ բարեհաճիք հարկ եղած բոլոր միջոցներով մեր ժառանգական և այս սուրբ իրաւունքին պաշտպան կանգնել»<sup>64</sup>:

Երկու օր անց «...վանահայր և առաջնորդ Ս. Թաղէի, Խոյի և Մակուի» Գևորգ Ժ. վարդապետը գրում է Ամենայն Հայոց Սկրտիչ Ա կաթողիկոսին ռուս կառավարության եկեղեցապատկան կալվածքների բռնագրավման վճռի դեմ հանրության բարձրացրած բողոքների մասին. «Արարատեան մեր Մայր Աթոռոյ ս. Էջմիածնի և տեղոյն համօրէն վանօրէից և եկեղեցեաց շարժական և անշարժ կալուածոց անարդար բռնաբարութեանց դժբաղդ լուրը կայծակի արագութեամբ տարածուեցաւ ս. Թաղէի Առաքելոյ վանուցս թեմի ազգայնոց մէջ, սրտերնին համակ խոցուած դիմեցին նուաստիս հանրագրութիւններով՝ միահաղոյն կը բողոքեն ռուս կառավարութեան բռնակալութեանց դէմ... Թէմիս հանրագրութիւններն ներփակած են, որք են Մակուէն, Քիշմիշքէփէէն, ս. Թաղէի վանքի գիւղէն, Խոյէն, Սէլդավայէն, Տիգէ, և Շուաւ, և Մահլազան և այլն գիւղերէն»<sup>65</sup>:

Ըստ 1907 թ. ապրիլի 21-ի տեղեկատվություններից մեկի՝ «Իսխանի և Մակույ մէջ, ինչպէս նաև Երևանեան նահանգի սահմանագլխի վրայ խառնակութիւններ ծագեցան: Մակույ խանը Էնջիւմէնի կուսակցութեան հնազանդիլ չուգելուն համար վճռուած է: Խանը յաջողեցաւ Նախիջևան փախչիլ և անկէ Երևան հասնել: Իր ապարանքը և գանձերը թալանած են»<sup>66</sup>:

Ի դեպ, Մակվի Ալի Ղուլի Մուրթուզա խանը, որն ապստամբության ժամանակ փախել էր Մակվից, մայիսի 23-ի լրատվությամբ գաղտնի վերադառնում է Մակու՝ իշխանությունը վերստին զավթելու նպատակով<sup>67</sup>:

1907 թ. հունիսին Մակվի խանության գյուղացիները «...ռուսական առաջին հեղափոխության հուժկու ազդեցությամբ արթնացել ու զլուխ էին բարձրացրել իրենց շահագործողների դեմ և տեղերում իրենց խորհուրդները՝ անջուժաները հաստատելուց հետո եկել-շրջապատել էին խանական որջը, որպէսզի գրավեն այն ու ոչնչացնեն խանական հողատիրությունը, ֆեոդալական իրավակարգը»<sup>68</sup>:

Ի դարի սկզբներին Մակվի սարդարի՝ կենտրոնախույս քաղաքականություն վարելու հետևանքով բավական աշխուժացած քրդերի ասպատակություններից ծանր դրության մեջ էր հայտնվել Մակվի թեմը: Մտահոգված նման վիճակով՝ Ատրպատականի թեմի առաջնորդ, անվանի հայագետ Կարապետ եպիսկոպոս Տեր-Սկրտչյանը 1909 թ. դեկտեմբերի 12-ին Մատթեոս Բ կաթողիկոսին գրում է. «...ի վիճակին Մակուայ, որոյ տէր և դատաւոր սարդարն ո՛չ իմիք հպատակի իշխանութեան, ազատօրէն ասպատակեն քուրդք և քանի մի անաւրէնք յառաջ քան զայս սպանին զերիս հայս, որք յուղի անկեալ գային ի փոքրիկ գեղջէ ի վանս ս. Առաքելոյն Թաղէոսի»<sup>69</sup>:

1911 թ. մայիսի 5-ին Տեր-Սկրտչյանը գեկուցագիր է հղում կաթողիկոսական տեղապահ Գևորգ արքեպիսկոպոսին. «Մակուի վիճակը իւր պատմական նշանակութեամբ ու աշխարհագրական դիրքով այնպիսի կարևորութիւն ունի հայութեան համար, որ ամէն ջանք գործ պէտք էր դնել, եթէ հնար էր, այդտեղի հայերի թիւը բազմացնելու և երկու հոյակապ վանքերը շատ աւելի բարեգարդ վիճակի մէջ դնելու, ոչ թէ եղած իսկ աւերակի մատնելու: Ես ամէն կերպ կը ջանամ իմ պարտքը կատարել այս նկատմամբ...»<sup>70</sup>:

1911 թ. հունիսի 29-ին կաթողիկոսական տեղապահ Գևորգ Ե Տփղիսեցու (Ամենայն Հայոց կաթողիկոս՝ 1911-1930 թթ.) կարգադրությամբ կազմակերպվում է ավերված հայ գյուղերի կարոտյալ բնակիչներին օգնություն բաշխելու գործը<sup>71</sup>, ինչպես նաև Կարապետ եպիսկոպոս Տեր-Սկրտչյանին հանձնարարվում է այցելել վանք՝ վանահոր սպանության և ավերածության հանգամանքները քննելու համար: Բացի այդ՝ Կովկասի փոխարքայի պաշտոնակատարից խնդրում է, որ Թավրիզի ռուսական զենեղա-հյուպատոսը պահակախմբով ապահովի թեմական առաջնորդի անվտանգությունը տեղում, ինչպես նաև հարկավոր ցուցումներ տա Մակվի և Գարադաղի խանությունների հայ բնակ-

64 Վաներագրեր հայ եկեղեցու պատմության, գիրք Է. Խրիմեան Հայրիկը եւ ցարական բռնակալութիւնը (1903-1907), կազմ.՝ Բեհրուդեան Ս., Երևան, 2000, էջ 149:  
65 Նշվ. աշխ., էջ 151:  
66 «Դրօշակ», 1907, № 4, էջ 64:  
67 “Русское слово”, 06 июня (24 мая) 1907 года.

չությանն ու Թաղեոս առաքյալի վանքը պաշտպանելու համար<sup>72</sup>:

Այնուհետև Գևորգ արքեպիսկոպոս Մուրեմյանցը հուլիսի 2-ին հատուկ հեռագրով դիմում է Պարսից պետության խնամակալ Աբուլ Կասեմին՝ խնդրելով «...յարգանօք պաշտպանել Գարադաղի հայերին և Մակուայ Կարավանքը (Ս. Թաղեոս առաքելի վանք), որոնք ենթարկուած են խաների աւերածութեանց»<sup>73</sup>: Մի քանի օր անց՝ հուլիսի 6-ին, Աբուլ Կասեմը պատասխանում է. «Գարադաղի և Մակուի հայ ժողովրդեան ապահովութիւնը շատ մոտ է իմ սրտին: Հրաման է արձակուած նրանց բնակավայրերում վերականգնել խաղաղութիւնը և պատժել յանցաւորներին: Հաւաստի եղէք իմ սրտանց բարեացակամութեան»<sup>74</sup>:

Գարադաղի և Մակվի խանությունների հայկական գյուղերի թալանի ու ավերի, մարդկային կորուստների ու Թաղեոս առաքյալի վանքի վանահայր Թաղիկ արեղայի սպանության կապակցությամբ Ամենայն Հայոց կաթողիկոսը 1911 թ. հունիսի 29-ին կարգադրում է Վրաստանի և Իմերեթի հայոց վիճակային կոնսիստորիայի<sup>75</sup> նախագահ Եփրեմ եպիսկոպոսին և Բաքվի գործակալ Եղիշե ավագ քահանա Գեղամյանցին «ստանալ բարեսէր անձանց ամեն տեսակ նուէրները և ուղարկել Ատրպատականի Հայոց Թեմական Խորհրդին Գարադաղի և Մակուայ խանութեան աւերուած հայ գիւղերի կարօտ բնակիչներին բաշխելու համար»<sup>76</sup>:

72 Նշվ. հանդեսը, էջ 523, 525:  
73 Նշվ. հանդեսը, էջ 521:  
74 Նույն տեղում:

75 Կոնսիստորիան (< լատ. consistorium- ժողովատեղի) նախահեղափոխական Ռուսաստանում թեմակալ առաջնորդին ենթակա կոլեգիալ մարմին էր օժտված եկեղեցավարչական և եկեղեցադատական որոշակի գործառնություններով (տե՛ս Հայկական սովետական հանրագիտարան (այսուհետև՝ ՀՍՀ, համապատասխան հատորներով և էջերով), հ. 5, Երևան, 1979, էջ 574: “Словарь иностранных слов”, под ред. И. В. Лехина и проф. Ф. Н. Петрова, М., 1955, с. 351): Հայոց եկեղեցու ռուսահպատակ վեց (Երևանի, Վրաստանի, Գարաբաղի, Շամախու կամ Շիրվանի, Նոր Նախիջևանի և Բեսարաբիայի, Աստրախանի) թեմերում կոնսիստորիաները ստեղծվել են 1836 թ. մարտի 11-ի եկեղեցական կանոնադրությամբ («Պոլոժենիե»): Իրենց թեմերում կոնսիստորիաներն իրականացնում էին եկեղեցու սպասավորների գործունեության վերահսկողությունը, եկեղեցական ծեսերի կատարումը, ամուսնության և ամուսնալուծության ակտերի գրանցումը, դրամական տուրքերի հավաքումը վանքերից, եկեղեցիներից ու դպրոցներից և այլն (ՀԺՊ, հ. V, Երևան, 1974, էջ 212-214): Վրաստանի և Իմերեթի հայոց վիճակային կոնսիստորիան կամ Թիֆլիսի կոնսիստորիան ստեղծվել է 1837 թ. օգոստոսի 6-ին: Նրա իրավասությունները տարածվում էին բուն Վրաստանի, Գանձակի, Ազախի, Շամշադինի և Լոռվա հայոց եկեղեցիների ու ծխերի վրա: Կոնսիստորիայի կազմը բաղկացած էր թեմի բարձրաստիճան հոգևորականներից թեմական առաջնորդի գլխավորությամբ: Լուծարվել է 1922 թ. (ՀԱԳ, ֆ. 53, ց. 1, առաջաբան):  
76 «Արարատ», 1911, էջ 524: Դեպքերի շարադրանքը մանրամասն տե՛ս Սր. Թաղեոս առաքյալի վանքի պատմության մեջ:

1911 թ. հուլիսի 15-ին Սր. Էջմիածնի սինոդը<sup>77</sup>, Մայր Աթոռի կողմից իբրև նպաստ, Ատրպատականի հայոց թեմական խորհրդին ուղարկում է 200 ռուբլի՝ «բաշխելու Գարադաղի և Մակուայ արկածեղներին...յանձնարարելով բաժանել դրամը համեմատ իւրաքանչիւր ընտանիքի կարիքին»<sup>78</sup>: Հուլիսի 23-ին Գևորգ արքեպիսկոպոսը դիմում է Մակվի սարդար Թեյմուր խանին՝ խնդրելով նրան «խնամք ունենալ իւր իշխանութեան մէջ եղած հայերի և վանքերի վերայ և Ս. Թաղեոս առաքելի վանքի պատճառով ամբաստանուած բանտարկեղներին արձակել, որ կարողանան երկրային բերքերը հաւաքել»: Այդ գրության մասին տեղեկացնում է Ատրպատականի առաջնորդարանին<sup>79</sup>: Հուլիսի 30-ին Գևորգ արքեպիսկոպոսը պատվիրում է Կարապետ Տեր-Սկրտչյանին «յորդոր կարող իրանց հօտին սիրով և խաղաղութեամբ վարուել պարսիկ ժողովրդի հետ, հեռի մնալ քաղաքական հոսանքից և հավատարիմ հպատակութիւն ցոյց տալ պարսից պետութեանը»<sup>80</sup>:

Օգոստոսի 27-ին կազմված գրություններից մեկից պարզ է դառնում, որ Մայր Աթոռից 200 ռուբլի նպաստ է ուղարկվել Գարադաղի և Մակվի հայերին<sup>81</sup>:

1913 թ. սեպտեմբերի 7-ին Ատրպատականի թեմի առաջնորդ Ներսես վարդապետ Մելիք-Թանգյանը գեկուցագիր է հղում Ամենայն Հայոց Գևորգ Ե կաթողիկոսին պարսկահայերին նյութական աջակցություն ցույց տալու խնդրանքով. «Թէ ինչ սուկալի խաւարի մէջ են խարխափում պարսկահայերը, Ուրմիոյ, Խոյի, Մակուի, Գարադաղի շրջաններով, Չերդ Վեհափառութեան քաջ յայտնի է, գիւղերում կարևոր են դպրոցներ, քահանաներ, տգիտութեան ձեռքից կրօնափոխութեան դէպքերը անհատնելի են... հարկաւոր է դպրոց և քահանայ, դժբախտաբար չկան ո՛չ մեկը և ո՛չ միւսը միութեանի սղութեան պատճառով»<sup>82</sup>:

1914 թ. աշնանը, երբ թուրքական զորքը ներխուժում է Ատրպատական, հայ բնակչության հիմնական մասի փախուստից հետո տեղում մնացել էին Սր. Թաղեոսի վանքապատկան երեք գյուղերի

77 Էջմիածնի լուսավորչական հայոց սինոդը՝ եկեղեցական բարձրագույն խորհուրդը, ստեղծվել է 1837 թ. փետրվարի 22-ին հայոց եկեղեցու կանոնադրությամբ («Պոլոժենիե», 1836 թ. մարտի 11): Նրա ստեղծումով փաստորեն սահմանափակվում է Ամենայն Հայոց կաթողիկոսի իշխանությունը: Թե՛ն Սինոդի նախագահը կաթողիկոսն էր, բայց այն գրեթե կիսաանկախ հիմնարկություն էր և գտնվում էր ցարական կառավարության կողմից նշանակված պաշտոնյայի (պրոկուրոր) հսկողության տակ (ՀԺՊ, հ. V, էջ 212-214): Լուծարվել է 1924 թ. հունվարի 1-ին՝ իր տեղը զիջելով նորաստեղծ Գերագույն հոգևոր խորհրդին (ՀԱԳ, ֆ. 56, ց. 1, առաջաբան):  
78 «Արարատ», 1911, էջ 619, 627:  
79 «Արարատ», 1911, էջ 620-621:  
80 «Արարատ», 1911, էջ 621:  
81 Վաներագրեր հայ եկեղեցու պատմության, գիրք ԺԶ, էջ 236:  
82 ՀԱԳ, ֆ. 57, ց. 2, գ. 1931, ք. 31:



բնակիչները, ինչպես նաև Թավրիզի և շրջակայքի 200 ընտանիքներ<sup>83</sup>:

1915 թ. սկզբին Ռուսաստանի կողմն անցնող «Մակուի հայ ազգաբնակչությանն ենթադրելով կամադր գրություններ եղած են»<sup>84</sup>:

Նույն թվականին Ներսես եպիսկոպոսին Կաթողիկոսական դիվանից հրահանգ է տրվում Մակվի եկեղեցապատկան հողերի խնդիրը կարգավորելու նպատակով մեկնել Մակու: Մակայն քաղաքական դրությունը նկատի ունենալով՝ հրաժարվում է՝ այդ մասին մարտի 9-ին Գևորգ Ե կաթողիկոսին հղած գրության մեջ նշելով. «...Թավրիզ գնալ Մակուի վրայով, նշանակում է գնալ սպանուելու համար, որովհետև Մակուից Թավրիզ անցնել այժմ անհնար է: Իսկ գնալ Մակու այժմ հողային հարցերով, նշանակում է խանդակն զրգռել, որ երեք փոքր գիւղերին կոտորեն և կոնսուլին վշտացնել գուր տեղից այս խառն ժամանակ գանազան հողային հարցերով, երբ սովից, ցրտից կոտորում են ամեն տեղ, աւելացնելով և հիւանդութիւնները: Թաղեռս առաքելոց գիւղերի խնդիրը արծարծելը և յաջողութեամբ վերջացնելը և վանքին յանձնելը եղել է իմ ջանքերով և աշխատանքով...»<sup>85</sup>:

Նույն թվականի ապրիլի 6-ին Ատրպատականի հայոց թեմի առաջնորդ Ներսես եպիսկոպոս Մելիք-Թանգյանը դիմում է Ամենայն Հայոց Գևորգ Ե կաթողիկոսին արևմտահայ գաղթականներին օգնություն ցույց տալու հետ կապված որոշ հարցերի առնչությամբ. «Ի նկատի ունենալով Մակուի քահանայ տէր Արսէնի գրութիւնը, որով հաղորդում է, թէ Թաղեռս Առաքելոյ եւ Քիշմիշթափայի հայերը երկիւղից պատրաստում են գաղթել, որոշեցինք՝ խմբի հետ միասին, ապրիլ ամիսը սկզբից, այստեղի գաղթականներին ապահովեցնելուց յետոյ, գնալ Մակուի շրջանը թէ՛ ապահովելու այնտեղի գաղթականներին ապրիլի 15-ից սկսած եւ թէ՛ միջոցներ ձեռք առնելու՝ գաղթի առաջն առնելու համար: Այս մտքով հեռագրուեց Մակուի հիւպատոսին եւ Տէր Արսէն քահանային: ...Մակուեցոց օգնութիւն կտրուի Չերդ Վեհափառութեան պատուէրի համաձայն ուղարկուած 5000 ռուբլուց...»<sup>86</sup>:

1915 թ. ապրիլի 13-ին Ներսես եպիսկոպոսը հեռագիր է հղում Գևորգ Ե կաթողիկոսին՝ ծանուցելով Արևմտյան Հայաստանում սկսված հայկական կոտորածների և Թաղեռս առաքյալի վանքում ապաստանած Վանի, Բերկրիի, Աբաղայի ջարդերից մահացած 160 հայերի մասին<sup>87</sup>:

Հաջորդ օրը թեմի առաջնորդի հեռագիրն ուղարկվում է Կովկասի փոխարքա Վորոնցով-Դաշկովին<sup>88</sup>:

Ապրիլի 17-ին Ատրպատականի թեմի առաջնորդը Գևորգ Ե կաթողիկոսին տեղեկություններ է հաղորդում Թաղեռս առաքյալի վանքում և Արևմտյան Հայաստանում սկսված կոտորածների, Վանի ինքնապաշտպանության մասին. «Ապրիլի 8-ին սանիտարական խմբով գնացինք Մակու-Քիշմիշ Թափա Ս. Թաղեռս առաքելոյ գիւղ, ապահովեցրինք բոլոր գաղթականներին Բագուից ստացած գումարով մինչև յուլիսի 1-ը: Նույն օրը եկան Աբաղայից 60 հոգի, Նգարաւանից 20 հոգի, Մանտանից 20 հոգի և ապա 60 հոգի, բոլորը փախել են մահից՝ թողնելով երախաներ, կանայք տաճիկ-քրդերի ձեռքին: Ամսիս 5-ին պահանջել են Վան քաղաքից 6000 լիրա տաճկական և 6000 հրացան: Հայերը ժամանակ են խնդրել, նրանք չեն տուել: Ամսիս 8-ին սկսել են՝ խաբելով գեները գիւղերից ժողովել և տղամարդկանց հաւաքել ճանապարհների կարգաւորման համար և տանելով միս գաւառ բոլորին կոտորել են, և շարունակել Վանի, Արճեշի, Բերկրու, Աբաղայի բոլոր գիւղերում կոտորածներ. տղամարդիկ թողնում են տուն տեղ քրդերի ձեռքին և փախչում ով որտեղ կարող է. սուսկալի-սրտաճմիկ տեսարան էր, երբ 100-ով մտան Թաղեռս առաքեալ և քարերը լիզելով աստծուն շնորհակալութիւն արին մահուանից ազատուելու համար»<sup>89</sup>:

1915 թ. ապրիլի 17-ին Ջուլֆայում գտնվող Ներսես եպիսկոպոս Մելիք-Թանգյանը Գևորգ Ե կաթողիկոսին հղած գեկուցագրում նշում է, որ Ջուլֆայում են գտնվում նաև մահացած մակվեցիներ<sup>90</sup>:

Առաջին աշխարհամարտի տարիներին Կովկասյան ճակատում գործող ռուսական բանակի որոշ զորամիավորումներ մտնում են Ատրպատական և Մակվի գավառ, սակայն Ռուսաստանում հեղափոխության հաղթանակից հետո՝ 1917 թ. դեկտեմբեր-1918 թ. հունվար ամիսներին, հեռանում են Ատրպատականից:

1918 թ. հունվարի 26-ին Մակվի Ալի Դուլի Մուրթուգա խանը քաղաքի հայ քահանայի և վարպետ Հայրո Բարեյանի միջոցով Ամենայն Հայոց Գևորգ Ե կաթողիկոսին հղում է մի գրություն, որով կաթողիկոսից պահանջում է ամեն ինչ անել արգելելու ռուսական զորքի և կամավորների մուտքը ոչ միայն Մակվի խանություն, այլև այն սահմանանցային կետ օգտագործելու առումով<sup>91</sup>:

Կարճ ժամանակ անց Թավրիզից գուժում են, որ «Մակվի խանության հայությունը ենթարկվեց աղետի: Թուրք ասկյարները և տեղի ավազակախմբերը հարձակվեցին հայկական խաղաղ գյուղերի վրա»<sup>92</sup>:

83 Վաղարշապատի հայ եկեղեցու պատմություն, Գյումրի, 2003, էջ 103-104:  
84 «Կոչնակ», 1915, № 4, էջ 89:  
85 ՀԱԳ, ֆ. 57, ց. 5, գ. 95, ք. 10-11:  
86 Նշվ. վավ., ք. 15 և շրջ.: Տես նաև Վաղարշապատի հայ եկեղեցու պատմություն, գիրք ԺԳ. Գևորգ Ե Մուրեմեանց (1847-1930), Երևան, 2005, էջ 313:  
87 ՀԱԳ, ֆ. 57, ց. 5, գ. 81, ք. 75:

1918 թ. ապրիլին տարածաշրջան են ներխուժում թուրքական բանակները և տեղի թուրք ու քուրդ բնակչության մի մասի աջակցությամբ պաշարում Թաղեռս առաքյալի վանքը, որտեղ պատսպարվել էին շրջակայքի, հատկապես Վանք (Ղարաքիլիսա) գյուղի հայերը: Սկսվում է անհավասար պայքար մեծաքանակ հակառակորդի և մի բուռ հայերի միջև: Պաշտպանության 33-րդ օրը՝ հուլիսի 2-ին, թուրքերին հաջողվում է ներխուժել վանք: Նրանք կոտորում են ծերերին, վիրավորներին ու հիվանդներին, կողոպտում եկեղեցական սպասքն ու հանդերձանքը<sup>93</sup>:

Կոտորվում է նաև Քիշմիշթափա գյուղի բնակչությունը: Ապա հաջորդում են Մակվի հայոց ջարդերը<sup>94</sup>, որոնց վերաբերյալ գրվել է, որ «...կովկասեան թուրքերի միջոցով տաճիկները, տեղական վատ տարրերի և քրդերի հետ յունիս մինչ 10-ը կոտորում են ...Մակու, Քիշմիշթափա և Թաղեռս Առաքեալի վանքի գիւղը, մօտ 500 հոգի՝ նոյնպէս տղամարդիկ»<sup>95</sup>:

1918 թ. հունիսի սկզբներին, երբ Անդրանիկ Օզանյանը, իր 2000 զինակիցներով անցնելով Ջուլֆայով, օգնության է հասնում Խոյի և Սալմաստի հայերին և մի քանի օր տևած կռիվից հետո «...յետ է գնում դէպի Նախիջևան, ի վրէժ որի Ալի-Իսխան փաշայի հրամանով կոտորած է առաջ գալիս Մակուի շրջանում և Խոյում»<sup>96</sup>:

1919 թ. հունվարի 18-ին մի անանուն հեղինակի՝ «400 հայեր իսլամացուած, ահաբեկուած և հարեմներում» խորագրով նամակը կարևոր տվյալներ է պարունակում մահմեդականացած մակվահայերի վերաբերյալ. «Մեծ յուսով եկայ Մակու, որ մնացած ժողովրդին օգտակար լինիմ, բայց իմ Մակու գալով նրանց դրութիւնն աւելի ծանրացաւ: Նրանց բռնութեամբ իսլամացրել են: ...Մէկ անգամ գնացել են

93 Նազլու Հակոբյան-Թաղևաշապատ, որ վանքի հունիսյան գոյամարտի ակամատեսն ու մասնակիցն էր, դեպքերից շուրջ 40 տարի անց՝ 1959 թ. նոյեմբերի 10-ին, իրանահայ բանասեր Հայկ Աճեմյանին մանրամասնորեն պատմել է իր հուշերի ծայրերում բացթողացած դեպքերի, վանքը գրավելուց հետո թուրք զինվորների գործած դաժանությունների, հայերի բռնի իսլամացման մասին (ինքնապաշտպանական կռիվների մասին մանրամասն տես Թաղեռս առաքյալի վանքի պատմության մեջ):

94 Մակվի գավառի 1914-1918 թթ. դեպքերը նկարագրելիս, ի թիվս այլ նյութերի, օգտվել ենք նաև Հայկ Աճեմյանի անտիպ օրագրից (էջ 131, 134-140):

95 **Յարութիւնեան Առ.**, Անցքերը Ատրպատականում 1918 թին. Մահմանամերձ գաւառները 1918 թին, Թավրիզ, 1919, էջ 77-78: Մեկ այլ աղբյուր ևս վկայում է, որ «ժոյ եւ Մարու կոտորել էին 3000 ասորիներ եւ 1000 հայեր, իսկ Քիշմիշ քափա եւ Թաղեռս Առաքեալ վանքի գիւղից կոտորում են 500 հայեր» (**Մարո Յ. (Մարգարեան Հարություն)**, Ատրպատականի գոյամարտը, Թեհրան, 1964, էջ 77):

96 **Յարութիւնեան Առ.**, նշվ. աշխ., էջ 78: Ի դեպ, Ալի Իսխան փաշան Թավրիզի հայերին այդ դեպքերի մասին ասել է. «...Անդրանիկը կոտորեց Նախիջևանի թուրքերին, եւ էլ հրամայեցի կոտորել Խոյի և Մակուի հայերին» (նույն տեղում, էջ 79):

մեր քաղը՝ քաղին և եկեղեցուն նայելու: Եկեղեցին և քաղի մեծ մասը քար ու քանդ են արուած: Նոյն վիճակին է ենթարկուել և վանքի եկեղեցին: Վանքի եկեղեցու դռները և խորանի դռները տարել են, իսկ սենեակներն էլ նոյնպէս քար ու քանդ են: Վանքի հայերից մէկը Մակու էր եկել ինձ մօտ, այս գրում են նրա պատմելով: ...բռնի իսլամացուածները սուսկալի պատռալիքի տակ են պահում:

Յուցակագրել են բոլորին, 132 հոգի Մակուի հայերից են մնացել, 132 հոգի էլ Քիշմիշ Թափի հայերից, մօտ 90 հոգի էլ՝ Վանքի հայերից: Մեծ մասը՝ կին և երեխայ, մերկ և բոքիկ են, բոլորն էլ սոված: Քիչ թէ շատ տանելի դրութիւն ունին արեւստատորները, կամ խաների տներում ապրողները: Մեծ մասը, թէև իսլամացրուած, սովամահ վիճակում են: Մահացածներին էլ քաղում են իսլամական ծէսով, իսլամական գերեզմանատնում և քաղի մէջ: Երիտասարդ հարսաղջիկներին տարել են գանազան գիւղեր:

Գալիս են ինձ մօտ բարեկամ թուրքեր և խորհուրդ են տալիս, որ հայերի իսլամացուելու մասին ոչ մի առարկութիւն չանեն: ...ին գալով աւելի են զրգռուել իսլամացուածների դէմ:

Ինչ վերաբերում է հայերի թալանի մասին՝ յայտնում են, որ նրանց գլխովին թալանել են»<sup>97</sup>:

Նույն թվականի փետրվարի 8-ին նշվել է, թե Մակվի Արսեն քահանան թեմակալ առաջնորդին հայտնել է, որ Մակվի շրջանում մահմեդականացած հայերի թիվը կազմում է շուրջ 400 անձ, հիմնականում կանայք և երեխաներ<sup>98</sup>:

Նույն օրը Ատրպատականի թեմի առաջնորդ Ներսես եպիսկոպոսը գրություն է հղում Պարսկաստանում Մեծ Բրիտանիայի հյուպատոս պ. Բրիստոլին՝ անդրադառնալով 1918 թ. հունիս-հուլիս ամիսների թուրքական զորքի հարձակումներին, սպանություններին, ավեր ու թալանիմ, խնդրում է օգնել տուժածներին և պատժել հանցավորներին. «...կոտորել են ...Մակուում 500 հոգի, իսկ կանանց բռնաբարել և իսլամացրել են: Խնդրում են մնացորդներին, իսլամացածներին ազատելու համար Պարսից կառավարութեան կողմից ուղարկուելիք յանձնախմբի հետ բարի լինեք դնելու Չեր կողմից մի ներկայացուցիչ թէ՛ Խոյ և թէ՛ Մակու, ազատելու նրանց և յետ պահանջելու կողոպտուած և ի պահ

97 «Չանգ», 1919, № 6, էջ 3:  
98 «Չանգ», 1919, № 6, էջ 4: 1919 թ. հունվարի 25-ին գրած նամակում Արսեն քահանան նշել է. «Այնպիսի սուսկալի աւերումներ, բարբարոսութիւններ, մանուկների սրախոխող լինել, ալան-թալան, բռնաբարում, որպիսին տեղի է ունեցել Մարում հազիւ թէ ուրիշ տեղ պատահած լինի: Մարում և շրջապատի գիւղերում հազիւ 300 հոգի կանայք և երեխաներ են մնացել, որոնք բոլորն էլ իսլամացած և անելանելի դրութեան մէջ են գտնուած, մերկ, բոկոտն և մատնուած սովի ճիւղաններին, հարկատու է շուտափոյք օգնութիւն, այսպէս բոլորն էլ կը կոտորեն: Մտնում են տանեակներով և քաղում որպէս իսլամներ: ...Օգնութեան հասէք ազատելու այդ բեկորները, որոնք տառապում են իսլամի հարեմներում» («Չանգ», 1919, № 10, էջ 6):



տրուած իրերը և յանձնելու տէրերին, իսկ յանցատր չարագործներին, որոնց ցուցակը Այալաթ է ուղարկուած, բանտարկելու և պատժելու»<sup>99</sup>:

1919 թ. փետրվարի 14-ին Ներսես եպիսկոպոս Մելիք-Թանգյանը գրութիւն է հղում ՀՀ Արտաքին գործերի նախարար Ս. Տիգրանյանին՝ տեղեկացնելով նաև Մակվի բռնի մահմեղականացրած հայերի և բուրքերի յուրացրած ցորենի մասին. «Մակուի Սարդարից անգլիական հիւպատոսի միջոցով պահանջուեց, որ երեք հայ գիւղերի կենդանի մնացած և բռնի մահմեղականացած հայերին ազատեն և բնակեցնեն իրանց տեղերում: Մակուի երեք հայ գիւղերի ցորենները 300 խալվար պետք է պահանջել Սարդարից, որպիսի պահանջին նա պատասխանել է, որ տաճիկներն են տարել: Ես խնդրեցի պ. Հարրիսոն Մէյնարտից, որ նա անգլիական հրամանատարութեան հասցնի մեր պահանջները, նաև Նախիջևանի գաւառի հայերից գրաւուած 300.000 փութ ցորենը և Մակուի Սարդարից 300 խալվարը յօգուտ Երևանի սովեալներին»<sup>100</sup>:

1919 թ. հունիսի 11-ին Գևորգ Ե կաթողիկոսը գրութիւն է հղում Ներսես եպիսկոպոսին՝ Մակվում հայերի նկատմամբ կատարվող բռնությունների մասին անցկացնել քննություն. «Մակուից ստացած վերջին տեղեկութիւնները շատ մտայլ պատկերով են ներկայացնում տեղական հայերի դրութիւնը: Այնտեղի հայութիւնը, դեռևս տաճիկների այնտեղ գտնուած ժամանակ, հալածանքի և սպանութիւնների ենթարկուելով տեղական խանի կողմից մեծամեծ վնասներ է կրել, աւերուելով տնտեսապէս և գոհեր տալով մարդկային՝ բաւական մեծ թուով, իսկ այն հայերը, որոնք այս ու այն պատահարով ազատուած են կոտորածից՝ իսլամացրած են բռնի և այսօր իսկ հնարատրութիւն չունեն ազատական վերադառնալ ո՛չ իրենց բնակավայրերը և ո՛չ իրենց եկեղեցու ծոցը:

...Թէև Մակուի սարդարը Չեզ տեղեկագրել է, որ տեղական հայերը յանձնուած են տեղական քահանային, սակայն այդ եւս ճիշտ չէ, որովհետև մինչև այժմ ոչ մի քայլ չէ արուած սարդարի կողմից այդ նկատմամբ: Միայն այրիներն ու որբերն են, որ ամենայն օր դիմում են քահանաներին և իրենց այրերի ու հայրերի ազատագրութիւնը հայցում և քաղցից փրկել աղաչում»<sup>101</sup>:

Ատրպատականի առաջնորդ եպիսկոպոս Ներսես Մելիք-Թանգյանի՝ ՀՀ Արտաքին գործերի նախարարութեանը 1919 թ. հունիսի 12-ին հղած գրութիւնից հայտնի է դառնում, որ «Մակվում մնում են 350 թուրքացած (մահմեղականություն ընդունած) հայեր, որոնց համար ուղարկված է Պետրոս վարդապետը (իմա՝ Թադեոս առաքյալի վանքի առաջ-

99 «Չանգ», 1919, № 7, էջ 1:

100 ՀԱԳ, ֆ. 200, ց. 1, գ. 194, ք. 7-8 շրջ.:

101 Վանքագրեր հայ եկեղեցու պատմութեան, գիրք ԺԳ, էջ 490-491:

նորը, Ա. Հ.)՝ խնամելու եւ 500 թուման բաժանելու համար, Սարդարը ակնածելով հանրապետութեանից իրավունք էր տվել մեր պահանջի հիման վրա նրանց հայ համարել և ժողովել հայոց վանքում և Քիշմիշ-բափա գյուղում: Շշուկները, թե տաճիկները էլի գալիս են Մակու, վախեցնում է հայերին, չեն կամենում հեռանալ Մակուից, ուր վարում են ստրկական կյանք»<sup>102</sup>:

Ներսես եպիսկոպոսը 1919 թ. մայիսի 15-ին Ամենայն Հայոց Գևորգ Ե կաթողիկոսին Ատրպատականի դրութեան վերաբերյալ հղած գեկուցագրում նշում է. «...կոտորուեցին Մակուի երեք գիւղերը մօտ 500 շունչ, մնացին կանայք և երեխայք, որոնք իսլամացան...: ...Մակու, Խոյ, Սալմաստ, Ուրմիա, Մուղղուգ, Միանտար, Ղարաղաղի շատ գիւղեր, Աղբակ աւերուած են բոլոր եկեղեցիները, քաղանուած են ամեն ինչ: ...Մնացորդ հայութիւնը ...հետեւեալն է... Մակուի երեք գիւղի մնացորդ՝ 350» շունչ<sup>103</sup>:

1919 թ. հունիսի 11-ին Կաթողիկոսական դիվանի կողմից գրութիւն է հղվում Ներսես եպիսկոպոս Մելիք-Թանգյանին և լուսաբանվում Մակվի հայերի դրութիւնը. «Մակուից ստացած վերջին տեղեկութիւնները շատ մտայլ պատկերով են ներկայացնում տեղական հայերի դրութիւնը: Այնտեղի հայութիւնը, դեռևս տաճիկների այնտեղ գտնուած ժամանակ, հալածանքի և սպանութիւնների ենթարկուելով տեղական խանի կողմից մեծամեծ վնասներ է կրել, աւերուելով տնտեսապէս և գոհեր տալով մարդկային՝ բաւական մեծ թուով, իսկ այն հայերը, որոնք այս ու այն պատահարով ազատուած են կոտորածից, իսլամացրած են բռնի և այսօր իսկ հնարատրութիւն չունեն ազատական վերադառնալ ո՛չ իրենց բնակավայրերը և ո՛չ իրենց եկեղեցու ծոցը:

Չեր կողմից եղած հեռագրական կարգադրումը, որով 500 թուման էիք փոխադրել Ահմէդ խանի միջոցով, մինչև այժմ դեռևս ստացուած, որովհետև այդ Ահմէդ խանը այն կողմերում չէ երեւացած իսկ: Եթէ դրամն իսկ ստացուէր, դարձեալ իւր բուն նպատակին պիտի չհասներ, քանի որ բռնի մահմեղականացրած հայ ժողովուրդը չի համարձակուում հայ լինելը յայտնել:

102 Ներսես արքեպիսկոպոս Մելիք-Թանգյանի մամուկները Հատասանի Հանրապետության կառավարութեանը (1919 թվական), «Ժրան-Նամէ», 2000, № 35, էջ 48:

103 ՀԱԳ, ֆ. 57, ց. 5, գ. 198, ք. 1-2: Տե՛ս նաև Վավերագրեր հայ եկեղեցու պատմութեան, գիրք Ե. Մայր Աթոռ Ս. Էջմիածինը Առաջին Հանրապետության տարիներին (1918-1920 թթ.), Երևան, 1999, էջ 129-130: Այլ աղբյուրի համաձայն՝ 1918 թ. «Միայն Խոյ և Մակու 1000 հայեր կը ջարդուին, Ս. Թադէի գիւղերում մէջ 500 հայեր, այլ խօսքով՝ այդ շրջանի հայութիւնը գրեթէ կը բնաջնջուի» (Բախտիկեան Ներսես ծ. վ., Ապրիլեան Եղեռներ և պարսկահայերը, «Հասկ» 1965, էջ 175): Մեկ այլ աղբյուր ևս վկայում է 500 հայի սպանող Մակվում և ավելացնում, որ Խոյի կոտորածից հետո Ալի Իսսան փաշան, Թավրիզ մտնելով, ասել է. «...հրամայեցի Խոյի և Մակուի հայերին էլ կոտորել...» (Աճառյան Հր., Հայ գաղթականության պատմություն, էջ 282):

Թէև Մակուի սարդարը Չեզ տեղեկագրել է, որ տեղական հայերը յանձնուած են տեղական քահանային, սակայն այդ եւս ճիշտ չէ, որովհետև մինչև ոչ մի քայլ չէ արուած սարդարի կողմից այդ նկատմամբ: Միայն այրիներն ու որբերն են, որ ամենայն օր դիմում են քահանաներին և իրենց այրերի ու հայրերի ազատագրութիւնը հայցում և քաղցից փրկել աղաչում:

Այս դրութիւնը նկատի ունենալով Ն.Ս. Օծուքիւնը պատուիրեց դիւանիս գրել Գերապատութեանը անմիջապէս, անձամբ մեկնել Մակու և կամ հնարատրութեան դէպքում ուղարկել ամենայայտնի վստահելի մի քննիչի տեղն ու տեղը քննելու կատարուած իրողութիւնները, մանրամասն գեկուցագիրը ներկայացնել Վեհափառ Հայրապետին մի առ մի յիշատակութեամբ, թէ ովքե՞ր են վնասուածները, ի՞նչ չափով, ինչո՞վ և որչա՞փ դրամական արժէքով, որպէսզի հնարատր լինի բոլոր վնասները պահանջել տաճկական կառավարութիւնից, այլև ձեռք առնել բոլոր հնարատր միջոցները, որպէս զի իսլամացած հայութիւնը ազատագրուի և վերադառնայ իւր մայրենի եկեղեցու ծոցն և իւր բնակավայրերը:

Այս մասին գործի քննութիւնից յետոյ տեղեկագրել են նաև անգլիական և ֆրանսիական դեսպաններին, խնդրելով նոցա աջակցութիւնը վնասների հատուցման նկատմամբ»<sup>104</sup>:

Մեկ օր անց Ներսես եպիսկոպոսը ՀՀ Արտաքին գործերի նախարարին հղված գեկուցագրում անդրադառնում է նաև Մակվի հայերի ծայրահեղ ծանր վիճակին. «Մակուում մնում են 350 թուրքացած հայեր, որոնց համար ուղարկուած է Պետրոս վարդապետը խնամելու և 500 թուման բաժանելու համար. Սարդարը ակնածելով Հանրապետութիւնից իրաւունք էր տուել մեր պահանջի հիման վրա նրանց հայ համարել և ժողովել հայոց վանքում և Քիշմիշ-բափա գիւղում: Շշուկները, թէ տաճիկները էլի գալիս են Մակու, վախեցնում է հայերին, չեն կամենում հեռանալ Մակուից, ուր վարում են ստրկական կեանք: Արդէօք բարի չէ՞ր լինել Նախարարութիւնը տեղափոխել նրանց Շահբախտի մօտիկ վայրերը՝ առժամանակ՝ մինչև Բայազետը կգրաւուի հայոց զօրքերով և յետայնու հնար կլինի գետեղել նրանց: Իրանց Սարդարը մեծ ուրախութեամբ կօգնի այդ բանում, որպէսզի անվնաս պահած լինի վերջին բեկորները, պատասխանատուութիւնից ազատ լինելու համար:

Անշուշտ յետոյ յետ բերելու նպատակով, որովհետև Մակուի գիծը մեզ համար շատ կարևոր է և պէտք է հայացնել»<sup>105</sup>:

104 ՀԱԳ, ֆ. 57, ց. 5, գ. 173, ք. 17 և շրջ.:

105 ՀԱԳ, ֆ. 200, ց. 1, գ. 266, ք. 28-29 և շրջ.։ Ի դեպ, Թավրիզից Պետրոս վարդապետն ուղարկվել է Մակու՝ կոտորածից փրկված և մահմեղականացած հայերին իրենց բնակավայրերում վերաբնակեցնելու նպատակով: Սակայն, ինչպես պարզ-

Նույն թվականի հուլիսի 24-ին Ներսես եպիսկոպոսը գրութիւն է հղում ՀՀ վարչապետ Ալ. Խատիսյանին Մակվի մահմեղականացած հայերին օգնութիւն ցույց տալու հարցով. «Յատուկ խնդրում եմ ուշադրութիւն դարձնել Մակուի մահմեղականացած 350 շունչ հայերի վրա, որոնց փոխանորդ Պետրոս վարդապետին տրուած է հրահանգ օգնելու, Չեզ մօտ գալու. 500 թուման ուղարկել ենք նրանց, այժմ կոպէկ չունենք նրանց օգնելու»<sup>106</sup>:

1923 թ. Թադեոս առաքյալի վանքի վանահայր Պետրոս վարդապետը հետևյալ տեղեկութիւններն է հաղորդում Մակվի հայերի մասին. «Մակու գիւղաքաղաքին, Թադէի վանքին և Քիշմիշ Թափա գիւղին մէջ այժմ կապրին 120 հայեր՝ Մակու սարդարի հովանատրութեան ներքե: Հայեր իրենք զիրենք քաղաքականապէս և ֆիզիքապէս կը զգան ապահով և կապրին հանգիստ: Հայերու յարաբերութիւնը տեղական թուրքերու և քիւրտերու հետ շատ բարեկամական է և հարեւանական հողի վրայ դրուած: Թադէի վանքին մէջ հայերը ունին ջրաղաց, ձիթահանք, կը զբաղին հողագործութեամբ և գիւղատնտեսութեամբ: Վանքը ունի մէկ քանի զոյգ լծկաններ: Մակուի մէջ կան թուրք և ռուս հիւպատոսներ, որոնք ունին փոստ և հեռագրատուն: Հայերու վերաբերմամբ առանձնապէս ուշադիր է եղած ռուսական հիւպատոսը: Ան վանքին մէջ ապրող տասներեք որբերու դրամական օգնութիւն է ցոյց տուած: Այդ որբերը վանահայրը բերած է Թաւրիզ, Ամերիկեան կոմիտէի որբանոցին մէջ ընդունել տալու համար: Մակուի հեռագրական պարսիկ կառավարիչ Աղա Խաթիպը հայերու վերաբերմամբ շատ բարեացակամ է և միշտ օգտակար է եղած»<sup>107</sup>:

Նույն թվականի սեպտեմբերի 15-ի հաղորդագրութիւններից մեկում նկարագրվում է Ատրպատականի թեմի առաջնորդ Ներսես եպիսկոպոսի առանձնագրույցն Ատրպատականի ընդհանուր զինվորական հրամանատար Արդուլլահ խանի հետ, որի ընթացքում առաջնորդը բարձրացնում է հայերի՝ իրենց բնակավայրեր վերադառնալու խնդիրը, որին էլ Արդուլլահ խանը պատասխանում է. «Մեր նպատակը եղած է այդ շրջաններում (Ուրմիա, Սալմաստ, Մակու և այլն) վերջնականապէս քաղաքական ամեն խնդիրները կարգադրել, պետական կարգերը վերահաստատել, մշտական խաղաղութիւնը ապահովել և ապա թոյլատրել, որ քրիս-

վում է 1919 թ. հունիսի 2/15-ին Պետրոս վարդապետի՝ Թավրիզի առաջնորդարան հղած գրութիւնից, նա համաձայն չի եղել Մակվի սարդարի՝ հայերն իրենց նախկին բնակավայրերում մնալու առաջարկին: Այնուհետև թեմակալ առաջնորդը հեռագրել է, որ հայերին պետք է բնակեցնել Վանք և Քիշմիշքափա գյուղերում: Խնդրո առիվ հաջող օրը Հայոց առաջնորդարան հեռագիր է հղել Ալի Դուլի Մուրթուգ խանը («Չանգ», 1919, № 19, էջ 1):

106 ՀԱԳ, ֆ. 200, ց. 1, գ. 266, ք. 31-32 և շրջ.:

107 «Հայաստանի կոչնակ», 1923, № 27, էջ 855:



տոնեայ ազգաբնակչութիւնը վերահաստատուի իր բնակավայրին մէջ: ...Այժմ պիտի անցնինք Մակու, այստեղ վերջ պիտի տանք գոյութիւն ունեցող սանձարձակութիւններուն եւ պիտի զգանք այդ շրջանի խռովարար տարրերը: Այս բոլորէն յետոյ, որ պիտի տեսնէ երկու ամիս, քրիստոնեայ ազգաբնակչութեան կը թոյլատրենք վերադառնալ եւ ապրիլ ստեղծուած խաղաղ միջավայրին մէջ: ...Երբ Մակու երթանք, մեր գործերէն մեկն ալ այն կըլլայ, որ Հայոց Թաղէի վանքէն սարդարի կողմէ յափշտակուած բոլոր շարժական եւ անշարժ գոյքերը կառնենք եւ կը յանձնենք վանքին»<sup>108</sup>:

1924 թ. օգոստոսի 14-ին Ներսես եպիսկոպոս Մելիք-Թանգյանն Ամենայն Հայոց Գևորգ Ե կաթողիկոսին հղած զեկուցագրում նշում է նաև, որ Մակվի հայերի կոտորածի և ավեր ու թալանի համար Մակվի սարդարի դեմ սկսված դատը տակավին ընթացքի մէջ է. «...չլուծուած զանազան հարցերը ինձնից անկախ պատճառով վախճանական վճիռ դեռ չեն ստացել. Մակուի Սարդարի դեմ դատ է սկսուած 150.000 թումանի 500 հայի կոտորածի և վանքի ավերման պատճառով, յետ պահանջելով Թաղէոս առաքելոց Վանքի գիւղը, երկրորդ՝ Ստեփաննոս Նախավկայի հողերի հարցը շատ սուր դրուած է և լուծման է սպասում...»<sup>109</sup>:

1925 թ. հուլիսի 25-ին կազմված գրութուններից մեկում Ներսես եպիսկոպոսը, անդրադառնալով իր պաշտոնաթողութեան խնդրին, Գևորգ Ե կաթողիկոսին գրում է. «Ես գրել և խոստացել եմ հեռանալ քեմից, երբ կվերջացնեն Մակուի Նախավկայի հողային մեծ վեճերը, Սալմաստի, Ուրմիոյ տասն հազար տարագիրների ներգաղթի խնդիրը և այլ այդպիսիները, և որպիսիքը դժբախտաբար մինչև այսօր չի յաջողուել վերջացնել, մշտապես ձգձգում են և թոյլ չեն տալիս խոստմունքս կատարել»<sup>110</sup>:

Երկրորդ համաշխարհային պատերազմից հետո՝ 1946 թ. ամռանը, հայության վերջին բեկորները (Մակու քաղաքի և Թաղէոս առաքյալի վանքին կից գյուղի՝ Դարաքիլիայի հայերը, թվով 200 մարդ)<sup>111</sup>, ներգաղթում են Խորհրդային Հայաստան: Դրանով ամբողջությամբ և վերջնականապես հայաթափվում է Արտազը:

**Արտազ-Մակու գավառի վարչական կարգավիճակը.** գավառը բաժանված է եղել մի քանի գավառակների. դրանք էին՝ հյուսիսում՝ Մակու (Բայաթ), Աղզյոլ, Մասիս, ծայրարևելքում՝ Չայփարա, Դարաշամ(ք) կամ Շամբիձոր, Կարակոյուն (Գարագոյուն), հարավում՝ Բարաջուկ, Թամաշեք, Մյոքմանավա, արևմուտքում՝ Ավաջուղ (Օվաջուկ), Չարդերուն (Չարդերուն)<sup>112</sup>:

108 «Հայաստանի կոչնակ», 1923, № 37, էջ 1175-1176:  
109 ՀԱԳ, ֆ. 409, ց. 1, գ. 4077, ք. 3-4 և շրջ.:  
110 ՀԱԳ, ֆ. 409, ց. 1, գ. 4090, ք. 8-9 և շրջ.:  
111 ԳԱՀՊ, հ. Բ, էջ 29, 158:  
112 Նժդեհ, նշվ. հոդվ., էջ 143:

Բարաջուկը գտնվում է Չարդերունի և Մակվի միջև: Այս գավառակում է Թաղէոս առաքյալի հռչակավոր վանքը:

Ավաջուղը գտնվում է Բայազետի կողմում՝ Թուրքիայի սահմանին կից, որտեղ ապրում են այրումները: Տեղի խաները ռուս-պարսկական երկրորդ պատերազմից հետո՝ 1828 թ., գաղթել էին Ալեքսանդրապոլից (այժմ՝ Գյումրի): Գավառակում է գտնվում Քիլիսաքյանի գյուղը:

Չարդերուն (Չարդորան, Չարդ-Դերուն) գավառակը ևս ընկած է թուրքական սահմանի մոտ և իր անունը ստացել է չորս նշանավոր վանքերից<sup>113</sup>, որոնք են՝ Բագրևանդի Սբ. Հովհաննես, Ծործորի Սբ. Աստվածածին, Քիլիսաքենդի և Թաղէոս առաքյալի վանքերը: Չարդերունի խաները բուրդ էին, նրանց նախնիները այստեղ էին վերահաստատվել Վասպուրականի Արճեշ գավառից:

Դարաշամ (Դարաշամբ, Շամբիձոր) գավառակը գտնվում է Մակվից հարավ-արևելք՝ Արաքսի աջ ափին: Հայկական գյուղերից էին Բաշքյանը (Դարաշամբ), Օրթաքյանը և Դիբքյանը<sup>114</sup>:

Մակվի ծայրից սարևանտյան անկյունում և Փոքր Արարատ լեռան հարավային կողմում են գտնվում Տամբատ (Տմբատ) քաղաքի ընդարձակ ավերակները: Դրանց հարավային և արևելյան մասով հոսում են Սարիսու և Չանգիմար գետերի վտակները: Ավերակ քաղաքի տարածքում ճյուղավորված բազմաթիվ քարանձավներ կան, որտեղ խաշնարածներն անցկացնում են ամռան ամիսները: Մակվի հայերը հավատացած էին և սերնդեսերունդ փոխանցել են պատմությունն այն մասին, որ ավերակների տեղում երբևէ գոյատևած բնակավայրն Արշակ Բ հայոց Արշակունի թագավորի կառուցած պատմական Արշակավան քաղաքն էր (Դար), որն ավերեցին արքունիքի քաղաքականությունից դժգոհ հայ նախարարները<sup>115</sup>:

1907 թ. սեպտեմբերի դրությամբ նշվել է. «Մակու. Մակայ խանութիւնը վաստալ մի իշխանապետութիւն է պարսկական պետութեան մէջ: Մակուայ խան Սարդարը տարեկան մի որոշ գումար ու ընծաներ է ուղարկում պարսից արքունիքը, պատերազմի ժամանակ օգնութիւն տալիս, և միայն այսքանը:

Մակուայ ներկայ խանութեան սահմանները բաւական ընդարձակ են, երեք կողմից նրանք հասնում են ռուսական ու օսմանեան երկրներին. իսկ

113 Չարդերուն (Չարդորան) տեղանունը ծագում է **շահար** (չորս) և **դրան** (դեյր-վանք) բառերից (տես Բաին Էսմայիլե, Իրաննե Արմանի, Թեհրան, 1970, էջ 73-74, պարսկերեն): Պարսկական գրականության մեջ Արտազ գավառը հայտնի է Մակու անվամբ: Միակ երկասիրությունը, որտեղ հիշատակվում է Արտազ տեղանունը, Մաստաթ Քեյխանի «Իրանի մանրամասն աշխարհագրություն»-ն է, որտեղ կարդում ենք. «Մակուից Արտազ էլ ասում են» (տես նրա «Ջողրաֆյայե Մոխասալե Իրան», հ. II, Թեհրան, 1893, էջ 158, պարսկերեն):  
114 Նժդեհ, նշվ. հոդվ., էջ 144-148:  
115 Մուսավի Մարտի (Մակվեցի), Մակվի պատմությունը, Թեհրան, 1997, էջ 19-20 (պարսկերեն):

չորրորդ-հարաւային կողմից՝ Խօյի գաւառապետութեան: Այս սահմանում տեղաւորուած ընդարձակ հողը ծածկուած է հարիւրաւոր գիւղերով, հողի և գիւղերի ամենախոշոր մեծամասնութեան տերտիրականը Սարդարն է, մնացեալ աննշան փոքրամասնութիւնը պատկանում է սարդարական ընտանիքի զանազան աղա-խաներին: ...երկիրը-հողը բացարձակապէս պատկանում է Սարդարին: Նրան են պատկանում ու նրա քնահաճոյքներին խաղալիք՝ երկրում բնակուած ամբողջ ազգաբնակչութիւնը, որի մեծագոյն մասը քրդեր են, իսկ միւս բաժինը ատրպատականցի թիւրքեր...»<sup>116</sup>:

**Մակու գավառի բնակչությունը.** ԺԹ դարավերջին գավառի բնակչությունը հիմնականում բաղկացած էր «...քրդերէ և թիւրք շիաներէ և մի տեսակ քարարներէ: Հայերը աղոնց մէջ աննշան մի թիւ կը կազմեն»<sup>117</sup>:

Հայեր. ներկայիս հայաթափ Արտազ գավառը և առհասարակ Ատրպատականը տասնյակ դարեր առաջ ունեցել են խիտ հայ ազգաբնակչություն, որի խոսուն վկաներն են վանքերն ու եկեղեցիները: Դրանցից, ցավոք, շատ քչերն են կանգուն մնացել:

Դոմինիկյան հոգևորական Ժուրդեն դը Սևերակը, որը Հնդկաստան ուղևորվելիս 1320 թ. ձմռանը եղել է Հայաստանում, նշել է. «Այս նահանգում (այսինքն՝ Հայաստանում) մեծ մասամբ բնակվում են հերձվածող հայեր. քարոզիչ և կրտսեր եղբայրները կաթոլիկության են դարձի բերել այս հերձվածողներից ճիշտ չորս հազար, թերևս նույնիսկ ավելի անձանց. և այս բացարձակ ճշմարտություն է: Եվ իբրք, մի մեծ արքեպիսկոպոս՝ տեր Չաքարիան, իր ողջ հոտի հետ միասին, ընդունել է մեր կրոնը»<sup>118</sup>:

1826-1828 թթ. ռուս-պարսկական պատերազմից հետո «...Մակույ խանութեան մէջ ապրող հայերը գաղթեցին դէպի Արարատեան դաշտը»<sup>119</sup>:

Գաղթերի հետևանքով Մակվի խանության հայերի թվաքանակը բավական նվազում է, և 1905 թ. հայեր եղել են միայն 4 բնակավայրում՝ Մակվում, Քիշմիշքափայում, Դարաքիլիսայում և Դարաշամրում. «Բացի քարարներից ու քրդերից Մակվում կա ուշադրության արժանի երրորդ ազգություն: Հայերը, որոնք Վանի և Արարատի շուրջը IX-XII դարերում ունեին իրենց Վասպուրականի թագավորությունը, և ներկայիս Մակվի ողջ տարածքը եկեղեցիներով ու շինություններով ծածկելով (այժմ ավերակված են), աստիճանաբար մահմեդականների շրջանում նվազեցին և արդի ժամանակաշրջանում բնակվում են խանության չորս գյուղերում: Չխոսե-

116 Ասօ, Նամակ Թրքօ-պարսկական սահմանագլխից, «Հնչակ», 1907, № 9-10, էջ 126:  
117 «Մշակ», 1890, № 147, էջ 3:  
118 «После Марко Поло. Путешествия Западных чужеземцев в страны трех Индий», перевод с латинского и староритальянского языков, введение и примечания Я. М. Света, Москва, 1968, с. 138.  
119 «Դրօշակ», 1902, № 9, էջ 130:

լով նրանց՝ եկեղեցիներով նշված հին բնակավայրերի մասին անգամ համեմատաբար ոչ վաղ շրջանում՝ 30 տարի առաջ հայեր կային, օրինակ՝ այժմ միայն բացառապես մահմեդականներով բնակեցված Դանալի և Վարձագիար գյուղերում»<sup>120</sup>:

1905 թ. Մակու քաղաքում, Քիշմիշքափա, Դարաքիլիսա և Դարաշամբ գյուղերում կար 209 տուն (1226 շունչ) հայ բնակիչ. «Նախկին հարուստ վաճառականներից ոչ ոք արդեն չկա. Մակվում մնացել են միայն չքավորներն ու արհեստավորները՝ դարբիններ, կոշկակարներ, զինվաճառներ, զինագործներ և այլն: Գյուղերում գրադվում են հողագործությամբ: Խաները նրանց նայում են կասկածանքով, բնակչությունը՝ ուղղակի բռնամանքով, և հայերի ողջ գոյությունը Մակվում ոչնչով չի ապահովված»<sup>121</sup>:

1910 թ. Ատրպատականի թեմի առաջնորդ Կարապետ եպիսկոպոսը նշում է. «Խոյի և Մակուի վիճակներում շատ ատելի փոքրաթիւ և խեղճ է հայութիւնը... Մակուի երեք հայաբնակ վայրերն ևս գուրկ են դպրոցից, անկարող գրեթէ առանց արտաքին օժանդակութեան օրինաւոր դպրոց պահելու»<sup>122</sup>:

1911 թ. մայիսի 5-ին Ամենայն Հայոց կաթողիկոսական տեղապահ Գևորգ արքեպիսկոպոսին հղած գրութեան մէջ Կարապետ եպիսկոպոսը, անդրադառնալով Մակվի հայերի վիճակին, նշում է. «Մակուի վիճակը իւր պատմական նշանակութեամբ և աշխարհագրական դիրքով այնպիսի կարևորութիւն ունի հայութեան համար, որ ամէն ջանք գործ պէտք էր դնել, եթէ հնար էր, այդտեղի հայերի թիւը բազմացնելու և երկու հոյակապ վանքերը շատ ատելի բարեգարդ վիճակի մէջ դնելու, ոչ թէ եղածն իսկ ատերակի մատնելու»<sup>123</sup>:

120 Минорский В., Отчет о поездке в Макинское ханство, с. 24 (բնագրում՝ «Кроме татар и курдов, в Маку есть и третья национальность, заслуживающая внимания. Армяне, имевшие в IX-XII в. свое Васпураканское царство около Вана и Арарата и усеявшие всю территорию нынешняго Маку церквами и зданиями, стоящими теперь в развалинах, мало-по-малу таяли среди мусульман и в настоящее время живут лишь в 4 селениях ханства. Не говоря о старых поселениях их, отмеченных церквами, даже в сравнительно недавнее время, лет 30 тому назад, армяне были еще, напр., в деревнях Даналы и Вермезьяр, занятых теперь исключительно мусульманами»):  
121 Նշվ. աշխ. էջ 24 (բնագրում՝ «Из прежних богатых купцов никого уже нет; в Маку остались лишь бедняки и ремесленники: кузнецы, сапожники, винооторговцы, оружейники (чакмахсазы) т. п. В деревнях занимаются хлебопашеством. Ханы смотрят на них подозрительно, население прямо враждебно, и все существование армян в Маку ничем не обезпечено»). Ե. Ֆրանգյանի հաշվումներով՝ «...Մակուի զանազան գիւղերը ցրած հայերի թիվը 180 տանից չէ անցնում: Որքան հայերը կազմում են ազգաբնակչության շատ աննշան մասը. պէտք է ասել, դրանց վիճակը շատ անախանձելի է» (Ֆրանգյան Ե., Մակուի խանութիւնը, «Տարազ», 1904, № 15, էջ 146):  
122 Վարապետ եպիսկոպոսի պատմութեան, գիրք ԺԶ, էջ 174-175:  
123 Նշվ. աշխ., էջ 231:



Մակուն ամբողջությամբ հայաթափվում է Երկրորդ աշխարհամարտից հետո:

**Թարարներ.** 1828 թ. հայերի գաղթից հետո գավառում մեծամասնություն են կազմում թաթարները: 1905 թ. ակնատեսի վկայությամբ՝ նրանք առանձնանում են իրենց կոպտությամբ և խարդախությամբ<sup>124</sup>:

**Քրդեր.** ըստ 1905 թ. մի տեղեկության՝ խանությունում քոչվոր քրդերը երեք ցեղախմբից էին: Արարատ լեռան մոտից մինչև թուրքական սահմանը գրադեցնում էին ջալալները (ավելի քան 1500 ծովա), Արաքս գետից փոքր-ինչ արևելք՝ դեպի Սուքար լեռ և մինչև Խոյ, միլաններն էին (շուրջ 1000 ծովա), Չալդրանում՝ հայդարանիները (մինչև 200 ծովա): Ի դեպ, քոչվոր հայդարանիները ԺԹ դարավերջին սարդարի կողմից Կարանեի գրավումից հետո Մուստաֆա աղայի գլխավորությամբ անցել են Թուրքիա՝ Մահմուդիե շրջան)<sup>125</sup>:

Նույն ժամանակաշրջանի մեկ այլ հաղորդման համաձայն՝ Մակուի սահմանի «հաւասարակշռութիւնը պահում էր նրանով միայն, որ Մակուի քրդերը, որ երկու գլխատր ցեղերից են՝ Արուսանցի և Հայտարանցի, բարեկամ և ցեղակից էին թուրքաց

սահմանի քրդերին: Արուսանցիք, որ սար էին ելնում Մարայի գծի վրայ, Նոշարից-Կոտուր, ցեղակից էին Մլանցի աշիրաթին, որի հիւղերը Մարայի շրջանն են: Իսկ Հայտարանցիք, որ թով աւելի քիչ էին Մակուի մէջ, քան Արուսանցիք, բնակում էին Կարանիի դաշտը և սար էին ելնում Ալագեանի լեռնաշղթայի վրայ՝ սահմանակից Աբաղային»<sup>126</sup>:

**Մակու գավառի վանքերը.** պատմության ընթացքում Արտազ գավառի տարածքում կառուցված վանքերից ԺԹ դարավերջին գործել են միայն երկուսը. «Թեմի մէջ կան երկու վանք. Արտազի Թաղեոս Առաքելի վանքը և Դարաշամբի Ս. Ստեփանոս Նախավկայի վանքը»<sup>127</sup>:

Հայտնի է, որ «...վակֆային գույքի վարչությունը՝ «Օղաֆը», իր իրավասության տակ էր առել Ատրպատականի նախկին հայաբնակ լքյալ ազգային ու եկեղեցական կալվածքների հովանավորման գործը», սակայն 1966 թ. մարտին Մակվի, Խոյի, Մալմաստի և այլ շրջանների լքյալ եկեղեցիների կալվածապատկան հողերը վերստին անցնում են Ատրպատականի թեմական խորհրդի տնօրինության ներքո՝ ընդունելով «Օղաֆ»-ի հսկողությունը<sup>128</sup>:



124 Минорский В., Отчет о поездке в Макинское ханство, с. 15.  
125 Նշվ. աշխ., էջ 19:

126 Արանը (Արամի յուշերը), Երևան, 1991, էջ 179:  
127 Առաքելյան Հ., Կրթական Պարսկաստանի հայերի դպրոցական վիճակը, «Մասիս», 1885, № 3768, էջ 959:  
128 Փահլևանյան Հ., Իրանահայ համայնքը, Երևան, 1989, էջ 58:

### ԹԱԴԵՈՍ ԱՌԱՔՅԱԼԻ ՎԱՆՔ

Թաղեոս առաքյալի վանքի տեղում հավանաբար գոյություն է ունեցել բնապաշտական մեհյան, որի ավերակների վրա հետագայում կառուցվել է այս մենաստանը<sup>1</sup>: 301 թ., երբ քրիստոնեությունը Հայաստանում ընդունվում է որպես պետական կրոն, և հին կրոնի կործանված շինությունների տեղում կառուցվում են եկեղեցիներ, հայ հոգևոր դասի և ժողովրդի հատուկ ուշադրությանն է արժանանում նոր կրոնի տարածման ճանապարհին նահատակված Թաղեոս առաքյալի անվան հետ ավանդաբար կապված այս մենաստանը: Այն հետագայում դառնում է հոգևոր մի կարևոր թեմի կենտրոն ու ժողովրդի կողմից շատ սիրված ուխտատեղի: Վանքը բազմիցս վերակառուցվել ու ճոխացվել է հետագա դարերում:

Հավատացյալ հայ ժողովուրդը դարեր շարունակ այս հինավուրց վանքն է եկել մխիթարվելու և սփոփվելու: Կատարված նվիրատվություններն օգտագործվել են սրբատեղիի պահպանման ու շենացման համար: Վանքի վանահայրը, որը միաժամանակ վարել է Արտազ գավառի թեմական առաջնորդությունը, մեծ ազդեցություն և վճռորոշ ձայն է ունեցել Ամենայն Հայոց կաթողիկոսի ընտրություններում: Արտազի թեմի և Սր. Թաղեի վանքի առաջնորդներից երկուսը՝ Մեսրոպ Արտազեցին (1359-1372) և Գրիգոր Ջալալբեկյանցը (1443-1465) օծվել են Ամենայն Հայոց կաթողիկոս:

Թաղեոս առաքյալի վանքը, նշանավոր հոգևոր կենտրոն և հռչակավոր ուխտատեղի լինելուց բացի, եղել է հայ ժողովրդի դարավոր մշակույթի, գրականության և կրթության օջախ: Այս վանքն է դեկավարել ամբողջ գավառի կրթական գործերը: Մշտական հարձակումների ու ավարառության հետևանքով մենաստանը Սամահնի, Հաղպատի, Տարևի, Գլածորի և այլոց նման մշակույթի նույնքան հայտնի կենտրոն չի դառնում, բայց դարեր շարունակ ծառայում է իր հովանու տակ ապրող ժողովրդի կրթական-ուսումնական գործերին, հնարավորինս իր լուծման ներդնում ազգային և մշակութային անկախ կյանքը պահպանելու, մայրենի լեզուն, դպրությունը սերունդներին ժառանգելու գործում:

Վանքը դժվարին օրեր է ապրել արաբական, սելջուկյան, մոնղոլական, մանավանդ Լենկ Թեմուրի արշավանքների ժամանակ, ավերվել ու կողոպտվել է և ծանր հարվածներ ստացել իրանա-օսմանյան պատերազմների ընթացքում: Ջարմանայի չէ ուրեմն, որ վանքի պատմության հետ կապված բազմաթիվ փաստաթղթերից ու տեղում ստեղծված գրական-մշակութային գործերից շատ քչերն են պահպանվել ու հասել մեզ: Մակայն մեծ է եղել հայ ժողովրդի ու նրա հոգևոր առաջնորդների և հայրերի նվիրվածությունը առաքելական նահատակավայրի հանդեպ, նրանց տոկունությունը մենաստանի դժնդակ օրերի թոհուրոհում: Հաճախակի թալանն ու ավերումը, կոտորածն ու տարերային աղետներն անգոր են եղել իսպառ ոչնչացնելու տեղում ստեղծված հայ հոգևոր արժեքները: Հակառակ իր ներկա թափուր վիճակին՝ Թաղեոս առաքյալի վանքն այսօր էլ հայ ժողովրդի ստեղծագործ հանճարի խոսուն վկան է:

Դարեր շարունակ վանքը եղել է Ատրպատականի հայոց կարևորագույն հոգևոր կենտրոնը, միջնադարյան Հայաստանի կրոնական ու մշակութային նշանավոր հաստատություններից մեկը: Այսօր էլ այն շարունակում է մնալ իբրև առաջնակարգ ուխտատեղի, որի հանդեպ ակնածանք է տաժում ոչ միայն հայությունը, այլև վանքի շրջակա մահմեդական բնակչությունը:

**Թաղեոս առաքյալի քարոզչությունը և նահատակությունը Հայաստանում**<sup>2</sup>. հայոց եկեղեցին իր սկզբնական հիմնադիրներ է ճանաչում «Ս. Թաղեոս և Ս. Բարթողիմեոս առաքելները, զորս ինքն յատուկ կոչմամբ ալ Առաջին Լուսատրիչք Հայաստանեայց կանուանէ»<sup>3</sup>: Նրանց անձնական քարոզ-

2 Թաղեոս առաքյալի վկայաբանության, քարոզչության և Գյուտ նշխարացի մասին տե՛ս Սուփերը Հայկականը (այսուհետև՝ Սուփերը, համապատասխան հատորներով և էջերով), Ը, Վենետիկ, 1853: Տե՛ս նաև Ամանուն, Վկայաբանություն Թաղեոսի առաքելոյն, քարոզութեանն և գալստեանն ի Հայս և կատարմանն, որ ի Քրիստոս: Գիտ նշխարաց Թաղեոսի առաքելոյն (այսուհետև՝ Ամանուն, համապատասխան էջերով), Մատենագիրք Հայոց, հ. Գ, Անթիլիաս, 2004:  
3 Օրմանեան Մ., Հայոց եկեղեցին, Կ.Պոլիս, 1911, էջ 23: 1994 թ. ապրիլի 22-ին Վատիկանից էջմիածին ժամանած պատվիրակությունը, որի կազմում էին բարձրաստիճան կաթողիկե հոգևորականներ Արևելյան եկեղեցիների Սր. Ժողովի նախագահ կարդինալ Սիլվեստրինի գլխավորությամբ, Հռոմի Հով-

1 Այս խնդրում լույս կարող են սփռել միայն տեղում իրականացվելիք հնագիտական պեղումները:





Թադեոս առաքյալի վանքի և Վանք (Ղարաքիլիսա) գյուղի ընդհանուր տեսքը հյուսիս-արևելքից, վանքի տեսքն արևմուտքից և հարավ-արևմուտքից



Ուխտագնացության օր Թադեոս առաքյալի վանքում (լուս.՝ Ժորես Ոսկանյանի, 1960-ական թվականներ)

չության և նահատակության վրա է հիմնվել Հայաստանյայց առաքելական եկեղեցին: Թադեոս առաքյալի անունը հաստատապես կապված է Հայաստանում առաքելական քարոզչության սկզբնավորման հետ, որն ընդունում են քրիստոնեական բոլոր եկեղեցիները: Հայոց Ընդհանրական հայրա-

պետական արժույթը կոչվում է «Աբոու Թադեոսի առաքելոյն», «Թադեական արոու», իսկ Հայաստանը՝ «վիճակ Թադեոսի առաքելոյն»<sup>5</sup>:

Ըստ Մովսես Խորենացու՝ Եղեմիայի (նաև Ուռհա, այժմ՝ Ուրֆա) Արգար հայոց Արշակունի թագավորը<sup>6</sup>, որ պարսիկների օգնությամբ կամենում էր թուլացնել հռոմեական ճնշումները, լսելով պարսից արքունիքում ծայր առած գահակալական կռիվների մասին, գնում է Պարսկաստան, դադարեցնում խռովությունները, բայց տունդարձի ճանապարհին հիվանդանում է բորոտախտով: Հրեա-

հաննես-Պորոս Բ պապի անունից Ամենայն Հայոց կաթողիկոս Վազգեն Ա Պալճյանին (1955-1994) է հանձնում Հայաստան աշխարհի առաջին լուսավորիչներ Սր. Թադեոս և Սր. Բարդուղիմեոս առաքյալների մատուցածը («Միտն», 1994, ապրիլ-մայիս-յունիս, էջ 154-156):

4 Հատիտյան Ա., Վկայաբանություն Թադեոս առաքյալի քարոզչության, նրա Հայաստան գալու և նահատակության մասին, «Էջմիածին», № 1, 1982, էջ 32: Թադեոս առաքյալի քարոզչության մասին տես Օրմանյան Մ., Հայոց եկեղեցին, էջ 21-29: Նույնի՝ Ազգապատում, հ. Ա, Ս. Էջմիածին, 2001, էջ 4-55: Ամանեան Պորոս, Քրիստոնեության հետքեր Հայաստանի մեջ ս. Գրիգոր Լուսավորչի քարոզութենն առաջ (պատմական ուսումնասիրություն), «Բազմավեպ», 1978, էջ 8-64: Հացունի Վարդան վարդապետ, Կարեւոր խնդիրներ հայ եկեղեցու պատմութենն, Վենետիկ, 1927, էջ 1-165: Կոզեան Ս., Հայոց եկեղեցին մինչև Փոլեոստեան ժողովը, Բեյրութ, 1961, էջ 1-60: Սահակեան Ա., Թադեոս Հայոց առաքել, «Հասկ», 1969, յունիս-յուլիս, էջ 228-233: Դանիելեան Անուշաան վրդ., Թադեոս առաքել Հայոց, «Հասկ», 1974, նոյեմբեր-դեկտեմբեր, էջ 425-429: Անդրիկեան Ն., Սանդուխտ, «Բազմավեպ», 1911, յուլիս, էջ 289-292: օգոստոս, էջ 369-372: Թօփճեան Բ., Ս. Թադեոս և Ս. Բարդուղիմեոս լուսավորիչ առաքելներ Հայաստանի, «Հորիզոն», 1992, նոյեմբեր 30, № 28 (700), էջ 12 և այլն:

5 Փաստոսի Բուզանդացու Պատմություն Հայոց (այսուհետև՝ Փաստոս Բուզանդ, համապատասխան էջերով), քննադիր Բ. Պատկանյանի (վերահրատ.), Երևան, 1987, էջ 48, 66, 112, 116 և այլն:

6 Ատրազեստ Հ. Մելքոնյանի կարծիքով «Թադեոս առաքյալի վկայաբանություն»-ից հայտնի Արգար թագավորը ասորական գրականության վաղագույն երկերից մեկի՝ «Աղայի վարդապետության» մեջ հիշատակվող Արգար Ուլկանա (Սև, Արգար Ե) թագավորն է: Իշխել է 4-50 թթ. (ընդմիջում է եղել 7-13 թթ., երբ երկրի գործերը տնօրինել է Մադունի որդի Մադունոն), սակայն նա քրիստոնեություն չի ընդունել, ինչը հաստատում է այս ավանդության ժամանակավրեպ լինելը: Ասորի առաջին թագավորը, ով քրիստոնեությունը հայտարարում է պետական կրոն, 179-214 թթ. գահակալում Արգար Թ-ն էր (տես Մելքոնյան Հ. Գ., Հայ-ասորական հարաբերությունների պատմությունից. 3-5-րդ դդ., Երևան, 1970, էջ 162):



տանի Հերովդես արքան, որ թշնամաբար էր տրամադրված հայոց թագավորի հանդեպ, հռոմեացիներին հավատացնում է, թե այցի բուն նպատակը հակահռոմեական դաշինք ստեղծելն է: Արգարը պատվիրակություն է ուղարկում Պաղեստին՝ հռոմեական Մառինոս զորավարի մոտ՝ հայտնելով իրականությունը պարսից վիճակի մասին: Երուսաղեմում պատվիրակները տեսնում են Հիսուս Քրիստոսին ու տուն վերադառնալով՝ նրա հրաշագործությունների մասին պատմում են թագավորին, որն էլ, հավատով լցված, Ապահունյաց նախարար Անանին, Հովհաննես նկարչին և նշանավոր այլ անձանց (թվով 10 հոգի) հատուկ նամակով ճանապարհում է Երուսաղեմ և իր մայրաքաղաքն է հրավիրում Հիսուսին՝ խնդրելով բժշկել իրեն: Հիսուսին ուղղված նամակին պատասխանում է Թովմաս առաքյալը և հայտնում, որ Հիսուսը չի կարող կատարել թագավորի խնդրանքը, բայց խոստանում է համբարձվելուց հետո աշակերտներից մեկին ուղարկել Եղեսիա՝ Արգարին բժշկելու և հայերին քրիստոնեական հավատի լույսը հասցնելու համար. «...և յորժամ համբարձայց՝ առաքեցից զմի յաշակերտաց աստի իմոց, զի զցաս թո բժշկեսցէ, և կեանս քեզ և որոց ընդ քեզ են շնորհեսցէ»<sup>7</sup>: Ունենալով թագավորի հանձնարարականը՝ Հովհաննեսը փորձում է նկարել Հիսուսին: Բայց ապարդյուն: Տեսնելով այդ՝ Քրիստոսը դեմքին է մոտեցնում ոսկեթել եզերված սպիտակ դաստառակը (թաշկինակը), որի վրա գծագրվում է տերունական պատկերը: Պատվիրակները, վերցնելով այն, վերադառնում են Եղեսիա՝ իրենց հետ տանելով նաև Փրկչի նամակը: Պատկերադրոշմ անձեռագործ դաստառակի շնորհիվ Արգար թագավորը բժշկվում է, թեև մնում են ծանր հիվանդության որոշ հետքեր<sup>8</sup>:

Հիսուսի խաչելությունից և համբարձվելուց հետո Թովմաս առաքյալի եղբորը՝ Թաղեոս առաքյալին, որը, ըստ հայոց եկեղեցու հաստատուն ավանդության, Քրիստոսի 12 աշակերտներից էր, միաժամանակ նաև յոթանասուն աշակերտների գլխավորն ու ուսուցիչը, իբրև քարոզության վիճակ, բաժին է ընկնում Հայաստանը. «...էսա զՀոգին սուրբ ընդ այլ առաքելսն ՚ի վերնատունն. և ՚ի վիճակելն զաշխարհս ՚ի վերայ սրբոց առաքելոց, եհաս վիճակն Թաղեոսի երթալ ՚ի քարոզութիւն Հայոց ազգի. և Պետրոս վեմն հաստոյ, որ էր զլուխ սուրբ առաքելոցն՝ ետ զգեղարդն աստուածամուխ իբր

7 Մովսես Խորենացի, էջ 150: Արգար թագավորի նամակի մասին տես նաև “Отрывок из еѣ Абгар-намака Лабубные (“Переводы и статьи Н. О. Эмина по духовной армянской литературе”, Москва, 1897, с. 285-287). Alisban L., Lettre d’Abgar ou histoire de la conversion des Edesseens par Laboubnia, contemporain des apotres, Venise, 1868.

8 Հիսուսի դաստառակի պատմությունը շարադրելիս օգտվել ենք 1706 թ. Կոստանդնուպոլսում տպագրված «Յայսմատքը»-ից (էջ ԺԵ-ԺԸ):

զէն Թաղեոսի, օգնական և օժանդակ ՚ի քարոզութիւն առաքելոյն»<sup>9</sup>:

Թաղեոս առաքյալը (ասորական աղբյուրներում՝ Ադդա կամ Ադդե)<sup>10</sup> գալիս է Եղեսիա, իջևանում է Տուբիա անունով հրեայի տանը, Քրիստոսի խոսքով լուսավորում է շատերին և լիովին բուժում է թագավորին: Արգարը, անձամբ իր վրա կրելով նոր կրոնի հրաշագործ ազդեցությունը, ներշնչվում է նրանով, դարձի է գալիս և որպես իր հավատի հաստատում՝ Եղեսիայում կառուցում է եկեղեցի: Իսկ Թաղեոսը, ունենալով Մանատրուկին ուղղված Արգարի նամակը, որի մեջ թագավորը քեռորդուն հանձնարարում էր աջակցել առաքյալին, աշակերտների հետ շտապում է դեսի Հայաստան և Քրիստոսի հավատքի լույսը տարածելով ու եկեղեցիներ կառուցելով՝ հասնում է Արտազ գավառի Շավարշան գյուղաքաղաքը, ուր գտնվում էին հայոց թագավորների ամառանոցներն ու արքունի պալատը. «...առնոյր զաշակերտսն և փութով հասանէր յաշխարհն Հայոց, առ թագաւորն Մանատրուկ, ՚ի գաւառիւն Արտազ, ՚ի քաղաքագեւղն Շավարշան, յապարանս արքունի, որ էին հովոց գետինք թագավորացն Հայոց»<sup>11</sup>: Առաքյալը, որպես նվիրակական սրբություն, իր հետ Հայաստան է բերում

9 Մովսէր, Ը, էջ 59: Թաղեոս առաքյալի և Մանդուխտ արքայադստեր «Ապարանութիւնը» հրատարակել է Ղ. Ալիջանը՝ իբրև բնագիր ընտրելով ԺԲ դարի մի «Տոմարական» և համեմատելով այն 14-րդ դ. նույնատիպ մեկ այլ ձեռագրի հետ (Մովսէր, Ը, էջ 7): Բնագրի աշխարհաբար թարգմանությունը տես «Էջմիածին», 1982, է. էջ 35-41: Վերոհիշյալ խնդիրները պատիչ կերպով լուսարանել է նաև Հ. Գ. Մեղունյանը (տես նրա նշվ. աշխ., էջ 158-181): Այս առնչությամբ տես նաև Տեր-Պետրոսյան Լ. Հ., Ազարանգեղոսի ասորական խմբագրությունը, «Էջմիածին», 1987, ԺԱ-ԺԲ, էջ 83-89; 1988, Ե-Ձ, էջ 44-54; 1989, Դ-Ե-Ձ, էջ 90-99:

10 Ավետարաններում Թաղեոսն անվանվել է նաև Հուդա Հակոբյան (Ղուկաս, Զ, 16) կամ Ղերես (Մատթեոս, Ժ, 3): Հր. Աճառյանն անվան ծագումը համարում է ասորական և մեկնաբանում է «իմաստուն» (տես նրա Հայոց անձնանունների բառարան, հ. Բ, Երևան, 1944, էջ 244): Միրայել Ասրի պատրիարքն այս կապակցությամբ բողոքովին այլ բացատրություն է տալիս. «Առաքելայն Յիսուսի Թաղե, յազգ Եմատնի, որ մայ ինքն է Ղերես, որ է սիրտ եւ կոչեցաւ Թաղեոս, որ է Միրելի» (տես Ցուցակ ձեռագրաց Թարիզի Մելիք-Թանգեան ազգային-եկեղեցական բանգարանի, կազմեց՝ Վ. Ժայրազ. վրդպ. Տեմիրճեան, Անթիլիաս, 1977, էջ 67. ձեռագիրը՝ Միխայել Ասրի, Համառոտ ժամանակագրություն): Տես նաև Քրիստոնեայ Հայաստան (հանրագիտարան), Երևան, 2002, էջ 377-378: Մովսես Խորենացին և ուրիշները Թաղեոս առաքյալին համարել են Քրիստոսի 70 աշակերտներից մեկը: Վաղյան Արևելյին (13-րդ դ.) և Գրիգոր Տաթևացին (1346-1409) այս հանգամանքը բացատրում են նրանով, որ Թաղեոսը եղել է այդ աշակերտների գլխավորն ու ուսուցիչը: Տաթևացին գրում է. «Եւ այս է [ստոյգ] պատճառն որ ոմանք [զԹաղեոս առաքելայն] յեօրանասնիցն ասեն. զի եօրանասուն աշակերտացն զլուխ և վարդապետ էր» (Գրիգոր Տաթևացի, Գիրք հարցմանց, Կ. Պոլիս, 1729, էջ 549):

11 Մովսէր, Ը, էջ 13: Գ. Կ. Ո. (Ոսկերիչյան Գարեգին քահանա), Ս. Թաղեոս առաքել. Սկրտարան-ուխտատեղին Եղեսիա, «Բիւզանդիոն», 1897, թիւ 334, դեկտեմբեր 1/13: Տես նաև Անանուն, էջ 6:

Սր. մյուռոնի յուղից, որն ինքը՝ Հիսուսն էր հանձնել աշակերտներին (Մատթեոս, Զ, 13), և Սր. Գեղարդը<sup>12</sup>, որով հռոմեացի զինվորը խոցել էր Հիսուսի կողմը նրա խաչելությունից հետո:

Արգար թագավորի մահից հետո Եղեսիայում թագավորում է նրա Անանուն որդին, իսկ Հայաստանում՝ քեռորդի Մանատրուկը:

Բնապաշտական Հայաստանում Թաղեոս առաքյալը, քրիստոնեություն քարոզելով, շատերին է հավատափոխ անում: Մանատրուկ թագավորն ու իր 18-ամյա դուստրը՝ Մանդուխտը, ևս ընդունում են քրիստոնեություն: Սակայն կարճ ժամանակ անց քաղաքական պատճառներով Մանատրուկը վերադառնում է հայրենական կրոնին և սկսում քրիստոնյաների հալածանքը: Թագավորը չի խնայում անգամ հարազատ դստերը, երբ նա մերժում է քրիստոնեությունից հրաժարվելու հոր պահանջը. «...Այս Մանատրուկս նահատակեաց զԹաղեոս առաքելայն եւ զօրիորդն իւր զսուրբն Մանդուխտ ի Յարտազ...»<sup>13</sup>: Նախ մարտիրոսվում է Մանդուխտ կույսը: Առաքյալն ու հավատացյալները սրբուհու մարմինն անփոփում են նահատակության վայրին մերձակա բլրի բարձունքում՝ ապահովելով ամեն զգուշություն ու նրա հանգստարանը դարձնում թշնամիների համար անտեսանելի. «Եւ եկեալ սուրբ առաքելայն ...և առեալ զմարմին սրբոյ կուսին Մանդուխտոյ եղին ՚ի նոյն տեղուց, և արար աներեւոյթ զհանգիստ երանելոյ սուրբ տիկնոջն Մանդիստոյ»<sup>14</sup>: Մի քանի օր անց Մանատրուկի զինվորները փոքր ձորակից քիչ հեռու՝ մի բարձրավանդակում, ժայռերի մոտ սպանում են Թաղեոս առաքյալին: Այդժամ երկնքից անեղ սաստկության ձայն է լսվում, և նահատակված առաքյալի վրա երկնային լույս է ցայտում: Ժայռը պատռվում է ու ներս է առնում սրբի մարմինը: Անօրեները, այս հրաշքը տեսնելով, սարսափահար փախչում են, իսկ հավատացյալները նոր ուժ են առնում. «Եւ հասեալ թագում զօրականք իշխանօրն հանդերձ, և կալեալ զսուրբ առաքելայն՝ հանին ՚ի փոքր ձորակէն սակաւ մի ՚ի բարձրավանդակ տեղի մի ՚ի վիճամէջս...Եւ կատարեցաւ ՚ի նմին ժամու սրով: Եւ ՚ի կատարել սրբոյն...եղել շարժումն մեծ, և պատառեալ վիճին ընկալաւ զսուրբ մարմին առաքելոյն զօրութեամբն Աստուծոյ, եւ անօրէնքն եղեն փախստականք»<sup>15</sup>: Թաղեոս

12 Գեղարդը դարեր շարունակ պահվել է Արլիվանքում (վանական համալիրը նրա անունով կոչվել է նաև Գեղարդականք), որտեղից էլ հետագայում տեղափոխվել է Սր. Էջմիածին (տես Դարիչյան Ի. Գ., Հրաշագործ Սուրբ Գեղարդ, Երևան, 2003):

13 Մանր ժամանակագրություններ, հ. II (այսուհետև՝ ՄԺԲ, համապատասխան էջերով), կազմեց Վ. Ա. Հակոբյան, Երևան, 1956, էջ 314:

14 Մովսէր, Ը, էջ 82-83: Հմմտ. Անանուն, էջ 15:

15 Մովսէր, Ը, էջ 54, 57: Տես նաև Անանուն, էջ 17-18: Հայաստանում Թաղեոս առաքյալի գործունեության տարիների, մարտիրոսության, վարքագրության ստեղծման ժամանակի հարցում կարծիքներն առանձնանում են: Այդ մասին տես

առաքյալի և Մանդուխտ սրբուհու հետ նահատակվում են նաև Չարմանդուխտ տիկինը, Մամուել իշխանը և թագում քրիստոնյաներ:

Առաքելական քարոզչության ժամանակամիջոցը համարվում է ութ տարի (35-43թթ.)<sup>16</sup>: Նահատակության օրերը վկայաբանության ընդարձակ և համառոտ տարբերակները ներկայացնում են համապատասխանաբար հայոց և հուլյան տոմարներով. Մանդուխտ կույսինը՝ քաղոց ամսվա 7-ին (դեկտեմբերի 15), իսկ Թաղեոս առաքյալինը՝ քաղոցի 13-ին (դեկտեմբերի 23)<sup>17</sup>:

Թաղեոս առաքյալի կանոնները. Հայ առաքելական եկեղեցու կանոնական հավաքածուի բաղկացուցիչ մասն է կազմում «Սահմանք կանոնաց Սուրբ առաքելոյն Թաղեոսի ի քաղաքին Ուռհայ...» կանոնախումբը<sup>18</sup>:

Ավանդության համաձայն՝ Թաղեոս առաքյալը դեռևս Ուռհա (Եղեսիա) քաղաքում եղած ժամանակ հաստատել է եկեղեցական գրավոր օրենքներ և կանոններ, որոնք հետագայում ընդունվել և գործադրվել են հայոց եկեղեցում: Այդ կանոնների նորովի շարադրանքն իրեն է վերագրում Թաղեոս առաքյալի առաջին աշակերտներից Չաքարիա կրոնավորը,

Օրմանյան Մ., Հայոց եկեղեցին, էջ 29, 248: Վարդանյան Ռ., Թաղեոս առաքյալի և Մանդուխտ կույսի վկայաբանությունը և նրա ժամանակը, «Հայոց սրբորը և սրբավայրերը» (հոդվածների ժողովածու), Երևան, 2001, էջ 61-70: Դանիելյան Է., Սուրբ Թաղեոս առաքյալի ավանդության արտացոլումը հայ պատմագրության մեջ, «Հայաստանը և Քրիստոնեյա Արևելքը» (հոդվածների ժողովածու), Երևան, 2000, էջ 49-54: Ալիսբան Ն., Վկայաբանություն Մ. Թաղեոսի եւ Մանդիստոյ կուսին եւ կանոնք Թաղեի, «Հանդես Ամսօրեայ», 1969, № 10-12, էջ 400-426; 1970, № 1-3, էջ 1-34: Phillips G., The doctrine of Addai, the Apostle, Cambridge, 1868: “La legende d’Abgar dans l’histoire d’Armenie de Moïse de Kohren”, par A. Carriere, Paris, 1895. Duval R., Histoire d’Edess, La littérature Syriaque, Paris, 1907 և այլն: Ավանդությունը ժամանակին նուսերեն է թարգմանել Մ. Էմինը (“Сказание о мученической кончине святого апостола Фаддея в Армении”, “Переводы и статьи Н. О. Эмина по духовной армянской литературе”, Москва, 1897, с. 113-132) և այլն:

16 Օրմանյան Մ., Հայոց եկեղեցին, էջ 24: Տես նաև նույնի՝ Ազգապատում, Ա, էջ 18-20:

17 Մովսէր, Ը, էջ 58, 75, 83: Ռ. Վարդանյանը, հենվելով տոմարական հաշվումների վրա, Մանդուխտի նահատակության օր է համարում դեկտեմբերի 17-ը (տես Վարդանյան Ռ., նշվ. հոդվ., էջ 66 և հետո): Հոդվածում կան նաև հետաքրքիր դիտարկումներ Թաղեոս առաքյալի «Ապարանության» իբրև հայերեն գրված առաջին ինքնուրույն երկի մասին: Հոդվածագրի կարծիքով այն հեղինակել է Մամուել եպիսկոպոսը 420-423 թթ.:

18 Հայ եկեղեցին դեռևս հայկական թագավորության՝ քաղաքական իշխանության գոյության պայմաններում իրեն էր վերապահել օրենսդրական և դատական գործերը, և անձան բացառությամբ կղերականության ձեռքով է կազմվել հայ օրենսդրությունը: Երբ հայությունը կորցնում է քաղաքական կենտրոնական իշխանությունը, և երկիրը ենթարկվում է օտար տիրակալությանը, եկեղեցու սեփականացրած այդ իրավունքներն ավելի են անրապնդվում, քանի որ Հայաստանին տեր դարձած օտար պետությունները հայ եկեղեցու ղեկավարներին սիրահոժար ճանաչում են որպես հայության իրավական միակ ներկայացուցիչը:



որը հիշատակվում է նաև «Վկայաբանութեան» և «Գիտ նշխարաց»-ի մեջ. «Չայս առիճադրութիւն եւ Չարարիա աշակերտ առաքելոյ Թաղեոսի գրեցի, որպէս լայ ի մնանէ, ամենայն հաւատացելոց ի Քրիստոս»<sup>19</sup>:

Ըստ Հ. Տաշյանի՝ այս կանոնները կազմելու շարժառիթն անմիջականորեն կապվում է ասորի կրոնավոր Լաբուրնայի հետ<sup>20</sup>, կանոնները թարգմանվել են ասորական բնագրից, կազմողն օգտվել է «Վարդապետութիւն առաքելոց» մատյանից և նրա հայերեն թարգմանությունից, որ կատարվել է Ե դարից հետո այն նույն անձանց կողմից, որոնք ստեղծել են Թաղեոս առաքյալի «Վկայաբանութիւնը» և նշխարների գյուտի պատմությունը<sup>21</sup>: Իսկ թե երբ է գրվել «Կանոնք Թաղեոսի»-ն ներկա ձևի մեջ, մինչև օրս ճշտված չէ: Ստույգ է միայն, որ Հովհաննէս Օձնեցի կաթողիկոսը (717-728) ծանոթ չի եղել այդ կանոններին, հակառակ դեպքում դրանք անպայմանորեն կներառվեին նրա նշանավոր կանոնագրքում<sup>22</sup>: Այս ամենը նկատի առնելով՝ ունանք կարծել են, որ Թաղեոս առաքյալին վերագրված կանոնագիրքն առաքյալի Հայաստան գալու, նահատակվելու և նշխարաց գյուտի պատմության հեղինակների գրչի արգասիք է:

Ժողովածուն կազմված է 33 հոդվածից, որտեղ հարց ու պատասխանի ձևով սահմանվում ու կարգավորվում են հոգևոր դասի և աշխարհիկ հավատացյալների ընդհանուր վարքագծի, կենցաղավարության հետ կապված խնդիրները: Թաղեոս առաքյալին վերագրվող կանոններից 16-ը վերաբերում են հոգևորականներին, 11 հոդվածներով կանոնակարգվում են հավատացյալների ողջախոս կենցաղի դրույթները: Կանոններից 6-ը սահմանում է ծիսակարգի մի շարք հիմնարար դրույթներ:

**Թաղեոս առաքյալի ավանդության արձագանքները հետագա դարերում.** հայ մատենագրության մեջ Թաղեոս առաքյալի մասին առաջին հիշատակությունները վերաբերում են Ե դարին: Փավստոս Բուզանդն իր «Հայոց պատմության» երրորդ դպրության սկզբում առանց մանրամասնելու տակ հիշատակում է առաքյալի քարոզչության և մարտիրոսական վախճանի մասին՝ պարզաբանելով, որ այդ «...բոլորը ուրիշների կողմից արդեն գրված են...: Բայց որպեսզի մեր պատմության մեջ ընդհատում չնկատվի՝ մասնավոր նշանակեցինք, ինչպես մի աղյուս, որ պատի շարվածքի մեջ է դրվում շենքը ամբողջացնելու համար»<sup>23</sup>:

Այնուհետև Մովսես Խորենացին ներկայացնում է առաքյալի գործունեությունն ու նահատակությունը Հայաստանում, նրա նշխարների գյուտը և ծանոթագրում, որ այդ ամենի մասին ուրիշները պատմել են իրենից առաջ, ինքը հարկ չի համարում մանրամասն կրկնել. «Գտանի որ ինչ առ սոցա ժամանակա՝ յառաջագոյն գրեալ յայլոց, զգալուստ առաքելոյն Թաղէի ի Հայս, և հաւատալ Սանատրկոյ, և թողուլ զհաւատսն յերկիւղէ նախարարացն Հայոց, և կատարումն առաքելոյն և որք ընդ մնա՝ ի գաւառին Շաւարշան, որ այժմ կոչի Արտագ, և պատառումն քարին և յիրեարս գալ և ընդունել զմարմին Առաքելոյն... և մարտիրոսանալ դստերն արքայի Սանդիստոյ հուպ ի ճանապարհն. և աստ ուրեմն յայտնել նշխարաց երկոցունց, և փոխել յառապարն: Այս ամենայն, որպէս ասացաք, յայլոց պատմեալ յառաջագոյն քան զմեզ՝ ոչ ինչ կարևորագոյն համարեցաք ոճով երկրորդել»<sup>24</sup>:

Թաղեոս առաքյալի մասին հաջորդ տեղեկությունը, որը նաև ենթադրել է տալիս, որ առաքյալի նահատակավայրում և Թաղեոս առաքյալի վանքի տեղում դեռևս Գ դարում պաշտամունքային ինչ-որ շինություն պետք է լիներ, կապվում է Գրիգոր Լուսավորչի անվան հետ: 226 թ. Պարսկաստանում տեղի են ունենում քաղաքական լուրջ փոփոխություններ. տապալվում է Պարթև Արշակունիների իշխանությունը, գահ է բարձրանում Պարսք (Փարս) նահանգի Ստահր քաղաքի քրմապետ Մասանի թոռ Արտաշիր Պապականը՝ Մասանյան հարստության հիմնադիրը (թագավորել է մինչև 243 թ.)<sup>25</sup>: Մասանյանները պայքար են սկսում երկրի ներսում պարթևական հարստության ողջ մնացած ներկայացուցիչներին ոչնչացնելու համար, կարճ ժամանակամիջոցում ստեղծում են կենտրոնացված զորեղ պետություն և դառնում ռազմական հզոր ուժ Մերձավոր և Միջին Արևելքում: Նրանք բշնամական դիրք են գրավում հայոց Արշակունիների՝ իրենց արքայատոհմի հակառակորդների հանդեպ՝ նպատակ ունենալով ոչնչացնել նրանց և

23 Փաստոս Բուզանդ, էջ 13:  
24 Մովսես Խորենացի, էջ 157:  
25 Նշվ. աշխ., էջ 205:

19 Կանոնագիրք Հայոց, հ. Բ, աշխատասիրությանը Վազգեն Հակոբյանի, Երևան, 1971, էջ 40: Առաքելական կանոնների մասին տե՛ս նույն տեղում, էջ XLIII-XLVI, 19-40, ինչպես նաև Տաշյան Յ., Վարդապետութիւն առաքելոց անվանական կանոնաց մատենանք, Թուրք Յակոբայ առ Կողրատոս եւ կանոնք Թաղէի: Քննութիւն եւ բնագիրք, Վիեննա, 1896, էջ 392-425, Քննութիւնք, էջ 131-150: Ալիճնան Ն., Մատենագրական հետազոտութիւններ, «Հանդէս Ամսօրեայ», 1970, № 1-3, էջ 29-34: Մովսիսեան Յուսիկ վրդ., Հայաստանեայցս առաքելական Ա. եկեղեցոյ պատմութիւն, Ս. Էջմիածին, 2008, էջ 22:  
20 Ենթադրվում է, որ «Վարդապետութիւն առաքելոց»-ը գրվել է 380 թվականին (Ալիճնան Ն., նշվ. հոդվ., «Հանդէս Ամսօրեայ», 1970, № 1-3, էջ 31-32):  
21 Ն. Ալիճնան (նշվ. հոդվ., «Հանդէս Ամսօրեայ»), 1970, № 1-3, էջ 15-16) ու Հ. Մելքոնյանը (նշվ. աշխ., էջ 170-171) նույնպես ենթադրում են, որ «Վկայաբանութեան» հեղինակը Մամուել եպիսկոպոսն է:  
22 Հայ իրավաբանական մտքի պատմության մեջ դարազուլու է կազմում Հովհաննէս Օձնեցի կաթողիկոսի Կանոնագիրքը, որը, դժբախտաբար, մեզ է հասել ոչ իր սկզբնական վիճակով: Այն համաշխարհային պատմության մեջ իրավական փաստաթղթերի առաջին մեծ ժողովածուն է, հայկական Corpus juris canonici-ն և կազմվել է ավելի վաղ, քան Իսիդորոս Մերկատորի կանոնական ժողովածուն (տե՛ս ՀԺԳ, հ. II, Երևան, 1984, էջ 482: Կանոնագիրք Հայոց, հ. Ա, աշխատասիրությանը Վազգեն Հակոբյանի, Երևան, 1964, էջ 10-11):

գրավել Հայաստանը: Հայ պատմիչների կողմից Խոսրով Մեծ անվանված<sup>26</sup> Տրդատ Բ (216-256) հայոց թագավորը հենց սկզբից հանդես է գալիս Մասանյանների դեմ, ապաստան է տալիս պարթև Արշակունի Արտավան Ե վերջին թագավորի որդիներին, ստեղծում հայ-պարթևական ռազմական դաշինք, համախմբում է հակասասանյան ուժերին և ապավինելով Հռոմեական կայսրության օգնությանը՝ 228 թ.-ից ռազմական գործողություններ է սկսում Արտաշիրի դեմ: Հակամարտությունները շարունակվում են նաև Արտաշիր Պապականի որդու՝ Շապուհ Ա-ի (որին Խորենացին շարունակում է Արտաշիր կոչել) օրոք: Շուրջ 30 տարի Տրդատ Բ թագավորը համարվում էր Մասանյանների բշնամին, որին հարկավոր էր հեռացնել ասպարեզից: Սուրբ Գրիգորի հայրը՝ Անակը, որ պարթև Արշակունի էր՝ Սուրենի Պահլավ տնից<sup>27</sup>, պատրաստակամություն է հայտնում սպանել հայոց թագավորին: Թավրիզում պարսիկների հետ բանակցություններ վարելուց հետո Անակը ընտանիքով վերադառնում է Հայաստան, իբր թե հալածական է Արտաշիր Մասանյանից և հայ ազգակից արքային ապավինելու խնդիր ունի: Հասնելով Արտագ գավառ՝ Անակն օրհանում է Թաղեոս առաքյալի գերեզմանի մոտ: Եվ այստեղ էլ, ըստ ավանդության, Անակի ու կնոջ (ըստ որոշ աղբյուրների՝ Ոգուհի անվամբ) մերժությունից հղոթյուն է առնում սուրբ Գրիգորը, ապա ծնվում է նույն տեղում, ուստի ստանում է շնորհ՝ շարունակելու առաքյալի գործը. «Արդ՝ ի բնակելն Անակայ ի դաշտին Արտագու՝ պատահե՛ նմա տեղի օրարանին մօտ առ դիրս սրբոյ Առաքելոյն, որպէս թէ ի ներքսագոյն սրսկապանի խորանին. անդ ասեն գյղութիւն մօր սրբոյ և մեծի մերոյ Լուսաւորչին: Վասն որոյ և գնորին Առաքելոյ շնորհսն ընկալեալ որ առ հանգստարանաւ նորին զիմեղութիւն էառ՝ գնորին ելից զհոգևոր մշակութեանն պակասութիւն»<sup>28</sup>:

26 Ազարանգեղոս, Պատմություն Հայոց (այսուհետև՝ Ազարանգեղոս, համապատասխան էջերով), աշխարհաբար թարգմ. ներածականով ու ծանոթություններով Ա. Տեր-Ղևոնդյանի, Երևան, 1977, էջ 31-35: Մովսես Խորենացի, էջ 202-203, 207-212: Գեպրեթի շարադրանքը մանրամասն տե՛ս ՀԺԳ, հ. II, էջ 23-44:  
27 Պահլավա-պարթևական արքայատոհմը բաժանվում էր երեք ճյուղի՝ Կարենի Պահլավ, Սուրենի Պահլավ և Ասպահապետի Պահլավ: Կարենի Պահլավ տունը ազգակցական կապերին հավատարիմ մնաց, իսկ մյուս երկուսն անցան Մասանյան Արտաշիրի կողմը (Մովսես Խորենացի, էջ 204, 207-208):  
28 Մովսես Խորենացի, էջ 212: Խորենացին Գրիգոր Լուսավորչի մոր՝ Ոգուհու անունը չի հիշատակում: Նրա մասին վկայված է Հովհան Մամիկոնյան (այսուհետև՝ Հովհան Մամիկոնյան, համապատասխան էջերով), Տարոնի պատմություն, Երևան, 1989, էջ 32: Այս տեղեկությունը, Խորենացու երկից օգտվելով, գրեթե նույն ձևակերպումով հաղորդում է Ժ դարի պատմիչ Ամենայն Հայոց կաթողիկոս Հովհաննէս Ե Դրասխանակերտցին (898-929): Գրիգոր Լուսավորչի ծնողների՝ Արտագում գիշերելու փաստը վկայակոչելիս պատմիչը գրում է, թե երկնային նախախնամությանը Անակ Պարթևը օրհանում է սուրբ առաքյալի բնարանում, որը խորանի խցի ներսում էր. «Իսկ Անակ... եկեալ երեկօքս առնէ յԱրտագ գաւառի. և ըստ երկնային այցելութեանն պատահի տրա տեղի օրհանի ՚ի բնարանի սրբոյ Առաքելոյն ՚ի ներքսագոյն սրսկապանի խորանին, և անդ ապա լինել ասի յորութեան մօր Սրբոյն Գրիգորի: Եւ յետ սահմանեալ ատրցն՝ ապա և ծնունդ նորուն ՚ի մօին տեղոջ կատարեալ լինի» (Յովհաննէս կաթողիկոսի Դրասխանակերտցոյ Պատմութիւն Հայոց (այսուհետև՝ Յովհ. Դրասխանակերտցի, համապատասխան էջերով), Երևան, 1996, էջ 40):  
29 Տեր-Պետրոսյան Լ., նշվ. հոդվ., «Էջմիածին», 1988, Ե-Ձ, էջ 44:  
30 Նշվ. հոդվ., էջ 45:  
31 Մխիթար Անցի, Մատենա աշխարհավէպ հանդիսարանաց (այսուհետև՝ Մխիթար Անցի, համապատասխան էջերով), աշխատասիրությանը Հ. Գ. Մարգարյանի, Երևան, 1983, էջ 76-77, 81-86:  
32 Չարաբեայ սարկառագի պատմագրություն, հ. Գ, Վաղարշապատ, 1870, էջ 3 (այսուհետև՝ Չարաբեայ սարկառագ, համապատասխան էջերով): Տե՛ս նաև ՄԺԲ, էջ 312-315:



տի պատմությունը՝ իբրև վկայաբանության բնականոն շարունակություն<sup>33</sup>: Պատումի գլխավոր դեմքը Կիրակոս մենակյաց կրոնավորն է, որ ճգնում էր Արտազ գավառի Շավարշան գյուղաքաղաքի մոտակայքում՝ Սանատրուկ լեռան վրա գտնվող մի այրում. «Ես՝ Կիրակոս էի աշակերտեալ Դաթի միայնակեցի. բնակի՛ր ՚ի սնարս լերին Սանատրուկ, ՚ի յայրին, մօտ ՚ի Շաարշան...»<sup>34</sup>: Կիրակոսն «՚ի բուն գիշերի» հրաշալի տեսիլք է ունենում, թե մոտակա բլրակի վրա ոսկեղեն արձան նստած է լույսերով ողողված Թաղեոս առաքյալը և նրա շուրջն են «աշակերտք և վկայք նորա, և աղջիկն Սանդուխտ»<sup>35</sup>: Երրորդ գիշեր տեսիլքը նորից կրկնվում է, և առաքյալը մենակյացին ցույց է տալիս իր գերեզմանի տեղն ու պատվիրում շնորհակալ այն. «...Կիրակոս, միտ դիր և ցուցից քեզ զնշխարս մեր ուր հանգուցեալ են: Եւ եցոյց ինձ արձան մի անտաշ յարեւելից կողմանէ, և ասէ. Աստ գտանես»<sup>36</sup>: 30-օրյա պահեցողությունից հետո Կիրակոսը գործի է անցնում. գտնում է երազում տեսած արձանը (ժայռը) և փորում է այնտեղ, բայց ապարդյուն: Գիշերը Թաղեոս առաքյալը վերստին հայտնվում է տեսիլքով, և մատնացուցած տեղում հայտնաբերվում են մի վկայի նշխարներ: Այնուհետև տեսիլք է գալիս բարձրահասակ ու գեղեցիկ երիտասարդ, ներկայանում է իբրև Չաբարիա, ապա լույսերով պարուրված Սանդուխտ արքայադուստրն ու ցույց տալիս իր նշխարների վայրը մի փոքր եկեղեցու մեջ՝ բլրի վրա. «Եւ կոյսն փառաւորէր զԱստուած և ասէ ցիս. Ես ՚ի բլրին եմ՝ ուր զառաջինն ցուցաւ քեզ տեսիլն. և տարաւ զիս ՚ի բլուրն և ցուցանէր ինձ եկեղեցի մի փոքրիկ և լի լուսով»<sup>37</sup>: Կիրակոսը կրկին օրերն անցկացնում է պահքով, ծոմապահությամբ ու ջերմեռանդ աղոթքներով, ապա գնում և այս ամենի մասին պատմում է եպիսկոպոսին<sup>38</sup>: Մի վերջին անգամ երազում մենակյացին հայտնվում է առաքյալի լուսավոր կերպարանքը, հուսադրում, թե «Այսօր գտանէք զփափաքելին ձեր»<sup>39</sup>, անձամբ տանում և ցույց է տալիս իր նշխարների տեղը: Կիրակոսը, օգնական ունենալով Սամուել անունով քահանային, ի վերջո գտնում է սրբալույս նշխարները, որոնց վրա դեռևս տեսանելի էին նահատակության հետքերը. «Եւ եղև ահ և թնդին և պատառեցաւ վէմն, և հոտ անուշութեան բուրեաց և ելից զվայրսն: Եւ գտաք զնշխարսն յիրաքանչիւր հանգստի ահաւոր և սրանչելի տեսլեամք. առաջինն՝ առաքեալն որ

33 Սովետ, Ը, էջ 86-97: Տե՛ս նաև Անանուն, էջ 19-22:  
 34 Սովետ, Ը, էջ 87: Տե՛ս նաև Անանուն, էջ 19:  
 35 Սովետ, Ը, էջ 88-89: Տե՛ս նաև Անանուն, նույն տեղում:  
 36 Սովետ, Ը, էջ 89: Տե՛ս նաև Անանուն, էջ 20:  
 37 Սովետ, Ը, էջ 91-92: Տե՛ս նաև Անանուն, նույն տեղում:  
 38 «Գիտ նշխարաց»-ի հեղինակը եպիսկոպոսի անունը չի հիշատակում (Սովետ, Ը, էջ 92), իսկ Ղ. Ալիշանը ծանոթագրում է. «Ի Յայսմատուրս Շահակ կոչի եպիսկոպոսը» (Սովետ, Ը, էջ 102):  
 39 Սովետ, Ը, էջ 92: Տե՛ս նաև Անանուն, էջ 21:

կայր ի մէջ պատառեալ վիմացն յարեւելից կողմանէ որպէս երեւեցան. և մօտ յառաքեալն գտաք զնշխարս որոց նշանն այս էր. միոյն ընդ ուսն հարեալ երկաթի բեռեւս և ՚ի նմին կային բեռեքն. և միսումն ընդ լստունսն ծակեալ, և էին զարձանալիք»<sup>40</sup>: Այս գլուխից երկու օր անց (երրորդ օրը) Կիրակոսն ու Սամուելը հայտնաբերում են Սանդուխտ սրբուհու գերեզմանը ու դուրս բերում նրա նշխարները ևս. «Եւ յերրորդում ատուրն հասաք ՚ի հանգստարան սրբոյն Սանդուխտոյ և աղօթեցաք, և եղև շամանդաղ թանձրամած ՚ի վերայ բլրին մինչև յերիս ժամս ատուրն, և ոչ կարացաք տեսանել ինչ. ահիւ և լալով խնդրեցաք փափագելին... Եւ բացեալ հանգիստ սրբոյն և հոտ անուշութեան բուրեալ, և փարատեցաւ շամանդաղն և եղև լոյս և երեւեցան նշխարքն, և առեալ բերաք ՚ի տեղին ուր նշխարք սուրբ առաքելոյն էին, և եղաք առ նմա»<sup>41</sup>:  
 Գլուխի լուրը տարածվում է ամենուր: Հայոց աշխարհի տարբեր կողմերից մարդկանց բազմություն է հավաքվում Արտազում՝ սուրբ մասունքները տեսնելու և փառաբանելու համար: Շատերը բժշկվում են մարմնավոր ախտերից, իսկ Ռշտունյաց գավառից եկած մի կույր վերագտնում է աչքերի լույսը «՚ի ձեռն սուրբ առաքելոյն և նորին աշակերտացն»<sup>42</sup>:  
 Երկի հեղինակը, որ հետազոտողների կարծիքով նույն ինքն է՝ «Վկայաբանության» հեղինակ Սամուել եպիսկոպոսն է<sup>43</sup>, նշխարների հայտնագործումը կապում է Հովհան կաթողիկոսի և հայոց մարզպան Վահան Մամիկոնյանի ապրած ժամանակաշրջանի հետ՝ ավելացնելով, որ երկրի հոգևոր և քաղաքական այրերը, ամբողջ ժողովուրդը տոնեցին սրբերի հիշատակը. «Եւ եղև զիստ նշխարացն ՚ի շնորհաց սուրբ Հոգւոյն յատուրս հոգեգարդ, աստուածասէր և ճգնազգեաց տեսոն Յովհաննու Հայոց կաթողիկոսի, և քաջանուն և նախանձախնդիր աստուածային պատուիրանացն Վահանայ Մամիկոնեցի տեսոն Հայոց մարզպանի և սպարապետի. որք եկին աշխարհախումբ բազմութեամբ եպիսկոպոսք, քահանայիք, և սարկաւազօք և այլ բազմութեամբ ազատաց և խառնիճաղանճ ամբոխիւ, և տօնեցին սաղմոսիք և օրհնութեամբ գլխատակ սրբոցն բազում ատուրս և ուխտ եղեալ կատարեալ գլխատակ նոցա: Եւ առնուին մասն ՚ի նշխարաց սուրբ առաքելոյն Թաղեոսի և Սանդուխտոյ և յայլոց վկայիցն, և տուեալ փառս Աստուծոյ գնացին յիրաքանչիւր տեղիս խնդութեամբ»<sup>44</sup>: Այս իրադարձության մասին է նաև Մովսես Խորենացու հակիրճ տեղեկությունը. «...ի գաւառն, որ անուանեալ

40 Սովետ, Ը, էջ 92-93: Տե՛ս նաև Անանուն, նույն տեղում:  
 41 Սովետ, Ը, էջ 93-94: Տե՛ս նաև Անանուն, նույն տեղում:  
 42 Սովետ, Ը, էջ 95: Տե՛ս նաև Անանուն, նույն տեղում:  
 43 Ալիշան Ն., նշվ. հոդվ., «Հանդես Ամսօրեայ», 1970, № 1-3, էջ 15-16: Տե՛ս նաև Մեղրոնյան Հ. Գ., նշվ. աշխ., էջ 170-171:  
 44 Սովետ, Ը, էջ 96-97: Տե՛ս նաև Անանուն, էջ 22:

կոչի Արտազ, ի տեղի դաշտավայրս, ուր յայտնեցան նշխարք սրբոյ և մեծի առաքելոյն մերոյ Թաղեի»<sup>45</sup>: Այսպիսով, Թաղեոս առաքյալի և Սանդուխտ կույսի նշխարների գյուտը տեղի է ունեցել Նվարսակի հաշտության պայմանագրի կնքումից հետո՝ հավանաբար 485-486 թթ.՝ Հովհան Ա Մանդակունի կաթողիկոսի արժուպալության (478-490) և Վահան Մամիկոնյանի մարզպանության շրջանում<sup>46</sup>:  
 Նշխարների գյուտի մասին ակնարկներ կան ուշ շրջանի հայ հեղինակների՝ Ուխտանեսի (Ժ դար), Ստեփանոս Տարոնեցու (Ասողիկ, Ժ դար), Հովհաննես Դրասխանակերտցու (Ժ դար), Մխիթար Անեցու (ԺԲ-ԺԳ դարեր), Մխիթար Այրիվանեցու (ԺԳ դար) և այլոց աշխատություններում<sup>47</sup>:  
 Թաղեոս առաքյալի և Սանդուխտ կույսի «Գիտ նշխարաց»-ի հանդես գալը Ե դարի վերջերին պատահական չէր: Քրիստոնեությունը պետական կրոն հռչակելուց հետո հայ հոգևոր ու մշակութային կյանքում ուժեղանում է ասորական և հունական ազդեցությունը: Հայ ժողովուրդը մինչև Ե դարասկիզբը գուրկ էր սեփական այբուբենից: Փաստորեն մի ամբողջ հարյուրամյակ Հայաստանի հարավարևելյան նահանգներում եկեղեցական արարողություններն ու կրոնական ընթերցումները կատարվում էին ասորերեն, իսկ արևմտյան մասում՝ Բյուզանդական կայսրության սահմանների մոտ, տիրապետող էր հունարենը: Օտարամուտ ազդեցություններն ավելի են ուժեղանում, երբ 387 թ. կնքված պայմանագրով Մեծ Հայքն առաջին անգամ բաժանվում է Սասանյան Պարսկաստանի և Բյուզանդիայի միջև:  
 Այդ ժամանակ քրիստոնեական աշխարհում դրված էին պատրիարքական արժանի գերակայության, նրանց հնության և առաքելական ծագման

45 Մովսես Խորենացի, էջ 212: Ի դեպ, ԺԷ դարի մի անանուն ժամանակագիր Նշխարների գյուտը սխալմամբ վերագրում է 721 թ., այսինքն՝ Հովհաննես Գ Օձնեցի կաթողիկոսի արժուպալության շրջանին (717-728). «Թաթեոս Առաքելուն և Սանդուխտայ կուսին մարմինն ի Հայոց թվականին ԾՀ (721)-ին գալիկի հրաշօք և զարմանալի բանիք» (Մանր ժամանակագրություններ, հ. 1 (այստեղևտե՛ս՝ ՄԺԱ, համապատասխան էջերով), կազմեց Վ. Ա. Հակոբյան, Երևան, 1951, էջ 203): Այս սխալը, անշուշտ, երկու Հովհաննես կաթողիկոսների (Հովհաննես Ա Մանդակունու և Հովհաննես Գ Օձնեցու) անունների շփոթության արդյունք է:  
 46 Գլուխի ժամանակի մասին տե՛ս Մեղրոնյան Հ. Գ., նշվ. աշխ., էջ 180-181:  
 47 Ուխտանեսի եպիսկոպոս, Պատմութիւն Հայոց, հատուած առաջին, Պատմութիւն հայրապետաց եւ թագաւորաց Հայոց (այստեղևտե՛ս՝ Ուխտանեսի եպիսկոպոս, համապատասխան էջերով), Վաղարշապատ, 1871, էջ 54: Ստեփանոսի Տարոնեցու Ասողիկան Պատմութիւն Տիեզերական (այստեղևտե՛ս՝ Ստեփանոս Ասողիկ, համապատասխան էջերով), Ս. Պետերբուրգ, 1885, էջ 82: Յովհաննես Դրասխանակերտցի, էջ 50: Մխիթար Այրիվանեցու Պատմութիւն Հայոց (այստեղևտե՛ս՝ Մխիթար Այրիվանեցի, համապատասխան էջերով), Մոսկվա, 1860, էջ 48 («Գիտ նշխարաց Թաղեոսի առաքելոյն և Սանդուխտայ կուսին ՚ի ձեռն Կիրակոսի»):

հիմնավորման հարցերը: Հայոց եկեղեցին չէր կարող անտարբեր լինել ընդհանրական եկեղեցում ընթացող պայքարի նկատմամբ, մասնավաճող, երբ ոստնձգություններ էին կատարվում նրա նվիրապետական անկախության դեմ: Ասորիներն Աբգարի և Ադրայի գրույցով, իսկ արևմտյան քրիստոնեական աշխարհը Պողոս և Պետրոս առաքյալների ավանդությամբ, իրենց եկեղեցիներն առաքելական հայտարարելով, ձգտում էին գերազահություն և առաջնություն ձեռք բերել միմյանց և Հայ լուսավորչական եկեղեցու նկատմամբ: Սկսվում է ծանր և անզիջում պայքար մի կողմից հակակշռելու համար արևմտյան հռոմեական-հելլենական հոգևոր ազդեցությունը, մյուս կողմից թոթափելու համար ասորական եկեղեցու, հատկապես ասորի բարձր հոգևորականության հավակնությունները հայ կաթողիկոսական արժանի նկատմամբ:  
 Հայ Արշակունիների հարստության անկումից (428 թ.) հետո ազգային կյանքի առաջնորդությունն ու ղեկավարությունն անցնում է հոգևորական դասի տնօրինությանը: Վերջինիս հովանավորությամբ էլ նոր թափ է ստանում մշակութային վերելքը, որ սկիզբ էր առել քրիստոնեության ընդունումից (301 թ.) հետո: Այդ մի քանի տասնամյակներում, երբ դրված էր հայ ժողովրդի լինել-չլինելու հարցը, հոգևոր և մշակութային կյանքի ղեկավար կրոնական դասին հաջողվում է դեռևս կանգուն մնացած հայ աշխարհիկ ուժերի աջակցությամբ, հայ գրերի գյուտով և մշակութային անկախ կյանք ստեղծելով հավերժացնել հայ ժողովրդի ֆիզիկական գոյությունը, ամրապնդել նրա հոգևոր կյանքի ու ազգապահպանման հիմքերը:  
 Դավանաբանական պայքարի միջոցին հայ բարձր հոգևորականությունը մասնակցում է Նիկիո եկեղեցական ժողովին (325 թ.), ստեղծում հայոց եկեղեցու վարդապետությունը (կրոնական աշխարհայացքը), մերժում Քաղկեդոնի եկեղեցական ժողովի (451 թ.) ընդունած որոշումները և բաժանվելով ընդհանրական եկեղեցուց՝ հիմնում է իր սեփական անկախ եկեղեցին Ամենայն Հայոց կաթողիկոսի գլխավորությամբ: Հայ եկեղեցու կենտրոնը, ինչպես նախկինում, մնում է Էջմիածինը:  
 Հայոց եկեղեցին ոգեշնչում է նաև պայքարը զրադաշտականության դեմ (Դ-Ե դարեր), որն ավելի է սերտացնում եկեղեցու կապը ժողովրդի հետ: Զրադաշտականության դեմ վարած երկարատև պատերազմներից հետո Նվարսակի դաշնագրով (484 թ.) հայոց եկեղեցին ձեռք է բերում կրոնական ազատություն: Առաջնահերթ խնդիր էր դարձել երկրում ստեղծված բարենպաստ պայմաններն օգտագործելով ավելի ամրապնդել սեփական դիրքերը ոչ միայն ներքին կյանքում, այլև արտաքին աշխարհում: Վերոհիշյալ անցքերի հիմքի վրա Թաղեոս և Բարդուղիմեոս առաքյալների վկայաբանությունը, ինչպես նաև նահատակված սրբերի նշխարների



հայտնաբերումը հնարավորություն էին ընձեռում քարձրացնել Հայ լուսավորչական եկեղեցու դիրքը և պաշտպանել նրա ինքնուրույնությունն օտար տիրապետությունների հավակնություններից: Պատահական չէ, որ Ե դարի վերջերին են վերագրվում Թաղեոս առաքյալի, հայոց առաջին մարտիրոսուհու՝ Մանդուխտ կույսի, և Գրիգոր Լուսավորչի նշխարների գյուտը: Նշխարաց գյուտերի առթիվ կազմակերպվում են տոներ ու եկեղեցական ուխտագնացություններ, որոնց նպատակն էր ժողովրդի լայն խավերում քրիստոնեական հավատն ամրապնդելու միջոցով ուժեղացնել հայոց եկեղեցին: Նահատակված սրբերի հիշատակը հավերժացնելու համար կառուցված վանքերը դարձել են աղոթատեղիներ, իսկ նրանց մեջ պահված սրբերի մատուցները<sup>48</sup> դարեր շարունակ թույլերի ու տկարների միակ հույսն ու ապավենն են եղել: Սուրբ նշխարների գերբնական ուժին ու հրաշագործությանն է հավատ ընծայել ժողովուրդը երաշտի, համաճարակների, փորձությունների ու վտանգների ժամանակ:

Հայոց եկեղեցին մինչև Ը դարը Թաղեոս առաքյալի և Մանդուխտ սրբուհու հիշատակի օրը տոնել է առանձին-առանձին՝ ըստ անշարժ տոմարի, միայն Ը դարից հետո է այն տոնել շարժական տոմարով, միասնաբար՝ Վարդավառից հետո եկող առաջին շաբաթ օրը (հուլիսի 4-ից օգոստոսի 4-ն ընկած ժամանակահատվածում)<sup>49</sup>:

**Թաղեոս առաքյալը հայ ժողովրդական բանահյուսության մեջ.** աստվածաշնչյան դեմքերի ու անցքերի, քրիստոնեական ազգային և ընդհանրական սրբերի, Հայոց դարձի պատմության ու հայ եկեղեցու հայրերի մասին ստեղծված ավանդություն-

ներն իրենց ուրույն տեղն ունեն հայ ժողովրդական բանահյուսության մեջ: Սրանց առաջացումը, անշուշտ, պայմանավորված է նոր կրոնի ընդունմամբ, ժողովրդական լայն խավերում քրիստոնեական գաղափարների տարածմամբ ու արմատացմամբ, ինչպես նաև ժամանակի ընթացքում քրիստոնեական հավատալիքների ձևավորմամբ ու կայունացմամբ:

Հայ ժողովրդի հոգևոր արժեքներն ուսումնասիրելու տեսանկյունից բնապաշտական կրոնի տարրերով<sup>50</sup> շաղախված հավատալիքներն առավել հետաքրքրական են: Նրանցում բազմաթիվ են նաև տեղագրական ու տեղանվանական բնույթի ժողովրդական ստուգաբանությունները:

Քրիստոնեական սրբերի հետ առնչվող ավանդություններից մի քանիսը կապվում են Թաղեոս առաքյալի անվան ու քարոզչության հետ, որտեղ արտացոլվում են Հայաստանի առաջին լուսավորչի գործունեության մասին ժողովրդական պատկերացումները: Ավանդությունն առաքյալին է վերագրում հայկական մի շարք վանքերի կառուցումը (թեև դրանք բոլորն էլ հիմնադրվել են ավելի ուշ ժամանակներում), նրա գործունեությանը է մեկնաբանվում որոշ տեղանունների (այդ թվում մանրատեղանուններ) առաջացումը: Ընդհանուր պատկերացում տալու համար ստորև ներկայացնում ենք այդ ավանդություններից մի քանիսը:

Անգղա Սբ. Աստվածածին կամ Չիթատուր վանքը գտնվում է Վասպուրականի Հայոց ձոր գավառում՝ Անգղ գյուղից 1 կմ հեռու: Ավանդության համաձայն՝ աղոթող Թաղեոս առաքյալին մի գիշեր հայտնվում է Մարիամ Աստվածածինը՝ մանուկ Հիսուսը գրկում, պատվիրում է կործանել Անգղ գյուղի բնապաշտական աղոթատեղիներն ու տեղը եկեղեցի կառուցել: Առաքյալը կատարում է Տիրամոր պատվերը և սկսում եկեղեցու շինարարությունը: Սակայն դևերը գիշերով քանդում են կառուցածը և քարերը ջուրն են նետում: Այսպես շարունակվում է միառժամանակ: Աստվածածինը տեսիլքով վերստին հայտնվում է Թաղեոսին և առաջարկում կառույցի ամրության համար հիմքում դնել օձված խաչ և հրաշագործ յուղով լի շիշ: Առաքյալը կատարում է Աստվածամոր այս պատվերը և: Երբ դևերը գալիս են եկեղեցին քանդելու, դառնում են սև ագռավներ: Նրանց հետևից հասնում են անգղների կերպարանք առած հրեշտակները, և հալածական դևերը գետն են թափվում: «Մա չէ՛ այն, սա չէ՛ այն» աղաղակելով: Թաղեոս առաքյալը հաջողությամբ ավարտում է եկեղեցու կառուցումը, որն այդուհետև անվանվում է Անգղա Սբ. Աստվածածին, ինչպես նաև Չիթատուր վանք, իսկ գետը՝ Սաչան<sup>51</sup>:

50 **Վանալանյան Ա.**, Ավանդապատում, Երևան, 1969, էջ 4:  
51 Նշվ. աշխ., էջ 247-248: Անգղա վանքի մասին տես **Սարգիսյան Հ. Ն.**, Տեղագրություն ի Փոքր և Մեծ Հայս, Վենետիկ,

48 Մակար եպիսկոպոս Բարխուդարյանցի վկայությամբ՝ ԺԹ դարի վերջին Թաղեոս առաքյալի մատուցները կող խաչեր են պահվել Արցախում՝ Գանձակ (Կիրովաբադ) քաղաքի Նորաշեն քաղամասի Սբ. Աստվածածին եկեղեցում (**Բարխուտարյանց Մ.**, Արցախ, Բագու, 1895, վերահրատ.՝ Երևան, 1999, էջ 184), Վարանդայի գավառի Ավետարանոց ավանի Սբ. Աստվածածին եկեղեցում (էջ 209), նույն ավանի մերձակայքում գտնվող Սբ. Առնողեանց անապատ համալիրում (էջ 208), Շուշիի Ազուլեցոց Սբ. Աստվածածին եկեղեցում (էջ 235) և այլուր: 1890 թ. Գյուլյա քաղաքից 10 կմ հյուսիս գտնվող Գիրդարյուլ հայաբնակ գյուղում (ներկայումս ավերակ գյուղատեղի Աղոթեջանի Հանրապետության Կուտկաշենի շրջանում՝ Գյուլյա (Կուլիսոն) գետի աջ վտակ Ղորուն գետակի ափին), բնակիչներից մեկի տանը պահվում էր «...սրբատփի մանն մի արծաթեայ անօթ, որի մեջ է Թաղեոս առաքեալի մատուցից մի մեծ կտոր: Անօթի վերայ փորագրուած է հետադր հնութեան ձեռի տառերով այս հակիրճ արձանագրութիւնն. «Թաղեոս առաքեալ, պաղատել անյիշաչար Յիսուս Զրիստոս»: Մատուցն գտած է տան տիրոջ երեխան 3 տարի առաջ զիղի արեւելեան կողմի ձորով հոսող վտակից: Յողոթատան անձրեւի հեղեղներն քանդում են հողեայ այրերը և թափում հեղեղատի մեջ, որից գտած է երեխան մատուցը» (**Մուլմի Աղուանից** երկիր և դրացիք, Թիֆլիս, 1893, էջ 213, վերահրատ.՝ Երևան, 1999, էջ 112):

49 Այդ մասին մանրամասն տես **Վարդանյան Ա.**, նշվ. հոդվ.: Տես նաև **Միմասեան Լ. Գ.**, Երկու խօսք Ս. Թաղեոս Առաքեալի և ընդհանրապես շարժական սուրբերի մասին, «Ալիք», 1984, 7-րդ յունարի, էջ 6:

Երկրորդ ավանդությունը ևս կապված է առաքյալի շինարարական գործունեության հետ: Ամիդ (Դիարբեքիր, Տիգրանակերտ) քաղաքից հյուսիս՝ Արղանա գետի ափին, Թաղեոս առաքյալը հիմնում է նոր վանք: Սակայն հաջորդ օրն Լեթ աշխատանքային գործիքներն անհետանում են: Այսպես կրկնվում է մի քանի օր: Չարմացած առաքյալը, ձեռքերը երկինք բարձրացնելով, գոչում է. «Տե՛ր, մի՛թե չես ուզում, որ քո անունով ուխտատեղի կառուցվի»: Այնժամ երկնքից ձայն է լսվում. «Թաղե՛, Թաղե՛, բարձրահայաց» (ասել է, թե բարձրում նալի): Առաքյալը բարձրանում է ժայռն ի վեր և գտնում է բահերն ու բրիչները: Հենց այստեղ էլ կառուցում է վանքը ու անունը դնում Բարձրահայաց<sup>52</sup>:

Իր քարոզչության ընթացքում Թաղեոս առաքյալն իջևանում է Սասնո Մահբբանք գյուղում, որը փոխված էր Ծովասար լեռան արևելյան փեշին: Հաջորդ օրը՝ գյուղից դուրս գալուց հետո, ծարավը հագեցնելու համար նա ձեռքի գավազանով հարվածում է գետնին ու սառնորակ աղբյուր բխեցնում: Ջրից խմում են նաև մոտակայքում արածող սև ոչխարներն ու իսկույն սպիտակում: Ականատես հովիվն այս հրաշքի մասին պատմում է Բռնիկ իշխանին, որն էլ խնդրում է առաքյալին բուժել իր հիվանդ որդուն՝ փոխարենը խոստանալով տեղ հատկացնել վանք կառուցելու համար: Առաքյալը աղբյուրի ջրում լողացնում է իշխանորդուն և բուժում է մարմնական ախտերից: Ուրախացած Բռնիկը որոշում է նորաշեն վանքի պատերը զարդարել ոսկով ու արծաթով, սակայն Թաղեոս առաքյալը չի թողնում՝ վախենալով, որ ազնիվ մետաղների տեղն ընդ տարված՝ մարդիկ կավերեն վանքը: Այդ գումարով Բռնիկ իշխանը Մահբբանքի վանքից քիչ հեռու քերթ է կառուցում և վանքի անունով կոչում Մահբբանքի բերդ<sup>53</sup>:

Վանա լճի արևելյան կողմերով անցնելիս Թաղեոս առաքյալին հիացնում է ափամերձ ու ծառաստաններով հարուստ մի գյուղի գեղեցիկ բնապատկերը: «Այլ ու՞ր գնանք», — բացականչում է նա:

1864, էջ 255: **Միրախորեան Մ.**, Նկարագրական ուղեորություն ի հայաբնակ գաղառս Արեւելեան Տաճկաստանի, մասն Ա, Կ.Պոլիս, 1884, էջ 134-136: **Ոսկեան Հ.**, Վանի-Վասպուրականի վանքերը, «Հանդես Ամսօրեայ», 1942, յուրիս-դեկտեմբեր, էջ 163-166:

52 **Վանալանյան Ա.**, նշվ. աշխ., էջ 257:

53 Նշվ. աշխ., էջ 214: **Սարգիսեան Հ. Ն.**, նշվ. աշխ., էջ 238-239: **Մահբբանք** կամ **Մահբուբանք գյուղը** գտնվում էր Արևմտյան Հայաստանի Բիրիլիս մահանգի նույնանուն գավառի Խուր-Բոնաշեն գավառակում՝ Մուշ քաղաքից մոտ 14 կմ հարավ-արևելք՝ Բոնաշեն գյուղի մոտ՝ Ծովասարի հյուսիսարևելյան լանջին: Վանքը կառուցված էր գյուղից հյուսիս և հրաշագործ աղբյուրի անվանք կոչվում էր նաև **Աղբյուրիկ** կամ **Աղբերիկ** վանք: Վերջինիս մոտակայքում էր Մահբբանքի բերդը: 1741 թ. Ալահմեղին բեկը գրավում և ավերում է բերդը, բայց հետագայում հաշտվելով ըմբոստ սասունցիների հետ՝ վերակառուցում է այն: Գյուղը եղել է հայաբնակ, մինչև 20-րդ դարակզին արդեն նրա բնակիչները քրդեր էին (**Հակոբ-**

Գյուղի անունը մնում է Այլուր, որ հետո չնչին փոփոխությամբ դառնում է Այլուր (Ալուր)<sup>54</sup> (Թիմար գավառում):

Հավավ գյուղի բնապաշտ հայերը Բալուի շրջանում քարոզող Թաղեոս առաքյալին ծաղրելու համար սկսում են շան նման հաչել: Չայրացած առաքյալն անհիմուն է նրանց, որ կորցնեն իրենց մարդկային լեզուն: Այդպես էլ լինում է: Եվ քանի որ բնակիչները խոսելիս շարունակ հա՛վ, հա՛վ են կանչում, գյուղի անունը մնում է Հավավ<sup>55</sup>:

Թաղեոս առաքյալի անվան հետ է կապվում նաև Բաղեշ քաղաքից (այժմ՝ Բիրիլիս) հարավ-արևմուտք՝ Ամպ գյուղի մոտ գտնվող Խնդրակատար Սբ. Աստվածածին վանքի կառուցումը: Երբ Թաղեոս առաքյալն այս կողմերն է գալիս քարոզելու և Տիրամոր անվանք մենաստան կառուցելու նպատակով, աղոթքի մեջ ցանկություն է հայտնում երկրում հազար ու մի եկեղեցի հիմնել ու հետո մեռնել: Այս խոսքերի վրա իբր թե գյուղի վրա տարածված անպի միջից առաքյալին են հասնում հետևյալ բառերը. «Խնդիրդ կատարվեց»: Ահա այս պատճառով էլ գյուղը կոչվում է Ամպ, իսկ նորակառույց եկեղեցին՝ Խնդրակատար Սբ. Աստվածածին<sup>56</sup>:

Բաղեշի արևելյան կողմում՝ ձորամիջում հիմնված Ավելիսի Սբ. Աստվածածին վանքի մոտ բխող աղբյուրը, ըստ ավանդապատմի, Թաղեոս առաքյալի գործած հրաշքներից է: Բորոտությամբ տառապող մի աղջիկ դիմում է առաքյալին. վերջինս աղոթքով ժայռից աղբյուր է բխեցնում և բուժիչ ջուրը խառնելով հողի հետ՝ քսում է հիվանդի վերքերին: Այստեղ էլ, ավանդության համաձայն, սուրբը կառուցում է Աստվածածինն նվիրված վանքը, որը հայտնի է նաև Ավելիսի Սբ. Թաղեի վանք անվամբ<sup>57</sup>:

Թաղեոս առաքյալի հայաստանյան քարոզչությանը վերաբերող վերոհիշյալ ավանդությունները բացառապես առնչվում են երկրի արևմտյան և հարավային տարածքներին: Սակայն նմանատիպ պատմմներ են պահպանվել նաև արևելահայոց ժողովրդական բանահյուսության մեջ: Ավանդությունն համաձայն՝ մայրաքաղաք Արտաշատի բլուրներից մեկի վրա հանդիպում են Հայոց աշ-

**յան Թ., Մելիք-Բախշյան Ս., Բարսեղյան Հ.**, Հայաստանի և հարակից շրջանների տեղանունների բառարան (այսուհետև՝ Տեղանունների բառարան, համապատասխան հատորներով և էջերով), հ. 3, Երևան, 1991, էջ 652-653):

54 **Վանալանյան Ա.**, Ավանդապատում, էջ 194: Տես նաև **Միրախորեան Մ.**, նշվ. աշխ., մասն Բ, Կ.Պոլիս, 1885, էջ 279:

55 **Վանալանյան Ա.**, նշվ. աշխ., էջ 200:

56 **Սարգիսեան Ն.**, նշվ. աշխ., էջ 242: Տես նաև **Միրախորեան Մ.**, նշվ. աշխ., մասն Ա, էջ 59: «Արարատ», 1898, էջ 300: **Ոսկեան Հ.**, Մավնաձոր-Բաղեշի վանքերը, «Հանդես Ամսօրեայ», 1944, յունար-դեկտեմբեր, էջ 85-88:

57 **Սարգիսեան Ն.**, նշվ. աշխ., էջ 242: Տես նաև «Արարատ», 1898, էջ 300: **Ոսկեան Հ.**, Մավնաձոր-Բաղեշի վանքերը, էջ 79-80:



խարհի երկու լուսավորիչները՝ Թաղեոս և Բարդուղիմեոս առաքյալները: Ի նշան հանդիպման՝ լծակից ընկերները ժայռի վրա դրոշմում են խաչանշանը և օծում այն սրբալույս մյուռոնով: Գիշերն օրևանում են նույն հարկի տակ: Այստեղից էլ ծագում է բլրանունը՝ Օբյաց խաչ<sup>58</sup>: Հաջորդ օրը Թաղեոս առաքյալը մեկնում է Արտագ, որտեղ և նահատակվում է Մանատրուկ արքայի հրամանով, իսկ Բարդուղիմեոս առաքյալն ուղևորվում է Վասպուրականի Աղբակ գավառ՝ իր քարոզչության վերջին վայրը՝ արժանանալով նույն ճակատագրին:

Օբյաց խաչ տեղանունը դարեր շարունակ պահպանվել է ժողովրդի հիշողության մեջ: 1816 թ. ամռանը՝ Խոր Վիրապ այցելած ժամանակ, Սբ. Էջմիածնի միաբան Մեսրոպ սարկավազ Թաղիադյանին վանականներն արևմտյան բլրագագաթին ցույց են տալիս այդ խաչանշանը և պատմում ավանդությունը<sup>59</sup>:

Ժողովրդական ավանդությունը Թաղեոս առաքյալի հետ է կապում նաև Ագուլիս տեղանվան առաջացումը: Պատմում են, որ քարոզչական գործունեության ընթացքում՝ Ռոդուատից (Օրդուբադ) Ագուլիս գնալու ճանապարհին, առաքյալը գիշերում է Ագուլիսի և Հանդամեջի արանքում բարձրացող քարաժայռի վրա: Վաղ առավոտյան, արեգակի առաջին ճառագայթների հետ արթնանալով, նա բացականչում է. «Ակն ի լոյս»: Ժամանակի ընթացքում արտահայտությունը ձևափոխվում է, աղավաղվում (Ագուլիս) և վերածվում է տեղանվան: Հետագայում ժայռը սրբացվում է, դառնում ուխտատեղի շրջակայքի բնակչության համար<sup>60</sup>:

**Մանդուխտ կույսի նահատակության արձագանքները.** դեռևս Ի դարասկզբին պահպանվում էին Արտագ գավառի, մասնավորապես Կրիխրուլաղ (Շավարշան) գյուղի և դրացի մահմեդական բնակչության շրջանում. «Մինչև այժմ էլ դեռ տեղացի բուրբերի և քրդերի մեջ այսպիսի մի ավանդություն կայ, որ այդ բլրի վրայ շինած բերդում (ինդիանկը նկատի ունի Մանատրուկ թագավորի բերդը) ապրել է մի բնապաշտ թագաւոր, որի աղջիկը չէ հաւատացել իր հօր պաշտած կուռքերին և

երկրպագութիւն չէ տւել նրանց, հայրն էլ աղջկան հանձնել է դահիճներին և սպանել տւել»<sup>61</sup>:

**Թաղեոս առաքյալի նահատակավայրը.** Թաղեոս առաքյալի և Մանդուխտ կույսի վկայագրության և Չաղդորանի դաշտի (Մանատրուկի դաշտ) ու շրջակա սարերի տեղագրական տվյալների համադրությունն օգնում է պարզաբանել այստեղ կառուցված եկեղեցիների ու մատուռների պատմական պատկանելությունը:

Խորենացին առաքյալի նահատակության վայրը նկարագրելիս հիշում է. «...և պատառումն քարին և յիրեարս գալ և ընդունել զմարմին Առաքելոյն, և առնուլ անտի աշակերտացն և թաղել ի դաշտին»<sup>62</sup>: Նման նկարագրություն գտնում ենք Թաղեոս առաքյալի «Վկայաբանութեան» էջերում: Այսպես. «Եւ հասեալ բազում զօրականք իշխանօքն հանդերձ, և կալեալ զտուրք առաքեալն՝ հանին ՚ի փոքր ձորակէն սակաւ մի ՚ի բարձրավանդակ տեղի մի ՚ի վիմամէջս»<sup>63</sup>: Ապա «Եւ ՚ի կատարել սրբոյն ...եղև շարժումն մեծ, և պատառեալ վիմին ընկալաւ զտուրք մարմին առաքելոյն ...Եւ յարուցեալ իջին ՚ի տեղի սպանման, իմացան, թէ սրով կատարեցաւ»<sup>64</sup>: «Գիտ նշխարաց» բաժնում կարդում ենք. «Եւ եղև ահ և թնդիւն և պատառեցաւ վէմն, և հոտ անուշութեան բուրեաց և ելից զվայրսն: Եւ գտար զնշխարսն յիւրաքանչիւր հանգստի ահաւոր և սքանչելի տեսեամբ. առաջինն՝ առաքեալն որ կայր ՚ի մէջ պատառեալ վիմացն յարեւելից կողմանէ որպէս երեւեցան»<sup>65</sup>:

Սկզբնաղբյուրներում Թաղեոս առաքյալի նահատակավայրի նկարագրությունը զարմանալի ճշգրտությամբ համընկնում է տեղագրական տվյալներին, մասնավորապես վանքի հյուսիսում՝ ձորակի մյուս կողմում՝ փոքր հարթության վրա բարձրացող ժայռին, որին կից կառուցված է Սբ. Նահատակ մատուռը:

Բլրի տարածքը փոքր եկեղեցի կամ մատուռ կառուցելու համար եղել է ավելի հարմար, սակայն ժայռին կցված լինելն այնպես, որ նույնիսկ ժայռի մի մասը ներառեր շինության արևմտյան պատի մեջ, ունեցել է, անկասկած, հատուկ նպատակ և, անշուշտ, կապված է առաքյալի նշխարների առկայության հետ:

Հայկական եկեղեցաշինությունը ենթարկվել է իր օրենքներին, գրված և չգրված կանոններին, որոնք դարերի ընթացքում պահել են իրենց սկզբունքային ուժը՝ առանց խոչընդոտելու ճարտարապետության զարգացմանը:

Հայկական եկեղեցու մուտքը հիմնականում բացվում է կառույցի արևմտյան ճակատում՝ ավագ

խորանի դիմաց: Հաճախ մեծ եկեղեցիներն ու տաճարները, արևմտյան մուտքից բացի, ունեն մեկ կամ ավելի մուտքեր երկայնական (հյուսիսային և հարավային) ճակատներում: Երբեմն տարածքի հետ կապված սահմանափակումների պայմաններում արևմուտքից հնարավորություն չունենալու պատճառով մուտք է բացվել միայն հյուսիսային կամ հարավային կողմերից. մի հանգամանք, որն ավելանում է Թաղեոս առաքյալի նահատակավայրի մասին մեր ունեցած տվյալներին: Սբ. Նահատակ մատուռի արևմտյան պատը կից է ժայռին, ուստի մուտքը բացել են հարավային պատի արևմտյան հատվածում:

**Թաղեոս առաքյալի նահատակության ավանդությունը հաստատող միջադեպ.** 1991 թ. դեկտեմբերի 8-ին Իրանի՝ Ուրմիա քաղաքում Արևմտյան Ատրպատականի «Մշակույթի ժառանգություն» («Միրասե Ֆարհանգի») կազմակերպության պետ պ. Էբրահիմն Հեյդարիի վկայությամբ՝ Սբ. Նահատակ մատուռի արևմտյան պատի տակ գանձախույզները փորել և բացել են մի դամբարան (Իրանում գտնվող տարբեր հնավայրեր, այդ թվում նաև եկեղեցիներ, ցավոք, երբեմն ենթակա են ավերիչ գանձախույզության)<sup>66</sup>:

Գանձախույզության նպատակով փորված և հայտնաբերված այս դամբարանը մի նոր և կարևոր

66 Տեղում տեսանելի են եղել դամբարանի պատերը, արևմտյան կողմում քարաժայռ էր, իսկ մյուս պատերը աղյուսի և քարի իրար հաջորդող շերտերի շարվածք ունեին (Իրանում այդպիսի դամբարաններ կան և բվագրվում են մինչև Բ դարով): Դամբարանից հանված հողում նշմարվել են մարդու կոնքի և ազդրի խիստ փոսած ոսկորներ:

1991 թ. դամբարանի գանձախույզության մասին տեղեկանալով՝ անմիջապես դեպի վայր են մեկնում գործընկերոջս հետ. «1991 թ. դեկտեմբերի առաջին օրերն էին: 12 օր Արևմտյան Ատրպատականում գտնվող նախկին հայաբնակ գյուղերի եկեղեցիները չափագրելուց հետո պատրաստվում էի գործընկերոջս՝ Սոկրատի հետ վերադառնալ Թեհրան: Մեկնելուց առաջ անցա «Միրասե Ֆարհանգի» (Հուշարձանների վարչություն) գրասենյակ՝ պետին՝ պրն. Հեյդարին հրաժեշտ տալու նպատակով, որն էլ ինձ տեսնելուն պես ասաց.

– Պարոն Հախնազարյան, շատ տիպիկ դեպք է պատահել: Գանձախույզները Ս. Թաղեոս առաքյալի վանքի հյուսիսում գտնվող մի քանի մատուռների ներսում և դրսում փոսեր են փորել, որոնց հետևանքով գմբեթավոր մատուռի մեջ մի դամբարան է բացվել: Ըստ հնագիտական տվյալների՝ դամբարանը նման է էին պարսկական Աբեմենյան շրջանի դամբարաններին. պատերը կառուցված են երկու-երեք շերտ աղյուսից և մի շերտ քարից: Մի՞ մտահոգվեք, ես կարգադրել եմ, որ փորած հողը հետ լցնեն դամբարան...  
Հրաժեշտ տվեցի և դուրս եկա շենքից: Անսպասելի լուրն ինձ հանգիստ չէր թողնում, ես չէի կարողանում կողմնորոշվել:

– Սոկրատ, մենք Թեհրան չենք մեկնում, գնում ենք Թաղեոս առաքյալի վանք. – ասացի ես:  
– Բայց, պարոն Արմեն, տեսնում եք, որ եղանակը վատ է, սկսել է ձյունել...  
Մենք ուղղորդում վերցրինք դեպի վանք: Մեքենան բարձրանում էր արդեն ձյունածածկ լանջերով՝ շարունակ խրվելով բանձրացող մատախտի մեջ: Դանփան հագիվ էր երևում: Ես մտորում էի. «Արյո՞ք կկարողանանք տեղ հասնել»: Այդ փորորկոտ եղանակին ո՞չ մարդ էր երևում, ո՞չ անասուն, ան-

տվյալ է, որ գալիս է հաստատելու Թաղեոս առաքյալի՝ այս վայրում նահատակվելն ու հողին հանձնվելը:

Ե դարում՝ Վահան Մամիկոնյանի մարգապանության ժամանակ, Կիրակոս ճգնավորի տեսիլքների շնորհիվ գտնվել են Թաղեոս առաքյալի նշխարները «...ի մէջ պատառեալ վիմացն յարեւելից կողմանէ»<sup>67</sup>: Մի նկարագրություն, որը, կարծես համընկնում է բացված դամբարանի հետ: Կարելի է ենթադրել, որ Թաղեոս առաքյալի մատուռները փոխադրել ու ամփոփել են նահատակավայրին ամենամոտ տափարակում. «...և առնուլ անտի աշակերտացն և թաղել ի դաշտին»<sup>68</sup>:

Թաղեոս առաքյալի նահատակությունից մի քանի դար հետո ժայռից ընդամենը մի քանի հարյուր մետր հեռու կառուցվել է Թաղեոս առաքյալի վանքը, որն իր ամբողջ վեհությամբ իշխում է Մանատրուկի դաշտի վրա:

**Թաղեոս առաքյալի վանքի աշխարհագրական դիրքը.** Թաղեոս առաքյալի կամ Թաղեի վանքը գտնվում է Մեծ Հայքի Վասպուրական նահանգի Արտագ գավառում՝ Մակու քաղաքից 23 կմ հարավ-արևելք՝ Չաղդորանի դաշտում, 46՝ 33՝ արևելյան երկայնության և 38՝ 96՝ հյուսիսային լայնության միջև, ծ. մ. 1830 մ բարձրության վրա: Ընկած է Թավրիզ-Մակու խճուղուց արևմուտք, որին միանում է մոտ 60 կմ երկարություն ունեցող ճանապարհով. «Թա-

գամ մերենաների երթևեկություն չկար: Այնուամենայնիվ, մենք շարունակում էինք ճանապարհը: Ժամեր անց վերջապես ճեղքակողային մեջ ուրվագծվեց վանքը:

Երբ հասանք վանք, ես արագ բարձրացա և ներս մտա հիշյալ մատուռն ու տեսա դամբարանն ու այն ու ձախում կուտակված հողը: Իրոք, քառանկյուն դամբարանի պատերի շարվածքը մի քանի շերտ աղյուս էր, ապա քար: Կիսախավարում հողաքննելի մեջ մի քանի ոսկորներ էին երևում, որոնք գցելով դամբարանի մեջ և հողով ծածկելով՝ արագ վերադարձա ինձ սպասող մեքենան:

Մովսես Խորենացու «Հայոց պատմություն» երկի մեջ տրված է նաև Թաղեոս առաքյալի նահատակության, նահատակության վայրի և գերեզմանի մասին պատմող ավանդությունը: Հնագույն դամբարանի գոյությունն ինքնին հարցերի շարան է ստեղծում և որոշ եզրակացությունների հանգեցնում:

Դամբարանը գտնվում է մատուռի արևելյան պատին կից և, եթե հստակ պատճառ չկար, ապա ինչո՞ր ժայռին այդքան մոտ կառուցեցին մատուռը (հավանաբար մուտք գործելու հնարավորություն չլիներ) և ստիպված այն կառուցեցին սովորական հակառակ հարավային ճակատում: Յուրահատուկ է այս սրբավայր-ուխտավայրի հարավային պատի ներքևում կիսակլոր շարված կամարով մի մեծ պատուհանը, որը բացվում է դեպի «Սրբաժայռը» (տե՛ս վանքի հատակագիծը): «Սրբաժայռից» 30-40 սմ էլ հեռու է մատուռի արևմտյան պատը, որին անմիջական կից է դամբարանը:

Ե՞րբ է կառուցվել Թաղեոս առաքյալի վանքը, ստույգ հայտնի չէ, սակայն, ըստ ամենայնի, այն կառուցվել է ժայռ-դամբարանին ամենամոտ և հարմար վայրում՝ ինքնին շեշտելով «ժայռ-դամբարանի» նշանակությունը՝ որպես ուխտավայր: Աերոնշյալ տվյալները հիմք են տալիս ենթադրելու, որ սա է առաքյալի դամբարանը, որը կարող է մասնագիտական և հավելյալ քննության:

67 Մովսեթ, Ը, էջ 93:  
68 Մովսես Խորենացի, էջ 157:

58 Մովսեթը, ԺԺ, Վենետիկ, 1854, էջ 25: Տե՛ս նաև Օրմանյան Մ., Ազգապատում, Ա, էջ 13:  
59 «Ճանապարհորդութիւն Մեսրոպիայ Դ. Թաղիդեանց Վ. Ա. սարկաւագի սրբոյ Էջմիածնի ի Հայս» (տե՛ս Թաղիադյան Մ., Ուղեգրություններ, հողվածներ, նամակներ, վավերագրեր, Երևան, 1975, էջ 97): **Քաջբերդում** (Գարրիել Տեր-Հովհաննիսյան) վկայությամբ՝ 1860-ական թթ. Խոր Վիրապի վանահայր Հակոբ վարդապետ Քանդարյան Ալեքսանդրապոլցին խաչերի վրա շինել է մի փոքրիկ մատուռ (տե՛ս նրա Ճանապարհորդական նկատողություններ, Երևան, 2003, էջ 29):  
60 **Հախնազարեան Յովհ.**, Գողթան գաւառ (պատմագրութիւն եւ յուշագրութիւն), Թեհրան, 1991, էջ 58: Տե՛ս նաև Ալիշան Ղ., Միսակն, Վենետիկ, 1893, էջ 325: **Էփրիկեան Ս.**, Պատկերազարդ բնաշխարհիկ քառարան, հ. Ա, Վենետիկ, 1903-1905, էջ 10: **Գանալանյան Ա.**, նշվ. աշխ., էջ 157:

61 **Ֆրանգեան Ե.**, Ատրպատական, Թիֆլիս, 1905, էջ 23:  
62 **Մովսես Խորենացի**, էջ 157:  
63 Մովսեթ, Ը, էջ 54:  
64 Մովսեթ, Ը, էջ 57:  
65 Մովսեթ, Ը, էջ 92-93:



ղեռն Առաքելոց վանքը գտնուում է Մակու, պարսկա-թուրք սահմանագլխի վրայ: Աբաղայի սահմանա-կից, քիւրքական Կարէնի մեծ գիւղից 11/2 ժամ հե-ռու, իսկ քիւրքական սահմանից ձիով վեց ժամ հե-ռաւորութեամբ վրայ: Խոյից մինչեւ վանք 14 ժա-մուայ ճամբայ է ձիով...»<sup>69</sup>:

Վանքի տեղանքը մանրամասնորեն նկարա-գրվել է 1894 թ. «Արտագու սուրբ Թաղէոս Առաքելոյ վանքը գտնվում է համանուն գաւառի Սանատրուկ դաշտի արևմտեան կողմի սարամիջի տափարակի ձորաբերան հարթոցի վերա: Օղն առողջարար, ջուրն ոչ այնքան բարեհամ: Այն առուակը, որն անցնում է վանացս արևելեան և հիւսիսային կող-մով, ներկայումս կոչվում է Սուրբ Սանդուխտայ կամ Կառնուտայ ջուր, որովհետև ջուրը սկիզբ է առ-նում սուրբ Սանդուխտ մատրան արևելեան կողմի աղբիւրից: Այն սարագոտին, որը ձգվում է վանուց և Սանատրուկ դաշտի հիւսիսային կողմը արևմտից-արևելք ուղղութեամբ, կոչվում է Արեգունի սար, իսկ վանուց արևմտեան կողմը հիւսիսից-հարավ ձգուող սարագոտին կոչվում է Դեզդար (Ճնկնուկասար): Դեզդարի և Արեգունի սարերի միացման մէջտեղի բարձրութիւնը և քարը կոչվում է Նահատակութեան տեղի, որտեղ կառուցած են մատուռներ թուով երեք հատ, բացի այս մատուռները երկու մատուռ էլ գտնվում են մինը վանքի հարաւային կողմը ... և մի-սը վանքի արևելեան կողմը յանուն սբ. Սանդուխտոյ կուսի, վանքից մի վերստ հեռաւորութեամբ... Վան-քից դէպ հարաւ-արևելք չորս վերստաչափ հեռաւոր-ութեամբ գտնվում է Շաւարշան հին քաղաքի աւե-րակները և Սանատրուկ լիառը համանուն բեր-դով»<sup>70</sup>:

Մահմեդական բնակչության շրջանում վանքը հայտնի է Դարաքիլիսա անվամբ:

**Դարաքիլիսա անվան ստուգաբանությունը.** վերջին տարիներին Իրանում կատարված բանա-սիրական ուսումնասիրությունները նոր լույս են սփ-ռում դարա բառով կազմված ատրպատականյան տեղանունների վրա: Հայտնի է, որ թուրքական էթ-նիկ տարրի առկայության պայմաններում, սկսած ԺԴ-ԺԵ դարերից, երկրամասում գերիշխող է դար-ձել ազերի թուրքերենը, և տեղանունները ձևափոխ-վելով հարմարեցվել են նոր լեզվամտածողությանը: Սակայն այսօր էլ մի շարք գյուղերում և մասնավորապես Գելինգիչե (Gelinghich) ավանում տարեց-ները գործածում են իրենց բնիկ ազերի պարսկերեն բարբառը. բաքի և հարզանի անուններից առաջ հաճախ օգտագործում են դարեա-դարա, մաս ձևա-փոխված՝ քալե, քալա, քալան բառը, որը նշանա-

69 Արամ, Յուշեր, «Հայրենիք», Պոսթրն, 1922, № 2, էջ 30-31:  
70 ՀԱԳ, ֆ. 319, ց. 1, գ. 108, ք. 9 (Դաղեան Խաչիկ վարդապետ, Տեղեկագիր սրբոյն Թաղէոսի Առաքելոյ վանուց): Նաև՝ «Թաղի վանքը» Նատած է փոս տեղ, ձորի մէջ, եւ երեք կող-մերից բարձրանում են լեռները» («Մուրճ», 1903, № 8, էջ 123: Վերահրատ.՝ Զբանգեան Ե., Ատրպատական, էջ 27):

կում է մեծ, մեծագույն, կարևորագույն<sup>71</sup>: Ուստի դարա բաղադրիչով կազմված տեղանուններն այս հետազոտությունների հիմքի վրա վերահիմաստա-վորվում են: Ներկայացնենք մի քանի օրինակ:

Ատրպատականի Դարարուդ գետը վաղ միջնա-դարում կոչվել է Քալանրուդ (րուդ պարսկերեն նշա-նակում է գետ): Թարգմանվում է ոչ թե սև գետ, ինչ-պես թուրքերենում (դարա = սև, գետում եղած բաց գույնի ավազաքարերի պատճառով այն այդպես կոչվել չէր կարող), այլ մեծ գետ, կարևորագույն գետ, ինչպես որ է իրականում (Դարարուդը Ատրը-պատականի ամենամեծ գետն է): Նույնը կարելի է ասել Դարաչաման անվան կապակցությամբ: Չա-ման կամ չամանգար նշանակում է մարգագետին, իսկ Դարաչաման անվանված վայրը նշանավոր է իր ընդարձակ ու հարուստ մարգագետիններով և արտավայրերով: Ուստի Դարաչաման նշանա-կում է մեծ մարգագետին: Դարադաղն ու Դարաբա-ղը թուրքերեն դարա-ով սխալմամբ ճանաչված են համապատասխանաբար Սև լեռ ու Սև այգի, մինչ-դեռ հետազոտողների կարծիքով (Իրաջե Աֆշար, Անդրամիկ Հովյան և այլք) դրանք պետք է թարգ-մանել համապատասխանաբար Մեծ լեռ և Մեծ այ-գի:

Դարա=դարեա բառիմաստի պարզաբանումը հասկանալի է դարձնում մաս Դարաքիլիսա (Կա-րաքիլիսա) անվան իրական նշանակությունը: Նախ նշենք, որ գյուղանունն առաջացել է Թաղէոս առաքյալի վանքին տրված Դարաքիլիսա անունից և թարգմանվել է Սև եկեղեցի՝ նկատի ունենալով հին եկեղեցու՝ մուգ գույնի քարերով շարված լինելը: Մինչդեռ վանքի՝ ԺԹ դարում սպիտակ ավազա-քարից կառուցված հատվածը շատ ավելի մեծ է և իր ձյունաթույր ճերմակությամբ նույնիսկ հեռվից տեսանելի է մթության քողի տակ: Այլ խոսքով, ըստ Ատրպատականի բարբառների նորագույն ուսում-նասիրությունների՝ Դարաքիլիսա նշանակում է ոչ թե սև եկեղեցի, այլ մեծ, կարևորագույն եկեղեցի<sup>72</sup>, մանավանդ որ այն համապատասխանում է իրա-կանությանը:

**Թաղէոս առաքյալի վանքի հիմնադրումն ու առաջնորդության հաստատումը.** հայկական գրեթե բոլոր նշանավոր վանքերի կառուցումն անմիջակա-նորեն պայմանավորված է որևէ ավանդությանը կամ հրաշագործությանը: Քրիստոնեության առա-ջին գաղափարակիր-քարոզիչների նահատակու-թյան վայրերը սրբացվել են, իսկ նրանց գերեզման-ների վրա հետագայում կառուցվել հոգևոր շինու-թյուններ: Այդպիսին է մաս վանքի հիմնադրման՝

71 Քասրավի Անձաղ, Քարունե Քասրավի, Թեհրան, 1986, էջ 431 (պարսկերեն):  
72 Արաք տերմինի և նրանով կազմված տեղանունների մասին մանրամասն տե՛ս Իրաջե Աֆշար, Դարաքիլիսա, «Փեյման», Թեհրան, 1998, № 2 (պարսկերեն): Յովհան Անդրամիկ, Դա-րաքիլիսա, «Իրան-Չամիխ», Թեհրան, 1996 (պարսկերեն):

ավանդության վրա խարսխված պատմությունը, ա-վանդություն, որտեղ արտահայտվում է Հայ առա-քելական եկեղեցու և հայոց ազգային կրոնի մի շատ կարևոր գաղափարախոսությունը:

Վանքի հիմնադրման ստույգ ժամանակը հայտ-նի չէ: Ավանդությունն այն վերագրում է մեր թվա-կանության Ա դարին<sup>73</sup>: Մովսես Խորենացին, Փավստոս Բուզանդը և հետագա պատմիչները գրել են առաքելական վկայաբանության մասին, սա-կայն հիշել են միայն սուրբ Թաղէոս առաքյալի գե-րեզմանը և հիշատակություն չեն թողել վանքի վե-րաբերյալ: Այն չեն հիշատակում մաս Եղիշեն և Դազար Փարպեցին: Որոշ հայագետների կարծի-քով Ավարայրի՝ 451 թ. մայիսի 26-ին տեղի ունեցած նշանավոր ճակատամարտի վայրը մոտ էր Թա-ղէոս առաքյալի վանքին (տե՛ս Ավարայր գյուղ)<sup>74</sup>, ուստի անհասկանալի են համարում երկու պատ-միչների կողմից վանքը չհիշատակելու հանգաման-քը: Այոց կարծիքով այս լռությունն ապացույց է այն փաստի, որ Ե դարի կեսերին վանքը գոյություն չի ունեցել, այլպես «...նրա կողքից կամ մօտա-կայքից անցած կը լինէին Աարայրի դաշտը մեկ-նող հայկական զորամասերը և կամ հոգևորական-ները, որոնք պիտի աղօթէին կամ պատարագէին տաճարում և Վարդանանց պատերազմի ականա-տես Եղիշէ պատմագիրը անպայման կը յիշատա-կէր այդ մասին»<sup>75</sup>: Պատմիչների լռության պատ-ճառը հավանաբար այն է, որ նախ՝ Թաղէոս առաք-յալի նահատակավայրը հեռու էր գտնվում ճակա-տամարտի վայրից, հակառակ դեպքում «...Եղիշեն և Դազար Փարպեցին, անշուշտ, կօգտագործէին այդքան բարենպաստ առիթը՝ ճակատամարտի վայրը մատնանշելու, ինչպես մաս Թաղէոս առաք-յալին գովերգելու ու մեծարելու համար»<sup>76</sup>, ապա մաս այն, որ Ե դարում նահատակության վայրում եղել է մատուռ, բայց ո՛չ վանք:

73 Ուսումնասիրողներից մեկը վանքի հիմնադրման ժամանակը տառնում է ԺԲ դ. (տե՛ս Կոստանանց Կ., Հայոց վանքերը, հա-մառոտ տեսութիւն, Մոսկուա, 1886, էջ 98): Իրանահայ բա-նասիր Հայկ Աճեմյանը եզրակացնում է, որ «...վանքի կառու-ցումը կատարուել է Թ դարից յետոյ, իսկ մինչ այդ Արտազի գառառի Հայկթեան մէջ դարերի ընթացքին, սերունդից սե-րունդ աւանդուել է թէ Ս. Թաղէոս Առաքեալը և Սանդուխտ Կոյսը նահատակուել են այդ վայրերում, որ մինչև այժմ էլ ցոյց են տալիս Առաքեալի աղօթատեղն ու բարստոցը, ճգնա-րանն ու Չարչարանաց Բլուրը: Աւանդաբար սրբագործուած այդ վայրերում կառուցել են անշուք և անգարդ մատուռներ, իսկ Առաքեալի գերեզմանի վրայ էլ շինել են վայելուչ տաճար, որ դարերի ընթացքում ձևափոխումների ենթարկուել է ըստ վանաստայրերի ճաշակին և հասկացողութեան... Պիտի ենթա-դրել, որ Ս. Թաղէի և Արտազ գառառի այլ հայ վանքերի տա-ճարները կառուցուել են Հայ հեթանոսական պաշտամունքի մեհիանների և տաճարների վրայ» (Աճեմյան Հ., Ս. Թաղէի վանքը, մաս I, էջ 21-23):

74 Մանանդյան Հ., Հայաստանի գլխավոր ճանապարհները ըստ Պատմագրայն քարտեզի, Երևան, հ. Ե, Երևան, 1984, էջ 180:  
75 Աճեմյան Հ., նշվ. աշխ., մաս I, էջ 21:  
76 Агабекян Г. О., К вопросу о месте Аварайрского сра-жения, «ՊԲՀ», 1964, № 4, էջ 96.

Թաղէոս առաքյալի վանքի մասին մատենա-գրական տեղեկությունները բացակայում են մինչև Ե դարը, երբ հպանցիկ հաղորդվում է, որ Արտազ գավառում է հանգչում Թաղէոս առաքյալի աճյու-նը. «...Արտազ գավառը՝ սբ. Թաղէոս առաքյալի հանգստարանը...»<sup>77</sup>:

Նահատակության վայրում, ամենայն հավա-նակամությամբ, մինչև վանքի կառուցումը եղել է պաշտամունքային շինություն, թեև այդ մասին ուղ-ղակի վկայություններ չկան: Նժամ ենթադրության հիմքեր են տալիս մի քանի հանգամանքներ.

- 1) Անակ Պարթևի մասին Խորենացու վերոհիշ-յալ վկայության մեջ հանդիպող խորան բառը, որը, անշուշտ, պետք է ենթադրեր կառույցի առկայու-թյուն:
- 2) Կիրակոսի տեսիլքում Սանդուխտ կույսի հա-ղորդած տեղեկությունը<sup>78</sup>:
- 3) Քրիստոնեության առաջին դարերից սկսած՝ Արտագում եպիսկոպոսական մատավայրի գոյու-թյան հանգամանքը:
- 4) Թաղէոս առաքյալի վանական համալիրի տեղագրական քննությունը լիովին համապատաս-խանում է սկզբնաղբյուրների հաղորդած վկայու-թյուններին:

Այս վանքը՝ որպես առաքյալի նահատակավայ-րում կառուցված սրբատեղի, ամեն տարի հազա-րավոր հավատացյալների ուխտատեղի է եղել, ու առաջնորդությունն էլ Հայոց եկեղեցական կազմա-կերպության մեջ կարևոր դեր է ունեցել: Արտագա-հայությունը ավանդաբար հավատացել է, որ Թա-ղէոս առաքյալի գերեզմանը գտնվում է վանքի հա-րավային ավանդատանը, իսկ Սանդուխտ կույսի գերեզմանն ամփոփող մատուռը կառուցված է վան-քից մոտ 1, 5 կմ հարավ գտնվող բլրի վրա:

Սկզբնաղբյուրների հաղորդած տեղեկություն-ները ենթադրել են տալիս, որ քրիստոնեությունը պետական կրոն հռչակելուց և Ամենայն Հայոց կա-թողիկոսության ստեղծումից հետո էլ Թաղէոս ա-ռաքյալի աթոռ՝ իբրև Արտազի թեմի եպիսկոպո-սանիստ կենտրոն, շարունակել է իր գոյությունը: Օ-րինակ 633 թ.՝ Եզր Ա Փառածնակերտցի կաթողի-կոսի օրոք (630-641), բյուզանդական Հերակլ կայ-սեր նախաձեռնությամբ Կարին քաղաքում հրավիր-ված եկեղեցական ժողովին մասնակցել է մաս Ար-տազի Տիրատուր արքեպիսկոպոսը<sup>79</sup>, որը, ամե-նայն հավանականությամբ, նստում էր Թաղէոս ա-ռաքյալի սրբավայրում:

77 Հովհան Մամիկոնյան, նշվ. աշխ., էջ 32:  
78 Մովսէք, Ը, էջ 91-92: Կիրակոսի տեսիլքի մասին տե՛ս սույն աշխ., էջ 34:  
79 Չամչեանց Մ., Պատմութիւն Հայոց, հ. Բ, Վենետիկ, 1785 (վերահրատ.՝ Երևան, 1984), էջ 328, 538: Տե՛ս մաս Օրծանյան Մ., Ազգապատում, Ա, էջ 803-809: Յակոբեան Է., Ս. Թաղէի վանքը (պատմական ակնարկ), Թեհրան, 1999, էջ 10:



Առաքյալի անվամբ սրբագործված և եպիսկոպոսանիստ կենտրոն դարձած վանքում է արձուցվել Ժ դարի գիտնական, եպիսկոպոս Գրիգոր Ամատունին. «...սուրբ եպիսկոպոսն Գրիգոր Ամատունեաց տանն, որ նստէր ի հանգստի սրբոյն Թաղէտի առաքելոյ յԱրդողական գաւառի...»<sup>80</sup>:

**Թաղէտ առաքյալի վանքն ու Ամենայն Հայոց կաթողիկոսությունը.** 1113 թ. երիտասարդ հասակում Գրիգոր Գ Պահլավունու՝ Ամենայն Հայոց կաթողիկոս (1113-1166) օծվելը պատճառ է դառնում Աղթամարի արքայի ընթացողության: Հայոց եկեղեցու երկու թեմերի միջև 1116 թ. ծագած այս վեճի ժամանակ Թաղէտ առաքյալի (Արտազի) թեմի առաջնորդն իր կողմնակցությունն է հայտնում Աղթամարի կաթողիկոսությանը և Դավիթ Թռռնիկյան եպիսկոպոսին, սակայն մեկ տարի անց վերստին ընդունում է «մեծ արքայ», այսինքն՝ Ամենայն Հայոց կաթողիկոսի գերակայությունը. «ՌՃԺԶ (1116): Տէր Գրիգորիս՝ ամս ԾԳ (53): Աստ ի վախճանելն տեառն Բարսղի և ի նստիլն տեառն Գրիգորիսի տղայ հասակալ՝ ԺԵ ամաց յարքոռ հայրապետական՝ Դաւիթ անուն ոմն եպիսկոպոս յարքոռն Աղթամարայ՝ արհամարհէ գողայութիւն Գրիգորիսի և ապստամբեալ նստի կաթողիկոս՝ հաւանեցուցալ ինքեան և գարթոռ Սիւնեաց և զԹաղէտի առաքելոյն՝ տարի մի, և յետոյ դարձան նորա ի հնագանդութիւն մեծ արքոռոյն. և Աղթամար մնաց յիւրում ապստամբութիւն»<sup>81</sup>: Արտազի թեմի և Թաղէտ առաքյալի վանքի կարևորությունն այնքան մեծ է եղել, որ նրա առաջնորդը բուն հայաստանյան եպիսկոպոսական երեք նշանավոր կենտրոնների՝ Բջնիի, Հաղպատի և Տաթևի (Սյունյաց) առաջնորդների հետ վճռորոշ ծայրի իրավունք է ունեցել Ամենայն Հայոց կաթողիկոսի ընտրություններում<sup>82</sup>:

**Թաղէտ առաքյալի վանքը ԺԳ դարում.** 1243 թ. Ամենայն Հայոց Կոստանդին Ա Բարձրաբերդցի կաթողիկոսը (1221-1267) Կիլիկիայի հայոց թագավորության Միս մայրաքաղաքում հրավիրում է եկեղեցական ժողով: Մասնակիցների թվում հիշվում է նաև Թաղէտ առաքյալի վանքի առաջնորդ Հովսեփ վարդապետը<sup>83</sup>, որն էլ 1247 թ. Կոստանդին Ա-ի կարգադրությամբ վերանորոգում է նախընթաց շրջանում թուրք-սելջուկների ու վրացիների կողմից ավերված ու ամայացած վանքը: Հաստատությունը նյութապես ապահովելու համար կաթողիկոսը հատուկ շրջաբերականով ընդարձակում է թեմի սահմանները և մի քանի նոր գյուղեր ու քաղաքներ ենթակա դարձնում վանքին: Նա նաև դրամական անհրաժեշտ օժանդակություն է հատկացնում համալիրը վերանորոգելու և վանականների համար բարեկարգ վիճակ ստեղծելու նպատակով. «...յորժամ ՈՂԶ էր թուականս հայոց, առաքինի կաթողիկոսն Կոստանդին առաքէ եկեղեցեացն Արևելից ընծայս՝ մետաքսառէջս ի կերպասուց պէսպէս գունովս, և մեծագին նափորտս ի սպասս պատարագին սրբոյ ի ձեռն Թէոդոսի սպասաորի իւրոյ՝ ի պատուաոր վանորայս, և շրջաբերական նամակ շիրմի առաքելոյն Թաղէտի տալ նմա վիճակ գշրջակայ գաւառսն և գրադաքսն եւ ոսկի յոլով ի շինութիւն գաւթին, գոր շինէր վարդապետն Յովսէփ, յետ աւերածոյն՝ որ ի թուրքաց, և ի հինիցն վրաց, քանզի յոլով ժամանակս անբնակ էր ի մարդոյ և ամայի»<sup>84</sup>: Վանքի վերաշին-

վայրարի ժամանակ) Էջմիածնի միաբանների՝ Ռուսաց Սուրբ ժողովին ուղարկած նամակում. «...ի վախճանիլ Բարսղի հայրապետի յամի Տեառն 1113, Դաւիթ անուն ոմն եպիսկոպոս՝ ի ձեռն կաշառաց և բռնութեամբ այրագեաց առանց ընտրութեան ազգին օծաւ հայրապետ. այսմ անհատան գտաւ ազգն, և ոչ իսկ ընկալաւ գնա: Նմին իրի ժողով մեծ արարեալ ի Սեաւ լերին, ժողովեցան անդ երկու հազար հինգ հարիւր սուրբ հարք, քանի արարեալ մերժեցին ԳԴաւիթ, և կարգեցին հայրապետ Հայոց Գրիգոր Պաիսաւունի. ...Եւ սահմանեցին զայս կանոն զի յընտրութեան հայրապետի լիցի մեծագոյն հաւանութիւն չորից գլխատր արքոռոց Արքեպիսկոպոսաց այսինքն սրբոյն Թաղէտի առաքելոյն, զՏաթևոյն, Բջնոյն և Հաղպատոյն, և վճռեցին հաստատուապէս զի ընտրութիւն առանց սոցա անվաւեր լիցի: Այս յայտնի երկի յԸնդհանրական բողոքս սրբոյն Ներսէսի Շնորհալույն... և ի հին պատմութիւնս ազգի մերոյ» (Գիւան հայոց պատմութեան (այսուհետև՝ ԳՀՊ, համապատասխան գրքերով և էջերով), գիրք Ե, Դանիլ կաթողիկոս (1800-1808), հրատ. Գիւտ առագ քահանայ Աղանեանց, Թիֆլիս, 1902, էջ 245):

83 Սյի 1243 թ. ժողովի մասին մանրամասն տե՛ս Օրմանեան Մ., Ազգապատում, հ. Բ, էջ 1900-1912:

84 Կիրակոս Գանձակեցի, Պատմություն Հայոց (այսուհետև՝ Կիրակոս Գանձակեցի, համապատասխան էջերով), աշխատասիրությամբ՝ Կ. Ա. Մելիք-Օհանջանյանի, Երևան, 1961, էջ 311: ԺԴ դ. վրաց անանուն ժամանակագրի վկայությամբ՝ Շահնշահ և Ավագ Չարաբյան իշխանները, 30 հազարանոց բանակով անցնելով Արարս գետը, ռազմական գործողություններ են ծավալել Խլարի և Վաղարշապետի (Ալաշկերտ) շրջանում: Այս ժամանակ էլ հավանաբար վրաց գործի մի մասը, հալածելով բուրքերին, անցնում է Արտազի կողմերը և հասնում մինչև Սք. Թաղի վանք (տե՛ս Վրաց ժամանակագրություն (1207-1318), Երևան, 1971, էջ 91): Հմմտ. **Մարտյոս Ա.**, *Армянские поселения на территории Ирана в XI-XV вв.*, Ереван, 1990, с. 35-36.

80 **Թովմա Արժրունի և Անանուն**, էջ 400: Տե՛ս նաև **Ինճիճեան Ղ.**, նշվ. աշխ., էջ 203-204:

81 **Սամուէլի քահանայի Անեցոյ** Հաւարմունք ի գրոց պատմագրաց (այսուհետև՝ **Սամուէլ Անեցի**, համապատասխան էջերով), Վաղարշապատ, 1893, էջ 124: Պատմիչի տեղեկությունը **Հ. Ոսկյանը** սխալմամբ ներկայացնում է իբրև 1113 թ. կատարված իրողություն (տե՛ս նրա՝ Վասպուրական-Վանի վանքերը, Բ մաս, Վիեննա, 1942, էջ 468, ծանոթ. 8): Հմմտ. **Ալիմեան Ն.**, Գառագանագիրք կաթողիկոսաց Աղթամարայ, Վիեննա, 1920, էջ 11:

82 **Օրմանյան Մ.**, Ազգապատում, Ա, էջ 1583-1584: Լ. Խաչիկյանը սխալ է համարում Մ. Չամչյանի, Ղ. Ալիշանի և Մ. Օրմանյանի այն տեսակետը, թե Արտազի եպիսկոպոսական արքոռ ԺԲ դարում եղել է կաթողիկոսի ընտրությունը վավերական ճանաչող չորս արքունիքից մեկը: Նա գտնում է, որ մնան կարգ հայոց եկեղեցում հաստատվել է միայն եզիպտական սուրբանության գործերի կողմից Կիլիկիայում Հայոց կաթողիկոսների նստավայր Հռոմկլան գրավելուց (1292 թ.) հետո (տե՛ս նրա Արտազի հայկական իշխանությունը և Ծործորի դպրոցը, «ԲՄ», № 11, Երևան, 1973, էջ 136-137, ծանոթ.): Ի դեպ, այն, որ Դավիթ Թռռնիկյան եպիսկոպոսի ընդդիմադիր գործողություններից հետո է հայոց եկեղեցում սահմանվել վերոհիշյալ կարգը, հստակ նշված է մասնավորապես 1802 թ. հունիսի 2-ին (Դավիթ-Գանիեյան կաթողիկոսական

ման աշխատանքներին ընթացք տալու համար Հովսեփ վարդապետին, անշուշտ, անհրաժեշտ էր նաև մոնղոլ-թաթար իշխողների հավանությունը, մանավանդ որ թաթար զորապետ Անագուրակ-Նուխի ամառանոցային նստավայրն էլ գտնվում էր վանքի մերձակայքում: Ուստի վանահայրը ներկայանում է զորապետին, ստանում ակնկալած թույլտվությունն ու լծվում աշխատանքի. «...Եւ Յովսէփայ երթեալ առ գորագլուխ մի թաթարին, որում անուն էր Անագուրակ-նուխն, որոյ իջաւանքն իւր յաւուրսն ամարայնոյ հուպ էր ի գերեզման սուրբ առաքելոյն Թաղէտի, և նորա հրամանաւ սրբեալ գեկեղեցին և նաւակատիս կատարեալ՝ շինեաց զվանսն և ժողովեաց ի նա կրօնաւորս քազունս»<sup>85</sup>: Ավելին, թաթար իշխանավորը, հասկանալով ուխտատեղիի կարևորությունը, իր հերթին բարեկարգում է ճանապարհները և խիստ կարգադրում զինվորներին չխոչընդոտել ու չնեղել վանք այցելող ուխտավորներին: Անգամ «...քազումք ի նոցունց գային և մկրտէին զուստերս և զղստերս իւրեանց. և քազում այսահարք և իյուանդք բժշկէին... Այլ և ամենայն գորքն թաթար ոչ էին բշնամի խաչի և եկեղեցոյ, այլ և յոյժ պատուէին և ընծայս մատուցանէին...»<sup>86</sup>:

Մեկ այլ հեղինակ վանքում ընթացող վերականգնման աշխատանքների մասին վկայում է. «Յովսէփ վարդապետն շինեաց զգերեզման Թաղէտի առաքելոյն»<sup>87</sup>: Ի դեպ, Հովսեփ վարդապետ Արտազեցին 1247 թ. իրականացնում է ոչ միայն վանքի վերանորոգումը, այլև գավիթ է կառուցում<sup>88</sup>:

ԺԳ դարի կեսերին հիշատակվում է «Արտազ Մակու է, ուր կայ սուրբ առաքեալն Թաղէտս» ձևով<sup>89</sup>:

1285 թ. Կիլիկիայի հայոց Լևոն Գ թագավորը (1270 -1289) մոնղոլ Արղուն խանի հետ քաղաքական դաշինք կնքելու նպատակով ժամանակի հայտնի գիտնական Թորոս փիլիսոփայի ընկերակցությամբ լինում է նաև Ատրպատականում և ուխտի գնում Թաղէտ առաքյալի վանք, հյուրընկալվում Արտազի թեմակալ առաջնորդ, վանքի վանահայր Տիրացու Ա եպիսկոպոսին<sup>90</sup>. «Եւ ուր ամաւ

յառաջ (1285 թ.) եկեալ սուրբ արքայն Հայոց Լևոն՝ քարի և սնուցող և երախտաւոր տէրն իմ յայս սուրբ ուխտս, և բազում սէր գտեալ արքային Հայոց ի սիրոյ եպիսկոպոսէս տեր Տիրացուէ: Նա և ես նուաստս Թորոս վայելեալ ի սէր սորա...»<sup>91</sup>:

Թորոս փիլիսոփան երկրորդ անգամ վանք է այցելում Թովմաս եպիսկոպոսի հետ 1292 թ.՝ վերստին հյուրընկալվելով տեր Տիրացուին: Մինչ այդ եզիպտական սուլթանության գործերը, որոնք հարձակվել էին Կիլիկիայի բերդերի ու բնակավայրերի վրա, գրավել Հռոմկլան՝ հայոց կաթողիկոսների նստավայրը, գերեվարում են Ստեփաննոս Գ Հռոմկլայեցի հայրապետին (1290-1293): Նոր կաթողիկոս ընտրելու նպատակով «...գալ վերստին նորոգել գաթոռ Սուրբ Լուսաւորչին», Կիլիկիայի հայոց Հեթում Բ թագավորը (1289-1301) Թովմաս եպիսկոպոսի գլխավորությամբ հատուկ պատվիրակություն է առաքում «յաշխարիս Արևելից» Հայաստան<sup>92</sup>:

Նկատի ունենալով, անշուշտ, Տիրացու եպիսկոպոսի մեծ հեղինակությունը և վճռորոշ դերը կաթողիկոսական ընտրություններում, ինչպես նաև Թաղէտ առաքյալի նահատակության վայրում հիմնված վանքի՝ հայերի համար նվիրական լինելը՝ թագավորը հանձնարարում է առաջին հերթին ուղևորվել Թաղէտ առաքյալի վանք՝ Տիրացու առաջնորդի մոտ. «Եւ մեզ հրամայեալ ի թագաւորէն և ի սուրբ ժողովոյն յառաջագոյն գալ ի սուրբ առաքելոյն Թաղէտի...»<sup>93</sup>:

Ինչպես երևում է, երկրորդ այցելության ժամանակ Թորոս փիլիսոփան իր հետ Արտազ է բերում նաև Կիլիկիայի Դրագարկ վանքում 1291 թ. ընդօ-

էջ 28), իսկ Հ. Մարտիրոսյանը վկայակոչում է Մաղարիա արքայի (ԺԳ դ.) «Պատմութիւն վանս ազգին նետողաց» աշխատության ռուսերեն հրատարակությունը ("История монголов **инока Магакии**, XIII века", перевод и объяснения **К. П. Патканова**, СПб, 1871, с. 25, 26. Տե՛ս **Մարտիրոսյան Ա.**, նշվ. աշխ., էջ 74): Սակայն այս տեսակետը զուրկ է որևէ հիմնից, քանի որ Մաղարիայի տեղեկությունը սխալ է մեկնաբանվել: Պատմիչը, իրոք, հաղորդում է Գերբերին վանքում (տեղն անհայտ) Ստեփանոս վարդապետի նահատակության մասին՝ ավելացնելով, որ նա այդ վանքի վանահայրն էր և ոչ մի խոսք չի ասում ո՛չ Արտազ գավառի, և ո՛չ էլ Թաղէտի մենաստանի մասին. «Ժսկ գլխատր մի (մոնղոլներից)... գնաց ի վանք մի, որ ասի Գերբերին, և էր հայր վանից ակոր ծեր յոյժ, ընդրե(ա)լ ս(ուր)ք և առաքինի ամենայն վարիք և քարի գործովք կատարե(ա)լ, Ստեփաննոս անուն» (Մաղարիա արքայի պատմութիւն վանս ազգին նետողաց (այսուհետև՝ **Մաղարիա արքայ**, համապատասխան էջերով), Ս. Պետերբուրգ, 1870, էջ 23-24, նաև էջ 25):

91 ԺԳ դարի հայերեն ձեռագրերի հիշատակարաններ (այսուհետև՝ ԺԳ, համապատասխան էջերով), կազմ. Ա. Ս. Մաթևոսյան, Երևան, 1984, էջ 692: Տե՛ս նաև «Արարատ», 1911, էջ 223-224:

92 ԺԳ, էջ 692:

93 Նույն տեղում: Է. Հակոբյանն այս իրողությունը ներկայացնում է 1293 թ., մինչդեռ Դրագարկ վանքի ավետարանի հիշատակարանում հաստատագրված է 1292 թ. (տե՛ս նրա նշվ. աշխ., էջ 13):

85 Կիրակոս Գանձակեցի, նույն տեղում:  
86 Նույն տեղում, էջ 312: Տե՛ս նաև **Չամչյանց Մ.**, Պատմութիւն Հայոց, հ. Գ, Վենետիկ, 1786 (վերահրատ՝ Երևան, 1984), էջ 230: **Ոսկյան Հ.**, Վասպուրական-Վանի վանքերը, Բ մաս, Վիեննա, 1942, էջ 469:  
87 Մխիթար Արշիվանեցի, էջ 67:  
88 Կիրակոս Գանձակեցի, էջ 311, 328:  
89 Աշխարհացոյց **Վարդանայ վարդապետի**, էջ 16 (համառոտ խմբագրություն): «Աշխարհացոյց»-ի ընդարձակ խմբագրության մեջ ձևակերպումը գրեթե նույնն է. «Արտազ գաւառն Մակու է, ուր կայ սուրբ առաքեալն Թաղէտս» (տե՛ս նշվ. աշխ., էջ 32):  
90 Հ. Անեմյանի և Հ. Մարտիրոսյանի կարծիքով Հովսեփ Արտազեցուն հաջորդել է ոչ թե Տիրացու եպիսկոպոսը, այլ Ստեփանոս վարդապետը, որը նահատակվել է մոնղոլների կողմից 1257 թ. Արտազի Գերբերին վանքում: Հ. Անեմյանն իր տեսակետը չի հիմնավորում (տե՛ս նրա «Մ. Թաղէի վանքը», մասն I,



րինակած ավետարանը և մեկ տարի անց Թաղեոսի մենաստանում գրում ձեռագրի հիշատակարանը՝ պատմելով վերոհիշյալ դեպքերի մասին:

Խաղաղ ժամանակաշրջանը Թաղեոս առաքյալի վանքի համար երկար չի տևում: 1295-1297 թթ. մոնղոլ Նովրուզ գորապետը սկսում է Նախիջևանի, Արտազի և Մարաղայի շրջանների քրիստոնյաների հալածանքը: Թաթարները գրավում ու ավերում են նաև վանքը, կողոպտում հարստությունները, քանդում շինությունները, անասելի տանջանքների ենթարկում Տիրացու եպիսկոպոսին: «Ըմբռնեցին և զեպիսկոպոսն Առաքելոց զՏէր Տիրացուն. և ազգի ազգի անարգանօք ձաղեցին. և առին զամենայն ինչս նորա. բայց ի վանքն նորա, որ էր շիրիմ սուրբ առաքելոյն Թաղեոսի, քանդեցին զշինուածս տանցն, աւերեցին, կողոպտեցին և իսպառ կործանեցին»<sup>94</sup>:

Նույն դեպքերի մասին տեղեկություններ են պահպանվել նաև ձեռագրերից մեկի հիշատակարանում. «Ի քվին ՉԽՁ (1297) էր. աշխարհակալ Ղազանն, և եպիսկոպոս Սիւնեաց՝ Ստեփանոս Տարսայճի որդի, և եպիսկոպոս Թաղեոսի առաքելոյ՝ Տիրացու, որ բազում նեղութիւնս կրեալ յանօրինաց, յաւերել տանց և շինուածոց վանից ի չարազխէն Նաւուզայ»<sup>95</sup>: Ենթադրվում է, որ թաթարների այս հարձակումից շատ չանցած՝ 1298 թ., Տիրացու եպիսկոպոսը մահացել է և քաղվել վանքում<sup>96</sup>:

**Թաղեոս առաքյալի վանքը ԺԴ դարում.** մատենագրության մեջ վանքի հետագա դարերի պատմության վերաբերյալ պահպանված տեղեկություններն ավելի մանրամասն են ներկայացված: Դրանց շնորհիվ, սկսած ԺԴ դարից, հնարավոր է առավել հանգամանորեն հետևել Արտազ գավառի բնակյալ առաջնորդների, վանքի վանահայրերի շինարարական և մշակութային գործունեությանը, մենաստանի հետ անմիջականորեն կապված պատմական անցքերին:

1315 թ. ստեղծված ձեռագրերից մեկում վանքը մեծարվում է որպես «...ի սուրբ և յերկնահանգետ, ի հռչակատր ուխտս, ի յաթոռս և ի հանգիստս սուրբ առաքելոյս Թաղեոսի, ընդ հովանեաւ ամենագաւր

աջոյն Յիսուսի, առ ոտս սուրբ և աստուածային արեանք ներկեալ նշանիս՝ սուրբ Գեղարդեանս, և սուրբ կուսին Սանդխտոյ, և այլ բազմահաւար սրբոցս...»<sup>97</sup>:

1318 թ. Թաղեոս առաքյալի վանքի և Մակու քաղաքի միջնամասում, «Թուանքչի լեռան շրթայաժայռը պատառելով», վանահայր Չաքարիա Ծործորեցին բացում է Կապի կոչված կիրճի ճանապարհը և այդ հսկայածավալ աշխատանքի մասին հիշատակագրություն բողոնում ժայռին<sup>98</sup>:

1319 թ. ավերիչ երկրաշարժը մեծ վնաս է պատճառում մենաստանին: Հիմնովին կործանվում են եկեղեցին, վանական համալիրի մյուս կառույցները: Չոհվում է 75 հոգևորական. «...եղեւ ահագին շարժ յարեւելս. եւ զԹաղեոս առաքելոյն վանքն եւ զեկեղեցին կործանեաց՝ եւ գտունսն փոյոց եւ ՀԵ (75) ոգի եսպան, զոր դարձեալ վերստին շինեաց զեկեղեցին եւ զվանքն տէր Չաքարէ...»<sup>99</sup>:

Երկրաշարժից հետո Չաքարիա եպիսկոպոսը միաբաններին ու թեմին ենթակա հայ համայնքների օգնությամբ ձեռնամուխ է լինում վանքի հիմնավոր վերակառուցմանը: Նոր «լուսակիր և երկնաման» տաճարի կառուցումը տևում է 10 տարի՝ 1319 թ.-ից մինչև 1329 թ.<sup>100</sup> (տե՛ս սույն աշխ., էջ 157-159, *արձ. № Ա*): Երկրաշարժի հետևանքով կործանված նախկին եկեղեցու պատերը հիմք ընդունելով՝ Չաքարիա եպիսկոպոսը սրբատաշ մոխրագույն բազալտ քարերով վերակառուցում է վանքի մայր եկեղեցին, որը պահպանվել է մինչև օրս: Բացի այդ՝ վանքի միաբանությանը խմելու ջրով ապահովելու նպատակով մոտակա լեռան ստորոտից դուրս եկող Կառնուտի սառնորակ աղբյուրի ջուրը գետնաթաղ խողովակներով հասցնում է վանք: Չաքարիա եպիսկոպոսի շինարարական ձեռնարկումներից է նաև Մակու գետի վրա կամարակապ կամրջի կառուցումը, որն իրականացրել է առաջնորդության տարիներին պարոն Պետրոսի և իր մյուս եղբայրների աջակցությամբ:

Հավանաբար 1320-ական թվականներին ստեղծված մի հիշատակարանում, ի թիվս Հովհաննես Քննեցու աշակերտների, հիշվում են «Առաքել եւ Ի(սրայ)էլ վ(ա)րդ(ա)պ(ետ) ի գաւառէն Արտազու»<sup>101</sup>:

1330 թ. հուլիսի 1-ին գրված ձեռագրերից մեկում գտնում ենք վանքի հիշատակությունը. «...ի գա-

94 Պատմություն նահանգին Սիսական, արարեալ Ստեփաննոսի Օրբէլեան արքեպիսկոպոսի Սիւնեաց (այսուհետև՝ Ստեփաննոս Օրբէլեան, համապատասխան էջերով), Թիֆլիս, 1911, էջ 473: Տե՛ս նաև Օրծանեան Մ., Ազգապատում, հ. Բ, Ս, Էջմիածին, 2001, էջ 2018: Մուսալի Մարտի, նշվ. աշխ., էջ 68:

95 Երուսաղիմ, ձեռագիր № 1428, էջ 168:

96 Լ. Խաչիկյանը ենթադրում է, որ հետագայում հին եկեղեցու հարավարևմտյան սյան հիմք ծառայեցված և 1298 թվակիր կիսանդամ արձանագրությամբ տապանաբարը (տե՛ս վիճագիր № 11) Տիրացու Ա եպիսկոպոսի գերեզմանաբարն է: «Կարծում ենք, որ այստեղ ամփոփված են հենց Տիրացուի մատուցները, - գրում է նա, - ուստի նա իր մահկանացուն կնքել է Նովրուզի կողմից խոշտանգվելուց ընդամենը 2-3 տարի հետո՝ 1298 թվականին» (տե՛ս Խաչիկյան Լ., նշվ. հոդվ., էջ 138: Նաև նույնի՝ Արտազի հայկական իշխանությունը եւ Ծործորի դպրոցը, Աշխատություններ, հ. Բ, էջ 55):

97 ԺԴ, էջ 114:  
98 Հայկունի Մ., Պարսկահայք (թղթակցություն), «Արարատ», 1896, էջ 587-588:  
99 Մամուլ Անեցի, էջ 157: Տե՛ս նաև Չանչեանց Մ., նշվ. աշխ., հ. Գ, էջ 317: Աճեմեան Հ., նշվ. աշխ., մասն I, էջ 28:  
100 Ոսկեան Հ., Վասպուրական-Վանի վանքերը, Բ մաս, էջ 473-474: Տե՛ս նաև Աճեմեան Հ., նշվ. աշխ., մասն I, էջ 26:  
101 Մատենադարան, ֆ. 44 (Գարեգին Հովսեփյան), բրթ. 86, վավ. 7, ք. 37: Տե՛ս նաև Յովսեփեան Գ., Խաղարակեանք կամ Պողոսյան Հայոց պատմութեան մէջ, մասն երկրորդ, Ամբիլիաս, 1969, էջ 284:

առս, որ կոչի Արտազ, ընդ հովանեաւ սուրբ առաքելոյս Թաղեոսի և աստուածամուխ սուրբ գեղարդեանս...»<sup>102</sup>:

Դեռևս 1330-ական թվականներին անվանի բարոնապետ Մեսրոպ Արտազեցին հոգևոր ուսմունքի լսարան է հիմնում վանքում: Այս մասին ուշագրավ տեղեկություններ է հաղորդում նրա աշակերտներից Հովհան Սսեցին 1335 թ. ընդօրինակած Ներսես Ընդրիալու «Մեկնութիւն Մատթէի աւետարանին» ձեռագրի հիշատակարանում. «Այլ և ես թարմատարս Յոհան աշակերտ բանի յաշխարհէն Կիլիկեցոց, ծնեալ և սնեալ ի մայրաքաղաքն Սիս, եկի յաշխարհս Արևելից՝ տարաշխարհիկ շրջելով սակս ուսման, որ և ուսայ զորն որ յեռանձե՛ն Եսայեայ և է գոր ի մերոյս բաբունապետէ Մեսրոպայ, առ ոտս սորա դեգերելով և վարժելով, և տեսի ի մեր լսարանիս զայս լուսատր և թուրվանդայ մեկնիչս... Արդ գրեցաւ սա... ի յաշխարհիս Արտազ կոչեցեալ, ի հայրապետութեան տեսնն Յակոբայ ...և յեպիսկոպոսութեան Արտազու և սուրբ առաքելոյն Թաղեոսի տէր Չաքարիայի»<sup>103</sup>:

Մենաստանի մասին պահպանված գրավոր տեղեկություններում սա առաջին հիշատակությունն է վանքի կրթադաստիարակչական աշխատանքների մասին:

1343 թ. մոնղոլ ցեղապետներից Չորանյան Ամիր-Շեխ Հասան Քուչուկը (կրտսեր, փոքր), որն իր իշխանության տակ էր առել Ատրպատականը, գրեթե ամբողջ Հայաստանը, արշավում է մոնղոլ Ջելաիրյանների՝ Արևմտյան Հայաստանում ունեցած տիրույթների վրա, սակայն պարտություն կրելով՝ դիմում է փախուստի: Նրա որդին՝ Ամիր-Ղուզ Հասանն ապաստանում է Թաղեոս առաքյալի վանքում: Հասան Քուչուկը, տեղեկանալով այդ մասին, որդուն փոխադրում է իր նստավայրը՝ Թավրիզ<sup>104</sup>:

1385 թ. Ոսկե Հորդայի Թողթամիշ խանն արշավում է Ատրպատական և այլ բնակավայրերի ու հոգևոր կենտրոնների հետ թալանի ու ավերածության ենթարկում նաև Թաղեոս առաքյալի վանքը:

ԺԴ-ԺԵ դարերում առավել աննպաստ քաղաքական պայմաններ են ստեղծվում հայ ժողովրդի համար: Շատ ավելի սարսափելի վիճակ է ստեղծվում Լեճկ Թեմուրի ավերիչ արշավանքների ժամանակ՝ ԺԴ դարի վերջին տասնամյակներին: Արևելքից խուժելով՝ մոնղոլ ցեղերն արյուն ու կոտորած էին սփռում իրենց անցած բոլոր երկրներում: Արտազ գավառը և Թաղեոս առաքյալի վանքը ներխուժման ճանապարհին էին գտնվում: Արևալիքը մերով լի այդ ժամանակաշրջանում վանքը քանիցս ենթարկվում է թալանի ու ավերածության:

102 ԺԴ, էջ 227:  
103 Երուսաղիմ, ձեռ. № 1428: Տե՛ս նաև Խաչիկյան Լ., նշվ. հոդվ., էջ 155:  
104 Մակոբեան Է., Ս. Թաղեի վանքը, էջ 16:

**Թաղեոս առաքյալի վանքը ԺԵ դարում.** 1426 թ. կարա-կոյունլու թուրքմեն տիրակալ Սքանդարը (Իսկանդար) Մակվի բերդը գրավելուց հետո օժանդակում է Թաղեոս առաքյալի վանքի վերաշինությունը:

1493 թ.-ից հետո՝ վանքի վանահայրությունը և Արտազ գավառի եպիսկոպոսական թեմը գլխավորած Չաքարիա Գ եպիսկոպոսի օրոք, լուրջ հակասություններ են եղել Էջմիածնի կաթողիկոսության և Թաղեոս առաքյալի վանքի միջև, որոնք, ամենայն հավանականությամբ, վերաբերում էին վանքապատկան հողերից ստացվող հասույթների և այլ եկամտունների բաշխմանը<sup>105</sup>: 1493 թ. Էջմիածնի Մարգիս Գ Մյուսայլ աթոռակից կաթողիկոսը (1484-1515) միջամտում է թեմի գործերին և սահմանափակում Չաքարիա եպիսկոպոսի իրավասությունները: Սակայն Ատրպատականի իշխանավոր, Ուզուն Հասանի թոռը՝ Մաղսուդի որդի Արդ Մոզաֆար Ռուստամ փառիշահը (1493-1496), հանդես գալով ի պաշտպանություն վանքի, 1493 թ. օգոստոսի 21-ին մի հրովարտակ է ուղարկում Մարգիս կաթողիկոսին՝ պահանջելով նրանից վերականգնել Չաքարիա եպիսկոպոսի իրավասությունները, ոտնձգություններ չկատարել վանքի ու նրա վանահոր դեմ. «Ուշքիլիսայի Մարգիսը թող իմանա, որ Մակվի Ղարաքիլիսայի (Թաղեոս առաքյալի վանք) կրոնավոր (վանահայր) Չաքարիան ապացուցել է, որ նա (Մարգիսը) նրան անտեղի և անիրավացի կերպով նեղություն է պատճառում և նրան կատամամբ ոտնձգություններ է անում, [ուստի] անհրաժեշտ է, որ նրա հետ վերաբերվի ըստ նախկին կարգի և անտեղի ու հակառակ արքայական իրամանագրի նրա հանդեպ ոտնձգություններ չանի և այս հարցում չթերանա և այդ իր պարտականությունը համարի»<sup>106</sup>:

**Թաղեոս առաքյալի վանքը ԺԶ դարում.** մի շարք հիշատակագրություններ վկայում են, որ Չաքարիա, Սրապիոն, Սկրտիչ և Գրիգոր եպիսկոպոսների առաջնորդության տարիներին մի քանի հոգևորականների ու աշխարհիկ բարեգործ անձանց օգնությամբ վանքը ենթարկվել է հիմնավոր նորոգման: Այսպես, 1574 թ. Հովհաննես երեցի ընդօրինակած ավետարանի հիշատակարանում գրվել է. «...Յիշեցէր... ի դուռն Ս. Թաթեոսի առաքելոյն զՏէր Չաքարայ եպիսկոպոսն, Տէր Սրապիոն եպ., Տէր Սկրտիչ եպ., զպարոն Տէր Գրիգոր եպ. և այլ միաբան կրաւնաւորքն, Տէր Անդրիասն, վանից հայր Տէր Յոհանէսն, Տէր Կարապետն, տնտես Տէր Յա-

105 Մատենադարանի պարսկերեն վավերագրերը. Հրովարտակներ, պրակ I (այսուհետև՝ Փափագյան Հ., Հրովարտակներ, պրակ I), կազմեց Հ. Գ. Փափագյան, Երևան, 1956, էջ 82:  
106 Նույն տեղում, էջ 52: Հրովարտակը հրատարակվել է նաև Haghnazarian A., Das armenische Thaddaeuskloster in Prov. Nord Azerbeidjan-Iran, Aachen, S. 210, հրովարտակ № 1: «Հուր», 1972, № 2:



կորն, Տէր Թաթնսն, Յովանէս երեցն, զԹանանդ սարկաւագն (Գրիգոր սարկաւագն)... սոքա եղեն պատճառ վանից շինութեան, ժամատունն ծածկեցին, ժամատեղն հաստատեցին և վանից դուռն զարդարեցին և շէն կու պահեն և շատ չարչարանք քաշեցին յանարիմաց ...Աստուած ողորմի ընէս Ղազարի հոգոյն, որ վասն ս. Թաթնոսի առաքելոյ սիրոյն համար նահատակեցաւ... Յիշեցէք զնորընծայ Տէր Թաթնոս եպիսկոպոսն որ... վերստին հաստատեց ժամակարգութիւն... կրկին նորոգել և կազմել ետուն զաւետարանն... Յիշեցէք մալիք Չարոյսն և զերկրի ժողովուրդն և զտանուտէրքն Մակուայ, որ յանձն առին վանից պակասութիւն՝ մալին, խարջին, պարտքին ազնականութիւն անեն...»<sup>107</sup>:

**1605 թ. բռնագաղթը.** ԺԵ դարի երկրորդ կեսին սկսվում են բուրբ-պարսկական երկարատև պատերազմները՝ գլխավոր թատերաբեմ ունենալով Օսմանյան պետությանը և Իրանին ենթակա հայկական ու հայաշատ գավառները, որոնք, բազմիցս ձեռքից ձեռք անցնելով, մարդկային և նյութական չափազանց մեծ կորուստների պատճառ են դառնում:

1604 թ. պարսկական զորքի թալանած, ավերած, իսկ բնակչությանը գերեվարած գավառների թվում հիշվում է նաև Մակուն<sup>108</sup>:

1605 թ. Իրանի Շահ Աբաս Ա-ի (1587-1629) հրամանով կենտրոնական Հայաստանի գավառներից շուրջ չորս հարյուր հազար հայ տեղահան է արվում և բռնի բռնվում Պարսկաստան: Իրանական բանակները նահանջելիս տեղահանում են հատկապես Բասենի, Արարատյան դաշտի և Նախիջևանի քաղաքների ու գյուղերի հայությանը, և որպեսզի օսմանյան առաջացող զորքերին զրկեն կենսական միջոցներից, այրում են անգամ չինձած արտերը, ավերում Երնջակ գավառի ծաղկուն ու վաճառաշատ Հին Ջուղա քաղաքը<sup>109</sup>:

Հատկապես ծանր գրկանքներ ու կորուստներ են կրում Արաքսի հյուսիսային ափից գաղթող քաղաքները, որոնք ստիպված էին անցնել գետը. «Վասն զի ի բշեյն զերկիրս՝ ոչ թէ զմի կամ զերկու գաւառս վարեաց ի Պարսկաստուն, այլ զբազումս: Եւ սկսեալ ի սահմանացն Նախչուանու և անցեալ ընդ Եղեգաձոր, առ եզերք Գեղամայ, եւ Լօռոյ, եւ զՀանգաշիման գաւառն, զԱպարան, զՇարապխա-

նէն, զՇիրակուան, զՋարիշատ, և մասն ինչ ի գեղօրէիցն Կարսայ, և զձորն Կաղզվանու բնալին, և բովանդակ զերկիրն Ալաշկերտու, և զգեղօրայսն Մակուայ...»<sup>110</sup>:

**Թաղեոս առաքյալի վանքը ԺԵ դարի երկրորդ կեսին.** 1650-1653 թթ. Փլիլպոս Ա Աղբակեցի կաթողիկոսի (1633-1655) կարգադրությամբ և վանահայր Սկրտիչ եպիսկոպոսի և միաբանության ջանքերով վանքում վերաշինության բուռն աշխատանքներ են ծավալվում:

1650 թ. նախ նորոգվում է կիսաքանդ եկեղեցին, ապա այն խորանը, որտեղ, ըստ ավանդության, ամփոփված էին Թաղեոս առաքյալի նշխարները և, վերջում՝ Սբ. Սանդուխտ ու Սբ. Նահատակ մատուցները. «Ջայսու ժամանակաւ յաւուրս Փիլիպպոսի կաթողիկոսի, շինեցաւ վերստին և վանքն սուրբ առաքելոյն Թաղեոսի, որ է յԱրտազ գաւառին ի զիւղն Մակու. զի միանգամայն ամենայն շինուածքն աւերեալք էին, և ի տյն ժամանակի եպիսկոպոս ոմն Սկրտիչ անուն իրովք միաբանօքն՝ արեղայիք և սարկաւագօք, որք էին ամենեքեան ի նոյն գեղջէն Մակուայ. զի թպլտ և աղբատք էին և յընչից թափուրք, այլ վառեցան ամենեքեան սիրով սրբոյ առաքելոյն Թաղեոսի, յուսացան յողորմութիւն ամենագօրին Աստուծոյ և ի բարեխօսութիւն սրբոյն Թաղեոսի առաքելոյն, ձեռն ի գործ արկին, և սկիզբն արարին շինութեան վանացն. և նախ զտաճարն սկսան շինել, որոյ արևելեան և հիւսիսային կողմանց որմոցն մինչև ցկէսն միայն շէն էր մնացեալ, և այլ ոչինչ բնաւ և սոքա զամենայն միանգամայն մինչև զզլուխ կաթողիկէին շինեցին, ներքուստ և արտաքուստ սրբատաշ վիճօք, ամուր և գեղեցիկ և եղև կատարումն գործոյ տաճարին Ռ-ՂԹ թուին: Յետ կատարման տաճարին նոյն յուսովն, որ առ Աստուած՝ սկսան զժամատունն շինել խրատեալ քարամբք և մածուցեալ կրով, և սորին կատարումն եղև ի Ռ-ՃԲ թուին: ...կատարեալ զամենայն շինուածս զայտոսիկ շնորհօք ի ողորմութեամբն Աստուծոյ, նոյն եպիսկոպոսն Սկրտիչ և միաբանքն իւր կան անդէն և պաշտեն զԱստուած և զսուրբս նորա՝ ակնկալեալք ողորմութեանն Աստուծոյ...»<sup>111</sup>:

«Սկրտիչ եպիսկոպոս, որ նորոգեաց գեկեղեցի սուրբ առաքելոյն ի հիմանէ, և շինեաց զղարպասն և զմատուռն ի տեղի նահատակութեան առաքելոյն և սրբուհոյն Սանդխտոյ կուսի. որոյ ձեռնտու և գործակալք էին տէր Դանիէլ և տէր Պետրոս բազում աշխատութեամբ. ի բուականիս հայոց Ռ-Ճ (1651), հրամանաւ երիցս երանեալ և ճգնազգեաց Փիլիպ-

իսկ գյուղական բնակչությունը՝ Փերիա և Չարմահալ գավառների գյուղերում: Շահի նպատակն էր հայերի շնորհիվ զարգացնել արվեստները, արհեստները, ներքին ու արտաքին առևտուրն Իրանում:

110 **Առաքել Դարիժեցի**, էջ 86:  
111 Նշվ. աշխ., էջ 283-284: Տե՛ս նաև Մատենադարան, ձեռ. 8233, ք. 110ա:

107 **Թօփեման Յ.**, Յուցակ ժողովածուաց Դաղեան Խաչիկ վարդապետի, մասն Բ, Վաղարշապատ, 1900, էջ 13: Տե՛ս նաև **Ոսկեան Հ.**, Արտագի վանքը, «Հանդես Ամսօրեայ», 1941, էջ 45-46: Նույնի՝ Վասպուրական-Վանի վանքերը, Բ մաս, էջ 477-479:  
108 **Առաքել Դարիժեցի**, Գիրք Պատմութեանց, աշխատասիրությամբ Լ. Ա. Խանլարյանի, Երևան, 1990, էջ 74 (այսուհետև՝ **Առաքել Դարիժեցի**, համապատասխան էջերով):  
109 Հարկ է նշել, որ Շահ Աբասի հրամանով բռնագաղթված քաղաքացիները, մասնավորապես ջուղայեցիները, բնակեցվում են Իրանի Սպահան (Իսֆահան) քաղաքում և շրջակայքում,

պոս կաթողիկոսին»<sup>112</sup>: «...փառազարդ ծերունոյն Սկրտիչ եպիսկոպոսի, որ վերստին նորոգեաց եկեղեցի Սուրբ Առաքելոյն, որ քակեալ էր յերկուց կողմանց ի հիմանց, այլ եւ զղարպասն եւ զտեղին նահատակութեան սուրբ առաքելոյն եւ զՍուրբ Սանդուխտն, հանդերձ գործակցութեամբ քաջամարտիկ տէր Դանիէլին եւ Բէտտենց տէր Պետրոսին...»<sup>113</sup>:

Վանքի վերաշինության մասին վկայություններ են պարունակում նաև պարսկական սկզբնաղբյուրները: Թավրիզի Մելիք-Թանգյան բանագրանում պահվում է Իրանի Շահ Աբաս Բ-ի 1660-1661 (հիջրայի 1071) թ. հրովարտակը՝ գրված այդ աշխատանքների առնչությամբ. «Թագավորական հրովարտակս վերաբերում է Նախիջևանի և Ատրպատականի հայ քրիստոնյաներին: Անմաղ Բալավին սխալ է հաղորդել, թե Ղարաբիլիսան և այլ եկեղեցիներ ավերվելուց հետո ավելի մեծ են կառուցվել և փայտածածկը փոխարինել են աղյուսածածկ և քարածածկ գմբեթով և [այդ նպատակով] գյուղացիներից դրամահավաք են կատարել: Ինչպես Չուխուր-Սաաղ՝ի բեկլարբեկը և Նախիջևանի տիրակալ շեյխ-օլ-խալամն են հաստատել, եկեղեցիները հին են և ավելի չեն մեծացել ու շքեղացել, որ հարկավոր լինի բանդել: Որով կարգադրում ենք բոլոր տիրակալներին, որ հայերի հետ լավ վարվեն, դժվարություններ չհարուցեն և թողնեն, որ նրանք իրենց աղոթքներով նպաստեն պետությանս բարօրությանը»<sup>114</sup>:

1672-1673 թթ. Ամենայն Հայոց Հակոբ Ջուղայեցի կաթողիկոսը Գողթնի Սբ. Խաչ եկեղեցու նորոգության համար Խոյի և Մալմաստի շրջաններում հանգանականություն անցկացնելու համար հանձնարարականներ է շնորհում հրատարակիչ Թովմաս Վանանդեցուն՝ նշելով. «...առաքելական եւ աստուածային բազմապատիկ օրհնութիւնն եւ նախախնամութիւնն ի վերայ աստուածախնամ երկուց սրբոց արքայ Թաղեոսի եւ Բարթողիմէոսի սրբոց առաքելոցն վասն թեմի եւ վիճակի առաջնորդաց, որոցոց մեր սիրելեաց եւ համօրէն քահանայից եւ սովաբաւորաց, նաեւ առհասարակ ժողովրդեան...»<sup>115</sup>:

112 Մատենադարան, ձեռ. 340, ք. 123: Տե՛ս նաև **Շահխաթունեանց Յովհ.**, Ստորագրութիւն Կաթողիկէ Էջմիածնի եւ հինգ գաւառացն Արարատայ, հ. Բ, Էջմիածին, 1842, էջ 351-352: **Ոսկեան Հ.**, Արտագի վանքը, էջ 47: Նույնի՝ Վասպուրական-Վանի վանքերը, Բ մաս, էջ 480-481:

113 Մայր ցուցակ հայերէն ձեռագրաց Մաշտոցի անուան Մատենադարանի, հ. Գ, էջ 810:

114 Հրովարտակը հրատարակվել է՝ «Հուր», 1971, № 3-4: **Hagh-nazarian A.**, նշվ. աշխ., էջ 220, հրովարտակ № 9: Տե՛ս նաև Մատենադարանի պարսկերեն հրովարտակները (այսուհետև՝ **Վոստիկյան Ջ.**, Հրովարտակներ, պր. 3), պր. 3, կազմող՝ **Ջ. Վոստիկյան**, Երևան, 2005, էջ 43:

115 **Գրիգորեան Մեսրոպ**, Նոր միսեր եւ դիտողութիւններ հրատարակիչ Վանանդեցոյ մասին, Վիեննա, 1969, էջ 135-136:

1664 թ. Իսահակ (Սահակ) Մակվեցի վարդապետը ձեռնարկում է մենաստանի շրջապարսպի հյուսիսային հատվածի նորոգությունը. «Թվին Ռ-ՃԺԳ (1664) ...Սահակ վարդապետն եկն ի վանքն սուրբ Առաքելոյն Թաղեոսի աւագ տօներին: Եւ գարունն սկսաք հիւսիսայի[ն] կողմի պարիսպն շինել»<sup>116</sup>: Այնուհետև Իսահակ վարդապետի սկսած վանքի վերանորոգման, ընդարձակման աշխատանքներին աջակից է լինում նրա օգնական, հետագայում վանահայր Սարգիս Կաֆայեցին: Դրա վերաբերյալ վանքում թարգմանված Դիոնիսիոս Արիսպագացու «Յաղագս երկնային քահանայապետութեանց» ձեռագրի հիշատակարանում գրված է. «...Արդ, ստացող եղև նոր թարգմանեալ գրոցս Սարգիս վարդապետն Կաֆայեցի, որ էր առաջնորդ մեծ Աթոռոյն Թաղեոսի սուրբ առաքելոյն, որ նորոգեաց գեկեղեցին ի հիմանէ և զպարիսպն ընդարձակեաց հաստահեղուս որձաքարամբք, բրգօք և դարպասօք, խցերօք և հիւրանոցօք և տնտեսանօք եւ այլ հարկաւոր շինուածովք: Այլ և զմուլքն վանիցս, գոր այլազգիքն տիրեալ էին, նոր յետ գնեաց և վախճ ետ սուրբ Աթոռոյս, ի հայրապետութեանն Յակոբայ կաթողիկոսի, յԱթոռն Սուրբ Էջմիածնի և յարհիւպիսկոպոսութեան նահանգիս Իսահակ վարդապետի Մակուացոյ և ի թագաորութեանն Պարսից Շահ-Սուլէյման, և ի թվականիս մերում Ռ-ՃԻԵ (1676) ամիսն»<sup>117</sup>:

Իսահակ վարդապետն իր օգնական Սարգիս Կաֆայեցուն, որին նշանակել էր վանքապատկան գյուղերի ու կալվածքների հոգաբարձու, հանձնարարում է գտնել, մաքրել ու վերականգնել Ջաքարիա Ա Ծործորեցու կառուցած Կառնուտի աղբյուրը: Այն հետագայում հավանաբար երկրաշարժերի կամ էլ ոչ հոգատար վերաբերմունքի պատճառով խափանվել էր, և միայն «նշմարանքն» (հետքերն) էին մնացել, որի պատճառով վանքի միաբանությունը երկար ժամանակ զրկվել էր խմելու ջրից: Երկարատև ու հետևողական ջանքերի շնորհիվ «եղև գիտ ջրմղին», այսինքն՝ հայտնաբերվում է աղբյուրի ակունքը, և ջուրը հասնում է վանք. «...յետ ԺԳ ամի առաջնորդութեան մերոյ եւ ի թվականիս մերում Ռ-ՃԻԶ երրորդի (1677) եղև գիտ ջրմղին, որ ասի Կառնուտի, գոր յառաջ ժամանակաւ բերեալ էր մեծն Ջաքարիա եպիսկոպոսն պարոն Մանուէլի որդի, երկրորդ անգամ ի հիմանէ շինող սուրբ եկեղեցոյս եւ էր քակեալ եւ աւերեալ եւ հազիւ ուրեք նշմարանքն մնացեալ: Այլ այժմ շնորհօք Աստուծոյ կրկին նորոգեցաւ եւ յորդարուխ աղբիւրն բերեալ ամաւ ի մէջ վանիցս եւ գեղջս հոգաբարձութեամբ

116 ՄԺԱ, էջ 306 (տեքստում «հիսիսային») բառի փոխարեն ժամանակագիրը գրել է «հիւսային»): Տե՛ս նաև էջ 313 («[Թվին] Ռ-ՃԺԳ (1664) կաթողիկոսն զն[աց Մտամայոյ և մեր եկաք ի վանքն սուրբ Առաքելոյ [Թաղ]եոսի. գարունն սկսաք պարիսպն շինել»):  
117 **Ոսկեան Հ.**, Վասպուրական-Վանի վանքերը, Բ մաս, էջ 487:



Սարգիս վարդապետի Կաֆայեցոյ: ...Եւ խնդրեմ զի ան յամէ խնամատար լիջիք եւ հոգ տարջիք, զի մի ի սպառ վնասեսցի եւ խանգարեսցի: Քանզի յառաջին շինուածոյն մինչեւ ի մեզ իբրեւ ԳՃԾ (350) ամ անցեալ էր եւ մեք նորոգեցաք...»<sup>118</sup>:

Սարգիս վարդապետ Կաֆայեցին վանքում վերանորոգման աշխատանքներն իրականացրել է 1679-1685 թթ. ընկած ժամանակահատվածում. «Թվին ՌՃԻԸ (1679)-ին սկսայ նորոգել գտաճար սուրբ Առաքելոյն Թաղէոսի և աւարտեցի թվին ՌՃԼԴ (1685)-ին»<sup>119</sup>:

Շինարարական հնգամյա աշխատանքների ավարտի մասին է վկայված նաև 1684 թ. վանքում նորոգված և վերստին կազմված ճաշոցի հիշատակարանում, ըստ որի՝ Իսահակ վարդապետը նշյալ թվականին «...նորոգեաց ի հիմանց գտաճար սուրբ արոռոյն առաքելոյն Թաղէոսի, որ էր քակտեալ եւ քայքայեալ... յիջեցէք... զԻսահակ եւ Սարգիս վարդապետսն, որ բազում աշխատութեամբ Ե (5) ամ հագիւ աւարտ հասուցին զնորոգութիւն տաճարի դամբարանի սուրբ առաքելոյն Թաղէոսի...»<sup>120</sup>:

1691 թ. արդեն վանահայր նշանակված Սարգիս վարդապետ Կաֆայեցին հիմնովին վերանորոգում է եկեղեցին և շրջապարիսպը. «...ի հիմանէ նորոգեաց զեկեղեցին եւ զպարիսպն, ի բազաւորութեան Շահ Սուլէյմանի, ի թուականութեանս Հայոց ՌՃԼԻ (1691), զամսեանքն Մայիսի»<sup>121</sup>:

1692 թ. ամռանը վանքում և մոտակա Վանք գյուղում (Ղարաքիլիսա) համաճարակ է բռնկվում, որը մարդկային զգալի կորուստների պատճառ է դառնում: Ողբերգական այս դեպքերի մասին ժամանակագիրը թողել է երկու վկայություն: Դրանցից առաջինը հավաստում է. «Թվին ՌՃԼԱ (1692) մահ անկաւ ի սուրբ առաքելոյն Թաղէոսի վանքն և ի գեղն...»<sup>122</sup>, իսկ երկրորդը՝ «Թվին ՌՃԼԱ (1692)

սուրբ Գրիգորի պասին, ամառն մահ անկաւ սուրբ Թաղէոսի Առաքելոյ վանքն, որ տէր Պօղոսն և Խ (40) ճան մեռան գեղէն և վանքէն»<sup>123</sup>: Բայց նույն իսկ վանքի համար այդ դժվարին օրերին վերակառուցման աշխատանքները շարունակվում են:

1692-1693 թթ. վերանորոգվում են վանքի շրջապարսպի աշտարակներից մեկը, սեղանատունը, վանականների վնասված խցերի և ուխտավորների համար առանձնացված կացարանների մի մասը. «Թվին ՌՃԼԱ (1692) շինեցաք պոճի քօշկն և հարաւոյ կողմի խցերն», իսկ 1693 թ. «...շինեցաք զտնտէս տունն և միւս տարին՝ սեղանատունն և արևմտեան և հիւսիսոյ կողման խցերաց կէսն»<sup>124</sup>:

1696 թ. ապրիլ-մայիս ամիսներին երկրաշարժը մեծ վնաս է հասցնում վանքին: Ապրիլի 15-ին վնասվում են եկեղեցու արևելյան հատվածը, պարիսպն ու նորակերտ խցերը. «Գարձեալ ի թիվն ՌՃԼԵ (1696) ապրիլի ԺԵ (15) սաստիկ շարժ եղև բոլոր Հայաստունս և սուրբ Թաղէոս առաքելոյ պարիսպն հանդերձ նորակերտ խցերօքն բլաւ և Կարողիկէն յարևելիաց կուտէ պատահեցաւ...»<sup>125</sup>:

Երկրաշարժի երկրորդ ուժեղ ցնցումը նույն թվականի մայիսին էր. «ՌՃԼԵ (1696) յամսեան մայիս ահագին շարժ եղև յերկիրն Մակուայ, որ և սուրբ արոռն Թաղէոսի խախտեալ բեկբեկեցաւ»<sup>126</sup>:

**Թաղէոս առաքյալի վանքը ԺԸ դարում.** Չաքարիա առաջնորդի օրոք (1735-1743) վերսկսված թուրք-պարսկական պատերազմները մեծ վնաս են պատճառում նաև Թաղէոս առաքյալի վանքին:

Քաղաքական երերուն կացությունն ուղղակիորեն անդրադառնում է վանքի տնտեսական վիճակի վրա: Վանքի կառավարիչները կացությունը բարձր պելու ակնկալիքով 1742 թ. Իրանի Նաղիբ շահին են հղում երկու խնդրագիր, որոնց արդյունքը լինում է շահի հրապարակած հրովարտականքը:

Առաջին հրովարտականք, որը Նաղիբ շահն արձակում է նշյալ թվականի սեպտեմբերի 1-ից հոկտեմբերի 1-ին (հիջրայի 1155 թ. ռաջաբ ամիս) վանքի առաջնորդ Սինաս եպիսկոպոսի խնդրագրի հիման վրա, արգելվում են պաշտոնյաների չարաշահումները վանքի միաբանների և Ղարաքիլիսա գյուղի բնակիչների նկատմամբ և նրանցից գյուղից հեռացածների հարկերի հավելագանձումը: Վանահոր գրության մեջ մասնավորապես նշվել է. «Ճալիսե Ղարաքիլիսա գյուղում եղած ռայաթների<sup>127</sup> մի քանի ընտանիքներ իրենց վրա դրված վոջուհաթի<sup>128</sup>, մալիյաթի, ծախսերի ու բարձրագույն դիվանի այլ պարտավորությունների պատճառով խեղ-

123 Նշվ. աշխ., էջ 309:  
124 Նշվ. աշխ., էջ 311:  
125 Նշվ. աշխ., էջ 284:  
126 ՄԺԲ, էջ 418:  
127 Ռայաթ, ռաիյաթ (արաբ.) - հպատակ, հարկատու ժողովուրդ, հատկապես գյուղացիությունը:  
128 Վոջուհաթ, վջուհաթ-կանխիկ դրամով գանձվող հարկ:

118 Ոսկեան Հ., Վասպուրական-Վանի վանքերը, Բ մաս, էջ 482-483: Տե՛ս նաև Մայր ցուցակ հայերեն ձեռագրաց Մաշտոցի ամուսն Մատենադարանի, հ. Գ, Երևան, 2007, էջ 810:  
119 ՄԺԱ, էջ 310:  
120 Ոսկեան Հ., Վասպուրական-Վանի վանքերը, Բ մաս, էջ 485: Պահպանվել է Շահ Սուլեյմանի (1666-1694) 1673 թ. մարտի 20 - ապրիլի 18-ին (հիջրայի 1083 թ. զի հեջջե ամիս) հրովարտակը՝ կազմված Ղարաքիլիսայի խալիֆա Առաքել վարդապետի խնդրագրի հիման վրա: Գրության մեջ մասնավորապես նշված է. «...Խաղաղության որոյն Հաջի Միրզա բեկը Եսայի վարդապետի, մի քանի հայ ու ֆրանկ քահանաների ու ռայաթների հետ ապօրինաբար մեծ բռնություն են գործում բշվառիս նկատմամբ, որը հուսահատվել է: Հիշյալ Եսայի վարդապետը պարտք ուներ և նվաստս նրա պարտքի համար պարտամուրիակ ու կանխիկ գումար տվեցի: Այս գումարից նվաստիս ոչինչ չի հասել»: Ի պատասխան, շահը կարգադրել է բավարարել խնդրարկուի պահանջը («Հուր», 1971, № 3-4: Տե՛ս նաև Haghazarian A., նշվ. աշխ., էջ 224, հրովարտակ № 12: Նշյալ թվականին Արտազի բեձում և Թաղէոս առաքյալի վանքում պաշտոնավարում էր Իսահակ Մակվեցին: Ըստ ամենայնի, խնդրագրի հեղինակը վանքի միաբաններից է:  
121 Ոսկեան Հ., Վասպուրական-Վանի վանքերը, Բ մաս, էջ 486:  
122 ՄԺԱ, էջ 306:

ճանում են, բարձրվում ու ցարուցրիվ լինում, իսկ նրանց վոջուհաթն ու մութավաջջեհաթը գալիս են հավիտենական պետության համար աղոթող այս մի քանի հոգևորականներից ու հիշյալ վանքի սպասավորներից են պահանջում»<sup>129</sup>:

Երկրորդ խնդրագիրը Սինաս եպիսկոպոսը Նաղիբ շահին է հղում վանքապատկան ջրի օգտագործման առնչությամբ՝ տեղեկացնելով, որ Ղրխուրուլաղ գյուղի բնակիչները ռոսնձգություններ են կատարում վանքապատկան ջրի ռոզգման բաժնի նկատմամբ: Ի պատասխան՝ շահը կարգադրում է Թավրիզի կառավարչին արդարացիորեն լուծել հարցը<sup>130</sup>:

1744 թ. Մր. Էջմիածնում վախճանվում է «...սրբոյ Առաքելոյն Թաղէոսի միաբան, Մելքոն Կաֆայեցի վարդապետն...»<sup>131</sup>:

1746 թ. աշնանը Նաղիբ շահն արձակում է մի հրամանագիր, որով հաստատվում է Թաղէոս առաքյալի վանքի և կալվածքների՝ հարկերից ազատվելը, և Իրանի տեղական իշխանություններին կարգադրվում է աջակցել հոգևորականներին և անգամ հարկ եղած դեպքում օգնել նրանց<sup>132</sup>: Այս հրամանագիրը երկու տարի անց նույն բովանդակությամբ հաստատում է նաև Իբրահիմ շահը. «Քրիստոնյա քահանաներից ու վանականներից լավագույն Ղարաքիլիսայի Սինաս խալիֆայի հանդեպ ունեցած շահական ողորմածությամբ ու անասիման գրասրտությամբ [հաշվի առնելով] նրա նվիրվածությունն ու ծառայությունները, նաև այն, որ ըստ ...ռաղամների<sup>133</sup> բովանդակության, Ղարաքիլիսա գյուղը եղել է հիշյալ վանքի վակֆը<sup>134</sup>, իսկ գյուղի բնակիչները, լինելով նրա սպասավորները, մուաֆ<sup>135</sup> են եղել դիվանի մութավաջջեհաթից, ...ըստ կարգի նրանց դիվանի պարտավորություններից, ինչպիսիք են ջիզյան<sup>136</sup>, այլ մութավաջջե-

129 Թավրիզի հայոց առաջնորդարանի բանագրան, № 192, տե՛ս նաև Haghazarian A., նշվ. աշխ., էջ 218, հրովարտակ № 8: Բնագրի բարգձմանությունը՝ ըստ Ք. Կոստիկյանի:  
130 «Հուր», 1971, № 3-4: Տե՛ս նաև Haghazarian A., նշվ. աշխ., էջ 222, հրովարտակ № 10: Բնագրի բարգձմանությունը՝ ըստ պարսկագետ Ք. Կոստիկյանի:  
131 ՄԺԱ, էջ 305 (Իսահակ վարդապետի ժամանակագրությունը (XVIII դ.):  
132 Մատենադարանի պարսկերեն հրովարտակները (այսուհետև՝ Կոստիկյան Ք., Հրովարտակներ, սյր. շորրոդ), սյր. շորրոդ, կազմող՝ Ք. Կոստիկյան, Երևան, 2008, էջԷջ 63-64:  
133 Ռաղամ-պաշտոնական գրություն, թագավորական հրովարտակ:  
134 Վակֆ (արաբ.) բառացի նշանակում է անշարժանալ, կանգ առնել, ամրանալ: Այսպես էին կոչվում վանքերին, եկեղեցիներին, մզկիթներին նվիրված կամ վակֆ արված հողերն ու այլ ստացվածքները, որոնք այլևս օտարման ենթակա չէին: Վախճանվել, վախճուլ անել՝ նվիրել:  
135 Մուաֆ (արաբ.) -նույնն է՝ թարխան (մոնղոլ). նշանակում է որոշակի հարկերից ազատ:  
136 Ջիզյա, ջիզիե (արաբ.) -գլխահարկ. գանձվում էր ոչ մահմեդականներից տարին մեկ անգամ՝ ըստ հարկատուի կարողության և ուներ նվաստացուցիչ բնույթ: Յուրաքանչյուր հարկատու համայնքի գլխահարկը միշտ հաշվում էր միատեղ և գանձվում էր միանվագ:

հաթն ու սաղեբաթը, ավարիզաթը, չորանբեկին և այլն, մուաֆ ու մուսալլամ ճանաչեցինք, որպեսզի իրենց հարկերը հիշյալ մուլքերի<sup>137</sup> եկամուտների հետ ծախսեն նշված վանքի ու նրա բնակիչների վրա: Բացի հիշյալ գյուղից, որտեղ էլ, որ այդ վանքի վակֆային մուլքերը գտնվելիս լինեն, նույն կարգով մուաֆ ու մուսալլամ հայտարարեցինք: Երևանի ամիրները թող հիշյալ գյուղի ու նշված վանքի այլ վակֆային մուլքերի հարկերը իրենց արվար-ե ջամից<sup>138</sup> հանված համարեն և ոչ մի դիմար<sup>139</sup> չպահանջեն: Սուրհանդակները, ճանապարհների հսկողներն ու ռահդարները թող վանքի առևտրական կամ այլ գործերով տարբեր կողմերը գնացող-եկող սևագլուխներին ճանապարհին ու վիլայեթներում չնեղեն: Քանի որ հիշյալ գյուղը գտնվում է Ռու-մի ու Քրդստանի սահմանագծի վրա, և հաճախ ավազակներն ու ավարառուները ռոսնձգություններով նեղում են նրան, ուստի Երևանի, Խոյնի ու Գումբուլի հաքիմները<sup>140</sup> թող նրանց ներխուժման ժամանակ [վանքին] անհրաժեշտ օգնություն ցուցաբերեն: ...Գնացող-եկողներից թող առանց դատական հիմքի դիմար ու հացահատիկ չպահանջեն ու չանհանգստացնեն: Որտեղ էլ որ այդ գյուղից ցրվածները լինեն, ոչ ոք չպետք է նրանց ետ բերելուն խոչընդոտի, այլ պետք է գաղթեցնի նրանց հին բնակավայրը, որպեսզի [այնտեղ] բնակվեն...»<sup>141</sup>:

1747 թ. վանահայր Սինաս եպիսկոպոսը վանքի համար պատվիրում է Թաղէոս առաքյալի և Սանդուխտ կույսի նկարները (տե՛ս սույն աշխ., էջ 104-105, արձ. ԺԱ):

Եսայի «աստուածաբան և մաքրակենցաղ» վարդապետի առաջնորդության տարիներին Էջմիածնի Սիմեոն Երևանցի կաթողիկոսից (1763-1780) ստացվում է թուրք-պարսկական պատերազմների ընթացքում վնասված վանքը վերանորոգելու նպատակով հանգանակություն սկսելու թույլտվությունը: Այդ նպատակով Հայաստանի տարբեր գավառներ է մեկնում մենաստանի միաբան Պետրոս վարդապետը: Վերջինս, սակայն, հանգանակված գումարը վատնում է իր անձնական կա-

137 Մուլք (արաբ.) -սեփականություն, տիրույթ, ժառանգած կամ դրամով գնած անշարժ կալվածք կամ հող:  
138 Արվար-ե ջամ (արաբ.) -հարկերի հաշվառման ձև է, երբ որևէ հարկատուից կամ գյուղական համայնքից գանձվող բոլոր պետական հարկերը հաշվվում և գրանցվում են հարկային մատյաններում: Հարկերի ընդհանուր գումարը համառոտ անվանվում է նաև ջամ:  
139 Դիմար (արաբ.) -դրամական միավոր, որը հայկական աղբյուրներում հայտնի է նաև դեան, դիան ձևով:  
140 Հաքիմ (արաբ.) -իշխանավոր: Այդպես էին անվանում հիմնականում գավառների կառավարիչներին, որոնք օժտված էին վարչական և դատական իրավասություններով, և երբեմն՝ նաև հոգևորական դատավորներին:  
141 Կոստիկյան Ք., Հրովարտակներ, սյր. շորրոդ, 73-75: Տե՛ս նաև Կոստիկյան Ք., Պարսկալեզու վավերագրերը Մակուի Ս. Թաղէոս վանքի մասին, Մեծավոր և Միջին Արևելքի երկրներ և ժողովուրդներ, հ. XXV, Երևան, 2006, էջ 357:



րիքների համար («Չի նա յայսքան ամս կոնդակաւ սրբ. վեհին գործանս և զինչսն ժողովեալ, աստ և անդ վատնեալ էր»), դիմում է բազմաթիվ շարաշահումների ու խախտումների, նույնիսկ հանդգնում է ծախել Թաղեոս առաքյալի մատուցած աջից մի փոքր կտոր<sup>142</sup>, որի պատճառով էլ Սիմեոն կաթողիկոսը զրկում է նրան հոգևոր աստիճանից և կարգադրում է վտարել Թաղեոս առաքյալի վանքի միաբանությունից:

1766 թ. բայազետցի Մուրադի միջոցներով կառուցվում է Սբ. Աստվածածին մեծ մատուռը (*տե՛ս սույն աշխ., էջ 185*):

1779 թ. վախճանվում է Պարսկաստանի տիրակալ (1762-ից) Քարիմխան Չանդը, որով սկիզբ է դրվում անիշխանության երկարատև շրջանին: Այն բացասաբար է ազդում հատկապես երկրի ծայրամասային շրջանների վրա: Բնական է, որ վանքը չէր կարող գերծ մնալ դրա հետևանքներից:

Դուկաս Ա Կարնեցի (1780-1799) կաթողիկոսը 1781 թ. փետրվարին Բայազետի իշխաններին ուղարկած կոնդակում վկայում է, որ վանքի միաբանությունը հարկադրված էր խանական գանձարանին կանխիկ (մադքու) վճարել տարեկան շուրջ հիսուն բունան գումար, սակայն խանի կինն ու որդիները պահանջում են նաև տարատեսակ քանկարժեք իրեր: Վանականները, չդիմանալով հարստահարություններին, վրաց Հերակլ բագավորի երևանյան արշավանքից առաջ փախչում են Խոյ և Բայազետ՝ թողնելով վանքն ամայի. «Եւ յանցեալ տարւոջն մինչ ի գալ Վրաց արքային բագում գորօք և ի վրդովիլ երկրիս, միաբանքն նոյնոյ վանիցն փախուցեալ էին ի Խոյ և ի Բայազիտ, այժմ ոչ դառնային ի վանքն, թողլով ամայի վասն չափազանց հարկապահանջութեանն Մակուայ սուլթանին Անմատ կոչեցելոյ և որդուցն և կնոջն...»<sup>143</sup>:

Միաբանությունն առկա պայմաններում մերժում է վերադառնալ վանք: Միաբանները մի գրութեամբ խնդրում են Հայոց Հայրապետին խանի հետ բանակցելով բարելավել վանքի պայմանները, մեղմել ազան իշխանավորի ընչաքաղցությունը և թեթևացնել մենաստանի վրա դրված հարկերը, ապա թե ոչ չեն վերադառնա. «...որպէս զի թէ ինքն և թէ իւրայինքն ըստ առաջնոյն մի՛ միշտ գտուրք վանքն կողոպտել ջանասցեն՝ ուրոյն ուրոյն զիրս

պահանջելով, այլ միայն գմադրուն իւրեանց առցեն, այն ևս թեթևաբար և պակասով, ապա թէ ոչ, այլ այն վանից միաբանն յետս ոչ դառնան, ասեն, ի վանքն և առաջնորդ ևս ոչ կարէ նստել անդ...»<sup>144</sup>:

Միաբանությունից լքված վանքում եկեղեցական ոչ մի արարողություն չի կատարվում, ուխտավորներ չեն այցելում, որի պատճառով էլ շրջանի իշխանավորները զրկվում են եկամտաբեր աղբյուրից: Այդ էր պատճառը, որ խանի ընտանիքը, մեծ զիջումների գնալով, միաբանությանը հրավիրում է վերադառնալ վանք: Բայազետի հայ իշխանավորների և Դուկաս կաթողիկոսի նամակագրությունից տեղեկանում ենք, որ այդ նպատակով Մակվի խանը հիսուն բունան մադքուն իջեցնում է մինչև քառասուն, ապա մինչև երեսուն բունան<sup>145</sup>:

Վանքի տնտեսական աննպաստ պայմանները շտկելու նոր ջանքեր է գործադրում 1783 թ. առաջնորդ կարգված Իսահակ վարդապետ Փառակեցին, որը վանքապատկան կալվածքների համար ծանր պայքարի մեջ է մտնում մակվեցի Մանուչեի (նախնիները տեղավորվել էին Խոյից), խառակոնիսցի ռես Սարգսի որդիների, սալմաստեցի Յավրիի և այլոց հետ: Պայքարն ի վերջո ավարտվում է Փառակեցու հաղթանակով. իսկ «ժանդաբարոյ մարդիքն» վտարվում են Վանք գյուղից (դեպքերի շարադրանքը մանրամասն տե՛ս վանքի կալվածքների բաժնում)<sup>146</sup>:

1784 թ. վերականգնվում են շրջապարսպի հարավային բուրգն ու հարակից հատվածները<sup>147</sup>:

1787 թ. կառուցվում են Թաղեոս առաքյալի վանքի գավիթն ու ջրաղացը. «Շինեցաւ ամբարով ջրղացն Ռ-ՄԼ-Ջ բուջն, զկնի երեք ամսոյ աւարտ էհաս օգոստոսի ելն, հրամանաւ և արդեամբ տեառն Իսահակ շինարար արքեպիսկոպոսին Փառակեցի լուսահոգի վարդապետին... Շինեցուցանեմք զգավիթն սուրբ և զջրաղացն ամբարով սրբատաշ քարիս և այլ շինուածք ևս»<sup>148</sup>:

144 ԳՂՊ, նոր շարք, գիրք առաջին, հ. Բ, էջ 197: Մակվի խանի հարստահարությունների մասին տե՛ս նաև ԳՂՊ, գիրք Գ. Դուկաս կաթողիկոս (1780-1800), յառաջաբանով, յստեղծումներով և ծանօթութիւններով հրատարակեց Գիտ առագ քահանայ Աղանեանց, Թիֆլիս, 1899, էջ 74-77:

145 ԳՂՊ, գիրք Գ, էջ 216:

146 ՄԺԱ, էջ 309, ծանոթ. 38:

147 Այդ մասին պատմող վիճակիրը տե՛ս սույն աշխ., էջ 171, արժ. ՀԸ: Ի դեպ, 1785 թ. Իսահակ վարդապետը շինարարական աշխատանքներ է իրականացնում Բայազետում, մասավորապես բարեկարգում է Եսայի վարդապետի գերեզմանը. «Ի բուջն մեր ՌՄԼ չորսին (=1785) Բայազիտի սուրբ Կարապետ եկեղեցոյ դէմն բագում հանճարօք շինեցուց Բ (2) ամբար ցորենի և գարոյ տեառն Իսահակ յառաջնորդ վարդապետն սրբոյ գահին Թաղեոսի Ա[ռա]քելոյն: Եւ յոյժ արժան է լի բերանով ողորմիս տալ այս խոճակուն և որ շինեաց խորանն, զգետի պահարան Գ (3) աչքէ, սատուիս և գերեզմանն ևս, յառաջնորդ Եսայի վարդապետին այլև ի սուրբ վանքն բագում տեղիս, որ և տեսանողաց յայտնի է...» (ՄԺԱ էջ 315, ծանոթ. 38):

148 ՄԺԱ, էջ 309:

142 ԳՂՊ, գիրք Ը. Սիմեոն կաթողիկոսի յիշատակարանը, մասն II (1767-1776), հրատարակեց Գիտ ա. քահանայ Աղանեանց, Թիֆլիս, 1910, էջ 292-293: Սիմեոն երևանցու կոնդակը գետեղված է 1774 թ. ներքո: Տե՛ս նաև Ռսկեան Հ., Վասպուրական-Վանի վանքերը, Բ մաս, էջ 492: Թաղեոս առաքյալի մատուցած աջն այժմ պահվում է Մայր Աթոռ Սբ. Էջմիածնի քանգարանում:

143 ԳՂՊ, նոր շարք, գիրք առաջին, հ. Բ, Երևան, 2003, էջ 197: Թաղեոս առաքյալի վանքի պատմության այս խառը շրջանի մասին տե՛ս Ս. Գ. (Տեր-Գրիգորյան Խաժակ), Ս. Թաղեոս առաքելի վանքը 1780-1783 թականներին, «Ալիք», 1996, 11 յունիսի, էջ 5-6:

Ըստ ամենայնի, 1791 թ. ընթացքում վանքապատկան հողերը, ջուրը յուրացվել են այլազգի մերձակա բնակիչների կողմից, իսկ թալանի նպատակով վանքի վրա հարձակումներ գործելու պատճառով վանահայր Գևորգ վարդապետը լքում է վանքը, և այն դադարում է գործել:

1792 թ. հունվարի 27-ի գրություններից մեկից պարզվում է, որ վանքը չէր գործում. «Թուրք առ բայազետցիսն, ի պատասխանի մահսարին նոցա, ուրով խնդրեալ էին զհոգս առնել բացման սրբոյն Թաղեոսի Առաքելոյ վանացն, որ փակեցեալ էր: ...խնդրեալ էիք հոգս առնել վասն սրբազան Առաքելոյն Թաղեոսի հրաշագարոյ սուրբ վանացն ձերոց, զի դուռն բացցի եւ շինութիւնն նորոգեսցի»<sup>149</sup>:

1792 թ. կաթողիկոսի միջնորդությամբ Երևանի խանը հատուկ գրությամբ դիմում է Խոյի Դուվաբլու խանին (վերջինիս քրոջը՝ Բեկումին էր հանձնվել վանքի խնամքը)՝ խնդրելով նրան պաշտպանել վանքը այլազգիներից և հնարավորություն տալ նոր առաջնորդին բարեկարգելու մենաստանը. «Յառաջ քան զայս՝ ընդ առաջնորդին ձերոյ և հոգևոր որդոյն մերոյ Գևորգ շնորհունակ վարդապետին գրեալ բազմակնիք թուրքն ձեր հասին առ մեզ, և իմացար զխնդիր ձեր, որ վասն այցելութեան սրբազան առաքելոյն Թաղեոսի հրաշագարոյ վանացն: Ապա ի գնալն մեր յԵրևան քաղաք՝ զԳևորգ վարդապետն ևս ընդ մեզ տարաք, և խնդիր արարաք ի խանն մերմէ, և նա գրեաց առ Դուվաբլու խանն Խոյայ յատկապէս խնամատար և հոգածու լինել շինութեան սրբոյ վանացն, և սաստել բռնաւորացն, որք յափշտակեալ էին զհող և ջուր սրբոյ Տան այնորիկ: Մեր ևս թուրքս գրեցար ընդ խանի բորոցն առ խանն Խոյայ և առ Բեկումն... Դուվաբլու խանն Խոյայ զվանից խնամակալութիւնն յանձնեալ էր Բեկումին, և ընդ պատասխանեաց բորոցն մերոց գրեալ էր զերկուս քաղայս, մինն ի վերայ Գևորգ վարդապետին առ ի համարձակութեամբ նստիլ ի վանքն և տիրել ամենայն ժառանգութեանց սրբոյ վանիցն ի շինութեան պահել. և զմինն ի վերայ մերձակայ գեղջ բնակչացն այլազգեաց, զի մի յափշտակեացն զհող և ջուր սրբոյ վանացն, և մի զայլ ինչ վնաս գործեսցեն»<sup>150</sup>: Ապա հանձնարարում է վանահայր Գևորգ վարդապետին գնալ «...ի սուրբ վանքն և ջանասցէ շինացուցանել և ի բարեկարգութեան պահել»<sup>151</sup>:

1793 թ. նորոգվում է վանքի աղբյուրը. «Ի ՌՄԽԲ (1793)-ն գաղբիւրն նորոգել ետու»<sup>152</sup>:

Մեկ տարի անց կանգնեցվում է սեղանի քանդակագարոյ խաչկալը. «Եւ Գևորգ անարժան և յոզնամիլ վարդապետս շնորհիւն աստուծոյ և օգնակալութեամբ սուրբ Առաքելոյն ի ՌՄԽԳ (1794) թվա-

կանիս մեր զխաչկալն սրբոյ սեղանոյն, որ էր փայտեայ, ի սրբատաշ վիմաց և ի ծաղկահիս յօրինեալ քարանց բազմաշխատ տքնութեամբ յորդաջան աշխատութեամբ և յոլով խարճագնացութեամբ ետու շինել...»<sup>153</sup>:

1795 թ. Ասրպատական են մտնում Աղա Մուհամմադ խան Դաջարի բանակները և շարժվում դեպի Կովկաս: Պատմության մեջ իր դաժանությամբ հայտնի դարձած խանի գորքերն ավերում և քաղանում են նաև Թաղեոս առաքյալի վանքը. «Եւ ըստ որում յաւերակ է սուրբ ուխտն Թաղեոսի առաքելոյն»<sup>154</sup>:

Մեկ տարի անց վերաշինվում է վանքի՝ 1787 թ. կառուցված ջրաղացը. «Ի ՌՄԽԵ (1796) զջրաղացն առաջինն այլ նոր ի նորոյ հանդերձ իւրովք պարագայիւք մեծաւ աշխատութեամբ շինել ետու»<sup>155</sup>:

**Թաղեոս առաքյալի վանքը ԺԹ դարում.** 1810-ական թվականներին վանքի վերանորոգման գործը հանձնարարվում է Սիմեոն արքեպիսկոպոս Բզնունուն. «Որովհետեւ ըս[տ] այժմե[ա]յն դրո[թեան] արդեանց նոյն վանիցն յոչինչ աւելուն, վ[ա]ս[ն] [նորոյ] կոնսիստորիայն կարծէ ի դիմաց վեհ[ա]ստիճ[ա]յն կ[ա]թ[ո]ղ[ի]կ[ո]սի յանձն առնուլ ս[ու]ր[բ] Թաղեի վանահայր Սիմեոն արքեպ[իսկոպո]սի, զի նա ի ձերութեան ժ[ա]ն[ա]ն[ա]յն[ա]յի իւրոյ, վ[ա]ս[ն] փրկութեան հոգւոյ ջան դիցի ո[ր]պ[ի]սի եւ իցէ հնարիւք վերանորոգել տացցէ զամ[ենայն] խանգարե[ա]լ տեղիսն տաճարի վանիցն ս[ու]ր[բ] Թաղեի ի յիշատակ և պայծառութիւն անուան իւրոյ»<sup>156</sup>:

Վանքի ծրագրված վերանորոգումը սկսելու նպատակով Սիմեոն վարդապետը 1810 թ. օրինուրյան բրդով դիմում է հայ համայնքներին (Նոր Ջուղա, Սպահան, Սալմաստ, Վան, Շորագյալ-Շիրակ, Բերկրի, Բուլանդ, Արճեշ, Խլաք, Մուշ, Կաղզվան, Կարս և այլուր) և ներկայացնելով վանքի անմխիթար վիճակը՝ խնդրում է աջակից լինել մենաստանի վերաշինության գործին (պետք է կառուցվեր «Ա (1) ջրաղաց, Ա (1) տնտեստուն, Ա (1) սեղանատուն, Բ (2) փակեալք վասն անասնոց և քանի սենեակք վասն միաբանից և Ա (1) աղբեր ջուր...»)՝ Առաջնորդը նաև հատուկ հանձնարարականով այդ վայրերն է ուղարկում Առաքել վարդապետին՝ լիազորելով նրան հավաքել անհրաժեշտ գումարը<sup>157</sup>:

Սիմեոն արքեպիսկոպոսը քանդել է տալիս գավիթն ու մուգ մոխրագույն սրբատաշ քարերով կառուցված հին եկեղեցու արևմտյան պատը և ձեռնա-

153 ՄԺԱ, էջ 311:

154 ԳՂՊ, գիրք Է. Դատիր կաթողիկոս, մասն երկրորդ (1803-4), հրատարակեց Գիտ Ա. Բ. Աղանեանց, Թիֆլիս, 1909, էջ 243: 155 ՄԺԱ, էջ 312:

156 Հովհաննիսյան Ջ., Նահատակյան Ռ., Ավետիսյան Մ., Փաստաթղթեր Հայկական լեռնաշխարհի և հարակից շրջանների երկրաշարժերի պատմությունից, «ԲՀԱ», 1989, № 2, էջ 95-96:

157 Թօփմեան Յ., նշվ. աշխ., մասն Բ, էջ 16:

158 Նույն տեղում:

149 ԳՂՊ, նոր շարք, գիրք առաջին, հ. Բ, էջ 690:

150 ԳՂՊ, գիրք Գ, էջ 563-564:

151 Նշվ. աշխ., էջ 564-565:

152 «Ալիք», 1960, մարտ, էջ 76: Տե՛ս նաև ՄԺԱ, էջ 311:



մուխ լինում նոր՝ էջմիածնատիպ եկեղեցու կառուցմանը<sup>159</sup>:

1813 թ. վանքում իրականացվող աշխատանքներին աջակցելու նպատակով պարսից թագաժառանգ Աբաս-Միրզան վանահորն ուղարկում է 100 թուման. «...քրիստոնյա քահանաների առաջնորդ Ղարաքիլիսայի Սիմոն խալիֆան իրեն ապահով ու մեծարված համարելով՝ իմանա, որ օրերս, երբ Խոյ քաղաքը դարձավ մեր փառահեղ շքախմբի հաղթական իջևանը, ...Աղա Իբրահիմ շեյխ-ուլ-խալանը այն ժամանակ լույսի մարմնացումի ներկայությամբ գեկուցեց, որ այն պատվարժանը իր ժամանակը գիշեր ու գոր անց է կացնում աստծո հավատը տարածող տաճարի վերանորոգման վրա...: Այն պատվարժանի կամքն ու ջանքերը հիշյալ վանքի փայլի ու բարեկարգման ուղղությամբ արժանացավ մեր ուշադրությանը: Միաժամանակ այն պատվարժանին մոտ 100 թուման ուղարկեցինք արժանապատիվ արդար Լաչին Բեկի հետ, որպեսզի քրիստոնյա մեծամեծներից այն լավագույնը այն գումարը համարելով վստահության ու հույսի աղբյուրը՝ ծախսի այդ վանքի վերականգնման համար և ապահով լինի, որ փառք Բարձրյալ Ալլահին, մեր մեծ օժանդակությամբ այդ վանքի շուրջը փայլ կատանա ու կբարեկարգվի: Այն պատվարժանը պետք է ջանք չխնայի հիշյալ վանքի վերականգնման ու բարեկարգման հարցում, և դարավոր հաղթական պետության օրհնանքը դարձնելով իր առավոտյան ու երեկոյան աղոթքը, չխուսափի հոգևորականներին ու [վանքի] սպասավորներին հավաքելու հարցում: Եղած բոլոր խնդիրների համար դիմի բարձրագույն պալատին և որպես խնդրանք ներկայացնի: Եվ թող այս իր պարտականությունը համարի»<sup>160</sup>:

Ի տարբերություն Չաքարիա Ա Ծործորեցու՝ մուգ մոխրագույն քարերով ԺԳ դարում կառուցած եկեղեցու՝ Սիմեոն Բզնունին այս նոր եկեղեցին կառուցում է սպիտակ սրբատաշ քարերով (կառուցողական արվեստի տեսակետից Սիմեոնաշեն եկեղեցու հատակագիծը նման է էջմիածնի Մայր տաճարի հատակագծին, իսկ երեսապատման քարերին պահպանված քանդակները կրում են Աղթամարի Սբ. Խաչ եկեղեցու քանդակագործական արվեստի ազդեցությունը): Ընդհանուր բերվել է Շավարշան (Կրոնիստիտ) գյուղի քարհանքից, իսկ վար-

159 Թեև փաստացի տեղեկություններ չկան, սակայն հավանական է, որ Սիմեոն արքեպիսկոպոսը ցանկություն է ունեցել Իրանի աջակցությամբ էջմիածնի կաթողիկոսական արքող տեղափոխել սուրբ առաքյալի նահատակավայր՝ դրանով իսկ ավելի վերջին պարզելով այս մեծաստանին, բարձրացնելով նրա արժեքն ու կշիռը ընդհանուր հայ եկեղեցական կյանքում (Աճեմեան Հ., Ս. Թաղի վանքը, մասն II, Թեհրան, 1960, էջ 9):

160 Մատենադարան, Կաթողիկոսական դիվան, թղթ. 4, վավ. 137: Բնագրի բարգձմանությունը՝ պարսկագետ Ք. Կոստիկյանի:

պետը եղել է Գալուստ անունով մի շնորհալի անձնավորություն<sup>161</sup>:

1817 թ. վերականգնվում են առաջնորդարանը (տե՛ս սույն աշխ., էջ 171, արձ. ՀԷ), վանականների վնասված խցերը, ուխտավորների կացարանները և ջրաղացը, որից օգտվում էին վանքի միաբանությունը և շրջակա գյուղացիությունը<sup>162</sup>: 1819 թ. Մակվի Հյուսեին խանի նյութական օժանդակությամբ կառուցվում է վանքի շրջապարիսպը (տե՛ս սույն աշխ., էջ 171, արձ. ՀԹ)<sup>163</sup>:

Մակայն վանքի վերաշինության գործը չի ավարտվում (զանգակատունը և հյուսիսային ու հարավային խորանների ծածկերը չեն ամբողջացել)<sup>164</sup>, քանի որ 1820 թ. Սիմեոն էջմիածնեցին Եփրեմ Ա Չորագեղցի կաթողիկոսի (1809-1830) կարգադրությամբ նշանակվում է Ազուլիսի Սբ. Թովմա առաքյալի վանքի վանահայր<sup>165</sup>:

1824 թ. (տարեթվի մեջ առկա է ակնհայտ շփոթ) վանահոր հիվանդության պատճառով Թաղեոս առաքյալի վանքում սկսված խառնակությունները հարթելու նպատակով Աբաս-Միրզան մի հրովարտակ է արձակում, որում գրվել է. «...բարձրաստիճան խիզախ ու խորամիտ, քրիստոնյա վանականների ու խալիֆաների առաջնորդ Ղարաքիլիսայի օջախի Սիմոն խալիֆան բարձր հեղինակավոր մտքի բարեհաճությամբ մեծարված գիտե՛նա, որ օրերս գեկուցեցին, որ այն պատվարժանի վատառողջության պատճառով ժողովրդի մեջ հակառակություն է ընկել, իսկ վանքի գործերը խաթարվել են: Ուստի, հոգ տանելով Ղարաքիլիսայի օջախի ու քրիստոնյա ժողովրդի գործերի կարգավորման մասին, պատվարժան քրիստոնյա արժանավորներից լավագույն Եսայի վանահորը հանձնարարեցինք գալ և մինչև այն պատվարժանի լավանալը վանքի ու վանականների գործերը ստանձնել ու կարգավորել առանց այն պատվարժանի կամքին հակառակվելու: Քանի որ հայ ժողովուրդը, որը գործարքներում ու բաշխումների հարցում Վարդանի վատ վարքի ու յուրացումների պատճառով ընդվզելով բողոքում էր ու դժգոհություն հայտնում, ուստի նրան պատվարժան քարեբախտ Քյալբալի բեկի՝ սարքարի յասավուլի հետ ուղարկեցինք, որ գա իր տանը նստի և վանքի ու քրիստոնյա ժողովրդի գոր-

161 Հախնազարեան Յովհ., Դասախօսություն Ս. Թաղ վանքի կառուցողական արեստի մասին, «Ալիք», 1967, փետրուար:

162 «Այդ բականներին բազմաժառանգ է եղել Ատրպատակամոտ Նայիր Սալբանեն, Աբաս շահը. մինչև այժմ (այսինքն՝ 1903 թ.) էլ ցոյց են տալիս այն խուցը, որ մի անգամ գիշերել է բազմաժառանգը» (Ֆրանգեան Ե., Ատրպատական, էջ 30): Հեղինակը նկատի ունի զահաժառանգ և Ատրպատականի փոխարքա Աբաս-Միրզային:

163 Միմասեան Լ., նշվ. աշխ., էջ 16-17:

164 Ե. Ֆրանգյանը նշում է, որ հակառակ մեծ ծախսերին ու ծանր աշխատանքին՝ արդյունքն այնքան էլ գոհացուցիչ չէր (Ֆրանգեան Ե., Ատրպատական, էջ 30, 38):

165 Յակոբեան Է., Ս. Թաղի վանքը, էջ 25:

ծերին չմիջամտի: Նրա պաշտոնը բարձրաստիճան մեծամեծներից լավագույն Աղալար բեկի խնդրանքով նրանց հանձնեցինք: Այն պատվարժանը պետք է ամեն առումով գերագույն լուսավոր սրտի լիակատար ողորմածությամբ մխիթարվի, որ վերոհիշյալին խստորեն արգելել ենք որևէ կերպ միջամտել վանքի ու հայերի գործին և գրություն պետք է տա, որ երբ, որ նա ստուգման համար անհրաժեշտ լինի, ներկա կլինի»<sup>166</sup>:

1826 թ. բերավարտ աշխատանքներն ամբողջացնելու համար նյութական նոր միջոցներ հայթայթելու նպատակով Առաքել վարդապետն այս անգամ հանգանակություն կատարելու առաջադրանք է ստանում վանահայր Բարսեղ արքեպիսկոպոսից. «...Ահա այս 7 ամէ, որ սկիզբն արարեալ ենք սրբոյ վանիցս հիմնարկութեան. 7 ևս ամբ հագի կարենք շնորհի Տեառն գլխաւորել... այս է ձև սորին (տաճարին) քառանկունի լայնութեամբ և խաչանիշ խօրանօք, անհամար բարձրութեամբ և հնգեակ կաթողիկէի, չորրորդ սիւնք ի միջի և յեօքն սեղանք զանագան յօրինաժողք ի հիմանց մինչ ի վեր ձինսավայր, սպիտակագոյն քարի... սրբատաշ քերեալ»<sup>167</sup>:

Թաղեոս առաքյալի վանքը հիշատակվում է 1830<sup>168</sup>, 1831<sup>169</sup>, 1840-ական<sup>170</sup> թվականներին և այլն:

1840 թ. հունիսի 20-ի ահեղ երկրաշարժը նոր հարված է հասցնում առանց այն էլ տնտեսապես դժվարին կացության մեջ գտնվող վանքին՝ վնասելով մեծաստանի շատ շինություններ: Տարերային աղետը տևում է մինչև սեպտեմբեր ամսվա վերջը և ընդգրկում Հայկական լեռնաշխարհի նշանակալից մասը: Հիմնահատակ կործանվում են Մեծ Մասիսի փեշին գտնվող Ակոռի գյուղն ու Սբ. Հակոբ վանքը, որտեղ պահվող տասնյակ ձեռագրեր ևս ծածկվում են քար ու հողով<sup>171</sup>: Ավերվում են բազմաթիվ գյուղեր, աշխարհիկ ու հոգևոր շինություններ Շարուրում, Նախիջևանում, Եղեգնաձորում, Կոտայքում, Արագածոտնում, Երմզակում, Սուրմալուում, Բայազետում, Չանգեզուրում, Ատրպատականում, Արարատյան դաշտավայրում և այլուր: Երկրաշարժին գոհ գնացին հազարավոր մարդիկ: Մեծապես

166 Մատենադարան, Կաթողիկոսական դիվան, թղթ. 4, վավ. 143: Բնագրի բարգձմանությունը՝ պարսկագետ Ք. Կոստիկյանի:

167 Թովմեան Յ., նշվ. աշխ., մասն Բ, էջ 16: Երջարեակամի մասին տե՛ս նաև Ոսկեան Հ., Վասպուրական-Վանի վանքերը, Բ մաս, էջ 497: Յակոբեան Է., Ս. Թաղի վանքը, էջ 25-26:

168 Researches of the Rev. E. Smith and Rev. H.G.O. Dwight in Armenia, vol. II, Boston, 1833, p. 63.

169 Researches and Missionary Labours Among the Jews, Mohammedans, and Other Sects by Rev. Joseph Wolff, Philadelphia, 1837, p. 37.

170 Rev. John. Mason Neale, A History of the Holy Eastern Church, part I, London, 1850, p. 106.

171 Այս տեղեկությունը մեզ է հաղորդել Մատենադարանի գիտաշխատող, պարսկագետ Հակոբ Փափազյանը 1980 թ.:

վնասվում են նաև Թաղեոս առաքյալի, Գարաշամբի Սբ. Ստեփանոս վանքերը, Մակու գյուղաքաղաքը և Արտազ գավառի բնակավայրերը. «1840 - Ի 20 յունիսի ամսոյ, որ էր հինգշաբթի, տարին նահանջ ...ըստ Ասիականին ժամն մետասանին չորեք պակաս ...յարեաւ գետնաշարժ եւ ապա հետզհետե սարսափելի սաստկութեամբ շարունակեցաւ իբրեւ րոպէս չորս ...յԱզուլեաց գաւառի Թովմայ Առաքելոյ վանքն խախտեցաւ հանդերձ բնակարան[օ]քն. եկեղեցիք Հայոց և մզկիթ Տաճկաց և տունք նոցին ուրեք խախտեցան և ուրեք հիմնայատակեցան: Սուրբ Գեղարդայ վանքն, Սիւնեաց աշխարհի Ստաբէի վանքն, Նախավկայի վանքն յերկիրն Պարսից, յԱրդաս գաւառ Թաղեոս առաքելոյ վանքն, ի պարսից սահմանի Մակու անուանեալ գիւղաքաղաքն և գիւղորայք նորին հաղորդեցան նոյնպէս վերատառեալ վնասուց»<sup>172</sup>:

1840 թ. հուլիսին Երևանի հայոց կոնսիստորիալի<sup>173</sup> անդամներ Գաբրիել վարդապետ Տեր-Հարությունյանցը, ավագ քահանա տեր Հովհաննես Հարությունյանցը, Իսահակ քահանա Չաքարյանցը և ատենադպիր Գուլբանովը կազմում են երկրաշարժից տուժած վանքերի և եկեղեցիների ցուցակը, որտեղ ամենայն մանրամասնությամբ և ակնատեսի հավաստիությամբ ներկայացվում են վանքի կառույցների կրած վնասները. «Վանքն ս[ուրբ] Թաղեի Առաքելոյ մեծ տաճարի արևելե[ա]ն կողմի երկու ընդուններն ճեղքեցաւ ոչ այնքան մեծ կ[ա]թող[ի]կէի մեկ զեհն մինչ ի գլուխսն քարինքն անկան: Մեծ Աբրահամ եպ[իսկոպո]սի շինե[ա]լ պարսպի կեսն եւ իւր յետևի շինե[ա]լ վարժարանն հիմն խորտակեցաւ: Յովակիմ եպ[իսկոպո]սի շինե[ա]լ առաջնորդարանն պատառեցաւ, որ որ չկարէ նստել: Գարբազի բուրջն կիսէն ի վեր վայր թափեցաւ եւ մնացե[ա]լ պատառե[ա]լ մնայ: Յովհաննես եպ[իսկոպո]սի շինե[ա]լ ամբարներն պատառե[ա]լ և ճեղքե[ա]լ է: Վերի կալի թաղբանդ թալայն, նորոգ շինե[ա]լ տակի օթախն, բողբն իսպառ հիմնայատակ եղե[ա]լ: Վանքի ներքոյ քարն պատառե[ա]լ, որ որ չկարէ մտանել առ այն: Յովհաննես եպ[իսկոպո]սի շինե[ա]լ ամբարն յերից տեղեաց ճեղքեալ է: Միմաս եպ[իսկոպո]սի շինե[ա]լ խուցն ճեղքե[ա]լ է մի տեղոյն: Յովակիմ եպ[իսկոպո]սի շինե[ա]լ խուցն ճեղքե[ա]լ է մի տեղոյ: Մեծ տաճարի խորանն ճա-

172 «Արարատ», 1917, սեպտեմբեր-դեկտեմբեր, էջ 759-761:

173 Երևանի հայոց կոնսիստորիալ տեղիմով էլ բնական առաջնորդարանին կից 1837 թ. մայիսի 1-ին (թեմին ենթակա էին Արարատյան դաշտի, Չանգեզուրի, Ալեքսանդրապոլի (այժմ՝ Գյումրի), Սևանի շրջանի հայոց հոգևոր հաստատությունները): 1846-1857 թթ. գործել է Վաղարշապատում, ապա վերստին Երևանում: Ունեցել է կառավարչական, դատական, հաշվապահական և տնտեսական բաժիններ: Նրա որոշումներն ուժի մեջ են մտել բնակավայր առաջնորդի հավանություն ստանալուց հետո: Լուծարվել է 1921 թ.՝ Հայաստանի խորհրդայնացումից հետո (տե՛ս ՀԱԳ, ֆ. 47, ց. 1, առաջաբան):



քեալ է յերկուց տեղեաց»<sup>174</sup>: Հարկ է նշել, որ երկրա-  
շարժից տուժած վանքի վերանորոգումն իրականացնելու նպատակով հոգևոր կոնսիստորիան որոշում է «Որովհետև ըս[տ] այժմե[ա]ն դրու[թեան] արդեանց նոյն վանիցն յոչինչ աւելում, վ[ա]ս[ն] [որոյ] կոնսիստորայն կարծէ ի դիմաց վեհ[ա]ստի-  
ճ[ա]ն կ[ա]թ[ո]ղ[ի]կ[ո]սի յանձն առնուլ ս[ուր]բ Թաղէի վանահայր Սիմէօն արքեպիսկոպոսի, զի նա ի ծերութեան ժ[ա]մ[ա]ն[ա]կի իւրոյ, վ[ա]ս[ն] փրկութեան հոգւոյ ջան դիցի ո[ր]պիսի և իցէ հնարիւք վերանորոգել տացցէ զամենայն խանգարեալ տեղիսն տաճարի վանիցն ս[ուր]բ Թաղէի ի յիշատակ և պայծառութեան անուան իւրոյ»<sup>175</sup>:

**Թաղեոս առաքյալի վանքը ԺԹ դարի երկրորդ կեսին.** 1851-1852 թթ. զանգակատուն կառուցելու նպատակով Թաղեոս Խան Առաքելյանը վանքին նվիրում է 300 թուման, որը, սակայն, յուրացնում է նաև այլ գեղծումներով հայտնի դարձած վանահայր Թաղեոս վարդապետը<sup>176</sup>:

Հերթական նվիրատվությունը վանքին կատարվում է 1852 թ., որի առթիվ Ատրպատականի թեմի առաջնորդ Սահակ եպիսկոպոս Մադունյանը շնորհակալություն է հայտնում դարադաղցիներին<sup>177</sup>:

1867 թ. Քիչմիշքափա գյուղի հասարակության միջոցներով վերականգնվում է վանքի շրջապարսպի արևելակողմի կիսափուլ աշտարակը (*տե՛ս սույն աշխ., էջ 171-172, արձ. 2*):

Թաղեոս առաքյալի վանքը թալանից ու ավարառությունից զերծ պահելու համար պաշտպան են եղել նաև Մակվի խաները: 1880 թ. վանահայր Եսայի վարդապետը, գովեստով խոսելով Հյուսիսին խանի մասին, նշել է. «Հիստին աղէն... եթէ չը լինէր՝ մենք մեծ հարուածների պիտի ենթարկուէինք: Անցեալ Շէյխ Իբրաղուլլահի արշաւանքին զիւղ չը մնաց այս կողմերը, որ չը թալանուէր, ամենի հոտերը և նախիրները քշեցին տարան: Չը նայեա՞ծ, որ մեր վանքը Մագուայ խանութեան մէջն է ընկնում, բայց նորա խաները խել են վանքի երկու գիւղերը, հողերը, ջուրը և վանքի խցերը ամբար են շինել իրանց համար, բայց Հիստին աղի շնորհիւր

մենք բոլորովին անվնաս մնացինք և մի մագ անգամ չը կորցրեցինք»<sup>178</sup>:

1886 թ. Թաղեոս առաքյալի հոշակավոր վանքը հիշվում է որպէս «անշուք ու երեսի վրա ձգած» մի հաստատություն<sup>179</sup>:

1894-1895 թթ. Համիդյան զանգվածային ջարդերից, ինչպէս նաև Առաջին աշխարհամարտի տարիներին և հատկապէս Հայոց Մեծ եղեռնից հետո վանքը վերածվում է անօթևան ու գաղթական հայերի հանգրվանի. «Վանայ կողմից միշտ գաղթականներ կգան տես այնպիսի վիճակի մէջ, որ վանքը ստիպեալ պիտի օգնէ... այս վանքը այս կղզիացած վայրն ըստ կարելոյն փրկիչ դարձաւ գաղթականաց»<sup>180</sup>:

1897 թ. վանքում էին ապաստանել Վանի ջարդերից մագապուրծ 260 անօթևան գաղթականներ<sup>181</sup>:

Համիդյան ջարդերից հետո Թաղեոս առաքյալի վանքում ապաստանած հայերին օգնություն ցույց տալու և վանքի տնտեսությունը կարգի բերելու նպատակով Սկրտիչ Ա կաթողիկոսի կոնդակով Մարգիս Հայկունին նշանակվում է կառավարիչ<sup>182</sup>. «...Հայրապետական կոնդակաւ մերով կարգեմք զքեզ ուսուցիչ Դպրեվանից Ս. Թաղէի, միանգամայն և տեսուչ դպրոցաց շրջակայ գիւղօրէից խանութեանն պատուիրելով փութալ հասանել ի տեղի պաշտամանց և քոյով տոկուն ջանասիրութեամբ սկսանիլ զդժուարին գործը կրթական: Այլ և պատուէր հրամանի տամք կառավարել զկալուածս վանից ժողովել զարդիւնս նորին և մատակարարել զայն»<sup>183</sup>: Ս. Հայկունին նվիրվածությամբ անցնում է գործի. «...կարճ ժամանակամիջոցում ոչ միայն կարգավորում է վանքի տնտեսությունը, այլև Խրիմյան Հայրիկի հանձնարարությամբ մեծապես օգնում անապատան գաղթականներին: Նա տեղացիներից գաղթականների համար սենյակներ ու գոմեր է վարձում և տեղավորում նրանց. վառելիք ու սննդամթերք, հագուստ է բաժանում կարիքավորներին: Նրանցից շատերը այստեղ ևս ցրտին ու քաղցին չղիմանալով, հիվանդանում են, Ս. Հայ-

կունին նրանց դեղորայք է հասցնում»<sup>184</sup>: Բացի այդ՝ «...գաղթականներից գրի է առնում բանահյուսական բազմազան ու հարուստ նյութեր, մյուս կողմից, ամենայն խնամքով ու հոգատարությամբ, արտագրում և ցուցակագրում է այդ վանքում ցիրուցան բափված տասնյակ ձեռագիր հիշատակաբանները»<sup>185</sup>:

Ուշագրավ է 1896 թ. հոկտեմբերի 1-ին վանքին տրված հետևյալ նկարագրությունը. «Վանքը տեսայ փառաւոր և հոյակապ, ունի հին և նոր շինություն, հինը խորանն և դպրաց կեցած տեղն է, իսկ նորն, որ մի դար առաջ Սիմէօն արքեպիսկոպոս կառուցած է դրսից բոլորովին սպիտակ քարով, որ և դիրատաշ է, ունի ճիշդ ս. Էջմիածնայ ձևն ու մեծությունը, և որի կաթողիկէն երկու տեղէ ճեղքուած է: Սիմէօն արքեպիսկոպոս եկեղեցւոյն կից մի զանգակատուն ևս սկսած, ներքին կամարներն կապած ու կիսատ թողած է. այս զանգակատունը տակաւ առ տակաւ քանդուելով եկեղեցւոյ արևմտեան մասն ևս իւր հետ խոնարհեցնելու վերայ է:

Եկեղեցիս կառուցանելու համար շատ ծախք եղած է, նորոգելու համար ևս բաւական գումար պէտք է:

Նոր մասն եկեղեցւոյս կառուցուած է այն ժամանակ, որ այս կողմերն ամբողջ հայաբնակ էին, որպէս քարերու վերայ գրուած յիշատակագրերն կը յայտնեն...

Վանքի շուրջն պատած են Էջմիածնայ խցերու ձևով խցեր, որք 50-ի չափ են, ունին բաւական թուով ներքնադարաններ, աշտարակներ, սակայն կիսուայկէս փլած են, ցարդ մէկը չէ նորոգուած: Հին պարսպից դուրս արևմտեան կողմն կայ նոր պարիսպն, ուր գետեղուած է ձիթհանքն, անասնոց գոմեր, երկրագործական տուն կն. նրանք բոլորովին փլած են, բացի ձիթհանքէն, որն ևս փլելու վերայ է»<sup>186</sup>:

1890-ական թվականներին վանքին տրվել է հետևյալ ուշագրավ նկարագրությունը. «Ս. Թաղէի վանքը բաղկացած է այժմ կրկնակի տաճարներից, որոնց չորս կողմը միաբանների կացարաններ են և այլ կարեւոր շէնքեր՝ շրջապատուած բուրգաւոր պարիսպներով: Տաճարի հին բաժինը 1329 թուականին է շինած Չաքարիա արհիեպիսկոպոսի ձեռնադրութեամբ՝ կապտագոյն սրբատաշ քարից, առագախառն կրաշաղախով և խաչաձեւ յատա-

կագծով: Սոյն շինութեան քարը բերուած է երկու ժամ հեռաւորութեան վերայ՝ Գարաբուլաղ անուամբ քարահանքից: Խաչաձեւ կաթողիկէի մեծութիւնն միջին տրամագծերով 4 3/4 սաժ. x 4 3/4 սաժ.: Նա ունի մի խորան, երկու սեղան, հինգ լուսամուտ, իսկ գմբէթը՝ չորս լուսամուտ: Հարաւային խորանի վերեւի մասում գաղտնի պահեստի տեղ կայ: Անսին է այս տաճարը եւ հաստատուած կամարների վերայ: Սեղանի վերայ բարձրանում է քարաշէն, բանդակագարդ, գմբէթագարդ խաչկալը՝ դռներով ու կամարներով: Սեղանի առաջ մասը զարդարած է գեղանի խորաքանդակ նկարներով եւ արձանագրութեամբ: Հարաւային խորանում ամփոփած կան երկու վարդապետաց մարմիններ՝ Չաքարիա եւ Եսայի անուններով ՝ 1643 եւ ՝ 1751 թուեր կողո մարմար շիրիմների տակ: Խորանների դռները զարդարած են սաղափի զարդաքանդակներով: Ներսի հիսիսային որմի վերայ քանդակած է շինութեան հանգամանքները պատմող խոշորագիր արձանագրութիւնը. եկեղեցւոյ շինուածքը շարժից բաւական վնասուել է, խաչի ձեւով ճաքճաքէ: Նա մի քանի անգամ զանազան ժամանակներում, զանազան մարդկանց ձեռնադրութեամբ նորոգուած է: Կաթողիկէիս դրսի մեծութիւնն է 5 x 5 x 5 սժ՝ երկարութիւն, լայնութիւն եւ բարձրութիւն: Դրսի պատուհանների շրջանակը գոյնզգոյն քարերով զարդարած է: Եկեղեցւոյ տանիքը սալաշատակած է, որ տեղ-տեղ խանգարուել է եւ բուսականութեամբ ծածկուել: Նոյն վիճակի մէջ են նաեւ պատերը:

Այս հին շէնքին կից կանգնած է նոր փարթաւաշէն, զարդարուն եւ գեղեցկաքանդակ տաճարը, որի հիմնարկութիւնն եղել է դարուս սկզբներում երջանկայիշատակ Բզնունի Սիմէօն արքեպիսկոպոսի հոգածութեամբ: Նոր տաճարը միանգամայն նման է ձեւով եւ կերտուածքով ս. Էջմիածնի տաճարին, այդպէս եւ մեծութեամբ: Միայն ս. Թաղէի տաճարը կիսաւարտ է, անշուք եւ մերկ ներսից, մինչ դրսից միանգամայն հրաշալի է: Ամբողջ տաճարը գօտիածեւ, ժապաւեճանման քանդակներով զարդարած է, ինչպէս, օր., Մայր Աթոռի զանգակատունը: Շինութիւնն ամբողջովին սպիտակ, պանրագոյն քարից է, որ բերուած է մի ժամ հեռաւորութեան վերայ գտնուող Գրիբուլաղ (Շաւարշան) գիւղի մօտից: Տաճարն ունի տասն եւ մէկ լուսամուտ, երեք դուռ եւ երկու սեղան՝ հիւսիս, հարաւ, գմբէթը՝ ութ լուսամուտ: Նա բարձրանում է չորս հսկայական սիւների վերայ: Մեծութիւնն է միջին տրամագծերով 8 x 8 ս.: Պատերի բարձրութիւնն է 5 սաժէն: Չանգակատունը կիսակործան է եւ կիսատ: Տաճարի կտրան սալաշատակը թերակատար է եւ բուսականութեամբ ծածկուած, ուստի միշտ կաթում է անձրեւներից եւ ձիւնից յետոյ: Այս տաճարն եւս երկրաշարժից խախտուած է, միայն թերեւ կերպով: Արեւմտեան դրան ճակատը զարդարած է հիանալի քանդակներով: Դռան զլխին ամրացրած է մի մար-

174 Հովհաննիսյան Ջ., Նահատակյան Ռ., Ավետիսյան Մ., նշվ. հոդվ., էջ 95-96:  
175 Նոյն տեղում:  
176 Բաւանջեան Կ., Ներսէս Աշտարակեցիի քանի մը կոնդակները, «Միտն», 1938, օգոստոս, էջ 247: Ի դեպ, դարաքաղցի Մաղարիբ բնկ Յուզբաշյանը Թաղեոս առաքյալի և Բարդուղիմեոսի վանքերը նորոգելու ակնկալիքով 1849 թ. 4% շահութաբերության պայմանով, 260 տարի ժամկետով մի տարօրինակ ներդրում է կատարել, այն է՝ 400 ոտք. Մոսկվայի, 166 ֆունտ ստերլինգ Լոնդոնի քանկերում: 2109 թ. լրացող այդ պայմանագրի № 17 կետը վերաբերում էր Սբ. Թաղեոսի վանքին. «Առաջին լուսավորիչների՝ Թաղեոսի և Բարդուղիմեոսի՝ վանքերը նորոգելու համար նշանակում են 50.000 թուրք.» («Բիւզանդիոն», 1900, № 1229, 19 հոկտ., էջ 1):  
177 Թօփանյան Յ., Յուզակ ժողովածուաց Դաղեան Խաչիկ վարդապետի, մասն Բ, էջ 17:

178 Թօփանյան Ա., Մասիս լեռների հարաւային ստորոտներ, մասն Գ, Թիֆլիս, 1882, էջ 42: Ի դեպ, վանահայրը ավելացրել է նաև, որ վանքից խլված կավածքները վերադարձնելու հարցով և պաշտպանություն ու աջակցություն ստանալու ակնկալիքով դիմել է Սբ. Էջմիածնի Սիմոնին, որից ոչ մի պատասխան չի ստացել:  
179 «Արարս», 1892, Բ, դեկտեմբեր, էջ 55:  
180 Հայկունի Ս., Պարսկահայք (թղթակցութիւն), էջ 588:  
181 Минорский В., նշվ. աշխ., էջ 26:  
182 Հարկ է նշել, որ այն տեղեկությունը, թե իբր Հայկունին նշանակվել է Թաղեոս առաքյալի վանքի վանահայր, սխալ է (Հ. Տ. Ա. (Տեր-Աստվածատրյան Հայկ), Մարգիս Հայկունի, «Հովի», 1908, № 45, էջ 714):  
183 Չարեցիի անվան գրականության և արվեստի քանդարան (այսուհետև՝ ԳԱԹ), Ս. Հայկունու ֆոնդ, վավ. 142: Տե՛ս նաև «Արարատ», 1896, էջ 424: Սվազյան Վ., Մարգիս Հայկունի, Հայ ազգագրություն և բանահյուսություն, հ. 4, Երևան, 1973, էջ 25, ծմբ. 42:

184 Սվազյան Վ., նշվ. աշխ., էջ 25:  
185 Սվազյան Վ., նշվ. աշխ., էջ 26: Ի դեպ, 1897 թ., երբ վանահայր է նշանակվում Հովհաննես վարդապետ Բազունին, Ս. Հայկունուն գրաբարտելով հեռացնում է աշխատանքից, իսկ Սկրտիչ Ա կաթողիկոսն էլ տեղեկանալով այդ մասին, վանահայր գրում է. «Ես թեզ որկեցի Թաղեոս առաքյալ, որ քո հին մեղքերդ քավես, բայց դու դարձյալ նույն ճիվղոն ես, ի՞նչ կուզես Հայկունիէն»: Նույն թվականին Հայկունին վերադառնում է Էջմիածին: Նրա հավաքած նյութերի մի մասը, ցավոք, կորչում է պարսկական մաքսատանը դրանք թոնագրավելու հետևանքով (Նոյն տեղում):  
186 Հայկունի Ս., Պարսկահայք (թղթակցութիւն), էջ 587-588:



մարեայ պարսկերէն արձանագրութիւն՝ նուիրում Դարսից Աբբաս Միրզայի յիշատակին: Հարաւային, արեւմտեան եւ հիւսիսային պատերը զարդարած են զանազան կենդանիների եւ բոյսերի նկարաքանդակներով եւ բազմաթիւ արձանագրութիւններով: Արձանագրութիւններ կան նոյնպէս տաճարի ներսը՝ սիւների ճակատներին: Հին կաթողիկէն նորի համար ծառայում է իբրեւ սեղան եւ երգիչների տեղ: Հնի արեւմտեան պատը վերցրած է եւ նոր տաճարը՝ կցած հնի հետ:

Վանքի արեւմտեան կողմում՝ պարսպից դուրս, առանձին շրջապատի մէջ է գտնուում տնտեսական պիտոյքների բակը, ձիոստանը, գոմանոցը եւլն: Շրջապատի բոլոր շինութիւնները կառուցուած են կաւաքարից, հասարակ շաղախով: Խցերի մեծ մասը բաղակապ է: Արեւելեան բուրգերն եռայարկ են եւ կամարակապ: Շրջապարիսպը նմանապէս շինուած է հասարակ շաղախով եւ քարով»<sup>187</sup>:

ԺԹ դարի վերջերին վանքում իրականացվում են մասնակի նորոգութիւններ: Ծնունդով դարադաղցի, Թավրիզում և Բաքվում բնակվող Թումանյան եղբայրները, որոնք նյութապէս աջակցել էին գործին, 1901 թ. արժանանում են Խրիմյան Հայրիկի շնորհակալական կոնդակին. «Յանուն Թումանեան եղբարց յաղագս նպաստելոյ նորոգութեան վանոց ս. Թաղէի Առաքելոյ, որ յԱրտազ (Մակու)»<sup>188</sup>:

1897 թ. դեկտեմբերի 15-ին Ամենայն Հայոց Մկրտիչ Ա կաթողիկոսը Թաղեոս առաքյալի վանքում դպրոց բացելու հարցին ուղղված գրութեամբ դիմում է վանահայր Հովհաննես վարդապետին և նշում. «...Ձեռնարկեր էք վանոց մէջ մի ծաղկոց բանալ վանոց գիւղի դպրոցի համար, մի աժան գնով վարժապետ ևս գտած էք: Առայժմ բաւ է այդքան. Չգուշացիր գիշերօթիկ աշակերտներ պահել, վասն զի դժուարին է և վանքը ձեռնհասութիւն չունի: Դասագրքեր ուզած էիք, պատրաստի գտնուածներէն որկեցի, առ այժմ բաւական է: Այս ձմեռն անցուցէք, մինչև գարուն: Ես մօտ օրերս Տիփսիս պիտի գնամ, եթէ Աստուած յաջողէ, այն տեղէն Բաքու գնամ Ս. Թաղէի վանոց վերաշինութեան համար պիտի աշխատեմ: Եթէ յաջողեցաւ, այն ժամանակ օրինաւոր դպրոց կրնայ բացուիլ»<sup>189</sup>:

1898 թ. նոյեմբերի 15-ին գրված գեկուցագրով Հովհաննես վարդապետ Բագունին Մկրտիչ Ա կաթողիկոսին հայտնում է վանքում կատարված խուզարկության և իրենց նյութական անելանելի դրութեան մասին. «...ամսուս 7ին, սարդարի կողմանէ մեզ լուր տրուեցաւ, թէ ամիր Նիզամից հեռագիր ստացած է, որ կիրամայէ վանքէն Մամուրի խուզարկութեան ժամանակ իւր տարած ամէն մի բան՝ թէ մեր հրացաններ, թէ փամփուշտներ, ամէն ալ

պէտք է, որ սարդար Մամուրից առնէ և մեզ յանձնէ և գողցուած ապրանքների մէկին տաս վճարուի, այժմ սարդար Մամուր եղած է նրայ վրայ, որ ամիր Նիզամի հրաման ի գործ դնէ: Նաև հրամայուած էր, քանի որ սուրբ Դաղի վանք սահմանագլխին մօտ է, պէտք է ոչ թէ երկու կամ չորս հրացան գտնուի նոյն վանոց մէջ, այլ թէ յիսունի չափ հրացան, 1000 փամփուշտ և նոցա գործածելու չափ մարդ ևս պահելու վանքին արտօնուած է: Մարդար իւր խնդակցութիւն յայտնեց և գրէթէ բոլոր խանխանաւարներ ուրախացան: Քանզի ամէն ժամանակ օտարականէն գալ իրենց հայրենիք ոտնակոխ ընելով, առանց երկրի նախարարութեան մի բանի տեղ դնելու, նոցա խիստ ցաւ պատճառած էր՝ մանաւանդ վանքի վրայ եղած կեղծ կասկածներ վերցուելով մաքրուեցաւ Չերին սուրբ Օծութիւն Վեհ շնորհիւ: ...Բայց դժբախտաբար երկրիս քանի մը խաներ սարդարին հակառակելով, բայց իրար ինկած, մեծ հակառակութիւն մէջերնին ծագած ըլլալով, շարունակ Մամուրներ առանց յետ կտրուելու տեղս կլեցուին, սարդարի յակառակորդներ տանելու համար: Բայց կարող չեն տանելու սոյն պատճառաւ մեր գործ յետ կը մնայ, յայտնի է Չերին սուրբ Օծութեան, որ այս մօտ երկու ամիս է, որ մենք Մաքու բերուած ենք, Մաքուայ դժոխային երկու քարափների մէջ աննշմարելի լռիկ քաղաքավարութեամբ արգելուած էինք սարդարի կողմանէ: Կետնառուծի պէս սարդար մինչ ցարդ օր եօթ գոյն կտար իւր խօսքերին, ալ չենք գիտեր, թէ ի՞նչ էր իւր նպատակ, մի գուցէ ուրիշ բարձրագոյն տեղէ մը կասկած և սպասելիք ունենէր, այդ մեզ յայտնի չէր: Վեհափառ Տէր, ձիւն եկաւ, վանք երթալու մեզ անհնարին եղաւ, քանզի Մաքուայ անանցանելի ճանապարհներ իսպառ գոցուեցան: Մենք քաղց ու ծարաւ, առանց մի դահեկան ունենալու այս երկու ամիս է, որ ինկած ենք Մաքու անմարդասէր, ժլատ, անկարեկից, 90 տուն անուանական հայոց մէջ ինկած, գրեթէ ամեն ալ, մանաւանդ մեծամասնութիւն լաւ կարողութեան տէր են, բայց ի՞նչ օգուտ, որ իրենց ծերունի վարդապետ, որ ազգի ընդհանուր դատի համար կը տանջուի, հալ ու մաշ կըլլայ, մի օր մի մարդ պատառ մը հաց չեն տուած նրա քաղց լեցնելու: Եթէ մեր հայրենակից լուսահոգի Գարեգին սրբազանի եղբոր որդին պ. Համազասպ և երևանցի պ. Մովսէս տեղս չըլլային, մենք մինչ ցարդ տվամահ եղած էինք, նոքայ մարդասիրաբար երբեմն մեզ կխնամէին: Վեհափառ Տէր, ...հայրաբար գրացէք ձեր նուաստ հին ատուրց չարաչար տանջուած, ծերունի նուաստ որդւոյ վրայ քաղցր սրտի ու հաճութեամբ, և ոչ տհաճութեամբ կամ անմիջապէս մեզ նիւթապէս օգնութիւն ձեր ողորմած ձեռք կառկառեցէք և կամ թէ ընդունեցէք սոյն վերջի հրաժարական, քանզի մեր այս անտանելի աղքատութեան տոկալ և տանել, որ այլևս մեզ անկարելի է, նամանաւանդ այլևս գործելու մեր հալեալ ու մաշեալ ոյժ ու կարողութիւն մեզ չի

187 Դատյան Խաչիկ ծ. վարդապետ, Հողվածների ժողովածու, Ս. Էջմիածին, 2007, էջ 42-43:  
 188 «Արարատ», 1901, մայիս-յունիս, էջ 261:  
 189 ՀԱԴ, ֆ. 56, ց. 14, գ. 7, ք. 29:

գօրեր: ...Նաև պարտ կհամարեմ յայտնելու, եթէ վանք ունենար մի ամենափոքր ապրուստի ճանապարհ մը ինչո՞ւ մենք Մաքուայ մէջ տվամահ պիտի ըլլայինք: Վանքի վիճակ նորէն նկարագրել և պատկերացնել աւելորդ է, մենք 120 բուպլի յետոյեալ պարտ ըրած ենք վանքի վրայ ծախսած ենք, գոմէշ, եզ, գուրան, սայլ ու այլ երկրագործական ապրանքներ պատրաստելու համար, մաս մըն ալ վանոց գանազան գործիքներ առնելով և ուրիշ ծախսեր հոգալու մսխած ենք, այսօր մեր ցաւերու վրայ բարդուած է նաև պարտատէրերի ամէն օրեայ մեր գլուխ հանած խայտառակութեամբ, վանքին չկա այնպիսի մի բան մը, որ ծախենք, պարտքեր կոծենք, երեք հատ գոմէշ, երեք եզ, հազիւ ձեռք բերած ենք, եթէ մաւ ալ ծախուի, այլևս չէ պէտք այդ հնադարեան պատմական անօգուտ վանք, վանք մնայ և մարդ մէջ բնակուի, մենք անցեալ աշուն և գարնան երեսուն սօմար ցորեն թէև ցանած էինք, յոյս մեծ ունէինք, որ այս անցած կալին առնուած չըսենք 300, այլ թէ 160 սօմար արդիւնք վերցանելու էինք, բայց ինչպէս երկրիս բոլոր բերք նուազ համարեայ թէ չկար, նոյնպէս վանքին ընդամեն 56 սօմար ցորեն եկաւ նոյն 56 սօմարից 10 սօմար ...առաջուլախան տարաւ իւր պարտոց տեղ, մնացածն 4 սօմար ցանեցինք, իսկ մնացած մաս խօտաղի, մշակի, մանջալի և այլ ծառաների վարձ տրուեցաւ, երկու ամսուան ոտնելու հաց հազիւ մնաց, մի փոքր ցարն ոչ ոտնելու և ոչ ցանելու չի մնայ, ուրեմն թշուառ ծերունի վարդապետ ի՞նչ ընէ, արդարև, եթէ վանք մի տեղէ մը ամենափոքր ապրուստի մը ճար ըլլար, այսքան ալ երես չէինք դներ անտարակուս մեծ ցաւ ունեցող թիշկի դուռ կտրած թախանձելէ չի դադարեր, քաղցած լիոց տուներ կոծեցին: Մենք ալ կը պատկանենք, այսքան ձերին Սուրբ Օծութեան թախանձել օգնութիւն խնդրելէ, աւելի լաւ է բարեհաճիք մեր նուաստի յետ ...ընել, քան թէ այսքան թախանձանաց նեղութիւն քաշել և մենք ալ յուսահատութեամբ հալ ու մաշ չըլլածք: Ծշմարիտ է այս անգամ, երբ Մաքու բերուեցանք, դիւանի գործ մի կողմէն, պարտատէրներու մեզ տուած նեղութիւն միւս կողմէն, վանքի աղքատութեան անկեալ վիճակ մի կողմէն, այս ամէնի ձեռքում նեղուելով ուզեցինք յանկարծ գիշերանց խոյս տալ դէպի Սուրբ Աթոռ Չերին Սուրբ Օծութեան կամ պատժո, կամ գրութեան յանցն առնելով, բայց մտածելով քանի որ վանոցս խուզարկութիւն մեր դատական խնդիր Չերին Վեհափառութեան շնորհիւ նպաստաւոր և բարեհաջող ելք ունեցաւ, երբ ապրանքներ վերադարձունին և կորցուածների մասին կարելի է քննիչ գայ, գմեզ նոյն տեղ չըգտնէ, ապրանքներ որոյ պիտի յանձնուի, և քննիչ դէմ ո՞վ պիտի կանգնէ կորսուած ապրանքներ հաստատէ, այս ամէն մտաբերելով լաւ համարեցինք կրկին վանք վերադառնալ, պարտատէրերին համօգելով, թէ ահա նորէն կը դիմեն Նորին Սուրբ Օծութեան հայրախնամ ողորմած

սրտին, որուն համար ահա վանոցս պահապան մօկացի Մանուկ մեր նամակներ իրէն յանձնելով ուղարկեցինք ի յոտս Չերին Վեհափառութեան, մեծայոյս են, որ այս անգամիս Չերին հայրական մխիթարութիւն մեր նուաստութիւն բերելով մեր վիատեալ սիրտ պիտի մխիթարուի, ապա թէ դատարկ յետս դառնայ այս կողմեր մնալ այլևս մեզ անկարելի է, ձմեռ ալ չլլայ, պիտի խոյս տամ դէպի Սուրբ Աթոռ, ինչ որ ալ ըլլայ այլևս Չերին հայրախնամ ամենագութ ողորմած կարեկցութեան ապաւինելով անհամբեր սրտի մնամ խնդանուէր աղօթից կարօտ Ն.Խ.Ծ. վշտալի Յովհաննէս վարդապետ Բագունի վանահայր Սուրբ Թաղէի Առաքելոց անկեալ վանոց որ ի Արտազ»<sup>190</sup>:

**Թաղեոս առաքյալի վանքը Ի դարի սկզբին.** ԺԹ դարավերջին և Ի դարասկզբին որոշակի քայլեր են արվում վանքում դպրոց բացելու ուղղությամբ<sup>191</sup>:

1900 թ. վանք այցելած Արտրապատականի բեմի առաջնորդ Սահակ եպիսկոպոս Այվատյանն արձանագրում է վանքի անմխիթար վիճակը և բարձրացնում անհապաղ նորոգության խնդիրը. «Եկեղեցին երկու մասից է շինուած, հին և նոր...: Հինը սև քարից շինուած է և բաւական հաստատուն շինութիւն է, սեղանն էլ սրա մէջ է շինուած, բայց այնուամենայնիւ շարժից պատերը ճեղքուած են և թէմի վրայ հարաւային կողմից պատը շարժից բաժանուած է, իսկ նոր շէնքը սպիտակ փուխր աւազաքարից է, աշխատութեամբ շինուած Սիմէօն եպիսկոպոսի բաւական գեղեցիկ ճարտարապետութեամբ շինուած և դրսի պատերը զարդարուած են զանազան կենդանիների, բազաւորների և զինանշանների նկարներով, ինչպէս լուսանկարն էլ ցոյց է տալիս, բայց գմբէթից սկսած մինչև եկեղեցույ հիմը նորոգութեան պէտք ունի, պատերը մի քանի տեղով, վերից սկսած մինչև եկեղեցույ հիմը ճեղքուած է: Դժբախտ հանգուցեալ Սիմէօն եպիսկոպոս չի կարողացել իրէն սկսած շինութիւնը աւարտել, եկեղեցու տանիքը չի սաւալատակած, իսկ զանգակատունը մինչև առաջի կամարը շինելուց յետոյ վախճանել է: Իսկ սրան յաջորդող անարժան անձանց անհոգութեամբ ձիւնի և անձրևի տակ առանց այն ալ արդէն խոնաւութեան չը դիմացող այդ քարերը փշուելով-փշուելով թափուել են և օր մը բոլորովին հիմնայատակ պիտի լինեն: Այդ նոր եկեղեցույ ներքին ճարտարապետութիւնը շատ փառատուր է. պէտք է ամենայն տիպի ճեղքածքները շինելուց յետոյ, եկեղեցու տանիքը սաւալատակել և զանգակատունը պարզ ոճով մը լրացնել: Եկեղեցու չորս կողմը քանի հատ մեծ և փոքր սենեակներ կան, որը պարզ առաստաղով, կան որ կամարակապ են շինուած: Բացի մի քանի-

190 Նշվ. գործը, ք. 43-44 և շրջ.:  
 191 Յրանգեան Ե., Արտրապատական, էջ 119:



սից, միսները ոչ դուռ ունեն, ոչ պատուհան, գրեթե կարող եմ ըսել քարուքանդ վիճակի մէջ է: Դրանց նորոգութեան համար իմ կարծիքով պէտք է անպետքները քակել և պետք եղածի չափ շնորհքով շէնք մը շինել: Այս շինութիւններու նորոգութեանց համար Չերդ վերհափառութեան հրամանին համաձայն այո՛, այստեղ մի ժամ հեռաւորութեան վրա կը գտնուին սև և սպիտակ քարերի հանքեր, բայց իմ խոնարհ կարծիքով, աւելի լաւ է սև քարը միայն գործածել և սպիտակ ամենևին չը գործածել: Նոյնպէս և կիր, աւագ մոտը կը գտնուին: Բայց այստեղ այնպիսի վարպետներ չը կան, որոնք կարողանան այնպէս նորոգել, որ գոնէ հին շինութեան ճարտարապետական ձևը պահպանին և շինուածքն էլ մի բանի նման լինի: Վարպետներ կան Մալմաստում, Հին քաղաք կոչւած գիւղում, որոնք շատ քիչ են, մի քանի հոգի միայն և այն էլ ոչ այնքան մաքուր գործ անողներ: Ուրեմն վարպետներ, քարտաշ, հիւսն և երկաթագործ, ինչպէս նաև իսկիլի (իմա՝ փայտամած, Ա. Հ.) անհրաժեշտ փայտը և այլ շինելիքի պէտք լինելիք փայտը և երկաթը պէտք է Ռուսաստանից բերել տալ: Փայտի համար, Չերդ վերհափառութիւնը դիմելու լինել կառավարութեանը, պէտք լինելիք փայտը կարելի էր Կարսի Սողանլուի լեռներից Արագ գետով դիւրութեամբ փոխադրել: Այս բոլոր շինութեանց նորոգութեանց համար գնալիք ընդհանուր ծախսը 10-15 հազար ռուբլու չափ ենթադրում են: Եթէ բոլոր պէտքերը պատրաստ լինեն, այստեղ իհարկէ համեմատաբար աւելի քիչ ծախս կը գնար: Բայց որովհետև չը գիտեն, Ռուսաստանից վարպետների, փայտի և երկաթի արժեքները չը գիտեն, դրա համար ծախսերը մի քիչ չափազանցւած ենթադրած լինեն»<sup>192</sup>:

1901 թ. փետրվարի 20-ին վանքի կառավարիչ Մեսրոպ Ավետիսյանը կաթողիկոսին գրում է, որ «...վանքի պարտքերը փակելու համար 200 ռուբլի է վերցրել գրաբեր Մարգար Միրզոյանից, խնդրում է վճարել: Նշում է և ջրաղացի կառուցումն ու այլ տնտեսական ընթացիկ գործերի մասին»<sup>193</sup>:

1902 թ. վանահայր «...Գեորգ Վրդ. Նալբանդեանն եկաւ Մակու, եւ վանքին ծանօթանալուց եւ գործերը կարգի բերելուց յետոյ՝ գնաց իր վիճակին պատկանող Խոյ քաղաքին այցելութեան»<sup>194</sup>:

Գեորգ վարդապետի՝ Ի դարասկզբին կազմած «Տոմարի հաշիւների բովանդակութիւնից պարզում է, որ ամեն տարի նորոգութեան են ենթարկել տաճարն ու իրեն յարակից շէնքերը»<sup>195</sup>: Մեկ այլ աղբյուր ևս հավաստում է վանքում Գեորգ վարդապետի

տի իրականացրած նորոգութիւնների մասին. «Դաշնակցութիւնը նիւթական միջոցներ տրամադրեց վանահօր, որ գործի լծուելով վանքը նորոգեց, նոր սենեակներ շինել տուաւ, ջրաղացը գործի դրաւ և հինգ վեց տուննոց գիւղ մը հաստատելով, կարճ ժամանակուան ընթացքին առաջադրուած նպատակին համապատասխան վիճակի մը հասցուց այդ դարատր հաստատութիւնը»<sup>196</sup>:

Նույն ժամանակ որպէս փոխվանահայր է հիշվում Գարեգին վարդապետը, որը ձեռնարկում է վանքի դպրոցի կառուցումը (ի դեպ, դպրոցի շինարարության համար պատուհանների շրջանակները և ապակիները բերել են Խոյից)<sup>197</sup>:

1902 թ. մայիսի 14-ին Ամենայն Հայոց Սկրտիչ Ա կաթողիկոսը գրութեամբ դիմում է Մակվի Ալի Դուլի Մուրթուգա խանին՝ խնդրելով աջակցել վանքի վերանորոգման համար ուղարկված երկու վարպետներին. «Գրութեանս մատուցանողներն են Ռուսաստանցի երկու քարտաշ վարպետներ Սկրտիչ և Կարապետ, որոնց եւ խրկեցի այդտեղ նորոգելու Ս. Թաղէոս Առաքելոց տաճարի խարխուլ տեղեր և ընդհանուր հաշիւ ներկայացնելու ամբողջ վանքի վերանորոգութեան մասին և որոնք մի քանի ժամանակ պիտի ապրին վանքում մինչև նորոգութիւնները վերջացնելն: Յայտնելով այս մասին Չերդ Վանութեան՝ կը խնդրեմ յատկապէս պէտք եղած պաշտպանութիւն և աջակցութիւն շննայել նոցա մինչև նոցա վերադարձը:

Աղօթելով առ բարձրեալն Չերդ թանկագին առողջութեան և երկարակեցութեան համար՝ յանձնում են Չեր բարեխնամոց և հայրական պաշտպանութեան մեր հնադարեան սրբավայրը, նորա վանահայր Գեորգ վարդապետին և Չեր հաւատարիմ հպատակ հայերին, որոնց եմ հոգացող և գլուխ հոգևոր»<sup>198</sup>:

Նույն թվականի հուլիսի 12-ին Սկրտիչ կաթողիկոսը հանձնարարում է Եղիշէ ծ. վարդապետին այցելել Թաղէոս առաքյալի վանք և ուսումնասիրել նորանշանակ վանահօր, վանքի և ժողովրդի փոխհարաբերութիւնները. «Ի նշանակելն մեր վանահայր վանուցն Ս. Թաղէոս Առաքելոց Արտագու, որ ի Մակու գտ. Գեորգ ծ. վարդապետն Նալբանդեան, ի նկատ առեալ զխոհալի դրութիւն վանուցն և ծառայողաց նորին, որպէս և զերթեկութիւն անցորդաց, գաղթականաց և անդ աշխատատր վարպետաց յղելոց ի մերոյս կողմանէ, մեք կարգադրեցաք ենթարկել վանահայրութեան վանուցն զվիճակն Խոյի և Մակուայ գիւղօրէիս իւրովք, զի ժողովեալ զպտղի արդիւնս և զայլ հասոյթս հոգացցին զծախս ինքեանց, տալով միայն տարեկան հաշիւն Առաջ-

192 ՀԱՂ, ֆ. 56, ց. 15, գ. 417, ք. 60:  
 193 Մատենադարան, ց. 46թ, Խրիմյան կաթողիկոսի արխիւ, քոթ. 111, վավ. 45:  
 194 Հանգոյց Ն. (Աղբայրան Նիկոյ), Մամոսնի յուշերը, «Հայրենիք», Պոսթըն 1924, № 7, էջ 139-140: Ի դեպ, Գեորգ վարդապետի քանդակը Խոյում դպրոց է քանդակել:  
 195 Յակոբեան Է., Ս. Թաղէի վանքը, էջ 31:

196 Մահակեան Ա., Դիցակցական Ուրֆան եւ իր հայրողիները, Պէյրուք, 1955, էջ 583: Հմմտ. նույն տեղում, էջ 586:  
 197 Մալխաս (Հովսեփյան Արտաշես), Չարթոն, հ. Բ, Պոստոն, 1933, էջ 215, տե՛ս նաև հ. Ա, Պոստոն, 1933, էջ 91, 92:  
 198 ՀԱՂ, ֆ. 57, ց. 3, գ. 30, ք. 60ա շրջ. և 61:

նորդարանիդ իբրև կեդրոնի թեմին: Յայտնելով զայսմանէ Չեզ, պատուիրեմք զի ի պատահելն ի կողմանէ վիճակայնոց տեղոյն դատ ինչ և կամ խնդիր յԱտեանս Դավրիժոյ մարդասիրաբար յանձն առջիք իբրև թեմակալ վիճակին պաշտպանել առ դրունս պարսիկ պաշտօնէից, և ի մեկնելն Չեր ի վիճակդ յայցելութիւն հանդիպեալիք նաև ի Խոյ և ի Մակու և անձամբ ծանօթասջիք ժողովրդեան և ստուգեսջիք զյարաբերութիւն ընդ վանուցն և վանահօրն»<sup>199</sup>:

1903 թ. ակնատեսը վանքի վերաբերյալ գրում է. «Բակի մէջտեղը կը բարձրանար պատմական եկեղեցին: Խորանը յարակից մասերով նախնական շէնքի մը մնացորդն էր, տասնեակ մը դար առաջ կառուցուած: Մուտքի մասը, բարձրադիր զանգակատան հետ, 18-րդ դարու շինութիւն մըն էր, ճերմակ կակուղ քարէ շինուած եւ արտաքուստ՝ գեղատեսիլ քանդակներով զարդարուն:

Ընդարձակ բակին մէկ կողմը նոր շինութիւններն էին՝ դարպասի քովի թոնրատունը, մառանը եւ նոր շինուած դպրոցի երկու սենեակները: Իսկ եկեղեցիի դրան դիմաց, կարգով շարուած էին հին շարք մը խուցեր, կիսաւեր վիճակի մէջ: Բակի ճակատը եւ մէկ կողմը, իրարու քով, շարուած էին միաբաններու յատուկ խուցերը: Այդ խուցերէն մեծ մասը բոլորովին պարապ կը մնար. մէկ երկուքը կը գործածուէին որպէս յարդանոց, ցորենի ամբար, խոտնոց ու պահեստ:

Հեռաւոր անցեալի մէջ Թաղէոս Առաքելի վանքը ունեցեր է բազմանդամ միաբանութիւն, հատարաբեր կալուածներ եւ սեփական տասնելչորս գիւղեր, որոնք ժամանակի ընթացքին յափշտակուեցան տիրող խաներէ, քիւրտ բէկերէ: Մինչեւ 1828 թուականը, երբ տեղի ունեցաւ Խոյի եւ Մակուի հայութեան գաղթը դէպի Արարատեան Դաշտ, Թաղէոս Առաքելի վանքը Ատրպատականի թեմական կեդրոն կը համարուէր:

Տարիներու ընթացքին, սակայն, հոշակաւոր վանքը անշքացավ, թեմական կեդրոնը փոխադրուեցաւ Թաւրիզ, միաբանները ցրուեցան եւ նախկին շէն վանքէն մնաց խեղճուկ վանք մը, պատմական արժէքով միայն հարուստ:

Միաբաններու խուցերը քարուկիր, կամարակապ փոքր սենեակներ էին, խոշոր քարերով սալախատակուած, ուր մարդ հազիւ կրնար բան մը որոշել: Ամէն խուց մէկ պատուհան ունէր, հազիւ կէս ոտք լայն եւ երկու ոտք երկարութեամբ, ուրկէ եկած լոյսը անյաջող կերպով կը կռուէր ներսի խաւարին հետ: Այդ խուցերը այնքա՛ն ցուրտ, անհրապոյր ու մութ էին, որ հոն բնակելու գաղափարն իսկ սարսափ կրնար պատճառել մարդու:

Եկեղեցին եւ շրջապատի ամբողջ շինութիւնները շրջափակուած էին հաստ պարիսպով մը, որ

199 Նշվ. գործը, ք. 105, թողոն, ձեռագիր:

միաժամանակ խուցերու ճակատի պատն էր: Պարիսպը գիւղի կողմէն թէև հազիւ քսան ոտք բարձրութիւն մ'ունէր, բայց երեք կողմերէն կախուած էր ձորի վայր եւ երբեմն տեղեր մինչեւ յիսուն ոտք ուղղածից կը բարձրանար՝ սկսելով ձորի յատակէն, ուր փոքր առու մը կլկլալով կը հոսէր դէպի վանքի ջաղացքը»<sup>200</sup>:

Նույն թվականին Գեորգ ծ. վրդ. Նալբանդյանը դիմում է Սկրտիչ Ա կաթողիկոսին ռուսական կառավարության վճռի դեմ Մակուի և շրջակայքի հայ բնակչության մեջ առաջացած բողոքի առնչությամբ. «...ս. Էջմիածնի և տեղոյն համօրէն վանօրէից և եկեղեցեաց շարժական և անշարժ կալուածոց անարդար բռնաբարութեանց դժբաղդ լուրը կայծակի արագութեամբ տարածուեցաւ ս. Թաղէի Առաքելոյ վանուցս թեմի ազգայնոց մէջ, սրտերնին համակ խոցուած նուաստիս հանրագրութիւններով՝ միահաղոյն կը բողոքեն ռուս կառավարութեան բռնակալութեանց դէմ...: Թէմիս հանրագրութիւններն ներփակած են, որք են Մակուէն, Քիշմիշքէփէէն, ս. Թաղէի վանքի գիւղէն, Խոյէն, Մէլդավայէն, Տիգէ, և Շուա, և Մահլազան և այլն գիւղերէն»<sup>201</sup>:

1904 թ. վանքի և 3 անձից բաղկացած միաբանության վերաբերյալ գրվել է. «...ան հայկական ուժով է շինուած, ինչպէս մեր բոլոր վանքերը, բայց անոր մէջ մի այլ բաղադրութիւն կայ. իր քանդակները, իր գարդանկարները մինչեւ այդ տեսածներուս ոչ մէկուն կը նմանին: ...Վանքին մէջ շատ սենեակներ կային, բայց քիչերն էին բնակելի: Միաբանութիւնը բաղկացած էր աչքերը ցաւոտ պառաւ տնտեսէ մը, ջրաղացպանէ մը, որ միաժամանակ ծառայ էր, տիւրացու եւ բոլոր գործերուն հասնողը եւ վարդապետէ մը (իմա՝ վանահայր Գեորգ Նալբանդյան, Ա. Հ.), Պուլկարիայէն եկած. անոր աչքերն ալ ցաւոտ էին...»<sup>202</sup>:

Նույն թվականին վանքն ուխտավոր այցելուներ չունէր, քանի որ «...Եթէ զային իսկ, օթեանելու տեղ չունէին եւ ստիպուած գիւղին մէջ պիտի պատսպարուէին: Վանքի նախապէս շինուած հիւրանոցները քանդուած էին եւ վարդապետը բնաւ միտք չունէր զանոնք վերանորոգելու: Կային նորոգուած միայն երկու սենեակ...»<sup>203</sup>:

1904 և 1906 թթ. վանք այցելած Արամ Մանուկյանն իր հուշերում գրում է. «Նրա (իմա՝ վանահայր Գեորգ Նալբանդյանը, Ա. Հ.) օրով վանքը շէնացել էր. մի նոր ջրաղաց էր շինել, նոր առու հանելով. հին եւ նոր ջրաղացի համար քարեր էր բերել տուել հին Նախիջեւանից Ջուլֆայի վրայով մինչեւ վանք:

200 Մալխաս, Չարթոն, հ. Բ, էջ 216-217: Հմմտ. նույնի՝ Ապրամներ, հ. Ա, Պէյրուք, 1956, էջ 289-290:  
 201 Վաւերագրեր հայ եկեղեցու պատմութեան, գիրք է, էջ 151:  
 202 Ռոսթէն (Տեր-Մինասյան Ռոսթէն), Հայ յեղափոխականի մը յիշատակները, հ. Ա, Թեհրան, 1982, էջ 315:  
 203 Նշվ. աշխ., էջ 322:



Վանքի մէջ մի քանի սենեակներ էր շինել տուել: Իհարկէ, այս բոլորն անում էր մասամբ կուսակցութեան միջոցներով եւ մասամբ էլ հանգանակութիւններով Խոյ, Սալմաստ, Թարիզ եւ այլն, ո՛ր կրկին մերոնք էին կատարում այդ հանգանակութիւնները: Բայց եւ այնպէս նրանից առաջ էլ այդ բոլորը եղել է. եւ ոչ ոք, բացի իր անձնական գործից, ոչնչով չէր հարստացրել վանքը: Նրանից յետոյ վանքը նորից քանդուեց»<sup>204</sup>:

Նույն ժամանակ նաև Երկրից Կովկաս անցնող Կոմսը (Վահան Փափագյան), լինելով վանքում, նշում է. «Հիանալի էին ալեւոր, 5-րդ կամ 8-րդ դարէն բոլորովին անեղծ՝ զարդարուն մնացած եւ նետի մը պէս ուղղուած կապոյտ երկինքին՝ գեղեցիկ եւ միաձոյլ գմբէթը եւ սլացիկ պատերը, հրաշալի բարձրաքանդակ ծաղիկներով, ողկոյզներով ու դեմքերով, – քանգարան մը կարծես, որ չորս կողմէն, կը գրկէր լայնանիստ գմբէթը: Աջ կողմը քանի մը սենեակներ՝ պաշտպանուած պարիսպներով»<sup>205</sup>:

Կյանքի վերջին տարիներին Թաղեոս առաքյալի վանքում ապրել և հեղափոխական գործունէություն է ծավալել հայ ազգային-ազատագրական շարժման նշանավոր գործիչներից Մոկացի Հարությունը (Ախպեր Հարություն)<sup>206</sup>: Վախճանվել է 1902 թ. և ամփոփվել վանքի գերեզմանատանը:

1904 թ. օգոստոսին վանքում է եղել Մուրադ Սեբաստացին և պատին՝ արտաքուստ հիշատակագրել է.

«Մուրադ Սեբաստացի

1904 – Օգոստոս ...

Անցանք մենք ընդ հուր և ընդ ջուր,

Իսկ ես կ'ըսեմ՝ նաև ընդ արիւն,

Եւ նորեն կ'երթանք դեպի հուր եւ արիւն...»<sup>207</sup>:

Ի դեպ, 1905 թ. Վանք գյուղի տեր Շուքանտ սուլթանն անվտանգությամբ է վերաբերվել հայերին՝ գեներ գտնելու մտադրությամբ մի քանի անգամ խուզարկելով վանքը<sup>208</sup>:

1910 թ. թեմի առաջնորդ Կարապետ եպիսկոպոսի վկայությամբ՝ վանքը գտնվում էր անմխիթար վիճակում, և առաջին հերթին անհրաժեշտ էր տանիքի վերանորոգումը<sup>209</sup>:

1911 թ. հունիսի 17-ին «Առաջադրութեամբ յայտնուեց Ատրպատականի Հայոց առաջնորդ Տ. Կարապետ եպիսկոպոսին, թէ հեռագրուեց Կովկասի Պ. Փոխարքային Ատրպատականի և յատկապէս Ղարաղաղի ու Մակուայ շրջանի հայերին և Ս. Թաղեոս առաքելի վանքին պաշտպանութիւն ցոյց տալու համար հարկաւոր ցուցումներ անել Թարիզի գեներալ-հիւպատոսին»<sup>210</sup>:

**Թաղեոս առաքյալի վանքը Երկիր տանող դարպաս.** «Կողմացած հարևան վանքի զուտ հայաբնակ գիւղով, շրջանի պարսիկ գիւղերէն, ան թէև արժէքաւոր մեկնակէտ մըն էր, եւ որպէս այդպիսին անգնահատելի օգտակարութիւն մունեցաւ, բայց իր դիրքի բերումով, առանց հայաբնակ շրջաններու, անոր դերը սահմանափակուեցաւ որպէս անցողական կայան մը լինելու մէջ»<sup>211</sup>:

ԺԹ դարավերջից մինչև Առաջին աշխարհամարտը Թաղեոս առաքյալի վանքն Իրանից «էրգիր», մասնավորապէս Վասպուրական անցնող ֆիդայական խմբերի համար կարևոր տարանցիկ հենակէտ էր՝ հայ հեղափոխական շրջաններում հայտնի Մենավոր կամ Մենավորի վանք անվամբ: Այդ խմբերին մեծ օգնություն է ցույց տվել Ընծայր ծածկանունով հայտնի վանահայր Գևորգ վարդապետ Նալբանդյանը<sup>212</sup>: 1897 թ. հուլիսի 20-22-ին՝ Արևմտահայաստան երկրորդ անգամ անցնելու ճանապարհին, գորավար Անդրանիկ Օզանյանն իր ընկերների հետ հանգրվանում է վանքում և հանդի-

204 Արամ, Յուշեր, «Հայրենիք», Պոսթրն, 1923, № 3, էջ 51: Տե՛ս նաև Արամը (Արամի յուշերը), էջ 173:  
 205 Փափագյան Վ., Իմ յուշերը, հ. առաջին, Պոսթրն, 1950, էջ 382-384:  
 206 Մոկացի Հարությունը ծնվել է 1860 թ. Մոկսի Հաղին գյուղում: 1894 թ. արդեն Հ.Յ. Դաշնակցության անդամ էր: 1896 թ. հունիսին մասնակցել է Վանի ինքնապաշտպանության կռիվներին: 1897 թ., Խանասորի արշավանքի ժամանակ նշանակվել է հետևակ զորքերի հարյուրապետ, սակայն արշավանքից հետո «մեկտասցաւ և ապա անցաւ Արտազի Ս. Թաղէի վանքը՝ յեղափոխական աշխատանքներ կատարելու և Երկրի հետ կապ պահպանելու պարտականութեամբ: Չինատար խումբեր, ռազմիկներ, սուրիանդակներ, գործիչներ և այլն, որոնք Ս. Թաղէի վանքը կու գային, Ախպերն էր որ կ'ընդունէր, կը պահէր, կը խնամէր և ապա ճամբու կը դնէր հարկ եղած ուղղութեամբ: Այս աշխատանքը կատարեց մօտ հինգ տարի... Ծանր հիւանդութիւն մը բոյն դրած էր իւր սրտին մէջ, մինչև որ 1902-ի Յունիսի 25ին, Դշ. առաւօտ, Ս. Թաղէի վանքի հինատոբց կամարներուն տակ փչեց իւր վերջին շունչը և քաղուեցաւ վանքի գերեզմանատան մեջ» (Վասպուրական. Վան-Վասպուրականի ապրիլեան հեղափոխութիւնի տասնութիւնգամանակին առթիւ 1915-1930, Վենետիկ, 1930, էջ 356-357: Տե՛ս նաև «Դրոշակ», 1902, էջ 152-153):  
 207 Վարանդեան Մ., Մուրադ, Պոսթրն, 1931, էջ 103: Տե՛ս նաև Գևորգյան Հ., Սեբաստացի Մուրադ, Երևան, 2005, էջ 88:

պում Հնչակյան կուսակցության նշանավոր գործիչ Փարամազին, որն այստեղ էր եկել 30-33 հոգուց բաղկացած զինյալ խմբով՝ «էրգիր» մուտք գործելու մտադրությամբ<sup>213</sup>:

1902 թ. մայիսին Արևմտյան Հայաստան անցնելու համար մի քանի օր լինելով Թաղեոս առաքյալի վանքում՝ Սարգիս Օհանջանյանը (Ֆարիատը) գրել է, որ այդ վանքը ծառայում էր թե՛ որպէս ժամանակավոր կացարան հայ հեղափոխականների համար և թե՛ կարևոր դեր էր խաղում ռազմամթերք փոխադրելու գործում<sup>214</sup>:

1904 թ. հոկտեմբեր-դեկտեմբեր ամիսներին վանքում էր մնում Արամ Մանուկյանը, որին «Ուշ լինելու եւ յարմար վալատ չլինելու պատճառով, ...չի յաջողում վանքից անմիջապէս ճանապարհուել դեպի Վան: Ժամանակը զուր չի անցնում: Օգտուելով հանգամանքից՝ Արամը սկսում է ծանօթանալ կուսակցական գործերին, ուսումնասիրում է վանքի կատարած դերը, փոխադրութեան ձեւերը, դէպքերն ու դէմքերը»<sup>215</sup>: Ի դեպ, վանքի խցերից մեկում գեներ պահելու համար պատրաստել էին քաքստոց<sup>216</sup>:

Հայ ազգային-ազատագրական շարժման մեջ վանքի կատարած վիթխարի դերի վերաբերյալ գրվել է նաև, որ «Թաղէի վանքը... Երկիր ռազմամթերք եւ մարդ փոխադրող ամենախոշոր խողովակն էր: Խոյից վանք ռազմամթերքը փոխադրել ենք...մեր զինատար խմբերով, կամ վանքի քարանձաններով՝ վանքի ապրանքներ անուան տակ: Մի քանի փորձեր են եղել Շահթախից կամ Դամար-լուից ուղղակի վանք ապրանք տեղափոխելու, քրդերի կամ թիւրքերի միջոցով...»:

Թաղէի վանքը Վանի յեղափոխական, ազգային-հասարակական-կրթական գործունէութեան գլխաւոր նաւահանգիստն էր: Վանը՝ բռնակալութեան ժամանակին՝ առաջադիմութեան, յեղափոխական գործունէութեան եւ գործիչների բազմութեան մեծագոյն մասը պարտական է այս վանքին, որ ճակատագրի մի բարեբախտ դիպուածով ընկել էր մնացել է այս հոծ քրդութեան եւ քրքութեան մէջ, իբրև մի փրկութեան ովախիս»<sup>217</sup>:

1905-1906 թթ. վանք այցելած Կոմսը գրում է, որ վանահայր Գևորգ վարդապետի «...գլխաւոր եւ իրական աշխատանքն էր Արաքսի այն կողմէն եւ Մալմաստէն եկող զինամթերքը տեղաւորել պատրաստուած գաղտնարաններու մէջ, որոնք հետզհետէ կը դրկէր Երկիր զինատար խումբերու միջոցով

կամ, աւելի յաճախ, ձիեր, էշեր բեռնաւորելով՝ կայանէ-կայան փոխադրել կուտար: Առաջին կայանն էր Կարանի պարսկական զիւղաքաղաքը, որ շինուած էր համանուն դաշտին մէջ եւ կայանն էր Էրզրում-Պարսկաստան առետրական ճամբուն վրայ: Այդտեղ, հայ խանութպանի քով ցորեկ մը կը հանգստանային եւ հետեւեալ գիշերը ապրանքները ներս կ'երթային Նազարավա-Խաչան կամ Չիպուխը եւ անկից դէպի Բերկրի: Հաւատարիմ եւ նուիրուած օգնական մը ունէր վարդապետը՝ Թաթարը՝ հնամեայ սպասատուր վանքի: Անոնցմէ գատ, 1-2 տնտես պառաւներ եւ մեր զինուորներէն իբր պահակ եւ պահապան վանքին, 2-3 հոգի միշտ հոն էին: Այս էր ամբողջ «միաբանութիւնը»<sup>218</sup>:

1907 թ. գյուղացիական ապստամբությունից հետո՝ սեպտեմբերին, «Թաղէի վանքի և նրա հայաբնակ գիւղի պահպանութեան ապաւինած ու հայ կռուողներով պաշտպանուած բազմաթիւ քիւրդեր ու թիւրքեր ազատուեցին կոտորածից, Սարդարը նրանց խնայեց հայերի խաբրին, բայց շատ էլ հաճելի չեղաւ նրան հայերի այդ արարքը...»<sup>219</sup>:

**Թաղեոս առաքյալի վանքը Եղեռնից մազապուրծ հայերի պատուպարան.** 1915 թ. սկզբին պարսկա-թուրքական սահմանին գտնվող հայկական երեք գյուղերի «տղամարդերը սրի քաշուած են Քիրտերու կողմէ: Ողջ մնացողներն ապաստանած են Ս. Թաղեոսի վանքը»<sup>220</sup>:

1915 թ. գարնանը, երբ Վանի նահանգի Սարայ գավառի Հասան, Թամրան, Ավգարիկ, Վերին և Ներքին Ախոռիկ հայաբնակ գյուղերը ենթարկվում են քրդերի հարձակմանը, «մարդոց մեծ մասը կոտորելով, կիները կը բռնաբարեն», նշյալ գյուղերի ողջ մնացած հայերի մի մասը «Ս. Թաղեոսի վանքը կը լեցուի, և միւս մասն ալ Մակու կապաւինի»<sup>221</sup>:

**Թաղեոս առաքյալի վանքի ինքնապաշտպանությունը.** Առաջին աշխարհամարտի վերջին շրջանում՝ 1918 թ. ապրիլ ամսին, ռուսական զորքերի նահանջից հետո, թուրքական զորաբանակները մտնում են Ատրպատականի, մասնավորապէս Արտազի սահմանները: Մակվի սարդար Ալի Դուլի Մուրթուգա խանի բույրավորությամբ, քաղաքապետ Կարաբեկ Շամշադին խանի ցուցմունքով, Երևանից ու Նախիջևանից գաղթած տարագիրների (մուհաջիրներ) և Մակվի գավառի թուրք ու քուրդ բնակչության մի մասի աջակցությամբ հունիսի

218 Փափագյան Վ., Իմ յուշերը, հ. առաջին, էջ 384: Վանքի տնտես Թաղեոսի մասին հայտնի է, որ «96-ի կոտորածին Վանի Հայոց-Չորի Հրմիրտան զիւղէն փախած՝ ապաստանած էր Թաղեոս Առաքելի վանքը: Ամբողջ ընտանիքը՝ մայր, կին եւ երկու զաւակները կորսնցուցած, Թաղեոս Ախպերը, աշխարհային անցաւոր կեանքէ ձեռք քաշեց ու ինքզինքը նուրեց վանքին» (Մալխաս, Ջարթոն, հ. Բ, էջ 211):  
 219 Աւօ, Նամակ Թրքո-պարսկական սահմանագլխից, «Հնչակ», 1907, № 9-10, էջ 126:  
 220 «Կոչնակ», 1915, № 14, էջ 331:  
 221 «Կոչնակ», 1915, № 19, էջ 349:

213 Անդրանիկի յուշերը, «Հայրենիք», 1930, № 6, էջ 121-122:  
 214 Օհանջանեան Ս. (Ֆար-Հատ), Իմ յիշատակարանը, «Հայրենիք», 1943, № 4, էջ 95:  
 215 Արամը (Արամի յուշերը), էջ 20-21, 177-178 և 187-188: Այդ մասին տե՛ս նաև Արամ, Յուշեր, «Հայրենիք», 1923, № 3, էջ 54 և № 4, էջ 82:  
 216 Մալխաս, Ջարթոն, հ. Բ, էջ 217:  
 217 Արամ, Յուշեր, «Հայրենիք», 1922, № 2, էջ 30-31: Տե՛ս նաև Արամը (Արամի յուշերը), էջ 168-169:



սկզբին թուրքական զորքերը հարձակվում են վանքի վրա՝ «հայության կանգուն դռնը» ոչնչացնելու նպատակով: Ջորահրամանատար Ֆայել էֆենդուն օգնում են նաև սարդարի ավագ որդին՝ Աբաս փաշա խանը, նրա ազգականը՝ Նադր խանը: Սարդարը «մեծահոգաբար» կարգադրել էր որդուն խնայել հայ կանանց և երեխաներին, բայց ավար վերցնել վանքի հնությունները և հատկապես Թաղենու առաքյալի Աջը<sup>222</sup>:

Այս օրհասական օրերին Մակվի հայերը երեք հոգուց բաղկացած հատուկ պատվիրակություն են ուղարկում Խոյ գորավար Անդրանիկի մոտ օգնության խնդրանքով: Մակայն Խոյում տիրող խառնակ դրության պատճառով պատվիրակները չեն կարողանում տեսնել Անդրանիկին կամ որևէ լուր տալ նրան և ձեռնունայն վերադառնում են:

Օգնություն ստանալու հաջորդ փորձը նորաստեղծ Հայաստանի Հանրապետությանը դիմելն էր: Այս նպատակով Դավալու է (այժմ՝ Արարատ, նույնանուն մարզում) ուղարկվում դարաքիլիսցի Պողոսն ընկերոջ հետ: Նրանք էլ, սակայն, հին Ակոռի գյուղի մոտակայքում՝ Ալի-Բայ կոչված ամրության տակ, հանդիպում են զինված քրդերի: Ընդհարման ժամանակ Պողոսի ընկերը սպանվում է, իսկ ինքն ազատվելով վերադառնում է վանք և մասնակցում հունիսյան պաշտպանությանը:

Ակնհայտ էր, որ դրսից օգնություն ստանալ հնարավոր չէ: Վանքում ապաստանած հայկական մի քանի գյուղերի (Ղարաքիլիսա, Քիշմիշբափա և այլն) բնակիչները (96 ընտանիք, շուրջ 500-600 մարդ) և Արևմտյան Հայաստանից ճողոպրած 38 զարթականները Մոկացի Մուշեղի գլխավորությամբ, ապավինած սեփական ուժերին, 33 օր շարունակ հերոսական ու անձնուրաց դիմադրություն են ցույց տալիս մենաստանը պաշարած թուրքական մեծաքանակ զորքին: Պաշարման երկրորդ օրը թուրքերը կարում են վանքի ջուրը (օգնության է հասնում վանքի նախկին հովիվ շորբուլաղի քուրդ Բայլարը, որը, թեկուզ և կարճ ժամանակով, շտկում է իրավիճակը): Թշնամու բազմաթիվ գրոհներ ետ են մղվում: Մակայն զինամթերքի սպառման և վանքի նախկին հովիվ քուրդ Նադի Բաբայցու դավաճանության պատճառով («ձիթհանի կողմից ծակում է գոմի պատը, ռումբեր դնում, պայթեցնում, ճանապարհ բացում թշնամիների ներս թափանցելուն»)՝<sup>223</sup> հուլիսի 2-ի գիշերը թշնամին ներխուժում է վանքի բակ՝ կոտորելով պաշտպաններից շատերին, իսկ կանանց ու երեխաների մի մասին գերի է տանում: Թալանվում են վանքի գաղտնարանը, վանքապատկան արժեքավոր իրերը, մենաստանի գան-

ձերը, այդ թվում նաև վանքի խորհրդանիշը՝ Թաղենու առաքյալի Աջը, որը, հակառակ Աբաս փաշա խանի պահանջների, Ֆայել էֆենդին տանում է իր հետ<sup>224</sup>: Հայ պաշտպաններն իրենք էլ վրեժխնդիր են լինում՝ սպանելով Նադր խանին, Սեիդ Միր Աբդուլլային, խմբապետ Իմամ Ալի խանին և այլոց:

Մթուրյան քողից օգտվելով՝ 85 հայեր վանքի շրջապարսպի արևելյան կողմից իջնում են ձորը և ճանապարհը շարունակելու համար բաժանվում երեք խմբի: Նրանցից 32-ը որոշում է անցնել Մոկառ լեռան բարձունքները և հասնել Մուխուր հին ծանոթներին ապավինելու հույսով. բոլորն էլ սպանվում են այդ գյուղում՝ քարաշեն անասնագոմի մեջ: Երկրորդ խմբի անդամները (38 հոգի), որոնց մեջ էին նաև շատ դարաքիլիսցիներ, Պողոսի գլխավորությամբ մեծ դժվարությամբ հասնում են Դավալու և այնտեղ էլ դավադրաբար նահատակվում են: Մի քանի օր անց հայոց բանակի զինվորները գրավում են Դավալուն և սպանվածներին քաղում եղբայրական գերեզմանում:

Մնացած 15 հայերը (երրորդ խումբ) գնում են Նիադ գյուղը՝ ապավինելու «բարեկամ» Նաջաֆի օգնությանը, բայց սպանվում են վերջինիս ձեռքով հենց նրա տան մեջ<sup>225</sup>:

Թաղենու առաքյալի վանքի ինքնապաշտպանության և կոտորածի վերաբերյալ բավական ուշագրավ է վանահոր՝ Պետրոս վարդապետ Ղազարյանի վկայությունը, որն էլ ներկայացնում ենք ամբողջությամբ. «1918 թին հերթը հասնում է վանքին, հազարաոր թուրք ու քուրդ պաշարում են վանքը և կողքի 80 տուն ունեցող գիւղը: Հայերը 30-40 լազենք են ունեցել, մտնում են վանքի անկյունների քարձր աշտարակների մեջ ու 35 օր դիմադրում: Այդ միջոցին, հեռուից անցք են փորում և հասնում են ամենաուժեղ աշտարակի տակ ու պայթուցիկ դնում: Աշտարակը կործանում է, կռուղներն էլ հետը: Վարդապետը ժողովրդին լցնում է վանքը, դռները փակում ու պատարագ է մատուցում, հաղորդութիւն է տալիս: Այդ միջոցին թուրքերը պարսպից լցում են ներս: Պետրոս վարդապետ Ղազարեանն ասում է. «Տղամարդիկ, ով կարող է ետևի գաղտնի անցքով իր գլուխն ազատի», ինքն էլ 50-60 հոգու հետ դուրս է գալիս: Անբախտ կին-երեխաների վայնասունը դեռ շառ հեռուից լսում էր. «Ոչինչ չէինք կարող անել, փախչում էինք, որ մեզ ազատենք: Հասանք մի հովի, ես ասացի քիչ հեռուից անցնենք, մի մասը թե՛ քաղցած ենք ու ծարաւ, ճամբաներս շարունակել չենք կարող: Ես 25-30 հոգու հետ հեռուից անցայ, մնացեալը հովից հաց ու ջուր են ուզում, հովին

222 «Ալիք», 1979, 25-29 յունիսի: Վանքի պատերին մինչ օրս էլ մնում են թուրքական հրետանու արձակած գնդակների հետքերը:

223 Նույն տեղում: 1914-1918 թթ. դեպքերը շարադրելիս, ի թիվս այլ նյութերի, օգտվել ենք նաև Հայկ Աճեմյանի անտիպ օրագրից (էջ 131, 134-140):

222 «Ալիք», 1979, 25-29 յունիսի:

223 «Ալիք», 1978, մայիսի 21 և 1979, 25-29 յունիսի: Ի դեպ, 1918 թ. դեպքերի մասին վկայություններ է բողբ նաև հետագայում վանքի հսկիչ Վասիլ Դավթյանը (անտիպ):

ասում է՝ նստեք այստեղ, ես գնամ բերեմ: Գնում է գիւղ, իմաց է տալիս իւրայիններին, գալիս են ու բռնորին էլ ոչխարի պէս մորթոտում են: Մենք հասանք Դաւալուի դիմաց, անցանք Դաւալու, որտեղ հանրապետական բանակն էր հաստատւած: Երկար ժամանակ մնացինք Հայաստանում, յետոյ եկայ Թաւրիզ, Սրբազանի տւած յոյսով, որ ուղարկելու է օգնական հայեր, եկայ վանք»<sup>226</sup>:

Ողբերգական այս իրադարձություններից հետո Թաղենու առաքյալի վանքն իր անմիջական շրջակայքով միանգամայն ամայանում է:

1921 թ. Ներսես արք. Մելիք-Թանգյանը շրջաբերական է արձակում, որով «...դիմում է Թավրիզում հաստատւած նորեկ հայերին, եթէ գտնեն յանձն առնելու վանքի պաշտպանութիւնը, և կրօնափոխների հաւաքումը, որը կարող է ամեն տեսակի փտանգ, նեղութիւն, նոյնիսկ մահ ունենալ, նման պարագայում կը դատեն կրօնի ու ազգի համար գոհաձմեռի շարքին»<sup>227</sup>: Այդ դիմումին արձագանքողների թվում էր նաև Հայկազ Եգնավորյանը, որն էլ իր մի քանի ընկերներով մեկնում է վանք, որտեղ «...տեսանք մի վարդապետ, կրօնափոխ եղած երկու պառաւ կին և մէկ 10-11 տարեկան տղայ: ...Վանքը շրջապատւած էր քրդերի վրաններով: ...Առաւօտեան ... մտանք վանքը: Բայց ինչ վանք. երեք օր քերել-ալելուց յետոյ, մի քիչ մաքրեց: Թէ բակում և թէ խուցերում բաւականին մարդկային ոսկորների մանրուք կար, բոլորը միասին քաղեցին»<sup>228</sup>:

Ականատեսի վկայությամբ՝ երեք կրօնափոխներից մեկը «...գիւղի հարուստ Արշակի կինն էր՝ տիկին Անահիտը, նոր անունը չեմ յիշում: Նրան այնքան այրել էին տաք երկաթով, որ ստիպւած ցոյց էր տւել վանքի պահեստը, որտեղ ահագին ապրանք, արծաթ ու ոսկի էր պահւած: Կողոպտել տարել էին նաև Ս. Թաղէի աջը: Այդ բոլորը տարել էին սարդարի պալատը, Բաղչաջուր: Այդ դէպքերի կենդանի վկաները յիշեալ երեք կրօնափոխներն էին: Կոտորածի և քաղանի ղեկավարը Աբաս փաշախանն էր»<sup>229</sup>:

**Թաղենու առաքյալի վանքը 1918-1946 թթ.** 1918 թ. քաղանկամ իրերի շարքում ուշագրավ էր հատկապես վանքի պատկերազարդ ու ասեղնագործ վարագույրը (չափերը՝ 4,0 x 6,0 մ): Վերջինս, որ 1918 թ. կողոպտված եկեղեցապատկան այլ իրերի հետ տրվել էր Մակվի սարդարին՝ Ալի Դուլի Մուրուզա խանին, 1924 թ. գարնանը՝ սարդարի կնոջ տեսած հրաշապատում երազից հետո, վերադարձվում է մենաստանին: Վանահայր Պետրոս Ղազարյանը, թանկարժեք իրը նոր փտանգի չենթարկե-

լու համար, մանավանդ սարդարի պահոցներում տարիներ շարունակ մնալով խոնավությունից խիստ վնասվել էր, ուղարկում է Թավրիզ՝ թեմի առաջնորդարան, որտեղ էլ որոշվում է վարագույրը վերջնական կորստից փրկելու նպատակով վաճառել: 1929 թ. աշնանը վերավաճառելու մտադրությամբ 800 դոլարով վարագույրը գնում են նյույորքբանակ Հակոբ և Հարություն Պարոնյան եղբայրները: Գումարն էլ հատկացվում է Թաղենու առաքյալի վանքի վերաշինության գործին<sup>230</sup>: Վարագույրի հետագա ճակատագիրն անհայտ է:

Վարագույրը հավանաբար ստեղծվել է ԺԹ դարի կեսերին Նոր Ջուղայում կամ Իրանի հայաշատ այլ վայրում<sup>231</sup>:

Մեր կարծիքով վարագույրը պատրաստվել է Հնդկաստանի հայաշատ կենտրոններից մեկում (Մադրաս, Կալկաթա) ու նվիրվել վանքին: Այն կարված է մահուղի մեծ ու փոքր բազմաթիվ կտորներից, որոնք հմտությամբ միացվել են իրար և ասեղնագործվել: Պատկերներն աստվածաշնչյան բնույթ ունեն: Վարագույրի միջնամասը գույգ սյուներով բաժանված է երեք հատվածի, որոնցից յուրաքանչյուրում ներկայացված է Հիսուս Քրիստոսի կյանքի կարևոր դրվագները՝ Ծնունդ, Խաչելություն



և Հարություն: Սյուներին ու վարագույրի եզրագծով՝ բոլորակների մեջ, պատկերված են Հին Կտակարանի մարգարեները, Քրիստոսի 12 առաքյալները և ավետարանիչները: Վարագույրն ունեցել է ասեղնագործ հիշատակագրություն (*տես սույն աշխ., էջ 104, հիշատակագրություն Դ*):

1918 թ. կոտորածից փրկված 10-12 հայ ընտանիք 1919 թ. վերստին վերադառնում և բնակություն է հաստատում վանքի խցերում մինչև 1946 թ.<sup>232</sup>:

1920-ական թվականներին հռչակավոր մենաստանի «ամայի եւ կիսաւերակ բնույթը»<sup>233</sup> հարկա-

230 Աճեմյան Հ., Արտագի Ս. Թաղէի վանքի ձեռագործ վարագույրը, «Բազմավեպ», 1930, էջ 307:

231 Աճեմյան Հ., նշվ. հոդվ., էջ 308:

232 Ըստ Վասիլ Դավթյանի վկայության:

233 Ընդարձակ Տարեցոյց Ազգային Հիվանդանոցի, Կ.Պոլիս, 1927, էջ 387:

226 Եգնավորեան Հայկազ Ա., Յուշ եւ Փաշառու, հ. Ա, Թեհրան, 1972, էջ 90-91:

227 Նշվ. աշխ., էջ 84:

228 Նշվ. աշխ., էջ 88-89:

229 Նշվ. աշխ., էջ 91:



դրում է Ներսես արքեպիսկոպոսին 1931 թ. հուլիսի 1-ին հատուկ կոչով դիմել իրանահայությանը՝ խնդրելով «...օգնել հիմնադրվող սրբատեղույն, ...որ-պեսզի հնար լինի իսպառ խանգարումից ազատել»<sup>234</sup> վանքը: Հանգանակություն կատարելու նպատակով Պետրոս վարդապետն այցելում է Իրանի հայաշատ շրջաններ՝ Թավրիզ, Թեհրան, Նոր Ջուղա, Արաղան և այլուր, հաջողությամբ կատարում առաջադրանքը, «...հանգանակում է դրամ, եկեղեցական սպասներ և հագուստ ու կահավորանք և վերադառնում է վանք: Հաւաքած դրամով նորոգում է վանքը»<sup>235</sup>:

**Թաղեոս առաքյալի վանքը Ի դարի երկրորդ կեսից ի վեր.** Երկրորդ աշխարհամարտից հետո Իրանում ստեղծված ներքին խաղաղ պայմանների շնորհիվ Ատրպատականի հայոց թեմական խորհուրդը հնարավորություն է ստանում կրկին իր անմիջական հսկողության ներքո վերցնել Թաղեոս առաքյալի և Ստեփանոս նախավկայի վանքերը: Որպես պահպանված վարձվում է Նաղդալի անունով մի թուրք, որն անցյալում աշխատել էր վանքում: Մինչև 1970 թ. նրան ընկերակցում է Վասիլ Դավթյանը, որը վանքի մերձակա գյուղերից մեկում ապրող մի մահմեդականի շնորհիվ պատանի հասակում փրկվել էր թուրք ասկյարի գնդակից:

1955 թ. (հիջրայի 1334) դեկտեմբերին № 405 հրամանագրով վանքը ներառվում է Իրանի պատմական հուշարձանների ցուցակում:

Աշխատանքները կազմակերպելու և ստացված հասույթները ճիշտ օգտագործելու նպատակով 1966 թ. օգոստոսի 8-ին ստեղծվում է վանքերին վերահասու հանձնախումբ, որը երկամյա բանակցություններից հետո՝ 1969 թ., կարողանում է հողամասեր գնել Վանք գյուղում և շրջակայքում (տարածքը վաճառվել էր դեռևս 1948 թ.), ու շուրջ 4.000 հեկտար տարածություն միացնում է ազգապատկան հողաբաժինների: Դրա շնորհիվ վանքի մերձակա բոլոր հողերը համարվում են Հայոց թեմի սեփականությունը<sup>236</sup>:

1960-1970-ական թվականներին վանքի տարածքում և մերձակայքում ընթանում են հնագիտական աշխատանքներ գերմանական հնագիտական արշավախմբի կողմից (ղեկավար՝ Վոլֆրամ Կլայս)<sup>237</sup>:

1996 թ. մայիսին Մեծի Տանն Կիլիկիո Արամ Ա կաթողիկոսը հանդես է գալիս Թաղեոս առաքյալի վանքի անհավաղ վերանորոգությանն աջակց լինելու հայտարարությամբ՝ մասնավորապես նշելով. «1. Երբ մեր ժողովուրդը կը պատրաստուի տօնելու Հայաստանի մեջ քրիստոնեության պետականաց-

ման 1700-ամյակը, այս շրջագծեն ներս Ս. Թաղեն պետք է արժեարուի որպես սրբավայր ու կենդանի վկայարան հայ եկեղեցույ առաքելականության: 2. Ս. Թաղեն բազմիցս ենթակայ ըլլալով աերումներու, այսօր կը գտնի լուրջ վտանգներու դիմաց: Հետեաբար, պետք է վերաշինութեան աշխատանքներուն անմիջապէս սկսիլ: 3. Ս. Թաղեն Սփիւրքին մեջ ուխտագնացութեան ամենէն կարեւոր սրբավայրն է: Հարկ է վերստին լուսարձակի տակ բերել Ս. Թաղեն հայ կենսքէն ներս: 4. Ս. Թաղեն հայ ճարտարապետութեան սքանչելի գոհարներէն մէկն է: Պէտք է փրկել զայն ամէն գնով»<sup>238</sup>:

2000 թ. կառավարության առաջարկությամբ Թաղեոս առաքյալի վանքը ներկայացվում է ՅՈՒՆԵՍԿՕ-ին (UNESCO) համաշխարհային հուշարձանների ցուցակում ներգրավելու համար: Վերականգնման դեպքում ենթակա էր «Միլասե Ֆարիանգի» պետական կազմակերպությանը:

2005 թ. օգոստոսի 16-ին Թեհրանում տեղի է ունենում Իրանի հայկական եկեղեցիների և մշակութային հուշակոթողների պահպանման միջոցառման հանձնախմբի անդրանիկ նիստը՝ նվիրված վանքային համալիրների նորոգության հարցերին: Խնդրո առթիվ գիտամեթոդական ժողով է կազմակերպվում նաև ՀՀ պատմության և մշակույթի հուշարձանների պահպանության գործակալությունում Իրանի միջթեմական հանձնախմբի հետ համատեղ<sup>239</sup>:

2007 թ. սեպտեմբերի 6-9-ը ՅՈՒՆԵՍԿՕ-ի ընդհանուր պատասխանատուներից Ալբիլատես Փրեբիսն Իրանի մշակութային ժառանգության պատասխանատուների, ճարտ. Վարուժան Առաքելյանի, Իրանի եկեղեցիների պաշտպանության պատասխանատու Շերի Ավետյանի և այլոց մասնակցությամբ այցելում է Հովվի և Ծործորի Սբ. Աստվածածին եկեղեցիներ, Դարաշամբի Սբ. Ստեփանոս նախավկայի և Թաղեոս առաքյալի վանքեր՝ այդ հուշարձանները համաշխարհային ժառանգության ցուցակում ներառելու նպատակով<sup>240</sup>:

2008 թ. հուլիսի 2-10-ը ՅՈՒՆԵՍԿՕ-ի համաշխարհային ժառանգության կոմիտեի՝ Կանադայի Բվերեկ քաղաքում գումարված 32-րդ նստաշրջանի ընթացքում Թաղեոս առաքյալի վանքը միջազգային այդ կազմակերպության ցուցակում գրանցվում է որպես Իրանի պատմամշակութային 9-րդ կոթող (ի դեպ, Իրանը ՅՈՒՆԵՍԿՕ-ի քննարկմանն էր հանձնել նաև Ծործորի Սբ. Աստվածածին և Սբ. Ստեփանոս նախավկա վանքերի փաթեթները):

238 Արամ Ա կաթողիկոս, Պէտք է վերանորոգուի Սուրբ Թաղեն 1700-ամեակէն առաջ, "Outreach", 1996, may, p. 5.  
 239 Մանրամասն տես Տեղեկանք Իրանի հայկական եկեղեցիների և մշակութային յուշակոթողների պահպանման միջոցառման յանձնախմբի, «Լրաբեր», 2005, № 4-5, էջ 56-58 և № 6, էջ 10-20:  
 240 Մանրամասն տես «Հայ արվեստ», 2007, № 3-4, էջ 30-31:

234 Թաղեոսի վանքը, էջ 33:  
 235 Նույն տեղում:  
 236 ԴԱՀՊ, հ. Բ, էջ 232-233:  
 237 Մարգարյան Գ., Ս. Թաղեի վանքը, «Իրան-Նամե», 1995, № 2, էջ 29:

**Թաղեի վանքի ուխտագնացությունները 1954 թ-ից ի վեր.** Իրանահայ համայնքն առ այսօր ակնածանքով ու ջերմեռանդությամբ է կապված հռչակավոր սրբավայրի հետ և օգտվելով Իրանի կառավարության հովանավորությունից՝ ձգտում է կենդանի պահել փառավոր մենաստանի հիշատակը. «Ս. Թաղեի վանքի ուխտագնացությունը իրանահայության կենսրում մի կարեւոր երևոյթ է, որ բովանդակում է՝ ազգային, հայրենասիրական եւ կրօնական վսեմ խորհուրդներ: Ուխտագնացությունը մի ազգայակ է, ազգային մեր գոյատեւման նպաստող եւ հիմք նորի հետ շողկապող»<sup>241</sup>:

Ատրպատականի հայոց առաջնորդարանը, 1954 թ.-ից սկսած, Թաղեոս առաքյալի տունի օրը (հուլիս ամսվա վերջին օրերից մեկն է) կազմակերպում է ուխտագնացություն դեպի վանք՝ համայն հայության ուշադրությունը վանքի վրա բեռնելու համար: Ըարժման նախաձեռնողներն էին Ատրպատականի հայոց թեմական խորհուրդն ու Ատրպատականի թեմի առաջնորդական տեղապահ Կարապետ ավագ քահանա Մանուկյանը:

Իրանը Թաղեոս առաքյալի վանքին՝ որպես քրիստոնեական գլխավոր սրբատեղիի, քարյացական վերաբերմունք է դրսևորում և հովանավորում է ուխտագնացությունը:

Առաջին ուխտագնացությունը կազմակերպվում է 1954 թ. հուլիսի 30-ին<sup>242</sup>:

Ուխտագնացությունն ավելի լավ կազմակերպելու և ուխտավորների անհրաժեշտ հոգսերը հոգալու նպատակով 1966 թ. օգոստոսին ստեղծվում է հանձնաժողով, որի անդամներն էին Հայկ Ստեփանյանը, Վարուժան Առաքելյանը, Ռոբերտ Հովհաննիսյանը, Էմիլ Հակոբյանը և Համազասպ Ռսկանյանը<sup>243</sup>:

1966 թ. հուլիսի 13-ին՝ վանքի ուխտագնացության օրը, Բերիայի թեմի առաջնորդ Առնոդ արքեպիսկոպոս Չեպելյանը (1956-1967) Ատրպատականի հայոց թեմի առաջնորդ Վարդան Ծ. վարդապետ Տեմիրջյանի և թեմական խորհրդի հրավերով պատրաստում և քարոզում է վանքում և գլխավորում Սբ. մասունքների քափորը<sup>244</sup>:

Մեքենաների երթևեկությունը դյուրացնելու նպատակով պետության կողմից կառուցվել է ավտոխճուղի, հավանաբար որի արդյունքում էլ 1968 թ. ուխտագնացների թիվը կազմում էր 12.000, իսկ

ուխտագնացությունից ստացված հասույթը հատկացվում է ոչ միայն վանքի բարեգարդման, այլ նաև Ստեփանոս նախավկա վանքի՝ անհրաժեշտ նորոգության համար<sup>245</sup>:

Թաղեոս առաքյալի վանքի վերջին տասնամյակների պատմության մեջ հատկանշական իրադարձություններ են Մեծի Տանն Կիլիկիո կաթողիկոսներ Գարեգին Ա-ի՝ 1970 թ. հուլիսի 16-ի<sup>246</sup>, Խորեն Ա-ի՝ 1973 թ. մայիսի 16-ի և Արամ Ա-ի՝ 1996 թ. հունվարի 14-ի, 1997 թ. հուլիսի 18-20-ի այցերը հռչակավոր սրբավայր<sup>247</sup>: Արամ Ա Վեհափառ հայրապետը երրորդ անգամ այցելում է նաև 2000 թ. հուլիսի վերջերին՝ վանքի 46-րդ ուխտագնացության և քրիստոնեությունը Հայաստանում պետական կրոն հռչակելու 1700-ամյակին նվիրված տոնակատարության օրերին<sup>248</sup>: 2004 թ. հուլիսի 15-17-ին մեծ շուքով նշվում է վանքի ուխտագնացությունների 50-ամյա տարելիցը, որի առնչությամբ Մեծի Տանն Կիլիկիո Ն.Ս.Օ.Տ.Տ. Արամ Ա կաթողիկոսը հրապարակում է Օրհնության գիր<sup>249</sup>: 2005 թ. հուլիսին Թաղեոս առաքյալի և Մանդիլատ կույսի տոնակատարության օրը վանքում տեղի ունեցած ժամերգությանն ու պատարագին մասնակցում է նաև Իրանում ՀՀ դեսպան Կարեն Նազարյանը:

Հերթական ուխտագնացությունը տեղի է ունենում 1991 թ. հուլիսի 11-ին Մեծի Տանն Կիլիկիո կաթողիկոսության ընդհ. փոխանորդ Արտավազդ արքեպիսկոպոս Թրքոյանի հովանավորությամբ, Ատրպատականի հայոց թեմի կաթողիկոսական փոխանորդ Նշան արքեպեոս Թոփուզյանի ղեկավարությամբ և քահանաներ Գառնիկ Տերտերյանի ու Կոմիտաս Թորոսյանի մասնակցությամբ<sup>250</sup>:

1996 թ. հուլիսի 18-ին կազմակերպվում է Թաղեոս առաքյալի վանքի 42-րդ ուխտագնացությունն Ատրպատականի հայոց թեմի կաթողիկոսական փոխանորդ տ. Նշան վարդապետ Թոփուզյանի նախագահությամբ, Հայոց թեմական խորհրդի նախաձեռնությամբ և գործադիր հանձնաժողովի գործադրությամբ: Մասնակիցների թվում էին նաև Միացյալ ազգերի կազմակերպությունից (ՄԱԿ) երկու ներկայացուցիչ և Իրանում Ավստրիայի դեսպանը<sup>251</sup>:

**Մահմեդական բնակչության վերաբերմունքը.** Թաղեոս առաքյալի վանքը մահմեդական բնակչության շրջանում մեծ հեղինակություն է ունեցել և առ այսօր ունի: Դեռևս ԺԹ դարավերջին Խ. Դադյանը

241 Նետ (Մարդասեան Սամուէլ), Ուխտագնացութիւն, րէ., «Ալիք», 1972, 17 օգոստոսի: Տես նաև Առաքելեան Վ., Ս. Թաղեոս առաքելոյ վանքի տարեկան ուխտագնացութեան առիթով, «Ալիք», 1995, 1 օգոստոսի, էջ 2:  
 242 Ուխտատը (Հայկ Ստեփանյան), Ուխտագնացութիւն դէպի Ս. Թաղեի վանք, «Ալիք», 1954:  
 243 Մանեան Ն., Ատրպատականի Հայոց թեմը, «Դափի» տարեկիրք, Ա տարի (1968), Թեհրան, 1969, էջ 392:  
 244 Տեմիրջյան Վ., Գառնիկայի Լիբանանի և Մուրիոյ Հայոց թեմերու առաջնորդութեանց, հ. Ա, Անթիլիաս, 1980, էջ 411:

245 Մանեան Ն., նշվ. հոդվ., էջ 392:  
 246 Առաքելեան Վ., նշվ. հոդվ., «Ալիք», 1995, 1 օգոստոսի, էջ 2:  
 247 Արամ Ա կաթողիկոս, Նախատօնեակ 1700-ամեակի, «Կանք», 1996, 2 փետրվարի (թիվ 2844): Տես նաև Թաղեոսի վանքը, էջ 34-36:  
 248 Նալիլի (պատի) օրացոյց (2001 թ. յունիս):  
 249 Օրհնության գիրը տես Թոփուզյան Նշան Ծվ., վրդ., Հատարքի մկրտութեան առաջնորդ Սբ. Թաղեն, Թեհրան, 2006, էջ 9:  
 250 «Ալիք», 1991, 13 հուլիսի:  
 251 «Ալիք», 1996, 22 յուլիսի, № 151, էջ 1 և 4:



գրել է. «Մահմեդական շրջակայքում միակ վանքն է ա, որ վայելում է զանգահարութեան դարաւոր իրաւունքը: Շրջակայ թուրքերը և բրդերը մեծ ակնածութեամբ են վերաբերում դէպի սուրբ Թաղէի վանքը, իբրև մի մեծ ուխտատեղի (Ղարաքիլիսայ օջաղի)»<sup>252</sup>:

Այդ առթիվ մեկ այլ ականատես 1905 թ. նշել է. «Վանքը մեծ հարգանք է վայելում մուսուլմանների մոտ. ես տեսել եմ, թե ինչպես էին իմ ուղեկիցները հպվում գրակալի վրա բացված Ավետարանին: Ինքը՝ Մակվի սարդարը, մոտակա ամառային նստավայրից (այն է՝ Ղարա-խաչ) Ղարաքիլիսա իր այցելությունների ժամանակ կոչնակ էր զարկում և հրամայում էր ոչխարներ մորթել սրբի պատվին («ղուրբան»-գոհ)»<sup>253</sup>:

**Թաղեոս առաքյալի վանքի կալվածքներն ու տնտեսությունը.** վանքը եղել է միջնադարյան Հայաստանի խոշոր հողատեր հաստատություններից մեկը, ունեցել է բազմաթիվ կալվածքներ (վարելահողեր, այգիներ, արտեր, հանդեր և այլն), վանքապատկան գյուղեր, մույնիսկ քաղաքներ, շարժական ու անշարժ մեծ հարստություն: Այն ստեղծվել է դարերի ընթացքում հոգևոր և աշխարհիկ իշխանավորների, աշխատավոր ժողովրդի կողմից կատարված նվիրատվությունների, ինչպես նաև առք ու վաճառքի գործարքների շնորհիվ:

Հողային տիրույթների մասին վաղագույն վկայություններից մեկը վերաբերում է 1247 թ., երբ ավերված վանքը վերականգնելու և վանահայր Հովսեփ վարդապետ Արտազեցուն նյութապես աջակցելու նպատակով Կոստանդին Ա Բարձրաբերդցին կաթողիկոսական շրջաբերականով ընդարձակում է հոչակավոր մենաստանին ենթակա թեմի սահմանները, նոր գյուղեր ու քաղաքներ հանձնում վանքին, դրամական անհրաժեշտ միջոցներ ու եկեղեցական իրեր ուղարկում վանականներին<sup>254</sup>:

1562 թ. (հիջրայի 968 թ.) Թաղեոս առաքյալի վանքի (Ղարաքիլիսա) և Դարաշամբի Սբ. Ստեփանոս նախավկայի վանքի (Դարալու Շամլը) միջև ծագում են հողային որոշ խնդիրներ: Վանքի

հանդի, ինչպես նաև Կարիզ, Մահլազան և Կորուղ գյուղերի պատկանելության վերաբերյալ վեճը լուծվում է հօգուտ Թաղեոս առաքյալի վանքի<sup>255</sup>: Իրանի շահ Թահմասպ Ա-ն (1524-1576) հատուկ հրովարտակով հաստատում է վանքի վիճելի հանդի՝ նախկինում գոյություն ունեցող սահմանները «Անգուրակի լեռնանցքի, Ղրխբուլաղ գյուղի և Հենաքի գերեզմանոցի միջև», նրա ոռոգման ու հիշյալ գյուղերից հօգուտ վանքի եկեղեցական տուրքերի գանձման կարգը՝ խստիվ պահանջելով «...Դարալու-Շամլըղի (Դարաշամբի) քյաղխուղաներն ու ռայաքները ոչ մի դեպքում այդ [հարցին] չմիջամտեն և հին օրենքից ու նախկին կարգից չշեղվեն»<sup>256</sup>: Ըստ այս վավերագրի՝ «...հիշյալ հանդի ոռոգման համար (հակկարե)»<sup>257</sup> Արքայուն գյուղի գետի վեց բաժնից երեք բաժինն է հատկացված, ուստի թող Արքայուն գյուղի ռայաքները մույն կարգով հաստատված ճանաչեն և ոչ մի դեպքում առանց իրավունքի և ապօրինի կերպով հիշյալ հանդի հողերի և մուլքերի [գործերին] չմիջամտեն, նրանց ջրի բաժնին չմոտենան և նախկին կարգից ու օրենքից չշեղվեն»<sup>258</sup>:

Վերոհիշյալ կալվածքների համար վեճը շարունակվում է նաև հետագայում: Հավանաբար գործին միջամտում են նաև տեղի մահմեդական իշխանավորները, ինչն էլ հարկադրում է շահ Թահմասպ Ա-ին 1575-1576 թթ. (հիջրայի 983 թ.) վերահաստատել Ղարաքիլիսայի արտի պատկանելությունը Թաղեոս առաքյալի վանքին՝ նշելով նաև սահմանները. «...Ղարաքիլիսայի մագրայեն»<sup>259</sup>, որի սահմաններն են Անգուրակը, Ղրխբուլաղը, Հունաքի գերեզմանատունը, ...լեռնանցքը, Ղուշեարխաջը, Դիբակղաշը և Աղբուլաղը որպես մուլք պատկանում է այնտեղի քրիստոնյա ռայաքներին: Ուստի մույն կարգոց թող կարգադրված համարեն, որ Հաջի Օղլին ու այլք չպետք է մուտք գործեն այդ մագրայեն, ուսնձգություններ կատարեն, շարժին»<sup>260</sup> հակառակ

255 Փափազյան Հ., Հրովարտակներ, պրակ I, էջ 61-62, նաև էջ 93-94:  
 256 Նույն տեղում:  
 257 Հակկարե (պարսկ.) -ջրից օգտվելու իրավունք է, որը համարվել է սեփականություն և ժառանգվել է սերնդեսերունդ կամ էլ ենթարկվել է տարբեր կարգի օտարման:  
 258 Փափազյան Հ., Հրովարտակներ, պրակ I, էջ 61-62, 93-94: Տե՛ս նաև Յակոբեան Է., Ս. Թաղէի վանքը, էջ 19: Փափազյան Հ., Կալվածագրեր, պրակ I, էջ 162: Փափազյան Հ., Ջրատիրության մասին դիվանական վավերագրերը և Շահ Սաֆիի 1638 թ. հրովարտակը, «ԲՄ», № 11, Երևան, 1973, էջ 226: Պարսկերեն բնագիրը հրատարակված է նաև Haghazarian A., նշվ. աշխ., հրովարտակ № 2: «Հուր», 1972, № 2:  
 259 Մագրա՛լ, մեզրե -1. արտ, հանդ. 2. մշակովի դաշտ, վարելահող: Դեռևս ԺԳ-ԺԴ դդ. բառն օգտագործվել է բնակավայր նշանակությամբ՝ հանդես գալով և՛ իբրև ինքնուրույն տեղանուն, և՛ իբրև տեղանվան բաղկացուցիչ մաս: Այստեղից էլ բազմաթիվ Մագրա/Մեզրե-ները Հայկական լեռնաշխարհում և հարակից տարածքներում: ԺԵ դարից տեղմինը ձեռք է բերել նաև կալվածք, ազարակ իմաստը:  
 260 Շարիաթ, շար՝ (արաբ.) -մահմեդական օրենքների ու հաստատված նորմերի ամբողջություն, որով առաջնորդվում էր

252 Խ. Վ. (Խաչիկ վրդ. Դաղյան), Համառոտ նկարագիր Շարաշան-Արտազ գաւառի Ս. Թաղէոս Առաքելոյ վանքի, «Արարատ», 1898, յունուար, էջ 38: Դատյան Խաչիկ ծ. վարդապետ, Հողվածների ժողովածու, էջ 40:  
 253 Минорский В., նշվ. աշխ., էջ 9-10 (բնագրում՝ «Монастырь пользуется большим уважением у мусульман, я видел, как мои спутники прикладывались к евангелию, раскрытому на аналое. Сам макинский сардар во время наездов в Кара-килиса из близлежащей летней резиденции звонил в колокол и приказывал резать баранов («курбаны» — жертва) в честь святого»). Այսօր էլ երբեմնի հայկական գյուղերում հաստատված քուրդ խաշնարած գյուղացիները մի առանձին ակնածանքով ու հարգանքով են վերաբերվում վանքին և որևէ ձևով չեն վնասում նրան: Նույնիսկ վանքամերձ հողամասերում աճած ծառերը կտրելը կամ վառելը մեղք է համարվում:  
 254 Կիրակոս Գանձակեցի, էջ 311:

այնտեղ ձմեռանոց հաստատեն և նախկին կարգն ու հին օրենքը խախտելով որևէ նեղություն չպետք է պատճառեն»<sup>261</sup>:

1611 թ. նոյեմբերի 7-դեկտեմբերի 7-ին (հիջրայի 1020 թ. ոսմազան ամիս) Իրանի Շահ Աբաս Ա-ի հրովարտակով վերահաստատվում է վանքապատկան նվիրաբերված կալվածքները, Կարիզ (Ֆարիզ), Մահլազան և Կորուղ (Ղորուղ) գյուղերի չեթաղիլի պատկանելությունը վանքին և արգելում Դարաշամբի Սբ. Ստեփանոս նախավկայի վանքի հոգևորականներին որևէ ուսնձգություն կատարել դրանց նկատմամբ. «Բարսեղ վանահայրը գալով աշխարհի ապավենի դուռը՝ ...միապետ Նորին Մեծության հրամանագիրը ներկայացրեց, որի հակիրճ բովանդակությունը [իետևյալն է]. «Ինչպես հետևում է... հրամանագրի ու օրինական փաստաթղթերի ու դաբալեների բովանդակությունից, Ղարաքիլիսա մագրան, որի սահմաններն են Քոթուկը, Անգուրակը, Ղրխբուլաղը և Հունաքի գերեզմանատունը, որպես մուլք պատկանում է այնտեղի ռայաքներին: Նշված մագրանի հակկարեն Արքայուն գյուղի գետից հաստատված է եղել որպես 6 բաժնից 3-ը: Նույն կարգով որոշված համարելով՝ Արքայուն գյուղի ռայաքները չպետք է ապօրինաբար մտնեն նշված մագրանի մուլքերն ու հողերը, հավակնեն նրանց հատկացված հակկարեի նկատմամբ, խախտեն նրանց նախկին կարգն ու հին օրենքը, քանզի հնուց Ֆարիզ, Մահլազան ու Կորուղ գյուղերի չեթաղիլը պատկանել է Ղարաքիլիսային, Դարաշամլուղի քեղխուղաներն»<sup>262</sup> ու ռայաքները որևէ ուսնձգություն չպետք է կատարեն ու հին կարգը չխախտեն»<sup>263</sup>:

1633 թ. հունվարի 12-փետրվարի 11-ին Իսմայիլ շահն արձակում է մի հրովարտակ, որով վերստին հաստատում է իր պապի՝ շահ Թահմասպի գրությունը վանքապատկան կալվածքների վերաբերյալ<sup>264</sup>:

1656 թ. Կեռ տեղամասում Թաղեոս առաքյալի վանքին հողակտոր է նվիրում վարազնակերտցի (Մաղուրի որդի Խոնդամիրը)<sup>265</sup>:

հոգևորականների կրոնադատական առյանը: Շար՝ի դատարաններում, ի թիվս այլ հարցերի, բնում էին տնտեսական խնդիրների շուրջ քաղաքացիների միջև առաջացած վեճերը:  
 261 «Հուր», 1971, № 2: Տե՛ս նաև Haghazarian A., նշվ. աշխ., էջ 227, հրովարտակ № 13: Բնագրի թարգմանությունը՝ պարսկազեռ Ք. Կոստիկյանի:  
 262 Քյաղխուղա, քեթաղա (պարսկ.)-գյուղավագ, տանուտեր, ռև: Նույն գյուղում կարող էին լինել մի քանի քյաղխուղաներ: Նրանք գյուղի ավագների խորհրդի անդամներ էին, այդ ամբողջ ստացել էին տանուտերի պաշտոնը գրադեցրած ժամանակ և հետագայում՝ ազատվելուց հետո էլ սովորույթի ուժով շարունակում էին պահպանել այն:  
 263 «Հուր», 1971, № 3-4: Տե՛ս նաև Haghazarian A., նշվ. աշխ., էջ 224, հրովարտակ № 11: Նյութի բնագրի թարգմանությունը մեզ է տրամադրել պարսկազեռ Ք. Կոստիկյանը:  
 264 Կոստիկյան Ք., նշվ. հոդվ., Մերձավոր և Միջին Արևելքի երկրներ և ժողովուրդներ, XXV, էջ 356:  
 265 Թօփճեան Յ., նշվ. աշխ., մասն Բ, էջ 13:

1660 թ. նոյեմբերի 16-ին մակվեցի Դամուրը երեք բունանով վանքին է վաճառում իր բաժին հողը. «Առաջի Աստուծոյ եւ առաջի Մակուայ տօլվաթատրացն եւ Մուստաֆայի տղայ Դամուրս իմ կամով իմ փայ մուլքն առաքելաց եւ գեղարէքին ծախեցի առաքելոյն Թաղէոսի ձեռամբ Սահակ վարդապետին նորին առաջնորդին... Գինն երեք բունան»<sup>266</sup>:

1663 թ. գնվում և վանքին է նվիրվում Յոմրիդաշ գյուղի 6 դանգ մուլքը<sup>267</sup>:

1674 թ. նոյեմբերի 27-ին կազմված կալվածագրով վերստին հաստատվում է վարազնակերտցի Խոնդամիրի նվիրատվությունը. «...ես Վարայգնակերտցի Եաղուրի որդի Խոնդամիրս վախըմ տուի ս. առաքելոյն Թաթեոսի Շահառուի մօտ Կեռ հողն...»<sup>268</sup>:

1679 թ. սեպտեմբերի 20-ին վանքի «սպասատր» Սարգիս Կաֆայեցին վանքի՝ Մակվում ունեցած երկու այգին և ութ կտոր վարելահողը հաստատում է որպես նվիրատվություն. «Այս է վախմ և մուլք ս. առաքելոյն՝ թէ այգետեղ, թէ վարելոյ հողն ի Մակու այս է. Անուշկավանի դիմաց այգին. այսպես ութ կտոր հող, երկու այգի. ստորագրութիւն – ես՝ Սարգիս վարդապետ Քաֆայեցի ի սպասատր ս. առաքելոյն...»<sup>269</sup>:

Նույն թվականին կազմված պարսկերեն համախոսականներից մեկի համաձայն՝ հաստատվում են Մակվի մահալի Յոմրիդաշի Մուհամմադբեկը, Ղարաքիլիսայի Քոնդեգբեկը, Ռեյխանլուների Շուրաք և Դիբաքի Շամսիբեկը մեզրեները՝ գնված Սարգիս Կաֆայեցի և Սահակ Մակվեցի վանահայրերի կողմից<sup>270</sup>:

1680 թ. հաստատվում են վանքի կալվածքները Նուշիկում (Քեշիշլիք), Վարազնակերտում և Մակվում<sup>271</sup>:

1684 թ. սեպտեմբերի 29-ին վանահայր Սարգիս Կաֆայեցին հաստատում է մակվեցի Մովսեսի դուստր Նազուրի՝ մենաստանին հող նվիրելու գործարքը, որը կնքվում է Մակվի Սբ. Վարդան եկեղեցում. «...ես Մովսեսի դուստր Նազուրս առաջի Աստուծոյ և առաջի մեր առաջնորդ Սարգիս վարդապետին և առաջի Մակուայ տօլվաթատրացն ի մէջ ս. Վարդանայ իմ հօր Մովսեսի բաժին մուլքն ...վա-

266 Նույն տեղում: Տարօրինակ է, որ 1660 թվականի ներքո վանքի առաջնորդ է հիշվում Սահակ (Բահակ) վարդապետը, երբ բազմաթիվ սկզբնաղբյուրներից հայտնի է, որ նա առաջնորդությունն ստանձնել է 1663-1665 թթ. միջակայքում: Ենթադրվում է, որ թվագրման վրիպակ կա:  
 267 Մատենադարան, Կաթողիկոսական դիվան, թղթ. 4, վավ. 120-121: Նյութի բնագրի թարգմանությունը մեզ է տրամադրել պարսկազեռ Ք. Կոստիկյանը:  
 268 Թօփճեան Յ., նշվ. աշխ., մասն Բ, էջ 13:  
 269 Նույն տեղում:  
 270 Մատենադարան, Կաթողիկոսական դիվան, թղթ. 1, վավ. 189: Նյութը մեզ է տրամադրել պարսկազեռ Ք. Կոստիկյանը:  
 271 Մատենադարան, Կաթողիկոսական դիվան, թղթ. 242, վավ. 139: Նյութը մեզ է տրամադրել պարսկազեռ Ք. Կոստիկյանը:



խըմ արի ս. առաքելոյն...» (կնիքի վրա եղել է՝ «Քի ծառայ Սարգիս վարդապետ»)272:

1685-1686 թթ. Ղարաքիլիսա գյուղն անբողջութեամբ նվիրվում է վանքին273:

1694 թ. ապրիլի 5-ին կազմված կալվածագրերից մեկի համաձայն՝ «...Ես՝ Մակունցի Այտիշենց ազգէն, Ալանենց Սկրտչի բոռն, և Պապունի որդի Կիրակոս... յօժար կամօքս վախըմ արարի Ղուքունճանի փայն, և Նուշկայ դէմի գլգլտ ալգին, մուլքն և ազարակն, որ վանքին վախմ լինի և ուտեն մասուն...»: Կողքին՝ «Ես՝ Իսահակ վարդապետ առաջնորդ ս. առաքելոյն, Այտիշենց Կիրակոսի վկայութեամբ մոհրեցի», ապա այլ կնիքներ՝ Սարգիս, Մատթեոս Ջուղայեցի, խոյեցի Պետրոս ստորագրություններով274:

ԺԷ դարի կալվածագրերից մեկով ևս հաստատվում է Թաղեոս առաքյալի վանքին կատարած նվիրատվությունը. «Ես՝ լուսահոգի Մահդասի Սելամի քոյր Սինաս և փեսայ Խաչատուրս գիտեմք և վկայեմք, որ մահտեսի Սելամն... իւր առած ալգին վախմ արուց ս. Թաղեոս առաքելոյ... և նա եղև անյայտ... Վասն որոյ մեք վերոգրեալքս... ալգին վերստին վախմ արարաք վանից սրբազան առաքելոյն...»275: Վկաների թվում եղել են նաև Խոյի քահանաներ տեր Հովհաննեսը, տեր Մարգարը, տեր Գաբրիելը, սույն քաղաքի ռես Բաղալը և այլք:

ԺԸ դարի անթվակիր կալվածագրերից մեկի համաձայն՝ «Ես՝ Մակունցի Բաղդասարի որդի Վարդունս իմ կամօքս... իմ հայրենական մլքերն... յանձնեցի ի դռն Թաթևոսի առաքելոյն, ի ձեռն ի Սահակ վարդապետին: Դարձեալ մեր երկու ալգին հասանի ձեռն Սահակ վարդապետին»276:

1704 թ. կազմված վավերագրերից մեկը ևս մի նվիրատվություն է արձանագրում վանքին. «Մեք Վարագանկերտցի տօլվաթաուրքս, սարդարս որդի Աղաջանի, Կուլամիրս... Ղազարս... Գրիգորս... Թարխանս... միաբանք..., որ յառաջ տված էր վանիցն կրկին հաստատեցինք...»: Կնիք՝ «Յ(իսուս)ի Ք(րիստոս)ի ծ(առ)ն(ա) Սարգիս վարդապետ». տակը գրած է. «Ես՝ Սարգիս վարդապետս առաջնորդ ս. առաքելոյն Թաղեոսի...»: Ապա տրված են Աստվածատուր վարդապետի, տեր Ներսեսի, Խոյի Ստեփանոս վարդապետի, խոյեցի Պետրոս վարդապետի և ռես Մուրատխանի ստորագրությունները277:

Նույն թվականի հոկտեմբերի 10-ին կազմված մի կալվածագրի համաձայն՝ «...Մելիք Պնիկի դստերքս՝ Էթարս, Խաթունս մեր հորէն մնացած

272 Թօփճեան Յ., նշվ. աշխ., մասն Բ, էջ 13:  
273 Մատենադարան, Կարողիկոսական դիվան, թղթ. 4, վավ. 127: Նյութը մեզ է տրամադրել պարսկագետ Ք. Կոստիկյանը:  
274 Թօփճեան Յ., նշվ. աշխ., մասն Բ, էջ 13-14:  
275 Նշվ. աշխ., էջ 15:  
276 Նշվ. աշխ., մասն Բ, էջ 15-16:  
277 Նշվ. աշխ., էջ 14:

Մակուայ ալգիքն (ք. ալգի)... յօժարութեամբ տվաք վախմ ի դռն Թաղեոս առաքելոյն...»: Վերջում տրված են նախորդ կալվածագրի անձանց և Անձուկ գյուղի հասարակության ստորագրությունները278:

Ալեքսանդր Ա կաթողիկոսի՝ 1707 թ. արձակած հրովարտական վանքապատկան էին Թավրիզը, Մուժամբարը, Տուխուրկանը, Մարաղան, Խոյը, Չորսը, Մակուն և շրջակա բոլոր գյուղերը279:

Թավրիզի Մելիք-Թանգյան թանգարանում պահվող պարսկերեն № 55 վավերագրի համաձայն՝ վանքի առաջնորդ Մատթեոս վարդապետ Սպահանցին 1721-1722 թթ. (հիջրայի 1134 թ.) երկու թումանով Թահունե Խարաբե Բոգորգում մի ջրաղաց է գնում և նվիրում վանքին280:

1738 թ. հոկտեմբերի 8-ին իր գնած Ղուռուչայի ալգին վանքին է նվիրում աստապատցի Արզումանի որդի Աստվածատուրը. «...Ես Աստապատցի Կուսանց Մեհրապի որդի Յուսեփս և ես Պողոսի կին Տուփունս... ծախեցինք... Ղուռուչայի ալգին... ս. Թաթևոս առաքելի անուամբն մեր Արզիմանի որդի Աստուածատրին... որ վախուպ արեց ս. Թաթևոս առաքելուն ԺԵ (15) թուման...»281:

1746 թ. վանքապատկան մի արտի համար համախոսական է կազմվում282:

1748 թ. Իբրահիմ շահը մի հրովարտակ է արձակում՝ հաստատելով Ղարաքիլիսա գյուղի վանքապատկան լինելը, վանքի հարկերից ազատվելը և վանքի վրա խարձակումների ժամանակ անհրաժեշտ օգնություն ցույց տալը. «...Մինաս խալիֆայի հանդեպ ունեցած շահական ողորմածությամբ ու անսահման գթասրտությամբ [հաշվի առնելով] նրա նվիրվածությունն եւ ծառայությունները, նաև այն, որ ....Ղարաքիլիսա գյուղը եղել է հիշյալ վանքի վակֆը, իսկ գյուղի բնակիչները, լինելով նրա սպասավորները, մուաֆ են եղել դիվանի մութավաջեհաթից, մեր արքայական Մեծությունը նույնպես կարգադրեցինք նրանց դիվանի պարտավորություններից, ինչպիսիք են ջիզյան, այլ մութավաջեհաթն ու սաղերաթը, ավարիզաթը, չորանբեկին և այլն, մուաֆ ու մուսալլամ ճանաչել, որպեսզի իրենց հարկերը հիշյալ մուլքերի եկամուտների հետ ծախսեն նշված վանքի ու նրա բնակիչների վրա: Բացի հիշյալ գյուղից, որտեղ էլ որ այդ վանքի վակֆային մուլքերը գտնվելիս լինեն, նույն կարգով մուաֆ ու մուսալլամ հայտարարեցինք: Երևանի ամիլները թող հիշյալ գյուղի ու նշված վանքի այլ վակֆային մուլքերի հարկերը իրենց արվաք-ե ջամից հանեն և ոչ մի դիմար չպահանջեն: Սուրհանդակները, ճանապարհների հսկողներն ու հարկա-

278 Նույն տեղում:  
279 Մատենադարան, Կարողիկոսական դիվան, թղթ. 244, վավ. 254:  
280 Haghazarian A., նշվ. աշխ., էջ 231, հրովարտակ № 16:  
281 Թօփճեան Յակոբ, նշվ. աշխ., մասն Բ, էջ 14:  
282 Յակոբեան Է., Ս. Թաղի վանքը, էջ 22:

հավաքները թող վանքի առևտրական կամ այլ գործերով տարբեր կողմերը գնացող-եկող սևագուլիներին ճանապարհին ու վիլայեթներում չնեղեն: Քանի որ հիշյալ գյուղը գտնվում է Ռումի ու Քրդստանի սահմանագծի վրա, և հաճախ ավազակներն ու ավարառուները ոտնձգություններով նեղում են նրանց, ուստի Երևանի, Խոյի ու Դումբուլի հաքիմները թող նրանց ներխուժման ժամանակ [վանքին] անհրաժեշտ օգնություն ցուցաբերեն: Գնացող-եկողներից թող առանց դատական հիմքի դիմար ու հացահատիկ չպահանջեն ու չանհանգստացնեն: Որտեղ էլ որ այդ գյուղից ցրվածները լինեն, ոչ որ չպետք է նրանց ետ բերելուն խոչընդոտի, այլ պետք է գաղթեցնի նրանց հին բնակավայրը, որպեսզի [այնտեղ] բնակվեն...»283:

1749 թ. հոկտեմբերի 23-ին Ունջինանց Սարգսի որդիները վանքի առաջնորդ Մինաս վարդապետին 10 թումանով մի տուն են ծախում. «...Մեք Ունջինանց Սարգիսի որդիքս ծախեցինք մեզ ռաաք տված տունս իւր չորից հատերօվն ս. Թաթևոսի առաքելոյ յառաջնորդ Մինաս վարդապետին 10 թուման, որոյ կէսն է Ե (5) թումանս»284:

1758 թ. հուլիսի 14-ին մահտեսի Սելունը վանքին է նվիրում իր գնած ալգին. «...ես մահտեսի Սելունս իմ ալգին վախուպ արի ս. առաքելուն Թաղեոսի...»285: Գործարքը կնքվում է Խոյի Սր. Սարգիս եկեղեցում: Սելունի մահից հետո (վավերագրում տարեթիվը չի նշված) նրա քույր Սինան և վերջինիս ամուսինը՝ Խաչատուրը, վերստին հաստատում են նվիրատվությունը և հնարավոր ոտնձգություններից ալգին զերծ պահելու համար պայման կապում. եթե իրենք կամ ազգականները խախտեն գործարքը, ապա պարտավոր են խանին վճարել 15 թուման, իսկ եթե վանքի միաբաններից կամ առաջնորդներից որևէ մեկը վաճառի կամ գրավ դնի ընծան, «...գլխատիժն Կայենի և Յուղայի առջե» (անեծքի ընդունված ձևակերպում, որը բազմիցս հանդիպում է հայկական միջնադարյան վիճագրերում ու ձեռագրերում): Վավերագիրը հաստատել են Խոյի քահանաները և ռես Բաղալը (տեքստում՝ Պատալ)286:

Էջմիածնի կաթողիկոսական արժույթն ենթակա բեմերի ցուցակում, որը կազմել է Երեմիա Օշականցին, 1765 թ. Արտազի թեմը ներկայացված է հետևյալ կերպ. «Թաղեոս Առաքելոյ վանից թեմն. Բայագիղ իւր նահանգովն. Սահաբափոս իւր գիւղորէիւն րաց ի Մուրմարիոյ և ի Ալէքլուոյ. Խօյ իւր նահանգովն. Սլղուգ իւր նահանգովն, Մարաղայ իւր նահանգ, Յուշնի, Մակու իւր գիւղէիւն, Չօրս»287:

283 Կոստիկյան Ք., նշվ. հոդվ., Մերձավոր և Միջին Արևելքի երկրներ և ժողովուրդներ, XXV, էջ 357:  
284 Յակոբեան Է., Ս. Թաղի վանքը, էջ 23:  
285 Թօփճեան Յ., նշվ. աշխ., մասն Բ, էջ 14: Հմտ. Ոսկեան Հ., Վասպուրական-Վանի վանքերը, Բ մաս, էջ 490, ծանոթ. 20:  
286 Թօփճեան Յ., նշվ. աշխ., մասն Բ, էջ 15:  
287 ԳՀՊ, գիրք Գ. Միմեոն կաթողիկոսի յիշատակարանը, Թիֆլիս, 1894, էջ 803:

1772 թ. նոյեմբերին խոյեցի մահտեսի Եղիշի եղբայր Սաֆարը Թաղեոս առաքյալի վանքին է նվիրաբերում հայրական տան գոմի տեղը. «Ես՝ մահտեսի Եղիշու եղպար Սաֆարս իմ հայրենական տան կոմի տեղն, որ է իմ բաժինըն, վախմ արի ս. Թաթևոս առաքելուն և իմ կողակից Նուպարի հոգեբաժին...»288: Վկաների թվում հիշատակվում է նաև Խոյ քաղաքի ռես Բաղալը:

1779 թ. մարտի 4-ին կազմված կալվածագրերից մեկի համաձայն՝ «...Կօհրօվանց Ծհանի որդի Պատովս... կրկին վախմ արի ս. առաքելուն (ալգին)... և այս եղև ի յառաջնորդութեան գերայիռչակ ս. առաքելուն Թաթևոսի տ(եառ)ն Եսայիաս աստուայծաբան մաքրակենցաղ վարդապետին և նորին ս. վանից բազմաշխատ միաբան Գեորգ գերզօն վարդապետին...»289:

1785 թ. օգոստոսին դափանցի մահտեսի Օհանեսն ու կինը՝ Թագուհին, վանքին են նվիրում Խոյ քաղաքի Սր. Սարգիս եկեղեցու քաղամասում գտնվող իրենց տներն ու տնամերձ ալգին290:

ԺԸ դարի 80-ական թվականներին մեծահռչակ վանքը տնտեսական ծանր վիճակից դուրս բերելու նպատակով գործի է լծվում առաջնորդ Իսահակ եպիսկոպոս Փառակեցին: Պայքարը վանական կալվածքները վանքին վերադարձնելն էր, որոնց ապօրինաբար տիրություն էին անում աշխարհիկ անձինք. «Յուժ չարաչար թշնամի Բոր գիւղացիք սրբոյ վանքիս Թաղեոսի առաքելոյն այլ առաւել չարագոյն չիք նգովեալ որդի Մանուչարն և անիծեալ Նեռան որդի Սկրտիչն միշտ չարութեամբ ի ժամանակի Եսայի վարդապետին իբրև զգազան կերեալ էին և պէսպէս փորձանս յարուցեալ ի վերայ սրբոյ վանքին ձեռամբ Մակուայ սուլթանին: Եւ երբ եկն Փառակեցի տեսոն Իսահակ շինարար վարդապետն յառաջնորդ, որքան կարաց կարկեաց գրերանս չարեաց և այնու պատճառաւ շատ ձանձորթիւն կրեաց ի չարեաց Խ (40) տարուան խանգարեալ բարին կամէր ի լոյս ածել ողորմելին»291:

1787 թ. էլ առավել սրված հակամարտության հարթանակող կողմը վանքի շահերի պաշտպան առաջնորդն էր. «...հնոց ժամանակաւ բնակեցեալքն ի գիւղն ժանդաբարոյ մարդիքն տուրս հալածեաց տնով և նգովիւք փակեաց և բազմակնքով կանոնադրեաց, զի մի մտցեն ի գիւղն սրբոյ վանքին և ի թուլադրութենէ յառաջնորդաց: Չարք ոմանք աստի և անտի փախուցեալ մարդիք, քան զի տեսցէ

288 Թօփճեան Յ., նշվ. աշխ., մասն Բ, էջ 15: Տե՛ս նաև Ոսկեան Հ., Վասպուրական-Վանի վանքերը, Բ մաս, էջ 490, ծանոթ. 20:  
289 Թօփճեան Յ., նշվ. աշխ., մասն Բ, էջ 15:  
290 Նույն տեղում: Տե՛ս նաև Ոսկեան Հ., Արտազի վանքը, էջ 53: Նույնի՝ Վասպուրական-Վանի վանքերը, Բ մաս, էջ 490, ծանոթ. 20: Է. Հակոբյանը (Ս. Թաղի վանքը, էջ 23) վավերագիրը սխալմամբ ներկայացնում է 1765 թ. տակ (թեև Փառակեցի առաջնորդի անունը ստույգ է հիշատակում):  
291 ՄԺԱ, էջ 315, ծանոթ. 38:



կանոնագիրն տեղ Բահալի շինարար յառաջնորդ վարդապետին և ինքն զգուշ լինիցի: Վասն որոյ ի տրանէ յառաջ դէտըն միաբանից շատ գիւղէն էր եղեալ և որք լաւ տեղ և արտօրեաք սրբոյ վանքին, զայն եկամուտ ոչինչ, աշխարհականքն էին տիրապետեալք այնու կողմանէ աղաղակէին տգէտքն թէ՛ մեր է և նախնեաց մերոց մեզ մուք մնացեալ է: Եւ այնու վշտացեալ ողորմելին աուրս հնձոց մինչև Ծ (50) թման խարճեաց և նոցա վարն և վաստակն առաւ եւ տնով դուրս արաւ, գնացին Մակու՝ Մանուչարն, որ Խօյայ էր եկաց նախնին, ընէս Մարգիսի որդիքն, Խառակունսայ, Եւրիին Մալմաստու, ինչև իցէ շատ վնասակար էին, մերժեցան աստուծով...»<sup>292</sup>: Խլված հողերը վանքին վերադարձնելու վերաբերյալ կան նաև այլ մանրամասներ<sup>293</sup>:

1797 թ. կազմված կալվածագրերից մեկի համաձայն՝ Մարգարը՝ Վարդանի որդին և Մինասի բոռը, իր «...յօրաբաժին մուքն ծախեցի ս. Թաթևսի առաքելոյ վանիցն առաջնորդ վրդին ԵՌ (5000) դին., որ կէսն կանէ Ծ (50) շահի, ձեռամպ երեցփոխան Եղոյին...»<sup>294</sup>:

Ըստ 1806 թ. փետրվարի 20-ին կազմված կալվածագրերից մեկի տեղեկության «...Յովսէփի որդի Նազարս... յայգիս վախուք էի արարեալ ս. առաքելոյն Թաթևսի, զկնի քանի ամաց կոտորեալ էին բոլոր գծառն և գտունկսն ի ժամանակս խառնակութեան զօրացն պարսից և հիսիսայնոց... ընծայեցի... Բ (2) հատ տեղ ևս... յառաջնորդութեան Սիմէօն վարդապետի...»<sup>295</sup>:

1808 թ. թագաժառանգ Աբաս-Միրզայի՝ Թաղեոս առաքյալի վանքի առաջնորդ Սիմեոն վարդապետին ուղղված հրովարտական մասնավորապես նշվել է. «Բրիստոնյա մեծամեծներից լավագույն, պատվարժան բարձրաստիճան Սիմոն խալիֆայի ու Ղարաքիլիսայի մահալի ռայաթների հանդեպ ունեցած մեծ ողորմածությամբ կարգադրեցինք, որպեսզի վերոհիշյալ պատվավոր [անձը] նշված մահալի բոլոր հայերին ու ռայաթներին, որոնք նախորդ տարիներին ցարցուցրիվ են եղել, հավաքի և անհրաժեշտ ճիգ ու ջանք շխնայելով հիշյալ մահալի բարեկարգման ու բարգավաճման համար, այնտեղի բոլոր ռայաթների ու հայերի հետ լավ վարվի: ...Բարաջուրի ու շրջակա մյուս մահալների պատվարժան մուրաշիրներին կարգադրվում է ոչ մի

դեպքում չմիջամտել ու Ղարաքիլիսայի ջրի ու մուրի նկատմամբ ոտնձգություններ չկատարել»<sup>296</sup>:

1809 թ. հուլիսին հաստատվում է մահտեսի Ստեփանի և վանահայր Սիմեոն վարդապետի միջև կատարված տնտեսական գործարքը. «...մահտեսի Եաղիշու որդի մահտեսի Ստեփանս ծախեցի Թաղեոսի առաքելու վանիցն... ի առաջնորդութեան Տ(եառ)ն Սիմէօն վարդապետին (իմ տներն) Գ(3) թուման ԵՌ-Ժ (5010) շահի...»<sup>297</sup>:

Սիմեոն արքեպիսկոպոսի օրոք վանքին կալվածքներ են ընծայվում<sup>298</sup>:

1814 թ. Աբաս-Միրզայի հրամանագրով Թաղեոս առաքյալի վանքին շնորհվում է հարկազանձումների իրավունք, որն էլ մի քանի անգամ վերահաստատվում է հետագայում<sup>299</sup>:

Նույն թվականին Աբաս-Միրզայի հրամանով Ղարաթուրքի գյուղն ամբողջությամբ նվիրվում է վանքին. «...Խոյի բեկլարբեկի Ֆաթիալի խան Ղաջարը բարձր մտքի պատվավոր բարեհաճությամբ հուսադրված իմանա, որ օրերս քրիստոնյաներից լավագույն Ղարաքիլիսայի խալիֆայի (իմա՝ Սիմեոն վարդապետ, Ա. Հ.) հանդեպ անսահման ողորմածությամբ Բարաջիքի Ղարաթուրքի գյուղը, որտեղի դիվանի մութավաջջեհարը 40 Թավրիզի թուման է, նրան հանձնեցինք, որպեսզի հետևելով այնտեղի հողագործությանը, նրա եկամուտները ծախսի իր ապրուստի: Այնտեղ մութավաջջեհարը ըստ կարիքի ամեն տարի անփոփոխ կերպով ըստ մեր դիվանի հավալեին հանձնի արքաբ-ե հավալեին: Խոյին ենթակա բարեբախտ այդ մահալը բող համարելով նրան արվար-ե ջամ՝ արված որոշված գումարից ավելի ոչ մի դինար ու հատիկ չպահանջեն ու չգանձեն»<sup>300</sup>:

1815 թ. Աբաս-Միրզայի արձակած մեկ այլ հրամանագրով վերստին հաստատվում է Ղարաթուրքի գյուղի նվիրատվությունը Թաղեոս առաքյալի վանքին. «...Ղարաքիլիսա վանքի նկատմամբ հարկանքն անհրաժեշտ է, իսկ նրա վանականների ու քահանաների մասին հոգ տանելը զբառատ մտքի զաղտնիքը, ուստի այս թոնգուզ յոլ տարվա սկզբից, Ղարաթուրքի գյուղը, որ Բարաջիքի բոլորի գյուղերից է և հետևյալ կերպով ջամ՝ արվել դիվանին, հանեցինք այդ բոլորից և շնորհեցինք իմաստուններից լավագույնին, որպեսզի այդ գյուղի եկամուտներն

292 ՄԺԱ, էջ 314, ծանոթ. 38: Տե՛ս նաև Haghazarian A., նշվ. աշխ., էջ 236, № 22:  
 293 «Թիին ՌԱԼԶ (1787)-ին Փառակեցի տեղ Բահալի շինարար յառաջնորդ վարդապետն զեղէն դուրս վարեաց ընէս Մարգիսի որդիքն՝ Մանուչարն և Մալմաստցի Եւրիին և նգովիք փակեաց, որ ոչ կարիցն ասել եկօղ և բնակօրքն թէ՛ այս արտս և կամ այս ինչ տեղ իմ է, բոլորն հոդն և ջուրն վանքին [է]» (ՄԺԱ, էջ 308):  
 294 Թօփճեան Յ., նշվ. աշխ., մասն Բ, էջ 15: Տե՛ս նաև Զակոբեան Է., Ս. Թաղի վանքը, էջ 24:  
 295 Թօփճեան Յ., նույն տեղում: Տե՛ս նաև Զակոբեան Է., նշվ. աշխ., էջ 25:

296 ԳԱԹ, Հ. Առաքելյանի ֆոնդ, քիվ 3945 տ: Նյութի բնագրի բարգմանությունը մեզ է տրամադրել պարսկագետ Զ. Կոստիկյանը:  
 297 Թօփճեան Յ., նշվ. աշխ., մասն Բ, էջ 15:  
 298 Նշվ. աշխ., էջ 15-16:  
 299 Մատենադարան, Կաթողիկոսական դիվան, թղթ. 4, վավ. 138-140, 149: Նյութի բնագրի բարգմանությունը մեզ է տրամադրել պարսկագետ Զ. Կոստիկյանը:  
 300 Մատենադարան, Կաթողիկոսական դիվան, թղթ. 4, վավ. 138: Բնագրի բարգմանությունը՝ պարսկագետ Զ. Կոստիկյանը:

րը տնօրինի ու ծախսի հիշյալ վանքի ապրուստի ու նորոգման վրա...»<sup>301</sup>:

1820 թ. պարսից թագաժառանգը մի նոր կալվածագիր է արձակում՝ նշելով. «...նախկինում Ղարաթուրքի գյուղը որպես ռոճիկ հանձնվել էր քրիստոնյա մեծամեծների առաջնորդ Ղարաքիլիսայի խալիֆային: Օրերս վերոհիշյալը նոր ռաղամ խնդրեց: [Ռատի] կարգադրվում է բարձրաստիճան անձին նախկինի պես գյուղը վերոհիշյալին տրամադրել, որպեսզի այդ գյուղի մութավաջջեհարը որպես իր ռոճիկ պահանջի ու ստանա»<sup>302</sup>:

1824 թ. վանահայր Բարսեղ եպիսկոպոսը կազմում է մի ցուցակ, որից հայտնի են դառնում վանքի ենթակայության ներքո գտնվող կալվածքները: Դրանք են՝ ութ հողային տարածքներ Դեխիսարդանում, Խոյ քաղաքում և նրա մերձակա «Բէնէյի, Ունջալքիս» վայրերում, ինչպես նաև մեկ տասնյակից ավելի վարձով տրվող տներ Խոյում և Բայազետում (ցուցակում նշված են նաև վանքին նախկինում պատկանող կալվածքները՝ Խոյի մոտ գտնվող «Փեռայ և Բէնէյի» և Չորսի նահանգի «Տիզէ» գյուղերում)<sup>303</sup>:

1828 թ. հոկտեմբերի 11-ին բայազետցի տեղ Գարրիելի որդին՝ մահտեսի Հարությունը, կինը՝ Աննան, «...ի ժամանակս Տեառն Բարսեղ արքեպիսկոպոսին և առաջնորդին ս. աթոռյն սրբազան առաքելոյն Թաղեոսի, մեր մեր յօժար կամօքն զմեր է (5) կտոր տունն, և առաջի եղեալ խամն, վախուպ և կտակ արարինք Սրբազան առաքելոյն Թաղեոսի վանիցն և... թալիսն արարինք առաջնորդ Բարսեղ արքեպիսկոպոսին...»<sup>304</sup>:

Ռուս-պարսկական երկրորդ պատերազմից և Թուրքմենչայի պայմանագիրը կնքելուց հետո պարսկահայերի գաղթը կասեցնելու նպատակով թագաժառանգ Աբաս-Միրզան ձեռնարկում է որոշ քայլեր, որոնցից մեկը Քիլիսաբենդ գյուղի ընծայումն էր Թաղեոս առաքյալի վանքին<sup>305</sup>:

1830 թ. տվյալներից մեկի համաձայն՝ Բայազետ քաղաքը պատկանում էր Թաղեոս առաքյալի վանքի եպիսկոպոսի գլխավորած թեմին<sup>306</sup>:

1835 թ. Հովհաննես Ը Կարբեցի կաթողիկոսի հանձնարարությամբ Գալուստ աղա Ելիմիդյանցը վաճառում է Ատրպատականի Դոխտուրզան գյուղում գտնվող արքեպիսկոպոսի կալվածքները

301 Մատենադարան, Կաթողիկոսական դիվան, թղթ. 4, վավ. 139: Բնագրի բարգմանությունը՝ պարսկագետ Զ. Կոստիկյանը:  
 302 Մատենադարան, Կաթողիկոսական դիվան, թղթ. 4, վավ. 140: Բնագրի բարգմանությունը՝ պարսկագետ Զ. Կոստիկյանը:  
 303 Մատենադարան, Կաթողիկոսական դիվան, թղթ. 50, վավ. 492ա, էջ 1-2: Տե՛ս նաև Կոստիկյան Զ., նշվ. հոդվ., Մերձավոր և Միջին Արևելքի երկրներ և ժողովուրդներ, հ. XXV, էջ 353:  
 304 Թօփճեան Յ., նշվ. աշխ., մասն Բ, էջ 15:  
 305 Բալիի, Ճանապարհորդություն Պարսկաստանում, Եժ, հ. 8, Երևան, 1957, էջ 323 (ծան. 1):  
 306 Missionary Researches in Armenia by Eli Smith, Harrison Gray Otis Dwight, Josiah Conder, London, 1834, p. 415.

ղում գտնվող արքեպատկան աչգին, «թ գրաժինն էջմիածնի և թէ գմասն սրբոյ վանիցն Սրբոյն Թաթևսի առաքելոյն»<sup>307</sup>:

ԺԹ դարի առաջին կեսին վանքն ուներ «...իր սեփական գիւղերը և կալվածները, որոնցից ստացւած արդիւնքը կարող էր լիութի բաւարարութիւն տալ թե՛ մի բոլոր պահանջներին: Նա ուրիշ խօսքով եղել է մի հարուստ և ընդարձակ միաբանութիւն, իր բոլոր պարագաներով և յարմարութիւններով»<sup>308</sup>: Վանքին էր պատկանում Մակվի և Խոյի գավառներում գտնվող 15 գյուղ: Դրանք էին՝ Մըզրա, Յումրի-դաշ, Վանքի գյուղ (Ղարաքիլիսա), Դիպակ-դաշ, Շարուկ, Աղբուլաղ, Ղարաթուրքի, Սոնա-բուլաղ, Աղդաշ, Մահլազան, Ղորուղ, Նուշիկ, Քյոնիբեվան, Չորս, Ռահան<sup>309</sup>: Բացի նշյալ բնակավայրերից՝ «...վանքը ունեցել է գանազան տեղերում մի արտ, մի այգի, մի տուն և այլն, ինչպես օրինակ՝ Դիզա գիւղում (Խոյ գաւառ) ուներ մի տուն և մի այգի, Չորս գիւղում «բաստի» հողը, Փեռա գիւղի մէջ մի անտառ, Խոյ քաղաքում մի այգի և տուն..., Հաֆթ վանում (Մալմաստի գաւառ) մի քանի արտեր, Խոյում, ինչպէս և Մակում ունեցել է մի քանի ձիթհան գործարաններ: ...Բացի վերև առաջ բերւած գիւղերից և սեփականութիւններից՝ վանքը ուներ լծկան մի քանի գոյգ եզներ և գոմէշներ, գութաններ, սայլեր և ջրաղաց. նախիրներով տաւար, հօտերով ոչխար էր դուրս գալիս վանքից»<sup>310</sup>:

Յավոք, ինչպես վանահայրերի ոչ հոգատար և անտարբեր վերաբերմունքի, այնպես էլ քալանի հետևանքով վանքը, 1840-1850-ական թվականներից սկսած, հայտնվում է անմխիթար դրության մեջ (ի դեպ, այդ վիճակը պահպանվում է մինչև 1901 թ.). «Քիլիզերի և թուրքերի կողոպուտները և ասպատակութիւնները, առաջնորդարանի տեղափոխութիւնը և պարսկահայերի գաղթը, վանքի վիճակը դարձնում են անմխիթար և աննախանձելի. պակաս մնացած տեղն էլ գալիս են լրացնելու վանքի վանահայրերը: Իրար յետևից գալիս են մի քանի վանահայրեր, մէկը միւսից ապիկար, մէկը միւսից ընչաքաղց և խայտառակ: Ծզմում, հիւծում են հարուստ վանքը և թողնում են դատարկ և չոր քարերը, որոնք ողբում են ցաւալի իրականութիւնը»<sup>311</sup>:

1851 թ. Աբաս-Միրզայի արձակած հրովարտական արգելվում է վանքապատկան հողատարածությունների օգտագործումը խաշնարած ցեղերի կողմից. «...անգլիական դեսպանի զեկուցման համաձայն Ղարաքիլիսայի մարգագետիններն ու արո-

307 Կալվածագրեր եւ տնտեսական այլ գործարքների վերաբերյալ արխիվային փավերագրեր, պրակ 1, կազմեց Հար. Արբախանյանը (այստե՛տևս՝ Արբախանյան Հար., Կալվածագրեր, պրակ 1, համապատասխան էջերով), Երևան, 1941, էջ 106:  
 308 Ֆրանգեան Ե., Ատրպատական, էջ 30:  
 309 «Արարատ», 1898, էջ 38-40: Տե՛ս նաև Ֆրանգեան Ե., Ատրպատական, էջ 30-31:  
 310 Ֆրանգեան Ե., Ատրպատական, էջ 30-31:  
 311 Նույն տեղում, էջ 35:



տավայրերը շրջակայքի վրանաբնակ ցեղերը գալիս ոչնչացնում են, որը հակառակ է բարձրագույն ամենալուսավոր մտքին: Ուստի կարգադրում ենք, որպեսզի այս հպատակեցնող ռադամին համապատասխան, ցեղերից, վրանաբնակներից ու այլ ոչ մեկը նշված արոտավայրերի հետ գործ չունենա և երբեք չզան ու այնտեղ բնակություն չհաստատեն, այլ թողնեն [դրան] հիշյալ վանքի տրամադրության տակ: Որոշվեց, որ խորամիտ ու բանիմաց քրիստոնյա աստվածաբանների գլխավոր, քրիստոնեության օրենքներով առաջնորդվող Հիսուսի իմաստուն աշխարհից լավագույն Նիկողայոս խալիֆան (տարեթվի մեջ առկա է ակնհայտ շփոթ, քանի որ Նիկողայոս Կարբեցին վախճանվել է 1850 թ.) մշտապես պետք է տնօրինի վանքի մարգագետիններն ու արոտավայրերը, թույլ չտա որևէ մեկին այնտեղ մուտք գործել ու ոտնձգություն կատարել»<sup>312</sup>:

Նույն թվականի աշնան Ատրպատականի հայոց առաջնորդ Սահակ Սաթունյանցը հաստիկ գրությամբ տեղեկացնում է Ներսես Աշտարակեցուն, որ Նիկողայոս Կարբեցու մահից հետո վանքի «վեթիլ» Թադեոս վարդապետը և նրա եղբայր Հովսեփ միաբանը մենաստանի կայքն ու գումարները տնօրինելու նպատակով վերցրել են վանքում պահվող մուրհակներն ու հաշվետուարները, յուրացրել նախկին առաջնորդին պատկանող իրերն ու դրամը<sup>313</sup>: 1852 թ. մարտի 7-ին Թիֆլիսից առաջնորդին ուղարկված կոնդակում կաթողիկոսը պահանջում է ետ վերցնել այդ հույժ կարևոր փաստաթղթերը և անհրաժեշտության դեպքում դիմել Թավրիզում ռուսական հյուպատոս Ն. Վ. Խանիկովի աջակցությանը և մանրամասն զեկույց ներկայացնել Թադեոս առաքյալի վանքի տնտեսական վիճակի, հողային տիրույթների, վանքապատկան գյուղերի ու նրանց բնակչության, վանքի ստացած հասույթների ու կատարած ծախսերի, միաբանության թվաքանակի և կարևոր այլ հարցերի մասին<sup>314</sup>: Սահակ եպիսկոպոսն առաջադրված խնդիրների մասին ծանուցում է կաթողիկոսին 1852 թ. օգոստոսի 20-ին: Նա միաժամանակ ներկայացնում է Ղարադաղի հայկական այն գյուղերի ցանկը, որոնց բնակիչները վերջին մեկ տարում տարբեր առիթներով ավելի քան 513 թուման ընդհանուր գումարի չափով ընծայաբերություններ են կատարել Թադեոս առաքյալի վանքին<sup>315</sup>: Ի դեպ, մինչ այդ՝ 1852 թ. հուլիսի 12-ին, Թավրիզից Սահակ եպիսկոպոս Սաթունյանցը շնորհակալագիր է ուղարկում Ղարադաղի բնակչությանը վանքին կատարած այս նվիրատվությունների առիթով<sup>316</sup>:

312 Մատենադարան, Կաթողիկոսական դիվան, թղթ. 4, վավ. 147: Բնագրի բարգձմանությունը՝ Ք. Կոստիկյանի:  
 313 **Բասմաջեան Կ.**, նշվ. հոդվ., «Միոն», 1937, յունիս, էջ 181:  
 314 Նույն տեղում:  
 315 Նշվ. հոդվ., էջ 182-184:  
 316 **Թօփման Զ.**, նշվ. աշխ., մասն Բ, էջ 17: Տե՛ս նաև **Յակոբյան Է.**, Ս. Թադևի վանքը, էջ 27:

1854 թ. արձակված հրովարտակներից մեկով վերստին հաստատվում է վանքի իրավասությունը Ղարաթուրքի գյուղի նկատմամբ. «...Խոյի Բարաջիքի բոլորի Ղարաթուրքի գյուղի մալիյաթը առանձնացվել ու հատկացվել էր Ղարաթիլիսայի ծախսերի համար և այնտեղից ոչինչ չէր պահանջվում, անցյալ տարի քրիստոնյա իմաստունների ընտրյալ ու հոգևորականների առաջնորդ Ատրպատականի մամլաքյաթի հայերի խալիֆա Սահակ Սաթունյանովի (իմա՝ Սահակ Սաթունյան, Ա. Հ.) խնդրանքով երկու աշխարհների հոգի, արքայական սրբազնագույն ու փառահեղ սարքարը հիշյալ գյուղի հաստատված մալիյաթը... ըստ գործադրության ենթակա պայմանագրերի նախկին նախկին տարիների պես շնորհել ենք այդ վանքի ծախսերը հոգալու համար և այս առումով այնտեղ վանականները հանգիստ ու ապահով լինեն: Այս պատճառով արքայական հրամանագրի օրինակով կարգադրում ենք, որպեսզի նախկինի պես հիշյալ գյուղի մալիյաթը հոգևորականների առաջնորդ վերոհիշյալ Սահակ խալիֆան ստանալով ծախսի Ղարաթիլիսայի կաթողիքների վրա: Որոշվեց, որպեսզի բարձրաստիճան ազնվականներ Խոյի ներկայիս ու ապագա հաքիմները հիշյալ գյուղի մալիյաթը հատկացված համարելով նշված վանքին, չզանձեն ու չյուրացնեն և ոչինչ չպահանջեն»<sup>317</sup>:

Վանքի տնտեսական դժվար կացության մասին 1852 թ. նոյեմբերի 29-ին (կոնդակ թիվ 380) գրում է ինքը՝ կաթողիկոսը՝ վկայակոչելով գործին քաջատեղյակ աշխարհականների և հոգևորականների տված բացատրությունները Թադեոսյան եղբայրների շորթած գումարների, իրեղենի ու նպարեղենի մասին և ավելացնում. «...տիրեալ էին նոքա բոլոր կառավարության վանիցն և Նիկողայոս եպիսկոպոսն կայր ի ձեռս նոցա իբրև գերի: Եւ նոքա երկու եղբայր ունելով ի ձեռս իրեանց զամենայն զկառավարութիւն վանքական գորս կամէին պահէին ի միաբանութեան վանիցն և գորս ոչ կամէին հալածէին: Եւ թէ աղքատ էին նոքա և զրկանօք վանիցն հարստացեալ կան այժմ»<sup>318</sup>: Ներսես Աշտարակեցին Սաթունյանցին վերստին հանձնարարում է մանրամասն հաշվետվություն ներկայացնել իրավիճակի մասին և անհրաժեշտության դեպքում ապավինել ռուսական հյուպատոսի աջակցությանը<sup>319</sup>:

Նույն օրը՝ 1852 թ. նոյեմբերի 29-ին, հարցի առնչությամբ Ներսես կաթողիկոսը մեկ այլ կոնդակ է ուղարկում Թավրիզ: Փաստաթղթից պարզվում է, որ Սահակ Սաթունյանցը դեռևս մեկ տարի առաջ հանդիպել է Մակվի սարդար Ալի խանին՝ փորձելով

317 Մատենադարան, Կաթողիկոսական դիվան, թղթ. 4, վավ. 149: Բնագրի բարգձմանությունը՝ պարսկագետ Ք. Կոստիկյանի:  
 318 **Բասմաջեան Կ.**, նշվ. հոդվ., «Միոն», 1938, օգոստոս, էջ 246:  
 319 Նշվ. հոդվ., էջ 248:

կարգավորել վանքի գյուղից՝ Ղարաթիլիսայից, հոգուտ խանական գանձարանին բաժին հանվող հարկերի խնդիրը: Բանն այն է, որ սարդարը պատճառաբանելով, թե Նիկողայոս Կարբեցին չի վճարել գյուղի չորս տարվա հարկը, պահանջում էր վճարել կամ փոխհատուցել այն<sup>320</sup>: Պարտքի դիմաց Սահակ եպիսկոպոսը սարդարին ստիպված էր վճարել 100 թուման գումար<sup>321</sup>:

Ի վերջո, երկամյա գրագրությունից և Թադեոս առաքյալի վանքի հարցերը բազմակողմանորեն քննարկելուց հետո՝ 1853 թ. հոկտեմբերի 21-ին, կաթողիկոսը հանձնարարում է Սահակ Սաթունյանցին տեղում պահել միայն վանքին պատկանող իրերը, իսկ Էջմիածնապատկան ունեցվածքն ուղարկել Սինոդի տնօրինությանը. «Յաղագս մնացորդացն զկնի վախճանի սրբազան Նիկողայոս եպիսկոպոսին եղելոյ ...զպատկանեալսն սրբոյ վանիցն Թադեոսի Առաքելոյ յանձնել ձեզ և որոյ պատկանի և զպատկանեալսն Աթոռոյ Էջմիածնի առաքել ի Սինոդն նորա»<sup>322</sup>:

Վանքի տնտեսական վիճակը քիչ թե շատ կարգավորելու նպատակով Իրանի Նասրեդդին շահը 1853 թ. փետրվարի 10 - մարտի 12 (հիջրայի 1269 ցումադի առաջին ամիս) հրովարտակով հաստատում է Ղարաթուրքի գյուղի մալիյաթի պատկանությունը վանքին. «...այսուհետև Ատրպատականի հայերի խալիֆա քրիստոնյա իմաստուններից լավագույն Սահակ Սաթունյանովի խնդրանքով հիշյալ գյուղի (իմա՝ Ղարաթուրքի, Ա. Հ.) մալիյաթը հետևյալ կերպ շնորհվել է վանքին ծախսերը հոգալու համար, որպեսզի նա ամեն տարի այնտեղից գանձի ու ստանա՝ հոգալու համար վանքի կաթողիքները: ...Որոշվում է, որ Ատրպատականի շրջանի ներկայիս և ապագա հաքիմները պետք է հիշյալ գյուղը վերոհիշյալ պատվարժանին հանձնված համարեն և այնտեղից մալիյաթ չպահանջեն...»<sup>323</sup>:

Որոշ ժամանակ անց Ալի խան սարդարը, վանքի անպաշտպան վիճակից և տնտեսական ծանր կացությունից օգտվելով, զավթում է վանքին մերձակա կալվածքները, գյուղի հողերը, ավելացնում նրանցից զանձվող հարկերի չափը: Այս մասին Սահակ եպիսկոպոսը 1855 թ. փետրվարի 18-ի գրությամբ տեղեկացնում է Ներսես Աշտարակեցուն: Նշելով, որ վանքի դիվանում պահվող կալվածագրերում պահպանվում է վանքն ու գյուղը թագավորական հարկերից ազատելու մասին արքայական հրամանագիր, Սաթունյանցը խնդրում է կաթողիկոսին միջոցներ ձեռնարկել խնդիրը կարգավորելու

320 Նշվ. հոդվ., «Միոն», 1938, սեպտեմբեր, էջ 284:  
 321 Նշվ. հոդվ., էջ 285:  
 322 Նշվ. հոդվ., «Միոն», 1940, սեպտեմբեր, էջ 236:  
 323 Թավրիզի հայոց առաջնորդարանի քանդախան, № 105: Տե՛ս նաև **Haghnazarian A.**, նշվ. աշխ., էջ 228, հրովարտակ № 14: Բնագրի բարգձմանությունը՝ պարսկագետ Ք. Կոստիկյանի:

համար: 1856 թ. հունիսի 5-ին Ամենայն Հայոց Ներսես Աշտարակեցի կաթողիկոսը պատասխան ուղարկված կոնդակում գրում է. «...անհամաձայն ի ժամանակաց գալոյն եւ վերադառնալոյն զօրաց Ռուսաց եւ փոփոխութեանց տէրութեան բռնացեալ Ալի Խանն Մակուայ ստանայ գհարկ ի վանիցն եւ զգիղն գրաւեալ ընդ իշխանութեամբ իւրով եւ այլոց եւս տիրեալ բազմացն ի կալուածոց վանիցն վասն անհոգութեանց վիճակատրաց, որոց ամենից զկալուածագիրսն ներկայացուցեալ Չեր նորուն գերագանցութեան Անիկով դեսպանի Ռուսաց յառաջ քան զգնալն նորա ի Թեհրան եւ յետ գնալոյն նորա յանձնեցեալ գտանի ի նմանէ պաշտպանութիւն Չեր եւ վանիցն Նիկոլայ Վաղիմիրիչ Խանիկով հիւպատոսին Ռուսաց... յառաջադրէք մեզ գրել առ նա զյանձնարարութիւն վասն գործադրութեանց կալուածագրոց վանիցն եւ հրովարտակացն Շահից յաղագս կարճելոյ գրեմարարութիւն Ալի Խանին վասն պահանջելոյն նորա աւելի քան որչափ ստանայ ի տարին վանքական կառավարութիւն, եւ յայն ամին անցելոյ դնելոյն ի վանքն զիւր վերակացու եւ պահանջէ խստի ի միաբանից եւ ի զիւղակացաց գրահրայ հնձոց ցորենոյ եւ զարոյ եւ տառապեցուցանէ այնքան զի ցրուեսցին զիւղացիք եւ տապալեսցին կառավարութիւնը վանքին»<sup>324</sup>:

Հաջորդ վավերագիրը, որն անթվակիր է, կազմվել է Ատրպատականի թեմի առաջնորդ Հակոբ Ծ. վրդ. Շահբազյանի (1857 թ. հունիս - 1859 թ. ապրիլ 19) գրության հիման վրա: Նկատի ունենալով վարդապետի բողոքները Բարաջիքի և Ղարաթիլիսայի ջրի տնօրինման վերաբերյալ՝ Արդուլասի խանը կարգադրում է, որ այդ խնդիրը կողմերի ներկայությամբ քննվի և լուծվի շար՝ի դատարանում Միրզա Աղասիի կողմից և «...փաստաթուղթ և իլքիզամ վերցվի, որպեսզի այսուհետև երբ էլ, որ որևէ մեկը այն զանց առնի ու հակառակ վարվի, պատժվի և նրա խոսքը անհիմն լինի»<sup>325</sup>:

Մեկ այլ անթվակիր վավերագրում, որը տրված է Մուհամմադ Իբրահիմ խանի կողմից՝ ուղղված Գևորգ արքեպիսկոպոս Վեհապետյանին (ժամանակը որոշվում է Ատրպատականի թեմի առաջնորդի պաշտոնավարության տարիներով՝ 1861-1869), նշվում է, որ Ղարաթիլիսայի բնակիչների նկատմամբ պետք է այնպես վարվել, որ նրանք չլքեն իրենց բնակավայրերը, նաև արգելվում է վանքին հատկացված ամենամյա հարկաբաժնի նկատմամբ պաշտոնյաների ոտնձգությունները. «Այլ հաքիմներից նմանապես հանձնարարագրեր ունենք, այդ թվում՝ ռայաթների վկայության համաձայն, բարձրաստիճան սարքարը ողորմաձաբար անցած

324 Կոնդակներ և նամակներ (տե՛ս ԴԱՀՊ, հ. Բ, էջ 78-80):  
 325 Մելիք-Թանգյան քանդախանի արխիվ, № 48: Տե՛ս նաև **Haghnazarian A.**, նշվ. աշխ., էջ 214, հրովարտակ № 4: Բնագրի բարգձմանությունը՝ պարսկագետ Ք. Կոստիկյանի:



տարիների այնտեղի 70 բունանի եկամուտը տեղի քահանաներին ու միաբաններին է հատկացրել որպես մակբա: Սարքարի որևէ հանձնակատար նրանց մոտ չի եկել և նրանք երկու բաժնով այդ գումարը կանխիկ դրամով ստացել են: [Բայց] պնդելով, որ նախորդ տարվանից հին պայմանագիրը չեղյալ է ճանաչվել, մարդ են ուղարկել այնտեղի եկամուտները գանձելու: Այս պատճառով այնտեղի ռայաթները տազնապահար եղած ոմանք արդեն փախուստի են դիմել, ոմանք էլ մտադրվել են փախչել: Պատվարժան խալիֆա Գևորգը և այնտեղի մյուս լքված քահանաները խնդրանքով դիմեցին, որ սարքարին ներկայանալով խնդրեմ, որպեսզի նրանց հետ նախկինի պես ու հին հատկացմանը համապատասխան վարվելով սարքարի մարդիկ, այնտեղի եկամուտները, որոնք վերը նշված գումարից ավելին չի լինում, խալիֆայի մարդկանցից չզանձեն, այնտեղի գյուղատնտեսական գործին չմիջամտեն, որպեսզի տեղի ռայաթները ցարուցրիվ լինելու պատճառը չդառնան»<sup>326</sup>:

1865 թ. նոյեմբերի 20 - դեկտեմբերի 20-ին (հիշարայի 1282 թ. ռաջաբ ամիս) Իսքանդար խան սարդարի արձակած հրամանագրերից մեկի համաձայն (ըստ Գևորգ արքեպիսկոպոսի զեկուցագրի)՝ պահանջվում է վերականգնել վանքի ոտնահարված իրավունքները՝ պահպանելով վարձակալության պայմանագրի կանոնները, ժամանակին վճարել Խոյուն գտնվող վակֆային կալվածքների վարձը սեփականատիրոջը՝ Թաղեոս առաքյալի վանքին<sup>327</sup>:

1866 թ. մայիսի 16 - հունիսի 15-ին (1283 թ. մուհարամ ամիս) հրովարտակով վերահաստատվում է Ղարաքիլիսա գյուղի՝ վանքապատկան կալվածք լինելը, սակայն այդ խնդիրը պետք է քննարկվեր շար՝ի դատարանում և համապատասխան լուծում ստանար<sup>328</sup>:

1867 թ. Խոյի բեկլարբեկին ուղղված առանձին հրովարտակով շահը կարգադրում է լուծել վանքի կալվածքների խնդիրը, իսկ գյուղացիներից պահանջում է ենթարկվել մահմեդական կրոնական օրենքներին ու վճարել վանքին հասանելիք տուրքերը<sup>329</sup>:

1886 թ. «...վանքի «ահագին կալուածներից մնացել է մի քշտառ գիւղ 20 տուն հայերով և մի քա-

հանայով, մնացեալ գիւղերն ու վարելահողերը գրավել են Մաքուի Ալի-խանի որդիքը...»<sup>330</sup>:

1896 թ. վանքապատկան կալվածքների վերաբերյալ ցավով գրվել է. «Վանքի շուրջն եղած է անտառ, իսկ այսօր 50-60 ծառ հազիւ մնացած է, քանի տարի առաջ ունէր ջրաղաց, այն ևս չկայ, 3-4 վերստ յարևելս հեռաւորութան վերայ վանքի լաւ հողերն անմշակ մնալով, նաև անտեր, անցած են քուրքերու ձեռք, որ այսօր 100 տուն երկրագործի բաւական է: Այժմ ևս վանքը բաւականին ընդարձակ հողեր ունի, սակայն գութան և ոյժ պէտք է մշակելու համար:

Վանքը եկամտաւ չունի, երկրագործութեամբ պիտի շէն մնայ. երեք գիւղ ժողովուրդ ունի. Վանքի գիւղ... միայն վանքի հունձը ձրի անելու պատրաստ է, Քիշմիշքափա... 3 խալուար ցորեան պտղի կտան վանքին, իսկ մակուեցիք... 40 մանէք»<sup>331</sup>:

1890-ական թվականների վերջերին վանքի ենթակայության ներքո մնացել էր ընդամենը 25-30 խալվար հող. «...Ս. Թաղէի վանքի լայնատարած կալուածներից ներկայումս վանքի ձեռքին մնացել են միայն մի քանի վարելահողեր, որպիսիք են՝ Խաներ, Քշաքշեն, Գեօլի ականջ, Քարխանքի դէմ, երկու Կառնուտ, Կալղանոց, Հրեշտակապետ, Սևահող, Կալղում և Ջարէկ, ընդամենը 25-30 խալվար սերման տեղ: Ինչպես լսում ենք, վերջերս վարելահողերի վերջին երեք մասերը ևս անցել են խանի ձեռքը»<sup>332</sup>:

1900 թ. վանքի կորցրած կալվածքների վերաբերյալ Սահակ եպիսկոպոս Այվատյանը ցավով նշում է. «Այս վանքը առաջները շատ հող ունեցել է, հիմա քառորդը հազիւ է մնացած, կորածներից մէկ մասը Մաքի խաներն են յափշտակել, մի մասը մօտիկը գտնւած հայ գիւղացին է յափշտակել, իհարկէ վանահարց անփութութեան հետևանք, չեմ ասէր, որ ուղղակի իրենք տւած են կամ ծախած, այլ ասում եմ, որ մի մասն ալ իրենց ազգականներին նւիրած, ինչպէս Եսայի վարդապետ, որ այժմ իրեն իրաւունք համարած է Էջմիածնում Գայեանէի վանքը նստել ամսական քսանուհինգ րուպի ստանալ, իրեն 35 տարւայ վանահայրութեան ընթացքում վանքը քարուքանդ ըրած է և մի մասն ալ իրեն եղբարց և ազգականաց ձեռքն անցուցած և ուղղակի վանքի պարսպի տակի հողերը: Հանգուցեալ Յովհաննէս վարդապետը այդ մասին անպարտ է, նա իրաւ է ոչ մի նորոգութիւն չի արել, ոչ մի կորած հողերից յետ չի ստացել, քայց ինչ վիճակի մեջ, որ իրեն յանձնել են, նոյն վիճակի մեջ էլ պահել է»<sup>333</sup>:

1903 թ. նույն հարցի առնչությամբ մեկ այլ ակամատես գրում է. «Վանքը միմիայն անունն ունի, ոչ

330 «Արարս», 1892, Բ, դեկտեմբեր, էջ 55:  
331 Հայկունի Ս., Պարսկահայք, էջ 588:  
332 Խ. Վ., նշվ. հոդվ., «Արարատ», 1898, էջ 40: Տե՛ս նաև Գառլան Խաչիկ ծ. վարդապետ, Հողվածների ժողովածու, էջ 44:  
333 ՀԱԳ, ֆ. 56, ց. 15, գ. 417, ք. 61:

326 Մելիք-Թանգյանի բանգարանի արխիվ, № 47: Տե՛ս նաև Haghazarian A., նշվ. աշխ., էջ 215, հրովարտակ № 5: Բնագրի բարգմանությունը՝ պարսկագետ Ք. Կոստիկյանի:  
327 Թավրիզի հայոց առաջնորդարանի բանգարան, № 49: Տե՛ս նաև Haghazarian A., նշվ. աշխ., էջ 212, հրովարտակ № 3: Զակոբյան Է., Ս. Թաղէի վանքը, էջ 27: Բնագրի բարգմանությունը՝ պարսկագետ Ք. Կոստիկյանի:  
328 Թավրիզի հայոց առաջնորդարանի բանգարան, № 49: Տե՛ս նաև Haghazarian A., նշվ. աշխ., էջ 212, հրովարտակ № 3: Զակոբյան Է., Ս. Թաղէի վանքը, էջ 27: Բնագրի բարգմանությունը՝ պարսկագետ Ք. Կոստիկյանի:  
329 Զակոբյան Է., Ս. Թաղէի վանքը, էջ 27:

հարստութիւն ունի, ոչ էլ հնութիւն, ինչպէս երևում է՝ հազիւ կարողացել է մասամբ իր շինութիւնն ու քարերը պահել... խաները ամեն մի բանից խաբջ ու խորջ առնելուց յետոյ՝ չէին կարող վանքից էլ շառնել, վանքի կալուածք ամբողջ հողերը գրաւեցին ամարգել, սուսիկ ու փուսիկ տիրացան. վանքը ցանում է մէկ երկու անջուր արտեր-դէմեր: Առաջուայ գոյգ-գոյգ գութաններն ու սարքը փչացաւ գնաց. այժմ վանքը իր տարուայ ուտելիք հացը յազիւ է ձեռք բերում...»<sup>334</sup>:

1903 թ. սեպտեմբերի դրությամբ «Ս. Թաղէի Առաքելոյ վանուցս բեմի» կազմում հիշվում են Մակուն, Քիշմիշքեփեն, Վանքի գյուղը, Խոյը, Մեյդափարը, Տիգեն, Շուափը, Մահլազանը և այլ գյուղեր<sup>335</sup>:

Նույն թվականին վանահայր Գևորգ Նալբանդյանի շնորհիվ վանքի տնտեսական վիճակը համեմատաբար բարելավվում է. «Վանքը այժմ ունի 32 ոչխար, տասը կթան, 15 տաւար, 4 կթան կով և մատակ, 4 եգ, 4 գոմէշ, մի գութան, մի սայլ, ջրաղաց, մօտ 30 խալար հող, երկու հատ ձէթհան գործարան, նոյնպէս և հաւեր, բաղեր և այլն. մի փոքրիկ միաբանութիւն: Այնպէս որ այժմ վանքի վիճակը բաւականին բարուք կարելի է համարել...»<sup>336</sup>:

1905 թ. վանքի կորցրած կալվածքների վերաբերյալ նշվել է, որ «Նախկինում վանքին էր պատկանում շուրջ 14 գյուղ Մակվում և Խոյում, սակայն ներկա ժամանակաշրջանում, չնայած այն հանգամանքին, որ կալվածքների կոնդակները պահվում են Էջմիածնում, որտեղ ուղարկվել են նաև վանքի ողջ բանկարժեք իրերն ու հնությունները, այդ բոլոր գյուղերը (Մահլազան, Աղկույրուկ, Կորուլ, Աղդիգե և այլն) զավթված են խաների կողմից, և վանքը պահվում է տակ հոտից հավաքված խոճուկ հարկերով: Բացի արքեպիսկոպոսից (ներկա ժամանակաշրջանում վայելում է մեր հովանավորությունը, բուլղարահպատակ է)՝ վանքում ապրում են միայն մեկ քահանա և մեկ տիրացու»<sup>337</sup>:

1910 թ. հուլիսի 11-ին Մատթեոս Բ կաթողիկոսին նված գրությամբ Ատրպատականի բեմի առաջնորդ Կարապետ եպիսկոպոսը վանքի կորցրած կալվածքները վերադարձնելու հարց է բարձրաց-

334 Նոյնի, նշվ. հոդվ., էջ 147:  
335 Վաներագրեր հայ եկեղեցու պատմութեան, գիրք է, էջ 151:  
336 Թրանգեան Ե., Ատրպատական, էջ 41:  
337 Минорский В., նշվ. աշխ., էջ 27 (բնագրում)՝ «Прежде монастырю принадлежало до 14 деревень в Маку и Хое, но в настоящее время, несмотря на то, что грамоты на владение хранятся в Эчмиадзине, куда отправлены и все драгоценности и древности монастыря, все деревни эти (Махлазан, Ал-куйрух, Корул, Ах-дизе и др.) захвачены ханами, и монастырь подерживается на скудные сборы среди паствы. Кроме архимандрита (в настоящее время болгарскаго подданого, состоящаго под нашим покровительством), в монастыре живет лишь 1 священник и 1 причетник).

նում. «Այս վանքը դեռ անցեալ դարի սկզբներում 14 գիւղեր է ունեցել, որոնց մի մասի համար կարևոր կալուածագրեր կան պահուած այն վաներագրերի մէջ, որ Մայր Աթոռ էին տարուել, և ես իբրև առաջնորդ այստեղ եկած միջոցին հետս բերի: Օգտուելով այն հանգամանքից, որ Մակունու Ռուսաց ժամանակաւոր փոխիւպատոսութիւն է հաստատուած, պէտք է աշխատեմ տեղոյս հիւպատոսաբանի օժանդակութեամբ խնդիր յարուցանել զանազան խաների կողմից գրաւուած այդ կալուածների համար...: Եթէ յիշեալ կալուածներից մի փոքր մաս նոյնիսկ կարելի լինէր ձեռք բերել, Ս. Թաղէի վանքը ո՛չ միայն բարեշէն դրութիւն կունենար, այլ և կօժանդակէր բարեւպատակ ձեռնարկութիւնների... այլապէս պէտք ունի առ այժմ արտաքին օգնութեան»<sup>338</sup>:

1954 թ. նշվել է, որ վանքի ծիթհանը (տեղում մնացել էր միայն քարը) և երկու ջրաղացներից մեկը ավերակ վիճակում են<sup>339</sup>: Նույն թվականին վանքապատկան էր նաև 18 կտոր հողատարածք:

2000 թ. ամռանը Թաղեոս առաքյալի վանքն ուներ 21 կալվածք, որոնք Ատրպատականի առաջնորդարանի կողմից վարձակալության էին տրվել շրջակայքի բնակչությանը<sup>340</sup>:

**Թաղեոս առաքյալի վանքը գրչօջախ.** ստորև ներկայացնում ենք վանքում գրված կամ նորոգված մեզ հայտնի ձեռագրերն ըստ ժամանակագրության:

1292 թ. «գերահռչակ և արժանապատիւ եպիսկոպոս» տեր Տիրացու Ա-ի օրոք վանքում ընդօրինակվում է մեկ տարի առաջ Կիլիկիայի Դրագարկ վանքում Թորոս փիլիսոփայի ընդօրինակած Ավետարանը<sup>341</sup>: Ի դեպ, հետագայում ձեռագիրը տարվել է Ագուլիսի Սբ. Թովմա առաքյալի վանք, որտեղ էլ այն 1650 թ. Գալուստ դպիրին կազմել է տվել Խաչատուր վարդապետը և վերստին նվիրել վանքին<sup>342</sup>:

1315 թ. Ռ-ստակես գրիչն (ստացող՝ Վարդան) ընդօրինակում է «Ներսիսի Շնորհալոյ Մեկնութիւն Մաղմուսաց». «...ի հոգւոյն սրբոյ սատարութենէ և ի բարի կամաց վերադիտողիս տէր Ջաքարիայի, ետու գրել զանգին զանձս աստուածայինս... և եղի ի սուրբ և հռչակաւոր արքոս Թաղէոսի առաքելոյս...»<sup>343</sup>:

338 Վաներագրեր հայ եկեղեցու պատմութեան, գիրք ԺԶ, էջ 175:  
339 Ուխտատըր, նշվ. հոդվ., «Ալիք» 1954:  
340 Ըստ Գեղամ Գևորգյանի բանավոր հաղորդման:  
341 Մաքսուդեան Մ. վրդ., Ագուլիսի եր շրջակայքի ձեռագրերը, «Արարատ», 1911, դեկտեմբեր, էջ 223-224: Տե՛ս նաև Ոսկեան Հ., Վասպուրական-Վանի վանքերը, Բ մաս, էջ 470-471: ԺԳ, էջ 691-692:  
342 Մաքսուդեան Մ. վրդ., նշվ. հոդվ., էջ 224:  
343 ԺԳ, էջ 114-116: Ի դեպ, 1863 թ. այս ձեռագիրը պահվել է Սևանի վանքի մատենադարանում (Մմբատեանց Մ., Տեղագիր Գեղարքունի ծովագարդ գաւառի, որ այժմ Նոր-Բայազիտ գաւառ, Վաղարշապատ, 1895, էջ 405):



1330 թ. ստեղծվում է ավետարան Ռստակեա գրչի կողմից (ծաղկող՝ Հովսեփ, ստացող՝ Մարգարե)՝<sup>344</sup>:

1337 թ. Մանուել գրչի կողմից ստեղծվում է Կանոնագիրք, որի պատվիրատուն էր «այր խոնարհամիտ» Իսրայել րաբունին՝<sup>345</sup>:

1406 թ. ստեղծվում է Երգ երգոցի մի մեկնություն՝<sup>346</sup>:

1426 թ. ընդօրինակվում է Ժողովածու: Գրիգոր գրիչն այն սկսել է ընդօրինակել Թավրիզի Սր. Աստվածածին եկեղեցում, ապա տեղափոխվել Թաղեոս առաքյալի վանք և ավարտել 1426 թ.՝ այն նույն տարում, երբ կարա-կոյունլու Սքանդարը (Իսկանդար) գրավում է Մակվի բերդը՝<sup>347</sup>:

1574 թ. Հովհաննես երեց գրիչն ընդօրինակում է ավետարան. «Յիշեցէք ի դուռն Ս. Թաբեոսի առաքելոյն Յովանես երեցն... գնորընծայ Տէր Թաբեոս եպիսկոպոսն որ ...վերստին հաստատեց ժամակարգութիւն ...կրկին նորոգել և կազմել ետուն գաւետարանն»՝<sup>348</sup>:

1650-1660 թթ. անհայտ գրչի ձեռքով (հավանաբար վանքում) ստեղծվում է ավետարան և շուրջ երեք դար պահվում վանքի ձեռագրատանը: 1954 թ. այն հանձնվում է Ատրպատականի հայոց առաջնորդարանին՝ այնուհետև ի պահ տրվելով Թավրիզի Մելիք-Թանգյան բանգարանին՝<sup>349</sup>:

1676 թ. ընդօրինակվում է Դիոնիսիոս Արիոպագացու «Յաղագս երկնային քահանայապետութեանց» (թարգմանիչ՝ Ստեփանոս Լեհացի, ստացող և նվիրատու՝ Սարգիս վարդապետ Կաֆայեցի)՝<sup>350</sup>:

1676 թ. «...ըստ հրամանի տէր Չաքարիայի, և սպասատրի առաքելոյն Թաղեոսի...» ստեղծվում է «Մեկնութիւն ատարանի Յովհաննու»՝<sup>351</sup>:

1677 թ. ընդօրինակվում է Գրիգոր Տաբեոսի «Գիրք հարցմանց», որի նվիրատուն էր Իսահակ Մակվեցի եպիսկոպոսը, նկարագրողը՝ Սկրտիչ

ծաղկողը. «Չստացող տրին՝ զԻսահակ վարդապետ, վերատեսուչ Թաղեոսի առաքելոյ Սուրբ Աթոռոյն, որ աւանդեաց զգիրքս՝ յիշատակ իւր ի դուռն Սուրբ Առաքելոյն»՝<sup>352</sup>:

1677 թ. ստեղծվում է Ժողովածու (գրիչ, ստացող՝ Իսահակ վրդ. Մակվեցի). «...յիշատակ է Իսահակ վարդապետին Մակուեցոյ՝ առաջնորդի սուրբ արժույն Թաղեոսի սուրբ առաքելոյն»՝<sup>353</sup>:

1677 թ. Իսահակ վրդ. Մակվեցու հեղինակած Ժողովածուի հետագա՝ 1733 թ. հիշատակարանում նշվել է. «...գարուն Յովանիսեան, /Չի ես եմ տեղեաւ, որ եմ Արտագեան/, Սարգիս վարդապետ...»՝<sup>354</sup>:

1677 թ. Իսահակ վրդ. Մակվեցու հեղինակած Ժողովածուի հետագա՝ 1782 թ. հիշատակարանում նշվել է. «...Իսահակ արդար յառաջնորդ լուսահոգի վարդապետին տեղն արժանուն աջորդ եղէ անարժան հող ու մոխիր Իսահակ եպիսկոպոս Փառակեցի ՌՍԱ (1782)-ին. յոյժ դառն եւ դժբլնտակ ժամանակի, բողոմ զամենան և բոր կպեցեալ գիտս մեր էր ցաւ, քան զամենայն: Գ (3) ամ է ջանամ, թէ հանեն, անկար լինելոյս /// մնայ»՝<sup>355</sup>:

1684 թ. վանքում նորոգվում և վերստին կազմվում է ճաշոց, որի հիշատակարանում խոսվում է նաև վանքի շինարարական հնգամյա աշխատանքներն ավարտելու մասին. «Արդ ի վերջ ժամանակիս որ էր թվականն Հայոց ՌՃԼԳ (1684) ...ես վերստին կազմել եւ նորոգել գաստուածարուխ սուրբ մատեանս որ կոչի ճաշոց: Արդ... յիշեցէք... զվերջին կազմող եւ նորոգող եւ պատճառ եղող տրին, այլ եւ գիսահակ եւ Սարգիս վարդապետսն»՝<sup>356</sup>:

«...Գրեցաւ ի թվականիս մերում ՌՃԼԹ (1690) ամին... ձեռամբ փծում Իսահակ վարդապետի, ի դրան Սուրբ Առաքելոյն Թաղեոսի»՝<sup>357</sup>:

«...ես՝ գառսմեալ ծերունիս Իսահակ վարդապետ... ի թվականիս մերում ՌՃԽԲ (1693), յամսեանն մարտի Ժ-երորդի գրեցի ձեռամբ իմով...»՝<sup>358</sup>:

1711 թ. հոկտեմբերի 13-ին «...ի դուրն Թաղեոս առաքելոյն» գրիչ Անտոն սարկավագը հեղինակում է մի ձեռագիր ժողովածու, որն էլ այլոց կողմից շարունակվում է մինչև 1751 թվականը՝<sup>359</sup>:

352 Յակոբեան Է., Ս. Թաղեի վանքը, էջ 21: Նաև՝ Մայր ցուցակ հայերեն ձեռագրաց Մաշտոցի անուան Մատենադարանի, հ. Գ, էջ 807-812: Տե՛ս նաև Գեորգեան Ա., Հայ մանրանկարիչներ. մատենագիտութիւն IX-XIX դդ., Գահիրէ, 1998, էջ 442:

353 Մայր ցուցակ հայերեն ձեռագրաց Մաշտոցի անուան մատենադարանի, հ. Բ, Երևան, 2004, էջ 98:

354 Նշվ. աշխ., էջ 98:

355 Նույն տեղում:

356 Ոսկեան Հ., Վասպուրական-Վանի վանքերը, Բ մաս, էջ 485-486:

357 Մայր ցուցակ հայերեն ձեռագրաց Մաշտոցի անուան Մատենադարանի, հ. Բ, էջ 785:

358 Նույն տեղում:

359 Նշվ. աշխ., էջ 893-900: Տե՛ս նաև Յակոբեան Է., Ս. Թաղեի վանքը, էջ 22:

344 ԺԳ, էջ 227:  
345 Ոսկեան Հ., Վասպուրական-Վանի վանքերը, Բ մաս, էջ 474-475: Հեղինակի կարծիքով վանքում Սարգիս վարդապետ գծողը «ի նեղ եւ ի դառն ժամանակի» արտագրել է 1383-ով թվագրվող «Քարոզգիրք Բարբողիմեոսի» երկը (տե՛ս նշվ. աշխ., էջ 476): Մինչդեռ գրչի հիշատակարանից ակնհայտ է, որ այն գրվել է Մակվի Սր. Աստվածածին վանքում իմաստուն հոետոր Կարապետ րաբունապետի օրոք. «...ի մեծաստանիս ի Մակու, ընդ հովանեաւ սուրբ Աստուածամի...» (ԺԳ, էջ 545): Բացի այդ՝ Թաղեոս առաքյալի վանքը՝ իբրև Առաքյալի մատուցներն ամփոփող սրբավայր, երբևէ չի կրել Տիրամոր անունը:  
346 Ոսկեան Հ., Վասպուրական-Վանի վանքերը, Բ մաս, էջ 477:  
347 ԺԵ դարի հայերեն ձեռագրերի հիշատակարաններ, հ. Ա, (այսուհետև՝ ԺԵԱ, համապատասխան էջերով), կազմեց Լ. Ա. Խաչիկյան, Երևան, 1955, էջ 353:  
348 Թօփեան ԅ., նշվ. աշխ., մասն Բ, էջ 13:  
349 Վարդան Ժ. Վարդապետ, Թարիզի Մելիք-Թանգեան ազգային թանգարանի հայերեն ձեռագիրները, ԳԱՀՊ, հ. Բ, էջ 71:  
350 Մայր ցուցակ հայերեն ձեռագրաց Մաշտոցի անուան Մատենադարանի, հ. Ա, Երևան, 1984, էջ 459-462: Տե՛ս նաև Յակոբեան Է., Ս. Թաղեի վանքը, էջ 21:  
351 Թօփեան ԅ., նշվ. աշխ., մասն Բ, էջ 54:

Թաղեոս առաքյալի վանքին նվիրաբերված ձեռագրեր. վանքի ձեռագրերի հավաքածուն նաև հարստացել է անհատ մարդկանց կողմից տարբեր առիթներով և տարբեր տարիներին վանքին կատարած նվիրատվությունների շնորհիվ: Այսպես՝

1294 թ., ավետարան, գրիչ՝ Հակոբ, վայր՝ Արգեթանի վանք, պատվիրատու և նվիրատու՝ Տուրուբեթան աշխարհից ոմն Փոխանտիկին՝ կողակից Խելոյի. «...ովի զիմ Անտարանս ի սուրբ Թաղիոսի ժամատեղս, որ հասարակաց կարդան, ու այլ մարդ չկարէ հուրմ արնել»՝<sup>360</sup>:

1429 թ., ճաշոց, գրիչ՝ Եզեկիել վարդապետ, վայր՝ Սյունիք, նվիրատու՝ ախալցխացի մահտեսի Ամիր փաշա. «...Այր ոմն ազնուական Ամիր-Փաշայ... հանդիպեցաւ ի բանակս Շահռուխ կոչեցեալ բռնատրի՝ որդոյ Լանկ-Թամուրի, որ էր բանակեալ շուրջ գորիկեան Երրնճակոյ, որ և զգիրքս զայս գերի բերեալ յերկրէն Միւնեաց: Եւ հանդիպեալ սրմա մեծախառտ մահդասիս Ամիր-Փաշա, եւ ետ ի հալալ արդեանց իւրոց և յարդար վաստակոց իւրոց, և գնեաց զգիրքս և ազատեաց ի գերութենէ այլազգեաց:

Եւ ըստ սիրալիք ըղձից իւրոց...գոր ունէր առ սուրբ առաքեալն Թաղեոս՝ ընծայեաց զայս հոգէնորոց մատեանս և զվարդափքիք բուրախտայնս յիշատակ հոգոյ իւրոյ ի դուրս երկնահանգէտ սուրբ ոխտիս և գերահռչակ սուրբ մեծաստանիս և աստուածարեակ սուրբ տաճարիս և լոյսընծայ սուրբ գերեզմանի սուրբ առաքելոյս Թաղեոսի»՝<sup>361</sup>:

1435 թ., Մաշտոց, գրիչ՝ Գրիգոր, գրչության վայր՝ Չձշկածագ, Կարմիր մեծաստան, նվիրատու՝ Ամիր միայնակյաց. «...Ամիր միակէցս գնեցի զՄաշտոցս, Թաբէի սուրբ Առաքելոցս վախն տվի, յիշատակ ինձ և ծնաողացն...»՝<sup>362</sup>:

1648 թ., ավետարան, գրիչ՝ Թովմա, վայր՝ Մոկեի Դաշտ գյուղ, նվիրատուներ՝ տանուտեր Մովսես, Քիչխարուն. «Դարձեալ յիշեցէք զՄովսէսն և Քիչխարուն, որ ըստացան իւրեանց հալալ վաստակով

զար. Անտարանս և փակեցին ի դրունս Ս. Թաղեոս առաքելոյն»՝<sup>363</sup>:

1653 թ., «Քերականականք-Քարոզգիրք», գրիչ և ստացող՝ Սահակ արեղա Շախսարանցի, վայր՝ Նոր Ջուղայի Ամենափրկիչ վանք. «Յիշատակ է սուրբ գիրքս ի դուռն Թաղեոսի առաքելոյն»՝<sup>364</sup>:

1677 թ., Աստվածաշունչ, վայրը՝ Տիգրանակերտ, ժամանակը՝ 1640 թ., նվիրատուներ՝ Մեսրոպ վարդապետ Բաղիշեցի, մահտեսի Հովհաննես՝<sup>365</sup>:

1775 թ., նորատիպ «Տոմարոց», նվիրատու՝ Ամենայն Հայոց կաթողիկոս Սիմեոն Երևանցի (1763-1780)՝<sup>366</sup>:

1786 թ., ավետարան, նվիրատու՝ տեր Սկրտիչ քահանա: Ձեռագիրը Խասալու Սարդար տանուտերի պատվերով 1671 թ. անհայտ գրչի կողմից ընդօրինակվել է Աղվանից աշխարհում՝ Պարտավում: 1752 թ. ավետարանը ձեռք են բերել Ուղումչեցի Բաղդասարի և Հուռուսիմի գավակները, ապա 1786 թ.՝ տեր Սկրտիչը, որն էլ այն նվիրել է նշանավոր մեծաստանին՝<sup>367</sup>:

ԺԸ դարի վերջ, Առակագիրք, Միքայել Ասրու «Համառօտ ժամանակագրություն», նվիրատու՝ խոյեցի Ղասում: Ըստ ամենայնի, ընդօրինակվել է Բայազետում 1639 թ. առաջ. «Ես Ղասումս իմ յօժարութեամբս ետու պատմագիրս յիշատակ, ի դուռն Թաղեոսի Առաքելոյն, մի որ իշխեսցէ հանել ի դրանէ Առաքելոյն Թաղեոսի: Եւ մէկ Առակաց Գիրք տուի յիշատակ Սահակ Վարդապետին տանն Վանքն...»՝<sup>368</sup>:

1808 թ. ապրիլ, Մովսես Խորենացու «Հայոց պատմություն», նվիրատու՝ վարպետ Գալուստ (գրչության վայրը, տարեթիվը և ընդօրինակողի անունը հայտնի չեն): Նվիրատվությունն ամրագրվել է մատյանի պահպանակի առաջին երեսին. «Վարպետ Գալուստն ետ Սիմեոն վ(ա)րդ(ա)պ(ե)ոս առաջնորդ սրբազան առաքելոյն Թաղեոսի ի յիշա-

360 ԺԳ, էջ 735, 736: Տե՛ս նաև Ոսկեան Հ., Արտագի վանքը, էջ 41, ծնթ. 9: Նույնի՝ Վասպուրական-Վանի վանքերը, Բ մաս, էջ 470, ծանոթ:  
361 ԺԵԱ, էջ 518: Տե՛ս նաև Յակոբեան Է., Ս. Թաղեի վանքը, էջ 18: Ամիր փաշայի հիշատակարանը թվագրված չէ: Լ. Խաչիկյանը թվագրել է 1429-ով՝ ելնելով այն իրողությունից, որ այդ թվականին Շահռուխ գորբերը պաշարել ու գրավել են երմեյակի բերդը: Նա ենթադրել է նաև, որ Եզեկիել վարդապետը (Որոտնեցի) ապրել ու տեղափոխվել է Տաբեի վանքում (ԺԵԱ, էջ 695): Հետաքրքիր է հիշյալ ձեռագրի հետագա ճակատագիրը, ճաշոցի մեկ այլ նվիրատուի՝ Հովհաննես Մալմաստեցու՝ 1441 թ. հիշատակարանից տեղեկանում ենք, որ մի քանի տարի անց վանքի արտակալ Գրիգոր վարդապետի (նկատի ունի, անշուշտ, Գրիգոր Մակվեցի Ջալալբեկյանցին) հրամանով հավանաբար մինչև 1441 թ. ձեռագիրը տարվել է գավառի Ջաղապտեղ գյուղը («...ի Չորս-Շամբի, ի գեղս Ջաղապտեղ») և վաճառվել: Հովհաննես Մալմաստեցին գնել է այն ու նվիրել տեղի Սր. Աստվածածին եկեղեցուն (ԺԵԱ, էջ 519):  
362 ԺԵԱ, էջ 449: Տե՛ս նաև Յակոբեան Է., Ս. Թաղեի վանքը, էջ 18:

363 ԺԸ դարի հայերեն ձեռագրերի հիշատակարաններ, հ. Գ (այսուհետև՝ ԺԸԳ, համապատասխան էջերով), կազմեց Վ. Հակոբյան, Երևան, 1984, էջ 328-329:  
364 Ցուցակ հայերեն ձեռագրաց Չմմաթի վանքի մատենադարանին, հ. Բ՝ «Անտոնեան հաւաքածոյ», կազմեցին Ն. Ալիմեան եւ Հ. Ոսկեան, Վիեննա, 1971, էջ 155-156: Գրչի հիշատակարանը կրճատումներով վերահրատարակվել է տե՛ս ԺԸԳ, էջ 570:  
365 Մայր ցուցակ հայերեն ձեռագրաց Մաշտոցի անուան Մատենադարանի, հ. Ա, էջ 791-794: Տե՛ս նաև Ամատունի Կարապետ եպս., Սահակ վրդ. Մակուեցի, «Բազմավէպ», 1983, էջ 105: Ոսկեան Հ., Վասպուրական-Վանի վանքերը, Բ մաս, էջ 484:  
366 ԴՀՊ, գիրք Ը, էջ 472 (627): Տե՛ս նաև Ոսկեան Հ., Վասպուրական-Վանի վանքերը, Բ մաս, էջ 492, ծանոթ:  
367 Վարդան Ժ. Վարդապետ, Թարիզի Մելիք-Թանգեան ազգային թանգարանի հայերեն ձեռագիրները, ԴԱՀՊ, հ. Բ, էջ 71:  
368 Ցուցակ ձեռագրաց Թարիզի Մելիք-Թանգեան ազգային եկեղեցական թանգարանի, էջ 68 (Միխայել Ասրի, Համառօտ ժամանակագրութիւն): Տե՛ս նաև Վարդան Ժ. Վարդապետ, Թարիզի Մելիք-Թանգեան ազգային թանգարանի հայերեն ձեռագիրները, ԴԱՀՊ, հ. Բ, էջ 71:



տակ ծնողացն բուին ՌՄՄԵ (1808) ապրիլի ԺԳ, որ ի Թարուէ(զ) քաղաքի»<sup>369</sup>:

1840-ական թթ., Տոնական, նվիրատու՝ Մելիք-Սիրզա<sup>370</sup>:

**Թաղեոս առաքյալի վանքի ձեռագրերի հավաքածուն.** վանքը հայ գրչության կարևոր կենտրոններից է: Հնուց ի վեր այդտեղ ստեղծվել, ընդօրինակվել ու նկարագրողվել են բազմաթիվ ու բազմաբնույթ ձեռագրեր: Նրանց մի մասը դարերի բուհերում ոչնչացել է ու թալանվել: Մի նշանակալի մասն էլ ամբողջությամբ կամ պատահիկների տեսքով հասել է մինչև մեր օրերը և պահվում է հայկական ձեռագրերի տարբեր գրապահոցներում:

Նշանավոր մենաստանում գրական-մշակութային կյանքի մասին տեղեկությունները կապվում են Չաքարիա Ա Ծործորեցու (ԺԳ դար) գործունեության հետ, որի օրոք ոչ միայն ընդօրինակվել ու բարգձմանվել են նոր ձեռագրեր, այլև սկզբնավորվել է վանքի ձեռագրերի հավաքման գործը<sup>371</sup>:

Վանքի ձեռագրերի հավաքածուն բազմիցս հաշվառվել է 1894-1911 թթ. (Սարգիս Հայկունի, Հ. Թոփճյան, Խաչիկ վրդ. Դադյան, Խորեն վրդ. Լազարյանց):

1901-1906 թթ. վանքում պահվում էր 36 անուն, 71 հատոր ձեռագիր և 158 անուն, 225 հատոր հին ու նոր տպագիր գիրք, բացի այդ՝ օտարալեզու 11 անուն, 11 հատոր մատյան և 34 անուն, 64 հատոր հեղափոխական տետրակ<sup>372</sup>:

Մտահոգված վանքում պահվող ձեռագրերի և հնությունների վիճակով՝ 1910 թ. մայիսի 13-ից հուլիսի 6-ը Ատրպատականի բեմում կատարած իր շրջայցի ժամանակ Կարապետ եպիսկոպոսը կարգադրում է դրանք ուղարկել Մայր Աթոռ Սբ. Էջմիածին<sup>373</sup>:

1911 թ. մարտի 25-ին կազմվում է վանքապատկան 73 ձեռագրերի ցուցակը, որն էլ ձեռագրերի հետ Խորեն վարդապետ Լազարյանցը հանձնում է Սալմաստի առաջնորդական փոխանորդ Եղիշեն քահանա Սկրտչյանին՝ «...Մայր Աթոռ գրադարանին ուղարկելու»: Այնուհետև Եղիշեն քահանան նշում է. «...Տ. Կարապետ սրբազանի հրամանի համաձայն Արտագի Ս. Թաթևի առաքել վանքում գտնված ձեռագրեր թվով 73 կտոր ստացանք և Խոյուն հանձնեցինք պ. Ռուբեն Սկրտչյանին ուղար-

կելու Ս. Էջմիածին Ամենայն Հայոց կաթողիկոսի տեղակալ սրբազան հոր հասցեին»<sup>374</sup>:

1911 թ. մայիսի 5-ին բեմի առաջնորդը կաթողիկոսական տեղապահ Գևորգ արքեպիսկոպոսին գեկուցում է, թե իր կարգադրությամբ «...Արտագի Ս. Թաղեոս առաքելոց վանքում պահված ձեռագրերը ցուցակագրված Ս. Աթոռ ուղարկելու: Առաջնորդարանիս կողմից իբրև քննիչ ուղարկված Սալմաստի գործակալ Տ. Եղիշեն քահանան այդ կարգադրության համաձայն 73 կտոր ձեռագիր բերել է վանքից Խոյ և նորա ցուցակի մի օրինակը Առաջնորդարան ուղարկելով՝ միս օրինակը ձեռագրերի հետ ուղարկել է Ջուլիա»<sup>375</sup>: Այնուհետև 73 ձեռագրերը ուղարկվում են Էջմիածնի մատենադարան<sup>376</sup>, որտեղից էլ հետագայում տեղափոխվում են Երևան՝ Մաշտոցի անվան Մատենադարան: Մնացած 8 ձեռագրերը Էջմիածին են մուտք գործում տարբեր տարիներին<sup>377</sup>:

Ներկայումս Թաղեոս առաքյալի վանքի ձեռագրերի բարձրարժեք հավաքածուն պահվում է Երևանի Մատենադարանում (81 միավոր), Թավրիզի Մելիք-Թանգյան բանգարանում և այլուր<sup>378</sup>:

**Թաղեոս առաքյալի վանքի շարժական կայքը.**

1875 թ. հուլիսի 1-ին կազմվում է ոչնչացված կահկարասիների և ձեռագրերի ցուցակը, որը հաստատում է Անդրեաս արքեպիսկոպոսը: 40 իր ընդգրկող այդ ցուցակում նշված էին նաև գրչյա 12 ձեռագրերից հետևյալները՝ Սիմեոնի «Քարոզգիրք», Գրիգոր Տաթևացու «Լուծմանց գիրք», Առաքել Դավրիժեցու «Պատմագիրք», Մովսես Խորենացու «Պատմագիրք», Հայերեն-թուրքերեն բառարան, Քարոզգիրք և այլն<sup>379</sup>:

1894 թ. մարտի 14-ին Խաչիկ վարդապետ Դադյանը կազմում է վանքապատկան իրերի համառոտ ցուցակը. «Մոյն ցուցակագրութեանը ներկայ էին մակուեցի պարոն Յարապետ Բարաղամեանցը՝ հոգաբարձու Մակուայ Հայրիկեան ուսումնարա-

369 Մովսես Խորենացի, էջ ԽԳ: Տե՛ս նաև Ցուցակ հայերեն ձեռագրաց Թարիզի, կազմեց Հր. Աճառեան, Վիեննա, 1910, էջ 20: Չեռագիրը հետագայում Կարապետ եպիսկոպոսն ուղարկել է Էջմիածին:  
370 Ցուցակ հայերեն ձեռագրաց Թարիզի, էջ 121: Տե՛ս նաև Ոսկեան Հ., Վասպուրական-Վանի վանքերը, Բ մաս, էջ 498, ծանոթ. 27:  
371 Եզանյան Օ., Արտագի Թաղեոս առաքյալի վանքի ձեռագրերի հավաքածուն, «ԲՄ», 1971, № 10, էջ 401:  
372 Ցակոբեան Է., Ս. Թաղեի վանքը, էջ 30:  
373 Վանքագրերի հայ եկեղեցու պատմութեան, գիրք ԺԶ, էջ 175:

374 Եզանյան Օ., նշվ. հոդվ., էջ 404:  
375 Վանքագրերի հայ եկեղեցու պատմութեան, գիրք ԺԶ, էջ 229:  
376 Նշվ. աշխ., էջ 229: Ի դեպ, տեղեկություններից մեկով էլ ձեռագրերը Մայր Աթոռ են փոխադրվել 1911 թ. մարտին («Արարատ», 1911, օգոստոս, էջ 617): Տվյալներից մեկով էլ՝ 1911 թ. սեպտեմբերի վերջերին վանքից 70-ից ավելի ձեռագրեր առաքվել են Սբ. Էջմիածնի մատենադարան (Տեր-Սկրտչյան Գ., Հայագիտական ուսումնասիրություններ, գիրք Բ, Ս. Էջմիածին, 1998, էջ 591):  
377 Ի դեպ, Վ. Տեմիրճյանը Թաղեոս առաքյալի վանքից 1911 թ. տեղափոխված հավաքածուում հաշվում է 78 ձեռագիր (տե՛ս նրա՝ ԴԱՀՊ, հ. Բ, էջ 68), մինչդեռ ճիշտը 73-ն է, քանզի այդ թիվն է արձանագրված հանձնման-ընդունման վավերաբրդում (Եզանյան Օ., նշվ. հոդվ., էջ 404):  
378 Եզանյան Օ., նշվ. հոդվ., էջ 401-407: Մի ուշագրավ դիտարկում. Նժդեհի ստորագրությունը կողո ճանապարհորդական ուղեգրությունից տեղեկանում ենք, որ վանքում եղած ժամանակ (1894 թ.) «Մաչիկ վարդապետը ձեռագիր գրերի միջոցով գտաւ Չաքարբնոց եկեղեցին, ուր այսօր պեղումներ է կատարում» (Նժդեհ, նշվ. հոդվ., էջ 146):  
379 ՀԱԳ, ֆ. 319, ց. 1, գ. 164, ք. 5:

նին, քիչմիշբափացի պարոն Մուրադ Ստեփանանցը՝ հոգաբարձու նոյն գիտի Մասիսեան ուսումնարանին, վանքեցի ծխակատար Սարգիս քահանայ Արեւեանցը և երեցփոխ նոյն գեղջ պարոն Սողոմոն Տեր-Թաղեոսեանցը և օգնական նորին Սկրտիչ Մելքոնեանցը եւ Սբ. Թաղեոս առաքելոյ վանահայր արժանապատիւ տէր Եսայի վարդապետ Յովսէփեանցը»<sup>380</sup>:

1896 թ. հոկտեմբերի 2-ին վանքի տեսուչ Ս. Հայկունին ճշտում է Խաչիկ վարդապետ Դադյանի կազմած եկեղեցական իրերի ցուցակը՝ նշելով, որ մակվեցի Հայրապետ Բարաղամեանի մոտ գտնվող «...ցուցակին համեմատ գտայ սպասներն, բացի մի քանի սպասներից, զորս Խաչիկ վ. իբրև հնութիւն Ս. Էջմիածին տարած է»<sup>381</sup>:

1899 թ. նոյեմբերին Ատրպատականի հայոց առաջնորդ Սահակ եպիսկոպոս Այվատյանի կարգադրությամբ ցուցակագրվում են վանքի եկեղեցական զարդերն ու անոթները, ամբողջ սպասքը, ինչպես նաև գրապահոցի գրքերը<sup>382</sup>:

Վանքապատկան 183 իրերի շարքում առանձնապես կարևորվում էր Թաղեոս առաքյալի «արձարապատ և ոսկեգօծ, 12 հասարակ քարերով, թոյր մատին խաչաձև երկու հասարակ քարերով Աջը», որը, ըստ հիշատակագրության, նորոգվել է Խահակ Արղար Մակվեցու հրամանով ԺԵ դարի վերջին<sup>383</sup>: Վանքում պահվող մատուցների շարքում հիշվում է նաև երկու խաչ, որոնցից մեկում ներփակված էր Թաղեոս առաքյալի ատամը, իսկ մյուսում՝ նրա «զագաթան մասը» (զանգից ոսկոր)<sup>384</sup>:

Եկեղեցական իրերի վերոհիշյալ ցուցակում (Տոմար) հստակեցվում է, որ Սահակ եպիսկոպոսը վանքի ժամանակավոր վերահսկողներ է նշանակել Վանք գյուղի քահանա տեր Սարգիս Արեւյանին, մակվեցի Մեսրոպ Ավետիսյանին և Մանուկ Սկրտչյանին<sup>385</sup>:

1900-ական թվականների սկզբներին կազմվում է «Տոմար Ս. Թաղեի առաքելոյ վանուց ել և մտից» 114-էջանոց մատյանը, որտեղ գրառվում են վանքի տնտեսության ելքն ու մուտքը՝ սկսած 1901 թ. սեպ-

380 ՀԱԳ, ֆ. 319, ց. 1, գ. 164, ք. 13-14:  
381 ՀԱԳ, ֆ. 56, ց. 14, գ. 7, ք. 23:  
382 Ցակոբեան Է., Ս. Թաղեի վանքը, էջ 27:  
383 Նույն տեղում, էջ 28: Մուրք առաքյալի աջը հետագայում տեղափոխվել է Էջմիածին՝ Մայր Աթոռի բանգարան: Ի դեպ, ավանդության համաձայն, Թաղեոս առաքյալի վանքում է պահվել սպարապետ Վարդան Մամիկոնյանի աջ ձեռքի ճկույթը, որը հետագայում տարվել է Վան և պահ տրվել բերդաբաղաթի Սբ. Վարդան եկեղեցուն (Ոսկեան Հ., Վասպուրական-Վանի վանքերը, Բ մաս, էջ 499: Տե՛ս նաև Շերեմե՞ Գեորգ, Սրբավայրեր: Տեղագրություն Վասպուրականի-Վանայ մահանգի գլխատր եկեղեցեաց, վանօրէից եւ ուսումնարանաց, Թիֆլիս, 1902, էջ 26):  
384 ՀԱԳ, ֆ. 319, ց. 1, գ. 108, ք. 50: Տե՛ս նաև Ցակոբեան Է., Ս. Թաղեի վանքը, էջ 28:  
385 Ցակոբեան Է., նշվ. աշխ., էջ 28-29:

տեմբերի 13-ից մինչև 1907 թ. հոկտեմբերի 1-ը: Տոմարի մեջ ընդգրկված են վանքի 157 իրերը, տպագիր և ձեռագիր մատյանները<sup>386</sup>:

**Հայ կաթողիկե բեմի հաստատումը և հայ առաքելական բեմի վերստեղծումը Թաղեոս առաքյալի վանքում.** լինելով ժամանակի հայ ակնառու դեմքերից մեկը՝ իր լատինամետ գործունեության շնորհիվ Չաքարիա Ա Ծործորեցին մեծ հեղինակություն էր վայելում կաթողիկեների մոտ: Պահպանված տեղեկությունները վկայում են, որ նա գրագրություն է ունեցել Հովհաննես Երզնկացի (Ծործորեցի) վարդապետի<sup>387</sup>, Բարդուղիմեոս եպիսկոպոսի, կաթողիկե այլ գործիչների<sup>388</sup>, Կիլիկիո Ամենայն Հայոց կաթողիկոսների<sup>389</sup> և բարձրաստիճան այլ հոգևորականների հետ, մասնակցել հայ կաթողիկե եկեղեցական հարցերի քննարկման ժամանակ, սերտ հարաբերություններ է հաստատել ժամանակի հայ նշանավոր գործիչների հետ: Բացի այդ՝ Չաքարիա եպիսկոպոսն Արտագ գավառում, մասնավորապես Թաղեոս առաքյալի վանքում և Ծործորում իր շուրջն է համախմբել հայ և եվրոպացի մի խումբ անվանի վանականների (ֆրանցիսկյան միաբանության անդամ ֆրա Պոնցիուս, Հովհաննես Երզնկացի-Ծործորեցի, Իսրայել հայ վարդապետ Բարունի և այլք) և ձեռնամուխ եղել կաթողիկե եկեղեցու նշանավոր գաղափարախոսներ Թովմա Աբվիհացու, Նիկողայոս Լյուրացու, Բոնավենտուրայի և այլոց գործերի բարգձմանը<sup>390</sup>:

Ի դեպ, վանքում հանգրվանած ֆրանցիսկյաններին էլ հետևելով՝ միաբանությանն են անդամագրվում տեր Տիրացուն, Ներսես Տարոնացին, Իսրայել Արտագեցին և Դանիել Դավրիժեցին և այլք<sup>391</sup>:

Ավելին, լինելով առաքելական երկու՝ հայ և հռոմական եկեղեցիների միության ջատագով, նա այս հարցի շուրջ երկարատև բանավեճեր է վարում Սյունյաց մետրոպոլիտ Հովհաննես եպիսկոպոս Օրբելյանի հետ<sup>392</sup>:

386 Նշվ. աշխ., էջ 31:  
387 Ոսկեան Հ., Վասպուրական-Վանի վանքերը, Բ մաս, էջ 472: Տե՛ս նաև նույնի՝ Արտագի վանքը, էջ 42:  
388 Ոսկեան Հ., Արտագի վանքը, էջ 42:  
389 Չանչեանց Մ., նշվ. աշխ., հ. Գ, էջ 304-308: Տե՛ս նաև Ոսկեան Հ., Վասպուրական-Վանի վանքերը, Բ մաս, էջ 473: Նույնի՝ Արտագի վանքը, էջ 42:  
390 Յովհաննես Չոնջեցի, Յաղագս քերականին, քննադիրը հրատ. պատրաստեց Լ. Ս. Խաչիկյանը, Երևան, 1977, էջ 19-20:  
391 Ալիջան Գ., Հայապատում, հ. Բ, էջ 545-547: Տե՛ս նաև Marcus Antonius v. d. Oudenrijn O. P., Linguae Haicanae scriptores, Bernae, 1960, p. 23.  
392 Չանչեանց Մ., նշվ. աշխ., հ. Գ, էջ 304-308: Տե՛ս նաև Օրմանյան Մ., Ազգապատում, հ. Բ, էջ 2073-2074: Ոսկեան Հ., Վասպուրական-Վանի վանքերը, Բ մաս, էջ 473: Նամակներից մեկը հրատարակվել է Մսերեանց Մ., Թուրք Յովհաննես Օրպելի Արքեպիսկոպոսի Սիմեոնաց առ Չաքարիա Ծործորեցի՝ Արքեպիսկոպոս Արտագու և Առաջնորդ Ուխտին Թաղեոսի Առաքելոյ, «Շաքարաղ», հ. 2, Մոսքուա, 1860, էջ 55-57:



Չաքարիա եպիսկոպոսի և հայ կաթողիկե բնակչության վերաբերյալ ուշագրավ տեղեկություններ է հաղորդում դոմինիկյան հոգևորական Ժուրդեն դը Սևերակը, որը Հնդկաստան ուղևորվելիս 1320 թ. ձմռանը եղել է Հայաստանում: Նա գովեստով է խոսում Թաղեոս առաքյալի վանքի առաջնորդի մասին, անվանում է նրան «մեր մի կաթողիկ արքեպիսկոպոս՝ մեծ և ուժեղ վեհապետ», որն «իշխում է այս կողմերում և ըստ ամենայնի արժանի է վատահուրյան»<sup>393</sup>:

Հայտնի է, որ 1321 թ. Չաքարիա եպիսկոպոսը նամակ է գրում Հռոմի Հովհաննես ԻԲ (1316-1334) պապին: Նույն տարում Չաքարիայի գիտությամբ և օժանդակությամբ ու «Հռոմի պապի հրամանաւ» Ծործորի Սբ. Աստվածածին վանքում Հովհաննես Երզնկացի-Ծործորեցին թարգմանում է Թովմա Աբվինացու «Յաղագս եւթն խորհրդոց եկեղեցոյ» աշխատությունը<sup>394</sup>: Չաքարիայի և ընդհանրապես Թաղեոս առաքյալի արժեքի հոգևոր իշխանությունն ու լատինամետ գործունեությունը դուրս էին գալիս Արտազ գավառի սահմաններից և ընդգրկում էին Ատրպատականի հայաբնակ մի շարք շրջաններ, այդ թվում նաև Թավրիզ ու Մարաղա քաղաքները<sup>395</sup>:

Ենթադրվում է, որ վանքի եպիսկոպոսական արժեքի համար երկու հակադիր խմբավորումների՝ լատինադավանների և առաքելական եկեղեցու ավանդույթների պաշտպանների միջև մղվող պայքարի արդյունքում 1321 թ. Չաքարիա Ա-ի ազդեցությունից և իրավասությունից դուրս է բերվում Ատրպատականը, ապա նաև Թաղեոս առաքյալի վանքը:

Չաքարիայի կաթողիկամետ գործունեությանը հակակշռելու, հայ ազգային եկեղեցու սկզբունքներն ու ավանդույթները պաշտպանելու, Թաղեոս առաքյալի վանքը և եպիսկոպոսական թեմը լատին ու հայ կաթողիկե գործիչների ազդեցությունից դուրս բերելու նպատակով հայ առաքելական բարձրաստիճան հոգևորականության և ավատատերերի ջանքերով 1321 թ. Թավրիզում թեմի առաջնորդ է նշանակվում Ծործորեցուց կախում չունեցող և կաթողիկեությանը հակադրվող «սրբազան քաչապետ և վերատեսուչ առաքելական արքող» տիտղոսով մեծարված Մատթեոս եպիսկոպոսը<sup>396</sup>:

Նա պաշտոնավարել է մոտ մեկուկես տասնամյակ: 1335 թ. չափածո մի հիշատակարանում իիշվում է կաթողիկե քարոզիչների ու նրանց դավա-

նանքն ընդունած հայ գործիչների դեմ մղած պայքարի ամնչությամբ<sup>397</sup>:

Արտագի և Ատրպատականի մյուս հայաբնակ շրջանների հայ կաթողիկեների առաջնորդի պաշտոնը Չաքարիայի մահվանից հետո մի քանի տարի միայնակ վարում է Տիրացու Բ եպիսկոպոսը<sup>398</sup>: Այդ է վկայում 1342 թ. Թավրիզում ընդօրինակված Ավետարանը (գրիչ՝ Սարգիս), ուր հիշատակվում է նահանգի և Թավրիզ քաղաքի առաջնորդ տեր Տիրացու եպիսկոպոսը<sup>399</sup>:

Առաքյալի նահատակությամբ սրբացված մեծաստանը վերստին դառնում է հայ եկեղեցու և ազգային ավանդույթներին հավատարիմ թեմակալ առաջնորդի (այժմ արդեն՝ Մատթեոս եպիսկոպոսի հաջորդների) արքունիատը, իսկ Չաքարիա Ծործորեցուն հաջորդած հայ կաթողիկե առաջնորդները ստիպված զիջում են՝ սահմանափակվելով Մակվի բերդի և Ծործորի վանքի շրջանակներով (մինչև Արտագի հայկական իշխանության անկումը 1426 թ.)<sup>400</sup>: Ընդ որում, երկու կողմերն էլ իրենց են վերապահում Թաղեոս առաքյալի թեմի առաջնորդի տիտղոսը<sup>401</sup>: Արտագի թեմի լատինադավան առաջնորդի նստավայր է դառնում, ամենայն հավանականությամբ, Ծործորի վանքը, իսկ նրա հոգևոր իշխանությունն Արտագի սահմաններից դուրս ճանաչում է միայն Ատրպատականի հայ կաթողիկե բնակչությունը<sup>402</sup>:

Մեսրոպ Արտազեցու ջանքերով 1361 թ. Սիս քաղաքում հրավիրվում է եկեղեցական ժողով, որը չեղյալ է հայտարարում 1307 թ. Սսի, 1309 և 1316 թթ. Ադանայի ժողովների ընդունած որոշումները հայ և կաթողիկե եկեղեցիների ունիայի (միության) վերաբերյալ, մերժում կաթողիկեական նորամույժ ձեռնը՝ վերջնականապես ձախողելով հայոց եկեղեցին պապականությանը ենթարկելու Հռոմի փորձերը<sup>403</sup>:

Թաղեոս առաքյալի վանքում հաստատված հայ առաքելական հոգևորականության և այդտեղից վտարված, Մակվում և Ծործորի վանքում հաստատված հայ կաթողիկե հոգևորականության միջև

397 Նշվ. հոդվ., էջ 154-155: Չեռագիր չափածո հիշատակարանը կազմել է Գրիգոր երեցը, 1335 թ. (տե՛ս ԺԳ, էջ 268-269):

398 **Խաչիկյան Լ.**, նշվ. հոդվ., «ԲԱ», № 11, էջ 158:

399 ԺԳ, էջ 331:

400 Ի դեպ, հայ կաթողիկե թեմի վերաբերյալ նշվել է, որ ամբողջ ԺԳ դ. վանքը հավանաբար ղեկավարել են ումիորդները, և նրանց հիերարխիական բախումների հետևանքներն իր վրա է զգացել նաև միաբանությունը: Չաքարիա վանահայրը հավանաբար կաթողիկե էր: Հռոմի հետ խզումը տեղի ունեցավ միայն մոտ 1420 թ., քանի որ 1426 թ. Մակուի կաթողիկե իշխանները թալանում են վանքը (**Pelliot P.**, *Zacharie de Saint-Thadée et Zacharie Sefkidian*, Paris, 1943, *Revue de l'Histoire des Religions*, 121, p. 150-154. **Tournebize F.**, *Histoire politique et religieuse de l'Arménie depuis l'origine des Arméniens jusqu'à la mort de leur dernier roi (l'an 1393)*, Paris, 1910, p. 320-343):

401 **Խաչիկյան Լ.**, նշվ. հոդվ., «ԲԱ», № 11, էջ 156; 158:

402 Նշվ. հոդվ., էջ 158:

403 **Օրմանյան Մ.**, Ազգաբառում, Կ. Բ, էջ 2245-2246:

393 "После Марко Поло. Путешествия Западных чужеземцев в страны трех Индий", с. 137.  
394 ԺԳ, էջ 173-174: Տե՛ս նաև Մայր ցուցակ հայերեն ձեռագրաց Մաշտոցի անուան Մատենադարանի, Կ. Բ, Երևան, 2004, էջ 1267:  
395 **Խաչիկյան Լ.**, նշվ. հոդվ., «ԲԱ», № 11, էջ 154: Այս և հետագա ղեպքերի մասին տե՛ս նաև **Մարտիրոսյան Ա.**, նշվ. աշխ., էջ 87-89:  
396 **Խաչիկյան Լ.**, նշվ. հոդվ., «ԲԱ», № 11, էջ 154-158:

հարաբերությունները հետագայում այն աստիճան են սրվում, որ ԺԵ դարի սկզբներին Մակվի հայ կաթողիկեներն ավերում ու կողոպտում են վանքը: Նրանք ոչ միայն տանում են եկեղեցու դուռը, մեծ զանգը և ժամատան գերանները, այլև թույլ չեն տալիս վերաշինել վանքը և դժվարություններ են ստեղծում հայ առաքելական եկեղեցու ավանդույթներին հավատարիմ մնացած հոգևորականների համար. «...ի քվին Հայոց ՊՆԵ (1426)... ի տյն ամի որում կառ Ըսրանդար անուն ոմն բռնատր՝ որդի Ղարա-Ռուսիին՝ գանառիկ բերդն Մակուայ, և գերկարնակ ազգն ախարարմայից տարագիր և տարաշխարհ արար ի վերայ երկրի, և կատարեցաւ բան տեսուն, զի չարքն չարեաւ կորոյս և գայգին ետ այլոց մշակաց: Որ և ես՝ նուաստից նուաստս և տրուպս ամենայնի Գրիգոր ...գծող սմին, ի վաղուց հետե՛ վափաբէի շինութեան առաքելական սուրբ արքոյս մկրոյ և ոչ տային թույլ նախասացեալ ներհակքն՝ բնակիչքն Մակուայ: Որ և կրկին վայ եկն ի վերայ նոցա ի յԱրտազ գաւառէ, և ետ շ(է)ս Բայազիթ ոմն ալլազգոյ: Եւ գոր յառաջասացեալ չարքն բարձեալ էին ի դրանէ սուրբ Առաքելոյս և տարեալ թասպուրեամբ և նախանձու, սա դարձեալ ի տեղի իւր երեր մեծաւ յաւժարութեամբ և հնազանդութեան սիրով՝ գրոտն եկեղեցոյս, և զմեծ զանկակն, և զգերան ժամատանս, և այլ ամենայն ափաթ (՞) և զողորմութիւն, գոր ի մարդապաշտ անիծեալ յազգէն յայն ոչ տեսաք ամենկին, գոր սա արար...»<sup>404</sup>:

1682 թ. Իսահակ Մակվեցին ընդունում է կաթողիկեություն և իր դավանագիրն ուղարկում Հռոմի Իննովկենտիոս ԺԱ պապին. «...Իսահակ Արդար, Տեր Վարդան Յունանեանի առջև 1682-ին կաթողիկե հաւատոյ դաւանութիւնը կու տայ եւ իր դաւանագիրը կը որկէ Ինովկիենտիոս ԺԱ. Քահանայապետին»<sup>405</sup>: Այս մասին Վարդան եպիսկոպոս Հունանյանը Եվդոկիայի (Թորատ) իր համաքաղաքացիներին ուղղված «Թուղթ Քաջալերական»-ում գրում է. «Իսահակ Վրդ. Մակուեցի, աշակերտ Յակոբայ Կաթողիկոսի, առաջին Արքեպիսկոպոս Մեծին Հայաստանի յԱրտազ գաւառի, ուր է դամբարան Սրբոյ Առաքելոյն Թաղի, այր առաքինասէր եւ զիտնական, ի ձեռն իմ արար զդաւանութիւն Եկեղեցոյն Հռոմայ, ի վանս Բագրեւանդայ, որ յափն Եփրատայ, յամի Տեսուն ՌՈՉԲին (1682), մինչ չրջէի քարոզութեամբ ի Հայաստան, եւ գնոյն յղեաց առ Ինովկենցիոս Փափն ԺԱ-ներորդը»<sup>406</sup>:

404 ԺԵԱ, էջ 353: Տե՛ս նաև **Աբալյանեան Ա.**, Պատմական Հայաստանի սահմանները, Գափիթ, 1950, էջ 372: **Խաչիկյան Լ.**, նշվ. հոդվ., «ԲԱ», էջ 163-164: **Յակոբեան Է.**, Ս. Թաղի վանքը, էջ 18:

405 **Ոսկեան Հ.**, Արտագի վանքը, էջ 50:

406 **Ամատունի Կարապետ եպս.**, Մահակ վրդ. Մակուեցի, «Բագմավեր», 1983, էջ 111: Տե՛ս նաև **Յակոբեան Է.**, Ս. Թաղի վանքը, էջ 21: Իսահակ Մակվեցու՝ հոռոմեանտ հայացքների մասին դեռևս 1673 թ. Երուսաղեմի ֆրանսիսկյան միաբանե-

**Առաջնորդանիստը Թաղեոս առաքյալի վանքից Թավրիզ փոխադրելու փորձ.** վանքի աշխարհագրական դիրքը, ժամանակի հետամնաց հաղորդակցության միջոցները (հատկապես աշնան և ձմռան ամիսներին) հնարավորություն չէին ընձեռում միաբանությանը և առաջնորդին կապ պահպանել արտաքին աշխարհի և թեմին ենթակա հեռավոր համայնքների հետ: Քաղաքական անակունկալ դեպքերն ավելի են մեկուսացնում թեմական կենտրոնը: Առանձնացված վիճակում է հայտնվում նաև Արաքսի իրանական ափին ծվարած Սբ. Ստեփանոս նախավկայի վանքը: Դրան հակառակ՝ կարևոր դեր է ստանձնում Ատրպատականի մայրաքաղաք Թավրիզում հաստատված հայ համայնքը: Գաղթից հետո այն տարբեր վայրերից եկած հայ արհեստավորներով ու առևտրականներով մասամբ բազմամարդ է դառնում և նյութապես ավելի լավ վիճակում էր, քան գյուղական բնակչությունը: Թավրիզը միաժամանակ վճռորոշ դեր ուներ Խոյ, Ուրմիա (Ռեզային), Մարաղա, Սալմաստ, Մարանդ քաղաքներում և նրանց շրջակայ գյուղերում ապրող հայության համար: Քաղաքական տեսակետից ևս Թավրիզը կարևոր դիրք ուներ. այստեղ էր հաստատվել Իրանի թագաժառանգը, որը միաժամանակ Ատրպատականի փոխարքան էր:

Այս հանգամանքները նկատի ունենալով՝ Բարսեղ արքեպիսկոպոս Կեսարացին, ստանձնելով Արտազ գավառի թեմական առաջնորդությունը և Թաղեոս առաքյալի վանքի վանահայրությունը, էջմիածնին առաջարկում է վերացնել դարեր գոյատևած Թաղեոս առաքյալի և Նախավկայի թեմերը և այդ երկուսի միացումով ստեղծել ընդհանուր առաջնորդություն Իրանի Ատրպատական նահանգի հայ համայնքի համար: Նրա ջանքերը թեև հաջողությամբ չեն պսակվում, սակայն հող են նախապատրաստում նրա հաջորդների օրոք այդ գործն իրականացնելու համար:

**Ատրպատականի հայոց միացյալ թեմի կազմավորումը.** երբ Բարսեղ արքեպիսկոպոսին հաջորդած Նիկողայոս Կարբեցին (1834-1850) ստանձնում է Թաղեոս առաքյալի վանքի վանահայրությունն ու թեմի առաջնորդությունը<sup>407</sup>, գավառի քա-

րից մեկը գրել է. «...[Մահակը] մեծ առաքինութեամբ, եռանդով եւ արժանիքներով օժտուած անձ մը, խանդավառ՝ որքան կարելի է ըլլալ՝ իր ազգին միաբանութեան համար Հռոմէական Սուրբ Եկեղեցիին հետ, գոր գովել չի դադոր իր քարոզներուն մէջ, յայտարարելով զայն՝ աշխարհի բոլոր Եկեղեցիներուն մայրը» (**Ամատունի Կարապետ եպս.**, նշվ. հոդվ., «Բագմավեր», 1983, էջ 110-111):

407 Նիկողայոս Կարբեցու պաշտոնավարության սկիզբը՝ 1834 թ., որոշվում է Հովհաննես Ը Կարբեցի կաթողիկոսի կոնդակով, որը Վեհափառ հայրապետն ուղարկում է բավիղզաբնակ մեծահարուստ վաճառական Մեթի Խան Ծատուրյանին նույն քվականի մայիսի 18-ին: Կոնդակում խոսվում է Թաղեոս առաքյալի ու Նախավկայի թեմերը միավորելու և «Նիկողայոս նորապսակ Արքեպիսկոպոսն»՝ «նորոգ առաջնորդ» նշանա-



դարական կացությունն ու ազգագրական պատկերն ավելի ճշտված էին: Թեև 1826-1828 թթ. ռուս-պարսկական պատերազմից հետո էլ Թաղեոս առաքյալի ու Նախավկայի վանքերը հոգևոր առումով կապված էին Էջմիածնի հետ, սակայն քաղաքական տեսակետից ենթակա էին Իրանին:

Արդեն 1828 թ.-ից Էջմիածնի՝ Ռուսաստանի քաղաքական ազդեցության ներքո հայտնվելուց հետո և մանավանդ 1836 թ. մարտի 11-ին հրապարակված հայոց եկեղեցու կանոնադրությամբ՝ «Պոլոժենիե»-ով, ցարական կառավարությունը կարողանում է իր անմիջական հսկողության տակ առնել ռուսահպատակ հայության հոգևոր ու կրթական գործերը: Ստեփանոս նախավկայի առաջնորդությունը կորցնում է իր թեմական տարածքների մի խոշոր մասը, տարածքներ, որոնք գտնվում էին Արաքսի ձախ ափին՝ ռուսական կայսերության կազմում (Նախիջևանի, Գողթն, Երնջակ գավառներում): Հաշվի առնելով նոր իրադրությունը՝ Կարբեցի իր պաշտոնավարության սկզբում Մայր Աթոռի համաձայնությամբ, Իրանի կառավարության բույլտվությամբ ի վերջո գլուխ բերեց իր նախորդի նախապատրաստած գործը. Արտազի և Ստեփանոս նախավկայի թեմերը միացվում են, և ստեղծվում է Ատրպատականի հայոց միացյալ թեմը՝ առաջնորդական կենտրոն ունենալով հայաշատ Թավրիզը<sup>408</sup>: Նորաստեղծ թեմի առաջնորդ նշանակված Նիկողայոս Կարբեցին 1841 թ. վերջնականապես փոխադրվում է Թավրիզ<sup>409</sup>:

Քաղաքի Ղալա (Բերդաբադ) քաղաքում՝ Սբ. Աստվածածին Մայր եկեղեցու բակի արևմտյան կողմում, Նիկողայոս Կարբեցին կառուցում է առաջնորդարանի միաբնականի նոր շենքը, դառնում է նորաստեղծ թեմի առաջնորդ, «սակայն իր կոչումի վրայ պահում է Ս. Թաղի վանքի վանահոր հանգամանքը»<sup>410</sup>: Թեմական նախկին կենտրոններ Թաղեոս առաքյալի և Ստեփանոս նախավկայի վանքերը, ինչպես նաև Արևելյան և Արևմտյան Ատրպատականներում եղած հայկական շուրջ հարյուր վանքերն ու եկեղեցիներն իրենց սակավաթիվ հայ համայնքներով ենթարկվում են հայոց նորաստեղծ առաջնորդությանը:

Այս շրջանից սկսած՝ Թաղեոս առաքյալի վանքը դադարում է Արտազի թեմի առաջնորդական կենտրոն լինելուց և անցնում է վանահայրերի տնօրինությանը:

կելու մասին (ԳԱՀՊ, հ. Ա, Պէյրոս, 1980, էջ 209-211: Տե՛ս նաև **Յակոբյան Է.**, Ս. Թաղի վանքը, էջ 26): Նրա մահվան տարեթիվը՝ 1850 հուլիսի 11, նշված է Ներսես Աշտարակեցու՝ 1852 թ. նոյեմբերի 29-ին Սահակ Սարունյանցին ուղարկած թիվ 382 կոմյակում (տե՛ս **Բասմաջեան Կ.**, նշվ. հոդվ., «Սիոն», 1938, սեպտեմբեր, էջ 285):  
408 **Երիցյան Ա.**, նշվ. աշխ., մասն II, էջ 338: Տե՛ս նաև **Աճեմնյան Հ.**, նշվ. աշխ., մասն II, էջ 11-20:  
409 **Յակոբյան Է.**, Ս. Թաղի վանքը, էջ 26:  
410 Նույն տեղում:

Չեռնարկը, ըստ էության, առավել ևս ամառայության է մատնում Թաղեոս առաքյալի վանքը, որը հանձնվում է սոսկ ամենասահմանափակ հնարավորությունների տեր մի վանահոր հսկողությանը:

ԺԹ դարի երկրորդ կեսից՝ սկսած Նիկողայոս Կարբեցի և Սահակ Սարունյանց առաջնորդների պաշտոնավարության շրջանից, վանքը դադարում է թեմական կենտրոն լինելուց, որով կորցնում է նաև Էջմիածնի կաթողիկոսական ընտրություններում ունեցած վճռորոշ ձայնի իրավունքը՝ հոգուտ Ատրպատականի նորաստեղծ առաջնորդության: Վանքի միաբանությունը և վանահայրությունը, սակայն, մինչև Ի դարի առաջին տասնամյակները պահպանում են իրենց գոյությունը<sup>411</sup>:

Չմայած կարգավիճակի փոփոխությանը՝ Թաղեոս առաքյալի վանքը շարունակում է մնալ Էջմիածնի կաթողիկոսների ուշադրության կենտրոնում: 1851-1852 թթ. Ներսես Ե Աշտարակեցին Ատրպատականի հայոց առաջնորդարան ուղարկած կոնդակներում քանիցս քննարկում է վանքի տնտեսական դժվարին կացությունը, մասնավորապես Թաղեոս վարդապետ Թաղևոսյանի և նրա եղբոր՝ Հովսեփի միաբանի գործունեության պատճառով մեծաստանի առջև ծառայած դժվարությունները: Պարզվում է, որ Թաղեոս վարդապետը վանքի «վեքի» (ներկայացուցիչ, փոխանորդ) էր նշանակվել Նիկողայոս Կարբեցու կողմից և չարաշահելով առաջնորդի վստահությունը՝ եղբոր հետ բազմաթիվ կեղծարարություններ էր կատարել վանքում, իսկ առաջնորդի մահից հետո յուրացրել էր վանքի ու Կարբեցու անձնական գույքներն ու իրերը, պարենը:

Թավրիզում և Էջմիածնում Թաղևոսյան եղբայրները մեղադրում են Սահակ Սարունյանցին՝ անհիմն մեղադրանքով ու առանց նախնական քննության իրենց հանդեպ բռնություն գործադրելու համար<sup>412</sup>: 1852 թ. նոյեմբերի 29-ին ուղարկված կոնդակում (№ 383) Ներսես Ե-ն իր գայրույթն է արտահայտում դեպքի առիթով և խստորեն հանդիմանում առաջնորդին պաշտոնեական դիրքը չարաշահելու առնչությամբ<sup>413</sup>:

1865-1866 թթ. (Հիջրայի 1282) թ. Իրանի Նասրեդդին շահը (1848-1896), մտահոգված Ատրպատականի հայ բնակչության հանդեպ իրականացվող բռնություններից, բանակի ընդհանուր հրամանատար Ազիզ խանին ուղղված հրովարտական կարգադրում է. «Ելնելով նրանից, որ ողջ բնակչու-

411 **Ֆրանգեան Ե.**, Ատրպատական, էջ 33-41: Տե՛ս նաև **Ռսկեան Հ.**, Վասպուրական-Վանի վանքերը, Բ մաս, էջ 498-499: Տե՛ս նաև **Աճառյան Հր.**, Հայ գաղթականության պատմություն, էջ 244 («...Սահակ նստաւ նախ Ս. Թաղեոսի վանքը...»), ապա «...արողը Արտազէն Թարիզ փոխադրեց, որ այնուհետև Ատրպատականի առաջնորդական թեմը դարձաւ»):  
412 **Բասմաջեան Կ.**, նշվ. հոդվ., «Սիոն», 1938, օգոստոս, էջ 245-246:  
413 Նույն տեղում, 1938, հոկտեմբեր, էջ 317-318:

րյան հանգիստն ապահովելը մեր պարտավորությունն է, սակայն ինձ տեղեկացրել են, որ Ատրպատականում հայերի նկատմամբ անվայել դեպքեր են պատահում և հայ կանանց ու աղջիկներին առևանգում և պատվազրկում են, տիրակալության շրջանում բնակչության ինչքն ու պատիվը ապահովելու նպատակով կարգադրում են աշախուրջ հսկել, մասնավորապես հայերի նկատմամբ անարդարություններ բույլ չտալ և իրենց կեցությունն ապահովել և իրենց կանանց նկատմամբ կատարած ոտնձգությունները հետապնդել ու խստիվ պատժել, որպեսզի հայերն իրենց ապահով զգան»<sup>414</sup>: Նույն թվականին շահի՝ Ազիզ խանին ուղարկված մեկ այլ հրովարտական կարգում ենք. «...Հարկավոր է ուշադիր լինել Ատրպատականի տարբեր վայրերում ապրող հայության նկատմամբ, որպեսզի անօրինություններ տեղի չունենան, և նրանք կարողանան ապահովության մեջ իրենց գործը շարունակել: Այս հրովարտական կարգադրում են, որ բոլոր գավառապետներն ու գործակատարներն աշախուրջ լինեն, որ հայ գյուղացիության նկատմամբ որևէ անարդարություն տեղի չունենա և ավելորդ հարկեր չգանձվեն, և նրանց համար հանգիստ կեցություն ապահովեն»<sup>415</sup>:

ԺԹ դարի վերջին տասնամյակներին Ատրպատականի հայաշատ վայրերում եռանդուն գործունեություն են ծավալում բողոքական և քրիստոնեական այլ դավանանքների քարոզիչները: Սկստիչ Խրիմյան կաթողիկոսը (Խրիմյան Հայրիկ, 1892-1907) 1894 թ. դեկտեմբերի 9-ին երկրամասի հայոց առաջնորդ Սուքիաս արքեպիսկոպոս Պարզյանցին (1894, հունվար-1895, դեկտեմբեր) ուղարկած կոնդակում գրում է. «Քաջայայտ է ամենեցուն այսօր ողբալի վիճակ հոգեւոր գաւակաց մերոց յԱտրպատականի, որք գրկեալ եւ անմխիթար կան ի բարոյական կրթութենէ եւ ի քարոզութենէ աստուածային բանին, շարունակ պատրելով ի զանազան խոստմանց խորամանկ մխտոմար քարոզչաց բողոքականաց կամ այլ դաւանութեանց, զիտ լինին մղորութեանց նոցա, շեղելով յուղիղ եւ արդար ճանապարհէ: Մօրս մեյլոյ Ս. Եկեղեցոյ. եւ առաքուր հարկանել՝ կոխան անկելով զքարոզութեանցն նոցա զվնասակար սերմոնս, չէ բաւական ամենուրեք ի Վիճակիդ մի միակ կարողութիւն Սրբազնութեան Չերոյ առանց օգնականաց յայլ եւ այլ գաւառս թեմիդ»<sup>416</sup>: Քաջ գիտակցելով, որ օտար կրոնների ներթափանցումն ազգային կրթության պակասի արդյունք է («Բանքս մեր աստեղապէս զքարոյական եւ զազգային կրթութենէ կն»), Խրիմյան Հայրիկն Ատրպատական է ուղար-

414 «Նոր», 1971, № 2: Տե՛ս նաև **Haghnazarian A.**, նշվ. աշխ., էջ 233, հրովարտակ № 18:  
415 Նասրեդդին շահի հրովարտակը պահվում է Թավրիզի հայոց առաջնորդարանի բանգարանում՝ 81 թվահամարի տակ (տե՛ս **Haghnazarian A.**, նշվ. աշխ., էջ 232, հրովարտակ № 17):  
416 ԳԱՀՊ, հ. Բ, էջ 115:

կում «բարեկիրք, ուսեալ և պիտանի» գործիչների՝ Հովսեփ վարդապետին և Խաչիկ վարդապետ Դադյանին: Առաջինը պետք է գործեր Սպմաստում, Հավթվան գյուղում բացեր Կենտրոնական դպրոց և մայրենի լեզու ու կրոն դասավանդեր հայ մանուկներին, իսկ Խաչիկ վարդապետի առաքելության նպատակներն այլ էին: Մինչ այդ Մակվի Թեյմուր խան սարդարը կաթողիկոսին տեղեկացրել էր Թաղեոս առաքյալի վանքում կատարված կողոպուտի մասին: Սակայն Սուքիաս արքեպիսկոպոսն ու վանքի վանահայր Եսայի վարդապետը 1894 թ. նոյեմբերի 27-ի գրությամբ ժխտում են իրողությունը («չէ ստույգ եւ ճշմարիտ այն նկարագրութիւն Թեմուր խանին»)՝<sup>417</sup>: Խաչիկ վարդապետը՝ իբրև կաթողիկոսի նվիրակ, պետք է գնար վանք՝ գործերի վիճակը տեղում քննելու և Էջմիածին «զընդարձակագոյն տեղեկագիր» ներկայացնելու, ինչպես նաև Մակվի սարդարին հանդիպելու համար: Խրիմյան Հայրիկը թեմակալ առաջնորդից պահանջում էր սատար լինել երկու վարդապետներին և հանձնարարականները կատարելիս աջակցել նրանց<sup>418</sup>:

Եսայի վարդապետի երկարատև (35 տարի)<sup>419</sup> պաշտոնավարության շրջանը համընկնում էր գավառի հայության արտագաղթից հետո հոգևոր կենտրոնի աղքատացման ու բուլացման շրջանին: Պակասն էլ լրացնում են ավարառու բուրդ ցեղերի հարձակումները. «...այդ 35 տարուայ ընթացքում մեծամեծ նեղութիւններ է կրել քիւրդերի կողմից, որոնք անդադար սահմանից անցնելով աւարի են տուել գիւղերը»<sup>420</sup>:

Հարկ է նշել, որ մինչև 1956 թ. Ատրպատականի թեմը ենթարկվում էր Սբ. Էջմիածնին, որից հետո առ այսօր՝ Մեծի Տանն Կիլիկիո կաթողիկոսությանը:

**Արտազի թեմի առաջնորդների և Թաղեոս առաքյալի վանքի վանահայրերի գավազանագիրք.** նախքան քրիստոնեությունը 301 թ. Հայաստանում պետական կրոն հռչակելն Արտազ գավառն ունեցել է առաջնորդական թեմ. աթոռակալել է յոթ եպիսկոպոս (այդ շարքում՝ Թաղեոս և Բարդուղիմեոս առաքյալներից հետո, առաջինը Չաքարիան է՝ Թաղեոս առաքյալի աշակերտը, որը հայտնի է նաև «Վկայաբանութիւն»-ից և «Գիւտ նշխարաց»-ից: Ապա հաջորդում են Չեմենտոս, Ատրնեքսեհ, Մուշեհ, Շահեն, Շավարշ և Ղևոնդիոս հայրապետները)<sup>421</sup>, որոնց հայոց եկեղեցու հաստատուն ավան-

417 Նույն տեղում:  
418 Նույն տեղում:  
419 Այլ տվյալներով՝ Թաղեոս առաքյալի վանքում Եսային պաշտոնավարել է 40 տարի (տե՛ս նրա մահախոսականը՝ «Արարատ», 1917, ապրիլ-մայիս, էջ 332):  
420 «Նոր-Դար», 1895, № 86, էջ 3:  
421 Արտազում գահակալած եպիսկոպոսների մասին հանգամանորեն տե՛ս **Օրմանյան Մ.**, Ազգապատում, Ա, էջ 27-68: Հմմտ. **Մազառեան Ն.**, Հայաստանեայց եկեղեցին, «Հայրենիք», 1941, № 8, էջ 71: **Անասատական**, Համառօտ պատմութիւն հայ-խաղիմական յարաբերութեանց (սկիզբէն մինչև 1382), Անթիլիաս, 1973, էջ 23-24:



դուրյունը համարում է Ամենայն Հայոց հայրապետներ և Գրիգոր Լուսավորչից առաջ գործած հովվապետներ: Այդ տեսակետի հիմք է ծառայում «Յիշատակագրութիւնը եպիսկոպոսաց առաքելական վիճակիս Արտագու» ձեռագիր պատառիկը՝ քաղված 649 թ. Մաղարդավանքում (Դարաշամբի Սբ. Ստեփանոս նախավկայի վանք) Հովհաննես վարդապետի հեղինակած շարադրանքից. «...ի հին յիշատակարանէ միոջ, որ էր գրեալ (ի) ԴԸ (649) թուական[ին] Հայոց, ձեռամբ Յօհաննէս սպասաւորէ, ի սորբ ուխտէն Մաղարթայ»<sup>422</sup>: Հովհաննէս Մաղարդեցին Արտագի եպիսկոպոսների ցանկն (գավազանագիրքը) ավարտում է Ղևոնդիոսով և պատճառաբանում է, թե ինքը չի կարողացել գտնել առաքելական աթոռի վրա նրան հաջորդած առաջնորդների անունները. «Չկնի սորին (Ղևոնդիոս եպիսկոպոսի) չկարացաք գտանել թէ ոյք յաջորդեալ են ի տեսչութիւն եկեղեցոյն առաքելական վիճակիս Արտագու...»<sup>423</sup>: Անվանացանկի շարունակությունը փորձում է գտնել նաև Չաքարիա Ա Ծործորեցի արքեպիսկոպոսը, սակայն ապարդյուն: Ուստի Հովհաննէս վարդապետի հիշատակարանը կորստից փրկելու նպատակով 1329 թ. նա նորոգել է տալիս ձեռագիրը. «Սոյնպէս և մեր գրագունս աշխատեցաք, բայց չկարողացաք գտանել: Ուստի կրկին նորոգեցաք բագուն աշխատութեամբ սորբ ուխտս թվին ՉՀԸ (1329)»<sup>424</sup>:

Վերջին հանգամանքն առիթ է տվել որոշ հայագետների կասկածել սկզբնաղբյուրի ճշմարիտ լինելուն: Մինչդեռ, ինչպես գրում է Մ. Օրմանյանը, «սա...ստանդորթեան մը արծագանքն է եւ հնար չէ ո՛չ Մաղարթեցին եւ ո՛չ Ծործորեցին մտացածին կամ խաբէական տեղեկութեանց հնարիչ ենթադրէ»<sup>425</sup>: Արտագի առաջնորդական աթոռը Հայաստանյայց հայրապետական աթոռն էր, «որով իբր գլխատր կը մնայ, ...իրեն նուիրական հաստատութիւն ալ ունի Թաղէոսի սրբանուէր գերեզմանովը»<sup>426</sup> (գուգահեռ գործում էր նաև Սյունյաց թեմական աթոռը՝ իբրև երկրորդական և ստորակա):

Սակայն տեսակետներից մեկի համաձայն՝ այս ցանկը կազմվել է հետագայում՝ վանքի հեղինակու-

րյունը բարձրացնելու նպատակով. «...Ս. Թաղէի վանքի վերաշինութիւնից անմիջապէս յետոյ Չաքարիա պարոնտէրը շրջանառութեան մէջ է դնում «Յիշատակագրութիւնը եպիսկոպոսաց առաքելական վիճակիս Արտագու» կոչուած մի գրութիւն, որի անսքող նպատակն է անընդմէջ յաջորդականութեան կարծեցեալ շղթայով յարաբերութեան մէջ մտնել Գրիգոր Լուսավորչի եւ Քրիստոսի աշակերտ Թաղէոս առաքելի հետ: Չաքարիա եպիսկոպոսը իր այս յորինուածքին պատմական ստոյգ գրութեան տեսք տալու մտահոգութեամբ յայտնում է, որ ձեռքի տակ ունեցել է հայոց ԴԸ (այսինքն՝ մեր թուականութեան 650) թուականին Մաղարթա վանքի սպասաւոր ոմն Յովհաննէսի գրած մի յիշատակարան: Ուշադիր քննութիւնը բերում է այն համոզման, որ ցանկի մէջ թուարկուած անուններն ըստ մեծի մասի յորինուած են նոր ժամանակներում՝ Չաքարիայի գործակցութեամբ»<sup>427</sup>:

Նույն տեսակետի կողմնակիցներից մեկն էլ այդ մասին գրում է. «...ցուցակը յորինուել է յօգուտ Արտագու աթոռին առաքելականութեան՝ որ կը յետեղուի հոն ստեպ: Եւ այս գործը կը պատշաճի այն շրջանին՝ որ նոյն աթոռն աւելի կարևորութիւն մը ստացաւ, ու սկսաւ ցոյց տրուիլ հոն առաքելոյն շիրիմ մը... Հետևաբար շատ կասկածելի և նոյն իսկ անկարելի է՝ որ գրուած լինի 649 թուականին: Յամենայն դէպս՝ արտագեցի ցուցակագիրը բնաւ չէ խորհեր Հայոց հայրապետութեան յաջորդութիւնը գտնել ու տալ ազգին, այլ ուզեր է իր վիճակին քաղեականութիւնն ապահովել այն շրջանին՝ որ հայրապետական աթոռը կը թափառեր հայրենի սահմաններէն դուրս:

...Ծործորեցոյն ցուցակին «ի հին գրուցատրութենէ» և «գործակցութեամբ Հոգւոյն» հաւաքուած անուանք՝ կրնային նպաստել իր աթոռին փառաց, բայց ոչ և հայ եկեղեցոյ պատմութեան: Նախագրիգորեան շրջանին համար կը պատասխանեն, եթէ Արտագ Թաղէոսի օրերէն և աշակերտէն սկսեալ եպիսկոպոսներ ունենար, ապա չպիտի մոռնային անոնք առաքելոյն կարծեցեալ գերեզմանը, որոյ վրայ հիմնած էին իրենց աթոռը...

Իրական էր հանգստարանի անյայտութիւնը, և առաքելական քարոզութեան վիպականութիւնն ապացուցուած, ուրեմն Թաղէի արտագական աթոռին և աթոռակալաց գոյութիւնն ալ աղոնց կարգին կը պատկանի:

...արտագեցոց այդ իսպառ անյիշատակութիւնը՝ չի ներել մեզ հաւատք ընծայել արտագեան անագան ու նպատակատր ցուցակին: Չի մեր եպիսկոպոսական աթոռոց այդքան հնագունին՝ - ինչպէս կուզուի՝ - ու կարևորագունին ժառանգորդները չէին կրնար միանգամայն անտես ապրիլ մեր անցեալ պատմութեան այն բոլոր առիթց մէջ՝ որ անոնց և-

422 Ե-ԺԲ դարերի հայերեն ձեռագրերի հիշատակարաններ (այսուհետև՝ Ե-ԺԲ, համապատասխան էջերով), աշխատասիրությամբ Ա. Ս. Մաքրոսյանի, Երևան, 1988, էջ 14: Տե՛ս նաև «Արարատ», 1868, էջ 102-104:  
 423 Ե-ԺԲ, էջ 14:  
 424 Նշվ. աշխ., էջ 15, ծանոթ. 1: Տե՛ս նաև «Արարատ», 1868, էջ 102:  
 425 Օրմանյան Մ., Ազգապատում, Ա, էջ 32: Այս հարցի առնչությամբ Պ. Անանյանը գրում է. «Արտագու աթոռին Գաւազանագիրքը... իր մէջ կը պահէ պատմական վաւեր տարրեր: Ասոնք օգտակար են լուսարանելու համար նախագրիգորեան շրջանի քրիստոնէութեան գոյութիւնը Հայաստանի մէջ» (տե՛ս նրա՝ Քրիստոնէութեան հետքեր Հայաստանի մէջ ս. Գրիգոր Լուսավորչի քարոզութենէն առնջ, «Բազմավէպ», 1978, էջ 62):  
 426 Օրմանյան Մ., Ազգապատում, Ա, էջ 32:

427 Խաչիկեան Լ., նշվ. հոդվ., Աշխատութիւններ, Կ. Բ., էջ 86:

րևիլը կը պահանջէին՝ ըստ եկեղեցական կարգաց»<sup>428</sup>:

Արտագի թեմակալ առաջնորդների գավազանագիրք ստեղծելու մեզ հայտնի առաջին փորձը վերաբերում է ԺԷ դարի թեմի առաջնորդ Սկրտիչ Արտագեցուն: Վերջինիս կազմած ցանկում, սակայն, տրված են առաջնորդների մի մասի սուկ անուններն առանց տարեթվերի՝ սկսած Չաքարիա Ա Ծործորեցուց մինչև իր օրերը<sup>429</sup>:

Հաջորդ փորձը կատարել է Խաչիկ վարդապետ Դաղյանը, որի՝ 1894 թ. կազմած անվանացանկը մինչև օրս անտիպ է. այստեղ ներկայացված են ԺԹ դարում պաշտոնավարած վանահայրերի և Արտագի (ապա նաև Ատրպատականի հայոց) թեմի առաջնորդների ցանկը<sup>430</sup>:

Գավազանագրքի քիչ թե շատ ամբողջական տարբերակներ են կազմել նաև Հայկ Աճեմյանը<sup>431</sup> և Նորայր եպիսկոպոս Ծովականը (1960)<sup>432</sup>: Փորձ է արվել ճշտելու թեմակալ առաջնորդների և վանահայրերի պաշտոնավարության տարիները:

Ստորև ներկայացվող Արտագի թեմի առաջնորդների գավազանագիրքը կազմվել է աղբյուրագիտական նյութի առավել ամբողջական ընդգրկման և քննության հիման վրա:

**Չաքարիա (68-72)**. ազգությամբ հրեա էր<sup>433</sup>: Թաղէոս առաքյալի աշակերտն էր, հիշատակվում է

428 Հացունի Վարդան վարդապետ, նշվ. աշխ., էջ 100-101, 102, 104:  
 429 Շահխաթունեանց Յովհ., նշվ. աշխ., Կ. Բ., էջ 351-352: Տե՛ս նաև Ոսկեան Հ., Վասպուրական-Վանի վանքերը, Բ մաս, էջ 480-481: Նույնի՝ Արտագի վանքը, էջ 47:  
 430 ՀԱԿ, ք. 319, ց. 1, գ. 108, ք. 58: Խ. Դաղյանի կազմած գավազանագիրքը հետևյալն է. «Սբ. Թաղէոս Առաքելոց փոխանորդ առաջնորդները սկսեալ 1818-էն՝  
 1. Սիմեոն եպիսկոպոս Պզմունի 1818-1824  
 2. Բարիսեղ եպիսկոպոս 1824-1834  
 3. Նիկողայոս եպիսկոպոս 1834-1851  
 4. Սահակ եպիսկոպոս Մարունեանց 1851-1857  
 5. Յակոբ ծայրագոյն վարդապետ Շահպազեանց 1857-1858  
 6. Արէլ եպիսկոպոս Դուշիկեանց 1858-1860  
 7. Գեորգ եպիսկոպոս Վեհապետեանց 1861-1867  
 8. Գրիգոր եպիսկոպոս Յովբեանց 1868-1873  
 9. Անդրեաս եպիսկոպոս Պօյսեցի 1873-1878  
 10. Գրիգոր եպիսկոպոս Մուշեղեանց 1879-1882  
 11. Թաղէոս եպիսկոպոս Տեր ...  
 12. Մեսրոպ ծայրագոյն վարդապետ Դերմակեանց 1885-1886  
 13. Ստեփանոս եպիսկոպոս Միսիբարեանց 1886-1892  
 14. Սուրիաս եպիսկոպոս Պարզեանց,  
**վանահայրը 1820-էն՝**  
 Եռայի վարդապետ Մարգսեանց 1837  
 Փիլիպպոս վարդապետ 1840  
 Եղիազար վարդապետ 1858  
 Կարապետն Փիլիպպոսեան 1862  
 Եռայի վարդապետ Յովսէփեան 1895»:  
 431 Աճեմյան Հ., Ս. Թաղէի վանքը, մասն I, էջ 27-31, մասն II, էջ 13-14:  
 432 Ծովական Ն. եպիս., Ս. Թաղէոսի վանք, «Միոն», 1960, էջ 75-76:  
 433 Մագուտեան Ն., նշվ. հոդվ., «Հայրենիք» 1941, № 8, էջ 71: Տե՛ս նաև Փօսթաճեան Թ., Հայ եկեղեցոյ ծագումն ու զարգացումը, «Հայրենիք», 1955, № 3, էջ 29: Նույնի՝ Հայաստանայց եկեղեցին մի սուսները, Լուս Անճելոս, 2005, էջ 220:

առաքելական «Վկայաբանութեան» մեջ և «Գիտնշխարաց»-ում<sup>434</sup>:

«Արտագու անգոյ աթոռին առաջին եպիսկոպոսն է Չաքարիա, որ հանուած է Թաղէի կեղակարծ Վկայաբանութենէն, - և կրկնուած ասոր միջնադարեան յարասութենէն, - ուր առաքեալը կրսէ հաւատացելոց՝ թէ «ետու ձեզ առաջնորդ գՉաքարիաս սիրելին Քրիստոսի, որ ին լծակից և պաշտօնեայ Տառն»<sup>435</sup>:

Մեկ այլ տվյալի համաձայն՝ Չաքարիա եպիսկոպոսը հովվել է 12 տարի՝ 58 թ.-ից մինչև իր նահատակությունը՝ 70 թ. (նահատակվել է Երվանդ Բ թագավորի կողմից)<sup>436</sup>:

**Չեմենտոս (72-76)**. ազգությամբ հայ էր<sup>437</sup>: Հաջորդել է Չաքարիա հայրապետին: Մեկ այլ աղբյուրի համաձայն՝ պաշտոնավարել է 70-79 թվականներին. «Չեմենտոս, որ բոլոր ճանապարհների վրայ հսկող էր կազուած եւ Սանատրուկ թագաւորի հաւատարիմն էր, երբ իր դահճապետ եղբայրը Ս. Թաղէոս Առաքելին նահատակում էր, եղած հրաշքները տեսնելով՝ քրիստոնէայ դարձաւ, եւ Չաքարիայի մահից յետոյ յաջորդեց նրան: Չեմենտոս իր եպիսկոպոսութեան պաշտօնը ամենայն արժանատրութեամբ վարելուց յետոյ՝ 79 թ. նահատակուեց Երուանդ Բ թագաւորի եղբայր Երուազ քրմապետից»<sup>438</sup>:

Այս առաջնորդի վերաբերյալ կա նաև հետևյալ տեսակետը. «...հին վկայագիրը կը կերտէ անոր անձն աշխարհիկ ձևի տակ. յարասութիւնը կը մարտիրոսացնէ. արտագեան ցուցակը զայն եպիսկոպոս կը ձեռնադրէ, և Օրմանեան Հայոց «հայրապետ» կ'ընտրէ: Աճուրդի դրուած վաճառ մ'է. ով ինչ գին տայ՝ զայն կը ստանայ...»<sup>439</sup>:

**Ատրներսեհ եպիսկոպոս (77-92)**<sup>440</sup>. «...կ'ապրի լոկ արտագեան մտացածին ցուցակին և Ազգապատումին մէջ, որ չվարանցեաւ անոր կենսագրութիւնն ալ կերտել»<sup>441</sup>:

**Մուշե եպիսկոպոս (93-123)**. հաջորդել է եպիսկոպոս Ատրներսեհին<sup>442</sup>: Նա «Պարսից երկրից էր. հեթանոսների երկիրից ժածկաբար կառաւարեց իր թեմը 30 տարի...»<sup>443</sup>:

434 Սովեթը, Ը, էջ 53, 72:  
 435 Հացունի Վարդան վարդապետ, նշվ. աշխ., էջ 105:  
 436 Մովսիսեան Յուսիկ վոյր., նշվ. աշխ., էջ 25:  
 437 Փօսթաճեան Թ., նշվ. հոդվ., «Հայրենիք», 1955, № 3, էջ 29: Տե՛ս նաև նույնի՝ նշվ. աշխ., Լուս Անճելոս, 2005, էջ 221:  
 438 Մովսիսեան Յուսիկ վոյր., նշվ. աշխ., էջ 25:  
 439 Հացունի Վարդան վարդապետ, նշվ. աշխ., էջ 107:  
 440 Աճառյան Հր., Հայոց անձնանունների բառարան, Կ. Բ., Երևան, 1942, էջ 261: Տե՛ս նաև Փօսթաճեան Թ., նշվ. հոդվ., «Հայրենիք», 1955, № 3, էջ 29: նույնի՝ նշվ. աշխ., էջ 221:  
 441 Հացունի Վարդան վարդապետ, նշվ. աշխ., էջ 107:  
 442 Փօսթաճեան Թ., նշվ. հոդվ., «Հայրենիք», 1955, № 3, էջ 29: Տե՛ս նաև նույնի՝ նշվ. աշխ., էջ 221:  
 443 Աճառյան Հր., նշվ. աշխ., Կ. Գ., Երևան, 1946, էջ 463:



**Շահեն եպիսկոպոս (124-150).** հաջորդել է Մուշեղին<sup>444</sup>:

**Շավարշ եպիսկոպոս Աղվանից (151-171).** Շահեն եպիսկոպոսից հետո Արտազի բեմը կառավարել է 20 տարի<sup>445</sup>:

**Ղևոնդիոս (172-190).** առաջնորդել է Արտազի բեմը՝ հաջորդելով Շավարշ եպիսկոպոսին<sup>446</sup>: Սակայն նրա նահատակության թվականը՝ 190 թ., չի համապատասխանում Վաղարշ թագավորի (193-213) գահակալության տարիներին:

Շահեն, Շավարշ և Ղևոնդիոս առաջնորդների վերաբերյալ գրվել է. «Արտագու հակապատմական ցուցակ են միայն գիտենք Շահենի, Շարարշի ու Ղևոնդիոսի անուններն ալ, որոնք եթէ պատմաքննութենէն դատապարտուած են չգոյութեան, մխիթարութիւնն ունին գէթ «սուրբ մակդիրն» ընդունելու իրենց վրայ Ազգապատմի մէջ, որ անոնց իւրաքանչիւրին կենսագրութիւններ ալ պարզենք»<sup>447</sup>:

**Մխիթար հայրապետ Մյունյաց (190-239)**<sup>448</sup>:

**Մեհրուժան (240-279)**<sup>449</sup>. ըստ Եվսեբիոս Կեսարացու՝ հիշվում է 254 թ. Արտազի Մեհրուժան հայրապետն Աղեքսանդրայի Դիոնիսիոս հայրապետից նամակ ստանալու առնչությամբ<sup>450</sup>:

**Աղուբիոս եպիսկոպոս (302-327)**<sup>451</sup>. «...ժողովրդի խնդիրքով՝ Լուսատրիչը կարգեց նրան այս պաշտոնին, որ և մնաց 25 տարի, երևի 302-327 թթ.»<sup>451</sup>:

**Դանիել եպիսկոպոս (327-345)**<sup>452</sup>. այս թվականներին հիշվում է որպես Արտազի բեմի առաջնորդ<sup>452</sup>:

**Վրթանես եպիսկոպոս (345-351)**<sup>453</sup>. հաջորդել է Դանիել եպիսկոպոսին<sup>453</sup>:

**Ստեփան եպիսկոպոս (351).** որպես Արտազի բեմի առաջնորդ՝ հիշվում է 351 թ.<sup>454</sup>:

**Իսրայել եպիսկոպոս (Դ դարի վերջին քառորդ).** հոջորդել է Ստեփան եպիսկոպոսին<sup>455</sup>:

**Թադեոս եպիսկոպոս (մոտ 421-451).** հաջորդել է Իսրայելին՝ Արտազի բեմն առաջնորդելով մոտ 30 տարի՝ մինչև կյանքի վերջը<sup>456</sup>:

**Տիրատուր արքեպիսկոպոս (Է դար).** մասնակցել է Կարինի 633 թ. եկեղեցական ժողովին<sup>457</sup>:

**Գրիգոր Ամատունի (Ժ դար)**<sup>458</sup>:

**Հովսեփ վարդապետ Արտազեցի (առնվազն 1243-1247).** ԺԳ դարի նշանակավոր գիտնական և եկեղեցական գործիչ, վարդապետ Հովհաննես Տավուշեցու աշակերտն էր<sup>459</sup>:

**Տիրացու Ա եպիսկոպոս (1285-1298)**<sup>460</sup>. աշակերտել է Վարդան Արևելցուն<sup>460</sup>: Խոր Վիրապի վանքում 1266 թ. ընդօրինակում է իր ուսուցչի «Մեկնութիւն Սաղմոսաց» աշխատությունը<sup>461</sup>: Ապա եղել է Արտազի բեմի առաջնորդը՝ հաջորդելով Հովսեփ Արտազեցուն:

1285 թ. Կիլիկիայի հայոց թագավոր Լևոն Գ-ի հետ Թադեոս առաքյալի վանք ուխտի եկած Թորոս փիլիսոփան հյուրընկալվում է «...առ գերահռչակ եւ արժանապատիւ եպիսկոպոսն տէր Տիրացուն, որ էր առաջնորդ ս(ուր)բ ուխտիս Թադէոսի առաքելո, և յայսմ ժամանակի փայլէր իբրեւ զգահ վառեալ ի մէջ գիշերի, որ էր նաւահանգիստ վտանգելոց, քաղցելոց եւ ծարավելոց շնորհօք սուրբ Առաքելոյն...»<sup>462</sup>:

Տիրացու եպիսկոպոսի անվան հետ է կապվում նաև սուրբ Սուքիասյանց քրիստոնյա նահատակների նշխարների հայտնաբերումը. «...յաւուրս մեր յայտնեաց Աստուած սքանչելի հրաշիւք, ի ձեռն արհիականիս մերոյ և մեծ դիտապետիս տէր Տիրացուի» և Կողբավանքի Սբ. Գրիգոր Լուսավորիչ եկեղեցու շենացումը<sup>463</sup>:

Մոնղոլ Նովրուզ գորապետի արշավանքների ժամանակ ենթարկվել է տանջանքների: Ենթադրվում է, որ մահացել է 1298 թ.:

444 Աճառյան Հր., Հայոց անձնանունների բառարան, հ. Գ, Երևան, 1948, էջ 118: Տե՛ս նաև Փօսթաճան Թ., նշվ. հոդվ., «Հայրենիք», 1955, № 3, էջ 29: Նույնի՝ նշվ. աշխ., էջ 221:  
445 Աճառյան Հ., նշվ. աշխ., հ. Գ, էջ 155-156: Տե՛ս նաև Փօսթաճան Թ., նշվ. հոդվ., «Հայրենիք», 1955, № 3, էջ 29: Նույնի՝ նշվ. աշխ., էջ 221:  
446 «Արարատ», 1868, էջ 102-104: Տե՛ս նաև Աճառյան Հր., նշվ. աշխ., հ. Գ, էջ 140: Փօսթաճան Թ., նշվ. հոդվ., «Հայրենիք», 1955, № 3, էջ 29: Նույնի՝ նշվ. աշխ., էջ 221:  
447 Հացունի Վարդան վարդապետ, նշվ. աշխ., էջ 108-109:  
448 Փօսթաճան Թ., նշվ. հոդվ., «Հայրենիք», 1955, № 3, էջ 29: Տե՛ս նաև Նույնի՝ նշվ. աշխ., էջ 221:  
449 Եսեբիոս Կեսարացի, Պատմութիւն եկեղեցւոյ, յեղեալ յԱսորոյն ի Հայ ի Ե դարու, քարգմ. Հ. Ա. Եսեբիանի, Վենետիկ, 1877, էջ 517: Տե՛ս նաև Օրմանեան Մ., Ազգապատմութիւն, հ. Ա, էջ 27-68: Փօսթաճան Թ., նշվ. հոդվ., «Հայրենիք», 1955, № 3, էջ 29: Նույնի՝ նշվ. աշխ., էջ 221:  
450 Մագալտեան Ն., նշվ. հոդվ., «Հայրենիք», 1941, № 8, էջ 72:  
451 Աճառյան Հր., նշվ. աշխ., հ. Ա, էջ 109-110:  
452 Աճառյան Հր., նշվ. աշխ., հ. Բ, էջ 10:  
453 Աճառյան Հր., Հայոց անձնանունների բառարան, հ. Ե, Երևան, 1962, էջ 129:  
454 Աճառյան Հր., նշվ. աշխ., հ. Գ, էջ 601:  
455 Աճառյան Հր., նշվ. աշխ., հ. Բ, էջ 392:

456 Աճառյան Հր., նշվ. աշխ., էջ 244:  
457 Չամչեանց Մ., նշվ. աշխ., հ. Բ, էջ 328, 538: Տե՛ս նաև Աճառյան Հր., նշվ. աշխ., հ. Ե, էջ 160:  
Ի դեպ, սկզբնաղբյուրները վերոնշյալ առաջնորդների կյանքն ու գործունեությունը կապում են Արտազի հետ՝ չհիշատակելով, սակայն ո՛չ առաջնորդական նստավայրը, ո՛չ Թադեոս առաքյալի վանքը: Անշուշտ, այն սրբատեղին, որտեղ պաշտոնավարել են նրանք, Թադեոս առաքյալի նահատակավայրն է՝ իբրև գավառի կարևորագույն հոգևոր կենտրոն:  
458 Թովմա Արծրունի և Անանուն, էջ 400:  
459 Կիրակոս Գանձակեցի, էջ 330:  
460 Ցուցակ հայերեն ձեռագրաց Նոր Ջուղայի Անճափրկիչ վանքի (կազմ. Ս. Տեր-Անտիսեան), Վիեննա, 1970, էջ 551:  
461 ԺԳ, էջ 346, 347-348:  
462 Մաքսուդեան Մ., Ազուլիսի եւ շրջակայքի ձեռագրերը, «Արարատ», 1911, դեկտեմբեր, էջ 223-224: Տե՛ս նաև Չարքեանյան Գ., Պատմութիւն հայերեն դպրութեան ի պետս ուսմանց ազգային վարժարանաց, Բ. Նոր մատենագրութիւն, Վենետիկ, 1905, էջ 150: Ոսկեան Հ., Արտազի վանքը, էջ 43: Նույնի՝ Վասպուրական-Վանի վանքերը, Բ մաս, էջ 470-471: ԺԳ, էջ 692:  
463 Ցուցակ հայերեն ձեռագրաց Նոր Ջուղայի Անճափրկիչ վանքի, (կազմ. Ս. Տեր-Անտիսեան), Վիեննա, 1970, էջ 255-256: Տե՛ս նաև ԺԳ, էջ 621-622:

**Ջաքարիա Ա եպիսկոպոս Բխստեցի**<sup>464</sup> (նաև **Շործորեցի**) (1315-1337). Ջաքարիա եպիսկոպոսի՝ որպես բեմակալ հայ կաթողիկե առաջնորդի պաշտոնավարման սկիզբն անհայտ է: Հավանաբար հաջորդել է Տիրացու Ա եպիսկոպոսին, թեև նրա մասին առաջին հիշատակությունը միայն 1315 թ.-ից է<sup>465</sup>:

1303 թ. Թադեոս գրչի հեղինակած ձեռագրի հիշատակարանում հիշվում է Ջաքարիա Շործորեցին<sup>466</sup>:

Ռստակես գրիչը Ջաքարիա եպիսկոպոսին մեծարում է «...յառաջնորդութեան այսմ նահանգիս և աստուածախնամ Արտագ գաւառիս՝ սուրբ և առաքելաշնորհ արհիական գլուխն, տիեզերալոյս և աշխարհածաւալ, բարիախոհ և վերադիտող, պարիսպ ամբուրան հանուրց եկեղեցեաց, և բերդ հաստատուն քահանայից և ամենայն քրիստոնէից» բառերով<sup>467</sup>:

ԺԳ դարասկզբին Հովհաննես Օրբելին գրություն է հղում Ջաքարիա Շործորեցուն՝ նրան դիմելով այսպես. «Չգերապատիւ գլխոյդ, սրբազան քաջ հովուապետիդ, աթոռակալի վերակացուիդ առաքելական աթոռիդ, էքսարխոսիդ Հայոց...»<sup>468</sup>:

1316 թ. հուլիսի 18-ին Հովհաննես Երզնկացի-Շործորեցու հետ մասնակցում է Կիլիկիայի Ադանա թաղաքում հրավիրված հայ և կաթողիկե եկեղեցիների միության խնդիրներին նվիրված եկեղեցական ժողովին. «...արհեպիսկոպոսն Ջաքարիա՝ որ էր իշխօղ եկեղեցւոյն սրբոյն Թադէոսի առաքելոյն, որ կայ գերեզմանն նորին ի կողմանս արևելեան, յայնկոյս Երասխ գետոյն՝ ի սահմանս երկրին Պարբեաց, ոչ հեռի ի մեծահռչակ Արարատ լեռն»<sup>469</sup>:

1318 թ. հիշատակվում է «...առաջնորդ տէր Ջաքարիայ»-ն<sup>470</sup>:

464 Բխստ (Թուստ) գյուղը գտնվում է ներկայիս Նախիջևանի ԻՂՇ Շործորեցի շրջանում՝ Գիլան գետի ձախափնյա բարձրության, Գիլան և Նասրվազ գետերի միջակայքում հրվանդանով երկարած լեռնաճյուղին՝ ծովի մակերևույթից 1550-1650 մ բարձրության վրա՝ Կասպաջուղ լեռան հարավարևմտյան ստորոտին: Հայ մատենագրության մեջ հիշատակվում է՝ սկսած ԺԳ դարից: Մտնում էր Մեծ Հայքի Գողթան գավառի մեջ և հարկատու էր Տաթևի վանքին: Նշանավոր էր հատկապես գյուղից 1 կմ հյուսիս գտնվող Սբ. Նշան անապատով (կոչվել է նաև Կարմիր վանք, Բուստա վանք), որը եղել է ԺԳ-ԺԷ դդ. հայոց զբոսայգան աչքի ընկնող օջախներից մեկը:  
465 ԺԳ, էջ 114:  
466 Թովմա Բխստ Գ., նշվ. աշխ., մասն երկրորդ, էջ 257: Տե՛ս նաև ԺԳ, էջ 15:  
467 ԺԳ, էջ 114: Նույն ձեռագրում հիշատակվում է նաև Ջաքարիա Շործորեցու եղբայրը՝ պարոն Պետրոսը:  
468 Հացունի Վարդան, նշվ. աշխ., էջ 47:  
469 Նշվ. աշխ., էջ 48: Ադանայի ժողովի մասին տե՛ս նաև Օրմանյան Մ., Ազգապատմութիւն, հ. Բ, էջ 2122-2132: Ցակոբեան Է., Ա թիւղի վանքը, էջ 13:  
470 Խոսեփեան Լ., Հայագիր դպրութեան ուսումնագիտական կենտրոնները, դպրոցները, դպրեվանքերը, վարդապետարանները, մեմորանդումները, ակադեմիաները եւ համալսարանները Վրաստանի Հայաստանում եւ Կիլիկիայում (V-XVI դդ.), հ. երկրորդ, Լիպայ, 1998, էջ 121:

Ջաքարիա եպիսկոպոսը 1319-1329 թթ. ընթացքում իրականացնում է շինարարական աշխատանքներ, ինչպես նաև ծավալում մշակութային և վարչական լայն գործունեություն:

1321 թ. Հովհաննես Երզնկացին «...ձեռնառութեամբ արհեպիսկոպոսին տէր Ջաքարիայի, սուրբ առաքելոյն Թադէոսի վերադիտողի...» քարգմանում է Թովմա Արվինացու Եկեղեցու յոթ խորհուրդները<sup>471</sup>:

1329-1337 թթ. հիշվում է իր աթոռակից տեր Տիրացուի հետ<sup>472</sup>:

1332 թ. ստեղծված Աստվածաշունչն ավարտվել է (ձեռագրի ստացող՝ Ներսես Տարոնացի, գրչության վայր՝ Գլածոր-Քոնա) նաև «...յեպիսկոպոսութեանն տէր Ջաքարիայի՝ սուրբ առաքելոյն Թադէոսի վերադիտողի...»<sup>473</sup>:

Ջաքարիայի մահվան ստույգ տարեթիվն անհայտ է: Հավանաբար վախճանվել է մինչ 1350 թ. «...գրեցաւ աւետարանս և կաթողիկեօքն ի ընդիր այլ և զգլուխ հո[ւ]յակապ ուխտի և զարժանածառանգ յաջորդ սուրբ առաքելոյս Թադէոսի վիճակի գտէր Ջաքարիայ՝ զհանկուցեալն ի Քրիստոս»<sup>474</sup>:

**Տիրացու Բ եպիսկոպոս (1329-1361)**<sup>475</sup>. «հեզ և սրբասեր» Տիրացու Բ եպիսկոպոսը 1329 թ.-ից հիշվում է որպես իր հորեղբոր՝ Ջաքարիա Ա-ի աթոռակից: Նշյալ թվականին վանքի վերականգնման աշխատանքներին վերաբերող վիճագրերից մեկում Տիրացու եպիսկոպոսը հիշվում է որպես Ջաքարիայի հաջորդ<sup>475</sup>:

1330 թ. ստեղծված մի ձեռագրի հիշատակարանում Ջաքարիա եպիսկոպոսի կողքին դարձյալ հիշվում է տեր Տիրացուն. «...յառաջնորդութեան այսմ նահանգի տեառն Ջաքարիայի և տէր Տիրացու՝ հեզն եւ սրբասիրի ...»<sup>476</sup>:

1336 թ. Թումա գրչի՝ Թավրիզում ստեղծած ավետարանի հիշատակարանում հիշվում են Ջաքարիա Շործորեցին և աթոռակից տեր Տիրացուն. «...յեպիսկոպոսութեան և վերադիտողութեան սրբոյ առաքելոյն Թադէոսի՝ տէր Ջաքարիայի և տէր Տիրացուի՝ հեզոց, հանդարտաց և բարեսիրաց, որոց տացլ տէր աստուած ժամանակ սոցա ընդ երկայն աւուրս...»<sup>477</sup>:

1337 թ. ևս տեր Տիրացուն հիշվում է որպես Ջաքարիա Ա-ի հաջորդ. «...յառաջնորդութիւն արհիա-

471 ԺԳ, էջ 173: Տե՛ս նաև Մայր ցուցակ հայերեն ձեռագրաց Մաշտոցի անուան Մատենադարանի, հ. Բ, էջ 1267:  
472 Ոսկեան Հ., Արտազի վանքը, էջ 44:  
473 ԺԳ, էջ 245: Ի դեպ, Գլածորի միաբանության անդամ Ներսես վարդապետը ձեռագիրը ստանալու համար գումարի ներդրության պատճառով, ի թիվս այլոց, դիմել է նաև Ջաքարիա Շործորեցու աջակցությանը. «...զմացի ի սուրբ առաքելայն Թադէոս՝ առ տէր Ջաքարի արքեպիսկոպոս. և նա ետ ինձ Ե (500) դր[ամ]...» (նույն տեղում, էջ 246):  
474 ԺԳ, էջ 385:  
475 Տե՛ս սույն աշխ., էջ 157-159, արձ Ա:  
476 ԺԳ, էջ 227:  
477 ԺԳ, էջ 282:



կան գլխոյն եւ սրբազան քահանայապետին տէր Ջաքարիայի եւ յաջորդի նորին տէր Տիրացուի երջանկի հեզի եւ մարդասիրի լցեալք եւ պայծառացեալք ամենայն առաքինութեամբ գորոյ Տէր Աստուած անվորդով եւ անվորձ պահեսցէ գնոսա...»<sup>478</sup>։

1350 թ. Տիրացու Բ-ն հիշվում է որպես «...այլը բարլեխորի և իմաստուն, յոյժ անուանի և ամենեցուն մեծա՝ըմեծաց սիրելի»<sup>479</sup>։

Վերջին անգամ հիշատակվում է 1361 թ.՝ արքունակից ունենալով Ջաքարիա Բ եպիսկոպոսին<sup>480</sup>։

**Ջաքարիա Բ եպիսկոպոս (1361-1392)**, հայ կաթողիկե եպիսկոպոս Տիրացու Բ եպիսկոպոսին հաջորդել է Ջաքարիա Բ պարոնտեր<sup>481</sup> եպիսկոպոսը։ Վերջինս՝ իբրև Տիրացուի արքունակից, հիշատակվում է 1361 թ. «...ի հայրապետութեան արքունակաց առաքելոյն Թաթևոսի՝ Տէր Տիրացուի և Տէր Ջաքարիայի»<sup>482</sup>։ Պաշտոնավարել է առնվազն մինչև ԺԴ դարի 90-ական թվականները։ Արդեն միայնակ է հիշատակվում 1392 թ. Մակվում ընդօրինակված ձեռագրի հիշատակարանում։ 1392 թ. կաթողիկե այս եպիսկոպոսը հիշվում է որպես Թաղեոս առաքյալի վիճակի հայրապետ<sup>483</sup> և Արտազ գավառի պարոնտեր<sup>484</sup>, «...առ պարոնտեամբ տէր Ջաքարիայի մեծ կրանաւորի...» (գրիչ՝ ֆրա Մխիթարիչ, աշխատանքն ավարտել է 1406 թ.)<sup>485</sup>։

**Մատթեոս եպիսկոպոս (1321-1335)**, հայտնի էր կաթողիկեների քարոզչության դեմ ծավալած իր գործունեությամբ։

Պաշտոնավարել է մոտ մեկուկես տասնամյակ՝ 1321-1335 թվականներին։

**Մեսրոպ վարդապետ Արտազեցի (1335-1359)**, հաջորդել է Մատթեոս եպիսկոպոսին, նստավայրը Թաղեոս առաքյալի վանքն էր։ Հայտնի էր կրթադաստիարակչական գործունեությամբ և մեծարվել է իբրև անվանի ընդունապետ<sup>486</sup>։ Իր ազգանվեր

478 Ոսկեան Հ., Վասպուրական-Վանի վանքերը, Բ մաս, էջ 474-475։ Տե՛ս նաև Յակոբեան Է., Ս. Թաղի վանքը, էջ 15։

479 ԺԳ, էջ 385։

480 Յուզակ ձեռագրաց Նոր-Ջուղայի Ս. Ամենափրկչեան վանաց բանգարանի, հ. Բ, կազմ. Մինասեան Լ., Վիեննա, 1972, ձեռ. 23, էջ 32։

481 Տերմինի մասին Մ. Օրմանյանը գրել է. «Պարոն կոչումը սղոմն է պատրոն (Patron) երոպական բառին եւ կը պատասխանէ հայերէն տանուտէր կոչման, եւ այսպէս կը կոչուէին միջին դարերու նշանատըր եւ իշխանատըր անձեր, իսկ Տէր կոչումը իբրեւ պատուանուն սեփականում էր եկեղեցականներուն։ Այս տեսութեամբ պարոնատէր, այսինքն պարոն եւ կը կոչուէին այն եկեղեցականները, որոնք կանխուէն աշխարհիկ վիճակի մէջ իշխանատրի դիրք վայելած էին» (Օրմանյան Մ., Ազգապատում, հ. Բ, էջ 2607)։

482 Յուզակ ձեռագրաց Նոր-Ջուղայի Ս. Ամենափրկչեան վանաց բանգարանի, հ. Բ, ձեռ. 23, էջ 32։

483 Հացումի Վ., նշվ. աշխ., էջ 310։

484 ԺԵԱ, էջ 61, ծանոթ.։

485 Նույն տեղում։

486 Ջաքարիանյան Գ., Պատմութիւն հայերէն դպրութեան ի պետ ուսման ազգային վարժարանաց, Բ. Նոր մատենագրութիւն, Վենետիկ, 1878, էջ 150, 193-194։ Տե՛ս նաև Չամչյանց Մ., նշվ. աշխ., հ. Գ, էջ 355։ Ոսկեան Հ., Արտազի վանքը, էջ 44։ Մովսէսեան Ն. եպս., Ս. Թաղեոսի վանք, «Սիւն», 1960, էջ 76։

գործունեության շնորհիվ մեծ հռչակ ու հեղինակություն է ձեռք բերել։ 1359 թ. ընտրվել է Ամենայն Հայոց կաթողիկոս (1359-1372)<sup>487</sup>։

**Պետրոս եպիսկոպոս (հիշ. 1397)**, սկզբնաղբյուրները Մեսրոպ Արտազեցուն հաջորդած առաջնորդի մասին լռում են։ Սակայն հայտնի է, որ Պետրոս եպիսկոպոսը ԺԴ դարավերջին բեմի առաջնորդն ու վանքի վանահայրն էր<sup>488</sup>, որը 1397 թ. քահանա է ձեռնադրում Կիրակոս Ա Վիրապեցուն (1441-1443). «...և եղին գկաթողիկոս գտէր Կիրակոս. որ էր յերկրէն Քաջբերունեաց, ի գեղջէն Խառաբաստայ. և ելեալ յերկրէ բնակեցաւ ի կենդանաթաղ վիրապն Լուսատրչին յամս երեսուն երկու. էր սա աշակերտաց Սարգսի և Վարդանայ վարժապետաց. այր ճգնատըր սուրբ և ընտրեալ. որ թուին ՊԽԶ 1397 եղև քահանայ ձեռամբ տէր Պետրոս եպիսկոպոսի Թաղեոսի առաքելոյն. մինչ ի թուին ՊԴ 1441 միս ոչ եկեր. և զինի ոչ արբ. և կիթ անասնոց. և այժմ հաւանութեամբ ամենեցուն եղին կաթողիկոս...»<sup>489</sup>։

**Մխիթարիչ (հիշ. 1406)**, կաթողիկե այս առաջնորդի օրոք 1406 թ. արտագրվում է Երզ երգոցի մի մեկնություն<sup>490</sup>։ Հիշվում է որպես վանքի ընդունապետ<sup>491</sup>։

**Գրիգոր եպիսկոպոս Մակվեցի Ջալալբեկյանց (1426-1443)**, Ջալալ բեկի որդին էր և, ըստ ամենայնի, ծնունդով Մակու քաղաքից էր. «Սովորաբար

487 Մեսրոպ Արտազեցու՝ կաթողիկոս ընտրվելու հանգամանքը Մ. Օրմանյանը հետևյալ կերպ է բացատրում. Հակոբ Բ Անավարդեցու «չաջորդն եղաւ Մեսրոպ Արտազու արքեպիսկոպոս ու Թաղեոսի վանքի առաջնորդ, եւ յայտնի չէ թէ պատահմամբ Սիս գտնուելով, կամ ներհակընդդէմ մրցումներու վերջ տալու համար, այսպէս հետուէն անձ մը հայրապետական արքո թարձարացած է... Իր ընտրութիւնը պէտք է մեկնել իբր քափաւորութիւն մը Կիլիկիոյ լատինատէր ուղղութեան մէջ, քանի որ լատինատէրութիւնը, առանց երկրին քաղաքական օգուտ մը բերելու, ներքին երկպառակութիւններու պատճառ կըլլար» (տե՛ս Օրմանյան Մ., Ազգապատում, հ. Բ, էջ 2243-2244)։

488 Հ. Ոսկեանը, ինքն ընդունելով Թ. Մեծոփեցու «Յիշատակարանը», Արտազի այս առաջնորդին անվանում է Պողոս (Ոսկեան Հ., Վասպուրական-Վանի վանքերը, Բ մաս, էջ 476)։ Դեռևս 1973 թ. Լ. Ս. Խաչիկյանը ցույց է տվել, որ Մեծոփեցու «Յիշատակարան»-ի Մատենադարանում պահվող ձեռագրերում Արտազի եպիսկոպոսն առանց բացատրության անվանվում է Պետրոս, և հավանական է համարում Պողոս անվան վրիպակ լինելը հրատարակված տեքստում (Խաչիկյան Լ., նշվ. հոդվ., «ԲՄ», էջ 156, ծանոթ.)։

489 ԴՂՊ, գիրք Ժ. Մանր մատենագիրք (ԺԵ-ԺԺ դար), կենսագրական տեղեկութիւններով եւ ծանօթութիւններով հրատարակեց Գիւտ Աղանեանց ա. քահ., Թիֆլիս, 1912, էջ 46։ Տե՛ս նաև Թովմա Մեծոփեցի, էջ 222։ Ժամանակագրութիւն Գրիգոր վարդապետի Կանախեցոյ կամ Դարանաղոսոյ (այսուհետև՝ Գրիգոր Կանախեցի, համապատասխան էջերով), հրատ. Մ. Վրդ. Նշանեան, Երուսաղէմ, 1915, էջ 312։ Տե՛ս նաև Չամչյանց Մ., նշվ. աշխ., հ. Գ, էջ 453։ ՄԺԲ, էջ 353։

490 Ոսկեան Հ., Վասպուրական-Վանի վանքերը, Բ մաս, էջ 477։ Տե՛ս նաև Հախնազարեան Ա., Իրանում գտնուող հայկական վանքերի պատմութիւնը. Սուրբ Թաղի վանքը, «Ալիք», 1983, օգոստոսի 6, էջ 4։

491 Խաչերեան Լ., նշվ. աշխ., էջ 143։

Մակուեցի կամ Արտազեցի կամ Սուրբ Թաղեոսից ալ կը կոչուի, որովհետև եպիսկոպոս էր Արտազի, որ է Մակու քաղաքը, ուր է Սուրբ Թաղեոսի մայրավանքը, բայց անհատական չէ, որ ծննդեամբ ալ նոյն քաղաքէն եղած ըլլայ»<sup>492</sup>։

1441 թ. նախ մասնակցում է Կիրակոս Վիրապեցու (1441-1443) կաթողիկոսական ընտրությանը («...Գրիգոր վարդապետ ի սուրբ Թաղեոսէ...») <sup>493</sup>, ապա արքունակալում Էջմիածնում (1443-1465). «...Կիրակոս երկամեայ կաթողիկոսութիւնից յետոյ հրաժարուեց կաթողիկոսութիւնից և սկսեց առանձնական կեանք վարել. իսկ նորա տեղը առանց ազգի հաճութեան 1443 թուին կաթողիկոս կարգուեց Մակուեցի Ջալալբեկեան եպիսկոպոսը՝ Գրիգոր Ժ-որդ անուամբ»<sup>494</sup>։

**Հակոբ վարդապետ (հիշ. 1486)**, հայտնի է միայն, որ 1486 թ. նահատակված Միրաք Թավրիզեցուն<sup>495</sup> վերջին հարգանքը մատուցողների թվում է եղել նաև «...վարդապետն Յակոբ՝ ի սուրբ Թաղեոսի Առաքելոյ վանացն»<sup>496</sup>։

**Ջաքարիա Գ (հիշ. 1493)**, նշյալ թվականին հրովարտակ է ստանում Ուզուն Հասանի թոռ Ռուստամ տիրակալից<sup>497</sup>։

**Կարապետ (հիշ. 1516)**, միակ հիշատակությունը վերաբերում է 1516 թ., երբ դիմում է Սեֆյան Իսմայիլ շահին՝ խնդրելով պաշտպանել Թաղեոս առաքյալի վանքի իրավունքները<sup>498</sup>։

492 Հայրապետյան Շ., Մայր արքայի մեծ երախտավոր և գրիչ կաթողիկոսը. Գրիգոր Ժ Ջալալբեկյանց. «Էջմիածին», 1998, № Է, էջ 71։ Տե՛ս այլ տեսակետով՝ Գրիգոր Մակվեցու ծննդավայրը Թավրիզ քաղաքն է (նույն տեղում)։

493 Թովմա Մեծոփեցու Յիշատակարանը, Թիֆլիս, 1892, էջ 51, 78-82։ Տե՛ս նաև Թովմա Մեծոփեցի, էջ 218։ Նոստարք հայոց, հատաբեալ եւ ի լոյս ընծայեալ ձեռամբ Գեւորդ վարդապետի Փիրղալեմեան Տարբեցոյ Վարապայ վանուց վանականի, Կ. Պոլիս, 1888, էջ 122։ Ջաքարեայ սարկաւազ, հ. Գ, էջ 31։ Ինճիճեան Գ., նշվ. աշխ., էջ 202։ ԴՂՊ, գիրք Ժ, էջ 46։ Չամչեանց Մ., նշվ. աշխ., հ. Գ, էջ 490-491։

494 Յ. վ. Մ. (Մովսիսյան Հուսիկ վարդ.), Հայաստանեայցս Առաքելական Ս. Եկեղեցոյ պատմութիւն, «Արարատ», 1886, յունուար, էջ 12։ Տե՛ս նաև Թովմա Մեծոփեցի, էջ 218։

495 Սկզբնաղբյուրների համաձայն՝ Խոջա Միրաքը նահատակվել է Թավրիզում 1486 թ. մարտի 24-ին (ՄԺԱ, էջ 144, 155 ծանոթ.)։ Տե՛ս նաև Հայոց նոր վկաները (1155-1843), աշխատութեամբ Յ. Մանանդեանի եւ Հ. Անտոնեանի, Վաղարշապատ, 1903, էջ 325 ( բնագիրն ամբողջությամբ՝ էջ 322-328)։ Միրաք Թավրիզեցու նահատակության մասին հիշատակում է նաև ԺԵ դարի վեցերորդից ճանապարհորդ Ջ. Բարբարոն (Հակոբյան Հ., Ուղեգրություններ, հ. Ա, Երևան, 1932, էջ 213-214)։

496 Հայոց նոր վկաներ (1155-1843), աշխատութեամբ Յ. Մանանդեանի եւ Հ. Անտոնեանի, Վաղարշապատ, 1903, էջ 325։ Տե՛ս նաև Անտոնյան Հր., Հայոց անձնանունների բառարան, հ. Գ, էջ 508։

497 Յակոբեան Է., Ս. Թաղի վանքը, էջ 18-19։ Տե՛ս նաև Փավազյան Հ., Հրովարտակներ, պրակ I, էջ 52, 82։ Հրովարտակի հրատարակվել է նաև Haghazarian A., Das armenische Thaddaus kloster in Prov. Nord Azerbeidjan-Iran, s. 210, № հրովարտակ 1։ «Հուր», 1972, № 2։

498 Կոտիկյան Ջ., նշվ. հոդվ., Մերձավոր և Միջին Արևելքի երկրներ և ժողովուրդներ, XXV, էջ 355։

Այնուհետև մինչև 1574 թ. միմյանց են հաջորդում «...Յոհաննէս եպիսկոպոս եւ յետ նորա Յակոբ վարդապետ, Պետրոս վարդապետ, Ներսէս եպս., Սրապիոն եպս., Գրիգոր եպս., Վրդանէս եպս., Պետրոս եպս. Բութեցի, Դանիէլ վրդ., Սկրտիչ եպս. Փոքր, Սրապիոն եպս., Թաղեոս եպս...»<sup>499</sup>, որոնց վերաբերյալ տեղեկություններ չունենք։

**Թաղեոս եպիսկոպոս Արայիչեց (հիշ. 1574)**, այդ թվականին Հովհաննես երեցի կազմած ավետարանի հիշատակարանում վկայված է. «Յիշեցէք զնորընծայ Տէր Թաթևոս եպիսկոպոսն որ...վերստին հաստատեց ժամակարգութիւն...»<sup>500</sup>։

**Բարսեղ եպիսկոպոս Բիստեց (1591-1631)**, առաջին անգամ անունը հիշվում է Շահ Աբաս Ա-ի 1591-1592 թ. հրովարտակում<sup>501</sup>։ Եվս երկու անգամ Բարսեղի անունը վկայված է Գարաջալու գյուղում կազմված ավետարանների հիշատակարաններում։ Առաջին ձեռագիրը կազմել է Արիստակես եպիսկոպոսը 1615 թ. «...կազմեցաւ Աւետարանս ի գիւղս որ կոչի Գարաջալու, ի դուռն Ս. Պողոսիս, ի յոտն Ս. Թաթևոսի առաքելոյն, ի յառաջնորդութեան Բարսեղ եպիսկոպոսին, ի քահանայութիւն տէր Պողոսին...»<sup>502</sup>։ Երկրորդ ձեռագիրը նորոգել է Պետրոս երեցը 1631 թ. «...վերստին նորոգեցաւ [սր.] Աւետարանս...ի յենխահեայ, ի գեղջէն Գարաջալու, ի դուրս Ս. Վարդանայ, ...ի պատրիարքս Հայոց Էջմիածնայ] Մովսէսին, և առաջնորդս մեր Բարսեղ եպիսկոպոսն»<sup>503</sup>։

**Սկրտիչ եպիսկոպոս Մակվեցի (առնվազն 1650-1664)**, առաջնորդ նշանակվելու ստույգ տարեթիվը հայտնի չէ։ 1650-1653 թթ. ընթացքում նա հաջողությամբ իրականացնում է վանքի վերականգնման ու նոր շինություններով լրացնելու գործը<sup>504</sup>։

Եպիսկոպոսին հաջորդած Իսահակ Մակվեցին իր նախորդին հիշում է հետևյալ խոսքերով. «...յաջորդեցաք զտեղի փառազարդ ծերունույն Սկրտիչ եպիսկոպոսի...»<sup>505</sup>։

499 Ոսկեան Հ., Վասպուրական-Վանի վանքերը, Բ մաս, էջ 480։ 500 Թովմեան Յակոբ, նշվ. աշխ., մասն Բ, էջ 13։

501 «Հուր», 1971, № 3-4։ Տե՛ս նաև Haghazarian A., նշվ. աշխ., s. 224, հրովարտակ № 11։

502 ԺԵ դարի հայերեն ձեռագրերի հիշատակարաններ, հ. Ա (այսուհետև՝ ԺԵԱ, համապատասխան էջերով), կազմեցին Վազգեն Հակոբյան, Աշոտ Հովհաննիսյան, Երևան, 1974, էջ 545։ Տե՛ս նաև ԺԵ դարի հայերեն ձեռագրերի հիշատակարաններ, հ. Բ (այսուհետև՝ ԺԵԲ, համապատասխան էջերով), կազմեցին Վազգեն Հակոբյան, Աշոտ Հովհաննիսյան, Երևան, 1978, էջ 412-413։ Ոսկեան Հ., Վասպուրական-Վանի վանքերը, Բ մաս, էջ 478։ Թովմեան Յ., նշվ. աշխ., մասն Բ, էջ 32։

503 ԺԵԲ, էջ 412-413։ Ազգանունից դատելով՝ Բարսեղը ևս եղել է Բիստ գյուղից։ Մակայն վերոհիշյալ հիշատակարաններն այդ մասին լռում են։

504 Առաքել Դավիթեցի, էջ 283։ Տե՛ս նաև Շախաբունեանց Յովհ., նշվ. աշխ., հ. Բ, էջ 351-352։ Ոսկեան Հ., Արտազի վանքը, էջ 46-47։

505 Ոսկեան Հ., Վասպուրական-Վանի վանքերը, Բ մաս, էջ 481։ Տե՛ս նաև նույնի՝ Արտազի վանքը, էջ 48։ Մայր ցուցակ հայերեն ձեռագրաց Մաշտոցի անուան Մատենադարանի, հ. Գ, էջ 810։



**Իսահակ վարդապետ Մակվեցի Արղար (1664-1702, եպիսկոպոս՝ 1677-ից)**։ Թաղեռու առաքյալի վանքի ամենանշանավոր առաջնորդներից էր, եկեղեցական մեծահամբավ գործիչ ու հայտնի աստվածաբան։

Մկրտիչ եպիսկոպոսի հրաժարականից հետո կաթողիկոսն Արտազի թեմի առաջնորդ է նշանակում Իսահակ Մակվեցուն, սակայն Արտազի առաջնորդությունն ու վանքի վանահայրությունն ստանձնելու ստույգ թվականը հայտնի չէ։ Այդ մասին սկզբնաղբյուրները հարորդում են 1663-1665 թթ.<sup>506</sup>։ Իր օրագիր-հիշատակարանում (ավարտել է 1677 թ. սեպտեմբերի 3-ին) Մակվեցին նշում է, որ տասներեք տարի պաշտոնավարելուց հետո միայն օգնական է ունեցել Սարգիս վարդապետ Կաֆայեցուն։ Ըստ այդմ, պաշտոնավարությունը սկսվել է 1664 թ.։

Սակայն մեկ այլ աղբյուրի համաձայն՝ 1663 թ. ապրիլի 30-ի կոնդակով Ամենայն Հայոց Հակոբ Ջուղայեցի կաթողիկոսը դիմում է Գանդիսանի և Ջղախոռի բնակիչներին և հաստատում, որ Իսահակ Մակվեցին թեմի նորանշանակ առաջնորդն է. «...գիսահակ վարդապետն մեր, զի միշտ զձեզ խրատեսցէ եւ ուսուցանէ զբանն ա(ստուա)ծային եւ հովուեսցէ զձեզ ըստ հարցն աւանդութեան, զի դայ է ձեզ վարդապետ, եպիսկոպոս և առաջնորդ։ Ջձեր ամենայն) հասքն եւ իրաւունքն ի դա յանձնեցար վերստին, որպէս որ յառաջն յանձնեալ էաք։ ...Եթէ քահանայ, եթէ դօլվարար եւ եթէ ռամիկ, ով որ այլեւայլ արար Իսահակ վարդապետի խօսիցն, այնպիսին պատիժս եւ դառնութիւնս մեծ է կրելոց յինէն, եւ հնազանդքն ա(ւր)հ(ն)ութիւնս եւ պարգեւս ընդունելոց են յինէն»<sup>507</sup>։

Հիշատակարանում առաջնորդը համառոտ ներկայացնում է իր կենսագրությունը. ծնվել է Արճեշ գավառի Ականց գյուղում, քահանայի ընտանիքում։ Ուսանել է Էջմիածնում և աշակերտել Հակոբ Դ Ջուղայեցի հայրապետին (1655-1680), որի հանդեպ ուներ անսահման սեր և հարգանք. «Արդ ես

տրուպս յամենայնի եւ վերջինս ի բանասիրաց Իսահակ վարդապետս Մակուեցի, որդի Սահակ քահանայի որդոյ Մերտնի, որդոյ Քիշիմիրի, որդոյ Արայելի, որդոյ Յոհանիսի, որդոյ Թաղեռուի, որ յԱկանց կոչեցելոյ գեղջէ ի յԱրճիշոյ եւ յԱղիովտոյ եկեալ աշակերտ մեծափառ սրբազան հայրապետին Տեառն Յակոբայ կաթողիկոսի ամենայն Հայոց յարոն գերագահ սուրբ Էջմիածնի սնեալ եւ վարժեալ առ ոսոս նորա ի նոյն յոգնահանդէս արոն եւ ի նմանէ ձեռնադրեալ եւ առեալ զամենայն աստիճանս եկեղեցականս, եւ թէ վարդապետական իշխանութիւն եւ գաւազան, եւ թէ եպիսկոպոսական առաջնորդութիւն սուրբ արոնոյս Թաղեռուի առաքելոյն»<sup>508</sup>։

Եղել է Հակոբ Դ Ջուղայեցի Ամենայն Հայոց կաթողիկոսի տեղապահը. «...Կաթողիկոսն Յակոբ բերեալ զձեռնասուն աշակերտն իւր Իսահակ վարդապետ Մակուեցի՝ արար Եպիսկոպոս, և եղ ի տեղի իւր Արոնակալ և Տեղապահ...»<sup>509</sup>։

Չեռնադրությունը տեղի է ունեցել 1677 թ. «Ի թվին Ռ-ճԻՋ (1677) եպիսկոպոս արինեցին զիս...»<sup>510</sup>։

Վարել է բազմաթեղուն գործունեություն. իրականացրել է լայնածավալ շինարարություն Թաղեռու առաքյալի և Բագրևանդի Սբ. Հովհաննես վանքերում, զբաղվել գրական և գիտակրթական աշխատանքով, պայքար է մղել աղանդավորության դրսևորումների դեմ, կազմակերպել և հովանավորել է թեմում ու հատկապես Թաղեռու առաքյալի վանքում մշակութային կյանքը և այլն։

1677 թ. Էջմիածնի Մայր Աթոռի կարիքները հոգալու նպատակով Իսահակ վարդապետ Մակվեցուն տրվում է հանգանակություն իրականացնելու հանձնարարական։ Դեպի Բաղեշ կատարած ճանապարհորդությունը զուգադիպում է Ներսես վարդապետ Հզվեցու մահվան հետ։ Ի հիշատակ վերջինիս՝ նրա հարազատները Թաղեռու առաքյալի վանքին են նվիրում Աստվածաշունչ մատյան. «Իսկ ի թվականիս մերում Ռ-ճԻՋ (1677). երորդի ամի, Ներսէս վարդապետս այս Հզուեցի գետակուր եղեալ վաղճանիցաւ և եղբայր նորա՝ մահդասի Յովհաննէսն և վարդապետ նորա՝ Մեսրոպ ռաբունապետն Բաղիշեցի, զԱստուածաշունչ կտակս ընծայեցին ի ձեռն մեր անարժանի՝ Իսահակայ վարդապետի՝ առաջնորդի սուրբ Արոնոյ Առաքելոյն Թաղեռուի, զոր և մեր առեալ բերաք և եղար յիշատակ ի դրան սուրբ առաքելոյն յախտեան»<sup>511</sup>։

508 Ոսկեան Հ., Վասպուրական-Վանի վանքերը, Բ մաս, էջ 481-482։

509 Ջաքարեայ սարկաւազ, հ. Բ, Վաղարշապատ, 1870, էջ 71-72։ Հմմտ. Օրմանյան Մ., Ազգապատում, հ. Բ, էջ 2974։

510 ՄԺԱ, էջ 309։

511 Մայր ցուցակ հայերէն ձեռագրաց Մաշտոցի անուան Մատենադարանի, հ. Ա, էջ 792։ Տե՛ս նաև Ոսկեան Հ., Վասպուրական-Վանի վանքերը, Բ մաս, էջ 484։

506 «Թվին Ռ-ճԺԲ (1663), դեկտեմբեր ամսոյն, ի տօնի գլխաւոր առաքելոցն՝ Պետրոսի և Պողոսի, Իսահակ վարդապետն եկն Թաղեռու Առաքելոյ վանքն առաջնորդ» (ՄԺԱ, էջ 309)։ «Թվին Ռ-ճԺԳ (1664) ...Սահակ վարդապետն եկն ի վանքն սուրբ Առաքելոյն Թաղեռուի աւագ տօներին...» (ՄԺԱ, էջ 306, տե՛ս նաև էջ 313)։ «Թվին Ռ-ճԺԴ (1665) Սահակ վարդապետն եկն առաջնորդ սուրբ Առաքելոյն» (ՄԺԱ, էջ 310)։ 1669 թ.-ից սկզբնաղբյուրներում նա արդեն հիշատակվում է իբրև Թաղեռու առաքյալի վանքի վերատեսուչ (Ոսկեան Հ., Վասպուրական-Վանի վանքերը, Բ մաս, էջ 481)։ Տե՛ս նաև Մայր ցուցակ հայերէն ձեռագրաց Մաշտոցի անուան Մատենադարանի, հ. Գ, Երեւան, 2007, էջ 810։

Իսահակ Մակվեցու կյանքի ու գործունեության մասին տե՛ս նաև Ամատունի Կարապետ եպ., Սահակ վրդ. Մակուեցի, էջ 98-118, կից բնագրեր՝ էջ 119-131։ Նույնի՝ ԺԷ դարու երեսնի վարդապետներ, «Բազմավէպ», 1988, էջ 53-56։

507 Դիւան Նոր Ջուղայի Ս. Ամենափրկիչ վանքի. Էջմիածնի կաթողիկոսների կոնդակներ (1652-1705 թթ.), մասն Ա, աշխատասիրեց Տեր-Գրիգորեան Խ., Անթիլիաս, 2003, էջ 59։

Իսահակ Մակվեցու առաջնորդական երկարամյա շրջանից մեզ հասած օրագրային վկայություններից բացի՝ Արղար մակնունով հայտնի աստվածաբան<sup>512</sup> այս գործիչի մասին տեղեկություններ կան նաև այլ աղբյուրներում։ Արտազի թեմի առաջնորդը ժամանակի հոգևոր բարձրաստիճան մի շարք գործիչների՝ վրաց Նիկոլաս կաթողիկոսի, Աղվանից Պետրոս և Սիմեոն կաթողիկոսների և այլոց հետ իր ստորագրությունն է դնում Հակոբ Դ Ջուղայեցու՝ 1667 թ. ապրիլի 28-ի ընծայագրի ներքո, որով Ամենայն Հայոց կաթողիկոսը եղբորորդուն՝ պարոն Մանուելին, ժառանգաբար, «որդուց յորդի» հանձնում է Նախերուտ գյուղի մովրովության պաշտոնը. «Սահակ վարդապետ-արոնակալ Սուրբ Առաքելոյն Թաղեռուի»<sup>513</sup> (գյուղը Բարրիլի և Կախեթի Ռուստամ քաղաքներից (1634-1658) Էջմիածինը նվեր էր ստացել 1657 թ.)<sup>514</sup>։

Իսահակ Մակվեցին նույն թվականին հիշվում է նաև բարդութացի (Մարաղայի գյուղերից) Մկրտիչ երեցի՝ 1667 թ., սակայն ավելի վաղ ստեղծված ավետարանի գնման առթիվ. «...յառաջնորդութեան մերում նահանգի՝ Իսահակ ռաբունապետի՝ առաջնորդ Սրբոյ առաքելոյն Թաղեռուի»<sup>515</sup>։

1675 թ. հիշվում են «...Մակուեցի Իսահակ վարդապետն. և նորին աշակերտ Սարգիս վարդապետն Կաֆայեցին...»<sup>516</sup>։

1682 թ. Իսահակ Մակվեցին ընդունում է կաթողիկոսություն և իր ծավալած գործունեության համար էլ 1698 թ. Իննովկենտիոս ԺԲ քահանայապետից թագ ստանում<sup>517</sup>։

1684 թ.-ից հիշվում է նաև Թավրիզի և շրջակա քաղաքների ու գյուղերի հոգևոր առաջնորդ. «...թվականն Հայոց Ռ-ճԼԳ (1684) եւ ի թագաւորութեան Պարսից Շահ Սուլէյմանին ...եւ առաջնորդութեան քաղաքիս Թարվիզու եւ բոլոր երկրին քաղաքաց եւ գիւղօրէիցն ամենեցուն Իսահակ վարդապետին Մակուեցույ...»<sup>518</sup>։ Նույն պաշտոնում հիշատակվում է նաև 1691 թ.<sup>519</sup>։

512 Ոսկեան Հ., Վասպուրական-Վանի վանքերը, Բ մաս, էջ 486։ Տե՛ս նաև ՄԺԱ, էջ 328 («...մեծ վարդապետն Իսահակ, որ մականուամբ Արղար Սահակ յորջորջիւք»)։

513 Արղարեան Հար., Կալվածագրեր, պրակ 1, էջ 162։

514 Նշվ. աշխ., էջ 18-19։

515 Ներսիսյան Վ., Ցուցակ հայերէն ձեռագրաց Լոնդոնի Վեյքոն ինստիտուտի գրադարանի, «ԲՄ», 1986, № 15, էջ 319։

516 Դ-ՀՊ, գիրք Ժ, էջ 106։

517 Ամատունի Կարապետ եպ., Սահակ վրդ. Մակուեցի, «Բազմավէպ», 1983, էջ 116։ Նույնի՝ ԺԷ դարու երեսնի վարդապետներ, էջ 56։ Այս նույն ժամանակ Հռոմի պապը Նահապետ Ա Եղեռացի կաթողիկոսին նվիրել է ոսկեզօծ գահ։ Նշյալ թվականին Բագրևանդի Սբ. Հովհաննես վանքում «...ընկալեալ ի միաբանութիւն Հռովմէական եկեղեցոյ՝ զԻսահակ Մակուեցի՝ զարոնակալն Ս. Թաղեի, որ յԱրտագ...» (Ալիշան Վ., Այբարատ, Վենետիկ, 1890, էջ 532)։

518 Ոսկեան Հ., Վասպուրական-Վանի վանքերը, Բ մաս, էջ 485։

519 Մայր ցուցակ հայերէն ձեռագրաց Մաշտոցի անուան Մատենադարանի, հ. Ա, էջ 1072։

Անանուն Վանեցու ժամանակագրությունից տեղեկանում ենք, որ Իսահակ Մակվեցին երկու անգամ (1675, 1699) այցելում է Վան և մեծ ընդունություն արժանանում։ 1675 թ. քարոզչության նպատակով այս հիմնավոր քաղաք է գալիս Կիպրոս կղզու հոգևոր առաջնորդ Սարգիս վարդապետը և իր գաղափարների բազմաթիվ կողմնակիցներ է ձեռք բերում, ինչպես ժամանակագիրն է գրում՝ «որոյ շար համբաւ տարածեցաւ եւ լու եղև ընդ ամենայն աշխարհ»<sup>520</sup>։ Վասպուրական նահանգի բարձրաստիճան ու հեղինակավոր հոգևոր այրերը, որոնց թվում նաև Իսահակ Մակվեցին և Սարգիս Կաֆայեցին, անհանգստացած աղանդավորական շարժման թափից, 1675 թ. հավաքվում են Վանում, ընենադատում Սարգիս Կիպրացու ուսմունքը և քարոզչին փտարում քաղաքից<sup>521</sup>։ Երկրորդ անգամ Իսահակ վարդապետը Վան է ուղևորվում 1699 թ. հունվարին և երեք ամիս հյուրընկալվում քաղաքում. «...մեծ և անուանի, արդար Իսահակ վարդապետն եկն ի Վան, որ էր այր ծերունի և յոյժ առաքինի և ամենայն ներքին և արտաքին գիտութեամբ և փիլիսոփայական իմաստութեամբ զարդարեալ և քաղաքացիքն յոյժ պատուով և փափագանօք ընդունեցին զնա իբրև զլուսատրիչն Հայոցս. և յետ երեք ամսոյ մեծ պարգեւօք առաքեցին զնա յԱրոն իւր ի Թաղեռու Առաքելոյ վանս»<sup>522</sup>։

Իսահակ Մակվեցին վախճանվել է 1702 թ. և ամփոփվել Բագրևանդի Սբ. Հովհաննես (Ուշքիլիսա) վանքում։ Այդ մասին է վկայում նրա աշակերտներից Իգնատիոս Համթեցի երեցը. «Այդ մեծահամբաւ եւ խստակրօն, սքանչելի եւ հրաշագործ, որ ի բուլին Ռ-ճԾԱ (1702) Աստուած փոխեցաւ, եւ կայ եղեալ յՈւշքիլիսէն ի յիւրում Արոնին, ի ձախակողմ խորանին, եւ առնէ մեծամեծ սքանչելիք սուրբ գերեզման նորա, ի փառս Աստուծոյ եւ ի պարծանս քրիստոնէից»<sup>523</sup>։

**Սարգիս վարդապետ Կաֆայեցի (1691-1717)**. 1677 թ. Սարգիս վարդապետը ձեռնադրվում է եպիսկոպոս. «Թվին Ռ-ճԻՋ (1677) եպիսկոպոս

520 ՄԺԲ, էջ 413։ Անանուն Վանեցու ժամանակագրությունն առաջին անգամ հրատարակել է Գյուտ քահ. Աղանյանցն իր «Դիւան հայոց պատմութեան» մատենաշարի 10-րդ գրքում՝ «Անցք Վասպուրական աշխարհի» խորագրով (գիրք Ժ, էջ 103-122)։

521 ՄԺԲ, էջ 413։

522 Դ-ՀՊ, գիրք Ժ, էջ 118։ Տե՛ս նաև ՄԺԲ, էջ 420։

523 Դ-ՀՊ, էջ 381։ Տե՛ս նաև ՄԺԱ, էջ 328, նաև էջ 304, 311 («Ռ-ճԾԱ. Վաղճանեցաւ մեծ վարդապետն Իսահակ, որ մականուամբ Արղար յորջորջիւր ի վանս Բագուանա սուրբ Գրիգորի, որ ըստ հասարակաց Ուշքիլիսէ կոչի, և եղաւ անտ ի տապանի» կամ՝ «Թիւն Ռ-ճԾԱ (1702) վախճանեցաւ Իսահակ վարդապետն, յուլիս ամսոյ ԺԳ (13) ատոր ի Վարդավառնի երկուշաբթիս արշալուստյն, երեքշաբթի քաղեցար Ուշքիլիսի ձախակողմի խորանն»)։ Բագրևանդի Սբ. Հովհաննեսի վանքն (639 թ.) ավերվել է Լենկ Թեմուրի օրոք՝ ԺԴ դ. վերջին և վերանորոգվել 1679 թ. Իսահակ Մակվեցու կողմից. «վերստին նորոգեցաւ ձեռամբ Իսահակ վարդապետին» (ՄԺԲ, էջ 414)։



արհնեաց, Յակոբ կաթողիկոսն Էջմիածին, գԿա-  
ֆայեցի Սարգիս վարդապետն»<sup>524</sup>:

Նույն թվականին էլ Իսահակ վարդապետ  
Մակվեցու խնդրանքով նշանակվում է վանահոր  
օգնական<sup>525</sup>: 1679 թ.-ից մասնակցում է վանքում  
իրականացվող վերաշինման աշխատանքներին<sup>526</sup>:

1680-1730 թթ. ընթացքում ստեղծված մի ժողո-  
վածում գրել է. «...ես՝ Սարգիս վարդապետս Կա-  
ֆայեցի քսաներորդ ամի արգեպիսկոպոսութեան  
խնոյ զշնորհաբաշխութիւն արարեալ ի Սուրբ Աթո-  
ռոյն Թաթնոսի (այսպէս) առաքելոյն»<sup>527</sup>:

1685 թ. Իսահակ վարդապետից ստանում է  
«...գաւազան էրլէսիաստական իշխանութիւն, ի վե-  
րայ դամբարանի սուրբ Առաքելոյն, ի տօնի Պէտե-  
կոստէից»<sup>528</sup>:

1691 թ. Սարգիս Կաֆայեցին հիշվում է որպէս  
Թաղեոս առաքյալի վանքի վերատեսուչ. «...աշա-  
կերտի նորին՝ Սարգիս վարդապետի Կաֆայեցոյ,  
որ է վերատեսուչ սրբոյ Աթոռոյ առաքելոյն Թաղե-  
ոսի...»<sup>529</sup>: 1698 թ. Հռոմի Իննովկենտիոս ԺԲ պապի  
կողմից պարգևատրվում է ուրարով (եկեղեցականի  
ուսանոց)<sup>530</sup>:

1704 թ. Թաղեոս առաքյալի վանքի սեփականու-  
թյունը հաստատող մի վավերագրում Սարգիս Կա-  
ֆայեցին արդեն հիշվում է վանքի առաջնորդ. «Ես  
Սարգիս վարդապետս առաջնորդ սուրբ Առաքելոյն  
Թաղեոսի...»<sup>531</sup>:

Վախճանվել է 1717 թ. և ամփոփվել Թաղեոս  
առաքյալի վանքում. «ՌՉԺԷ. ՌՃԿԶ Վաղճանե-  
ցաւ Սարգիս վարդապետն Կաֆայեցի և եղաւ մար-  
մին նորին ի սուրբ արոռն առաքելոյն Թաղեոսի»<sup>532</sup>:

**Մատթեոս վարդապետ Սպահանցի (1719).** Ա-  
նանուն Վանեցի ժամանակագիրը Մատթեոս վար-  
դապետի պաշտոնավարության սկիզբ է համարում  
1719 թ. հունվարի մեկը. «Թվին ՌՃԿԸ (1719) Սպա-  
հանցի Մաթեոս վարդապետն եղև առաջնորդ, յուն-  
վարին մէկն»<sup>533</sup>: Մինչդեռ Մատթեոս վարդապետը

524 ՄԺԱ, էջ 306, 309:

525 Ոսկեան Հ., Արտագի վանքը, էջ 48: Տե՛ս նաև Մայր ցուցակ  
հայերեն ձեռագրաց Մաշտոցի անուան Մատենադարանի, հ.  
Գ, էջ 810:

526 Ոսկեան Հ., Արտագի վանքը, էջ 50:

527 Մայր ցուցակ հայերեն ձեռագրաց Մաշտոցի անուան Մա-  
տենադարանի, հ. Գ, էջ 542:

528 ՄԺԱ (Իսահակ վարդապետի Ժամանակագրութիւնը (XVIII  
դ.), էջ 310:

529 Մայր ցուցակ հայերեն ձեռագրաց Մաշտոցի անուան Մա-  
տենադարանի, հ. Ա, էջ 1072: Տե՛ս նաև Ոսկեան Հ., Վասպու-  
րական-Վանի վանքերը, Բ մաս, էջ 486:

530 Ամատունի Կարապետ եպ., Մահակ վրդ. Մակոմեցի, «Բագ-  
մավէպ», 1983, էջ 116:

531 Թօփճեան Յ., նշվ. աշխ., մասն Բ, էջ 14: Տե՛ս նաև Ոսկեան  
Հ., Վասպուրական-Վանի վանքերը, Բ մաս, էջ 489: Հ. Ոսկյա-  
նը սխալմամբ ենթադրել է, որ 1704 թ. Կաֆայեցու առաջնոր-  
դության ժամանակահատվածի վերին սահմանագիծն է (նշվ.  
աշխ., Բ մաս, էջ 491):

532 ՄԺԱ, էջ 328:

533 ՄԺԱ, էջ 305:

գրում է, որ նշյալ թվականի փետրվարի 14-ին գնա-  
ցել է Սբ. Էջմիածին և կարգվել վանքի առաջնորդ.  
«Թվին ՌՃԿԸ (1719)-ումն, փետրվարի ԺԴ (14)  
աստուծով գնացի սուրբ Էջմիածին. առաջնորդու-  
թիւն տվին ինձ սուրբ Առաքելոյն Թաղեոսին վան-  
քին ինձ մեղաւոր Մաթեոսիս որ սուտ վարդապետ  
ասի, Ըսբանցի ասի»<sup>534</sup>:

**Հովհաննես վարդապետ Քավեցի (հիշ. 1728).**  
պաշտոնավարության ստույգ ժամանակաշրջանը  
հայտնի չէ: 1728 թ. Հովհաննեսը թեմի առաջնորդն  
էր և Թաղեոս առաքյալի վանքի վանահայրը<sup>535</sup>:

**Զաքարիա վարդապետ Ղափանցի (1735-1743).**  
վանահայր է նշանակվել 1735 թ. ամռանը. «Թվին  
ՌՃԶԴ (1735)-ին և յամբեսանըն յօգոստոսի մուտն,  
ես՝ Ղափանցի Դաւիթ վարդապետի եղբօր որդի,  
Զաքարիայ վարդապետս, Թաթնոս Առաքեալ ա-  
ռաջնորդ եկայ»<sup>536</sup>: Պաշտոնավարելով 9 տարի՝  
վախճանվել է 1743 թ. դեկտեմբերի 23-ին և ամփոփ-  
վել վանքում. «Ի ՌՃԴԲ (1743) թվին, դեքտեմբերի  
ԻԳ (23), ուրբաթ օրն, Զաքարեա մեծ վարդապետն,  
արքեպիսկոպոսն վանից և վիջակի սուրբ Առաքե-  
լոյն Թաղեոսիս, առ աստուած փոխեցաւ և մեզ որը  
երող...»<sup>537</sup>:

**Մինաս եպիսկոպոս (1743-1759).** հաջորդել է  
Զաքարիա վարդապետ Ղափանցուն 1743 թ.<sup>538</sup>: Ե-  
պիսկոպոս է ձեռնադրվել 1741 թ. ապրիլի 5-ին.  
«...Ղափանցի Զաքարիայ վարդապետի աշակերտ,  
Մինաս վարդապետն ի սուրբ Էջմիածին օրհնեցաւ,  
Նոր կիրակին, Ղազարու կաթողիկոսէն ամենայն  
Հայոց, ճահկեցոյ»<sup>539</sup>:

1748 թ. հիշվում է Իբրահիմ շահի հրովարտա-  
կուն<sup>540</sup>, 1749 թ.՝ առուծախի մի վավերագրում<sup>541</sup>,

534 Մատենադարան, ձեռ. 8233: Տե՛ս նաև ՄԺԱ, էջ 308:  
535 Ոսկեան Հ., Վասպուրական-Վանի վանքերը, Բ մաս, էջ 491:  
Զակոբեան Է., Ս. Թաղեի վանքը, էջ 22:

536 ՄԺԱ, էջ 305: Ի դեպ, այս շրջանում վանքի միաբաններից  
հիշվում է Մելքոն վարդապետը, որը ստորագրել էր Գուխտր-  
զան գյուղում Էջմիածնի կաթողիկոսարանին պատկանող  
այգին վարձակալության տարու մասին կապալագիրը. «Գրե-  
ցաւ քին ՌՃԶԴ (1735)-ին հոկտեմբերի ԻԳ (24)-ին ...ես՝  
Սուրբ Թաթնոս Առաքելի միաբան Մելքոն վարդապետս վկայ  
եմ» (Աբրահամյան Հար., Կալվաճագրեր, պրակ I, էջ 80: Գու-  
խտրզան (Թուխտրզան) գյուղը հավանաբար համապատաս-  
խանում է Ուրմիա լճից արևելք գտնվող Դեհկարկանին, որ-  
տեղ սկսված ռուս-պարսկական բանակցություններն ա-  
վարտվում են 1828 թ. Թուրքմենչայի պայմանագրով: Այստեղ  
դեռևս ԺԸ դարում այգիներ ունեին և՛ Էջմիածնի կաթողիկո-  
սարանը, և՛ Թաղեոս առաքյալի վանքը: Գյուղը հայաբնակ է  
եղել մինչև 1890-ական թվականները (Տեղանունների բառա-  
բան, հ. 2, Երևան, 1988, էջ 74):

537 ՄԺԱ, էջ 305, 308: Վիճակագիր տե՛ս սույն աշխ., էջ 160, արձ.  
Ժ:

538 Զակոբեան Է., Ս. Թաղեի վանքը, էջ 22:

539 Իսահակ վարդապետի ժամանակագրությունը (XVIII դ.),  
ՄԺԱ, էջ 305:

540 Կոստիկյան Զ., նշվ. հոդվ., Մերձավոր և Միջին Արևելքի  
երկրներ և ժողովուրդներ, հ. XXV, էջ 357:

541 Թօփճեան Յ., նշվ. աշխ., մասն Բ, էջ 14:

իսկ 1753 թ. հունիսի 13-ին՝ Աղեքսանդր Բ Բյուզան-  
դացի կաթողիկոսի (1753-1755) մի կոնդակում.  
«...Արտագի Ս. Թաղեոս վանքի վանահայր Մինաս  
արքեպիսկոպոսին, որպէս զի իւր խնդրանաց հա-  
մաձայն Ս. Կարապետի վանքը վերանորոգէ...:  
Կոնդակս ուղղուած համայն Հայոց, հանգանակա-  
նութիւն անելու նպատակով»<sup>542</sup>:

Մինաս վարդապետի պաշտոնավարության  
տարիները ստուգապես որոշելու համար գրավոր  
աղբյուրները բավարար չեն<sup>543</sup>:

**Եսայի վարդապետ (1759-1780)**<sup>544</sup>. ծնունդով  
Վանք գյուղից էր: Եպիսկոպոս է ձեռնադրվել Ղա-  
զար Ջահկեցի (1737-1751) կաթողիկոսի կողմից  
Թաղեոս առաքյալի վանքում. «Թվին ՌՃԴԶ  
(1747)-ին Ղազար կաթողիկոսն եկաւ ի սուրբ Թա-  
ղեոս Առաքելոյ վանքն, ինձ Եսայի անարժան վար-  
դապետիս, որ եմ ի գեղջէն սուրբ Առաքելոյն Թաղե-  
ոսի, եպիսկոպոս օրհնեաց...»<sup>545</sup>:

1765 թ. հիշվում է «Թաղեոսի սրբոյ Առաքելոյ և  
հրաշագործի վանից Առաջնորդ Եսայի վարդա-  
պետն...»<sup>546</sup>:

Եսայի վարդապետը վախճանվել է 1870 թ.  
վերջերին Բայազետում<sup>547</sup>: Նրա գերեզմանը 1785 թ.  
պատրաստել է տվել Թաղեոս առաքյալի վանքի ա-  
ռաջնորդ Իսահակ Փառակեցին. «...շինեաց խորա-  
նն, զգեստի պահարան Գ(3) աչքէ, սաստիս և գե-  
րեզմանն ևս, յառաջնորդ Եսայի վարդապե-  
տին...»<sup>548</sup>:

**Պետրոս վարդապետ (1781-1782).** Ղուկաս  
Կարնեցի կաթողիկոսը (1780-1799) Պետրոս վար-  
դապետին նշանակում է Թաղեոս առաքյալի վանքի  
ժամանակավոր վանահայր<sup>549</sup>:

**Ստեփանոս վարդապետ Ջուղայեցի (1782-  
1783).** 1782 թ. Ղուկաս Կարնեցի կաթողիկոսը վան-  
քի առաջնորդությունը հանձնում է Ստեփանոս Ջու-  
ղայեցի վարդապետին<sup>550</sup>: Բնակչությունն ու վանքի

542 Նշվ. աշխ., էջ 3: Տե՛ս նաև Զակոբեան Է., Ս. Թաղեի վանքը,  
էջ 23: Ոսկեան Հ., Վասպուրական-Վանի վանքերը, Բ մաս, էջ  
491:

543 Ն. եպիս. Ծովականը Մինաս (արքեպիսկոպոսի) առաջնոր-  
դության տարիներ է համարում 1749-1753 թթ. («Միոն», 1960,  
էջ 76): Խ. Դադյանը հրատարակել է առաջնորդի տապանա-  
գիրը՝ թվագրված 1751-ով, որը խիստ կասկածելի է (տե՛ս Խ.  
Վ., նշվ. հոդվ., «Արարատ», 1898, էջ 90):

544 Ն. եպիս. Ծովականը Եսայու պաշտոնավարության շրջան է  
համարում 1765-1779 թթ. («Միոն», 1960, էջ 76):

545 ՄԺԱ, էջ 308:

546 ԴՂՊ, գիրք Գ, էջ 331:

547 Եսայի վարդապետի մահվան տարեթիվը ճշտվում է համա-  
ձայն Ղուկաս կաթողիկոսի գրած մի թղթի, որտեղ վերջինս  
նշում է, որ 1781 թ. դեկտեմբերին արդեն նրա մահվանից մեկ  
տարուց ավելի էր անցել. «Սրբոյն Թաղեոսի Առաքելոյ վանից  
առաջնորդ Եսայի վարդապետն մինչ վախճանեցաւ, յորմէ  
հետէ մինչև ցայժմ է աւելի քան գտարի մի, նոյն սուրբ վանքն  
մնացեալ էր թաքց աչցելով» (ԴՂՊ, նոր շարք, գիրք առաջին,  
էջ 278):

548 ՄԺԱ, էջ 315, ծանոթ. 38:

549 ԴՂՊ, գիրք Գ, էջ 216:

550 Նշվ. աշխ., էջ 401:

հոգևորականությունը բողոքում են այդ որոշման դեմ  
և խնդրում, որ իրենց հոգևոր հովիվ նշանակվի  
Կարս քաղաքի առաջնորդը (անունը չի հիշատակ-  
վում, սակայն այլ աղբյուրներից ճշտվում է, որ նշյալ  
ժամանակահատվածում Կարսի առաջնորդն էր  
Հովհաննես վարդապետ Շամբեցին): Գործին մի-  
ջամտում է նաև Բայազետի Իսաղ փաշան: Թաղե-  
ոս առաքյալի վանքի առաջնորդության հարցը քաշ-  
քշուքի առարկա է դառնում Ղուկաս Կարնեցու, Ի-  
սաղ փաշայի և Մակվի իշխանավորների միջև, մին-  
չև որ 1783 թ. մարտի 27-ին հատուկ կոնդակով վան-  
քի վանահայր ու Արտագի թեմի առաջնորդ է նշա-  
նակվում Իսահակ (Մահակ) Փառակեցին:

**Իսահակ եպիսկոպոս Փառակեցի Շինարար  
(1783-1787).** եղել է Մայր Աթոռ Սբ. Էջմիածնի միա-  
բան: 1774 թ. հոկտեմբերի 19-ին Սիմեոն Երևանցի  
կաթողիկոսի կողմից ձեռնադրվում է եպիսկոպոս.  
«Ի ՌՄԻԳ թուջս... ձեռնադրեաց եպիսկոպոս, Փա-  
ռակեցի Իսահակ վարդ. ի միաբանութիւն սրբոյ  
Աթոռոյս... Ի հոկ. ԺԹ»<sup>551</sup>:

1780 թ.-ից հետո՝ շուրջ 3 տարի առանց մշտա-  
կան վանահոր մնացած Թաղեոս առաքյալի վան-  
քում 1783 թ. մարտի 27-ին առաջնորդ է նշանակ-  
վում Իսահակ եպիսկոպոս Փառակեցին. «Փառա-  
կեցի Նախիջևանու գիւղէն Իսահակ խոհեմառատ  
եպիսկոպոսն, որ եղև յառաջնորդ նախկին լուսա-  
վորչին մերոյ Թաղեոսի սրբազան առաքելոյն  
ՌՄԼԲ (1783) թին մարտի ելն, Ղուկաս հայրապե-  
տին հրամանաւն Գ(3) տարի առանց առաջնորդի  
մնացեալ էր սուրբ արոռս որք և խղճալի ...»<sup>552</sup>:

1780-ական թվականներին վերաբերող մի շարք  
վավերագրեր բավականին անպատասխան կարծիք են  
հայտնում Փառակեցու մասին: Պարզվում է, որ Ար-  
տագ զավառի և հատկապես Թաղեոս առաքյալի  
վանքին պատկանող գյուղերի բնակիչներն ու վան-  
քի միաբաններն այս նշանակման համար դժգոհու-  
թյուն են հայտնել հոգևոր բարձր մարմիններին՝ մե-  
ղադրելով, որ Իսահակ Փառակեցին չունի իր նա-  
խորդների ազնիվ վերաբերմունքը ժողովրդի և իրեն  
ենթակա հոգևորականության հանդեպ. «ոչ ըստ ա-  
ռաջնոց առաջնորդաց պարկեշտօրեն վարեցաւ,  
այլ ճոխաբար նորածնութեամբ երաց զինքն եւ  
զվանքն յայս բռնաւորաց տեղեացն...»<sup>553</sup>:

Իսահակ Փառակեցին ևս գոհ չի եղել իր նոր  
պաշտոնից ու միջավայրից: 1783 թ. նա գրում է, որ  
մեծ դժվարությունների է հանդիպել տեղական իշ-  
խանավորների և պետական իշխանության ներկա-  
յացուցիչների կատարած կեղեքումների ու մշտա-  
կան բռնությունների հետևանքով: Խաները օրա-

551 ԴՂՊ, գիրք ԺԱ. Սիմեոն կաթողիկոսի յիշատակարանը,  
մասն Գ (1777-1779), յտեղուածներով եւ ծանօթութիւններով  
հրատարակեց Գիտ Աղանեանց, Թիֆլիս, 1913, էջ 459:

552 ՄԺԱ, էջ 315, ծանոթ. 38:

553 Ոսկեան Հ., Վասպուրական-Վանի վանքերը, Բ մաս, էջ 492-  
493:



վոր ավելի են ուժեղացնում իրենց հալածանքներն ու անօրինությունները հայկական գյուղերի ու վանքերի նկատմամբ: Այդ դառն օրերին, գրում է Փառակեցին, միակ մխիթարությունը եղել է Աստվածաշունչ ընթերցելը, բարձրյալից բողոքություն ու փրկություն հայցելը. «Թշուառ հոգի մեղապարտ տեր Իսահակ անարժան եպիսկոպոս ՌՍԼԲ (1783) թուին կարգեցայ սրբազան Առաքելոյն Թաղեոսի գերաշնորհ սրանչելագործ սուրբ արոռոյս յառաջնորդ, քանզի ժամանակն յոյժ դառն էս դժնդակ էր էս ոչ գոյր թագաւոր Պարսից էս բագունք էին կեղեքողք սրբոյ վանքիս էս էս տառապեալս էս անընտել դարիս միայն առնէի մխիթարութիւն ինձ սուրբ Աստուածաշունչ գիրքս»<sup>554</sup>:

«Սկիզբն կոնդակին առաջնորդականի, որ տուաւ Թաղեոսի Առաքելոյ վանից նորոգ առաջնորդ կարգեցեալ Սահակ վարդապետին Փառակեցոյ, գոր ի վիճակաց նոյն վանիցն քահանայք և իշխանք եկեալ տարան»<sup>555</sup>: Մի քանի ամիս անց Իսահակ վարդապետն իր մասին գրել է. «Մեղապարտ Իսահակ եպիսկոպոս ՌՍԼԲ (1783) թին, օգոստոսի Ժ(10)-ին գրեցի, էի աղբակալ սրբոյ գերեզմանին Թաղեոսի»<sup>556</sup>:

1786 թ. Իսահակ Փառակեցին արդեն արքեպիսկոպոս էր. «ԹՎ. ՌՍԼԵԻՆ Փառակեցի տեր Իսահակ արքեպիսկոպոսն էս առաջնորդ սուրբ արոռոյն Թաղեոսի ձեռնադրեալ ի Սիմեօն սրբազան կաթողիկոսէն մինչէս վերոյ գրեալ թուօջն Գ. ամա առաջնորդ եղեալ էր»<sup>557</sup>:

«...սրբոյն Թաղեոսի Առաքելոյ առաջնորդ Իսահակ վարդապետն...» անվան հիշատակությանը հանդիպում ենք նաև նույն թվականի հունվար և փետրվար ամիսների գրագրություններում<sup>558</sup>:

Վանքի տնտեսական վիճակը բարվոքելուն զուգընթաց վանահայրը հետևում էր նաև շինարարական աշխատանքներին: 1787 թ. կառուցում է ջրաղաց՝ ամբարով հանդերձ, գավիթ և այլն<sup>559</sup>:

**Գևորգ վարդապետ (1787-1806<sup>60</sup>)**. 1787 թ. Դուկաս Կարնեցին Արտագ գավառի բնական առաջնորդ և Թաղեոս առաքյալի վանքի վանահայր է նշանակում Գևորգ վարդապետին. «Ապա Դուկաս կաթողիկոս Թաղեի առաջնորդ կը կարգէ Գևորգ վարդապետը (եպիսկոպոս) էս անոր նկատմամբ յատուկ սէր ու համակրանք ունենալով դիմում կը կատարէ Խոյի խանին, որ դիրութիւններ ընծայէ անոր վանքին բարեգարդութեան համար»<sup>560</sup>:

554 Ոսկեան Հ., Վասպուրական-Վանի վանքերը, Բ մաս, էջ 493:  
555 Դ-ՀՊ, նոր շարք, գիրք առաջին, հ. Բ, էջ 356-357: Փառակեցի Գորգան գավառի լեռնային գյուղերից էր:  
556 ՄԺԱ, էջ 314:  
557 Ոսկեան Հ., Վասպուրական-Վանի վանքերը, Բ մաս, էջ 495:  
558 Դ-ՀՊ, նոր շարք, գիրք առաջին, հ. Բ, էջ 121, 126:  
559 ՄԺԱ, էջ 309:  
560 Դ-ՀՊ, գիրք Դ, էջ 563-565, 1792: Տե՛ս նաև Ոսկեան Հ., Արտագի վանքը, էջ 56:

1790 թ. Գևորգ վարդապետը հիշվում է որպես «...նորոգ առաջնորդ...»<sup>561</sup>:

Անվան հիշատակությանը հանդիպում ենք նաև 1791 թ.<sup>562</sup>:

Հակառակ պաշտոնավարության անհանգիստ շրջանին՝ կարողանում է գլուխ բերել շինարարական մի քանի գործեր (1793 թ. նորոգում է աղբյուրը, 1794 թ. եկեղեցու փայտյա խաչկալը փոխարինում է քարաշենով, 1796 թ. վերաշինում է ջրաղացը և այլն):

1800 թ. Գևորգ եպիսկոպոսը հիշվում է Ամենայն Հայոց կաթողիկոսի ընտրության կապակցությամբ Բագրևանդի Սր. Հովհաննես վանքում տեղի ունեցած եկեղեցական ժողովի մասնակիցների թվում (կաթողիկոս է ընտրվում Դանիել Սուրմառեցին)<sup>563</sup>:

1801 թ. ապրիլի 28-ին Էջմիածնում կաթողիկոս է օծվում Դավիթ Էնագեթցին, որը շուտով կարգալույծ է անում Թաղեոս առաքյալի վանքի առաջնորդ Գևորգ եպիսկոպոսին և հեռացնում Արտագի բնից՝ Դանիել Սուրմառեցի կաթողիկոսին պաշտպանելու համար:

Կարճ ժամանակ անց ծերունի առաջնորդը զոջում է Դավիթին հակադրվելու համար, ընդունում է նրա գերակայությունը և վերահաստատվում նախկին պաշտոնում: Այս դեպքերի մասին է վկայում Դավիթ կաթողիկոսը 1803 թ. դեկտեմբերի 26-ին Արտագի բնի հոգևորականությանն ու ժողովրդին ուղարկած կոնդակում<sup>564</sup>:

1804 թ. Դավիթ կաթողիկոսը կամենում է բնի առաջնորդ նշանակել Առաքել վարդապետին, սակայն վերջինս «...չօժարեցաւ ի գալ»<sup>565</sup>:

**Սիմեոն Էջմիածնեցի Բզնունի (1806<sup>66</sup>-1820)**. Սիմեոն Էջմիածնեցին Մայր Աթոռի բարձրաստիճան հոգևորականության շրջանում ակամավոր դեմք էր: Ծնողներն էին Մուրադը և Գայանեն<sup>566</sup>:

Դուկաս Կարնեցու մահից հետո եղել է Էջմիածնի կաթողիկոսական տեղապահ, Թիֆլիսում անձամբ ներկա է գտնվել մահամերձ Հ. Արղության կաթողիկոսի կյանքի վերջին րոպեներին: Քաղաքական հայացքներով արքեպիսկոպոսն ուներ հակառուսական կողմնորոշում և Իրանին համակիր հայ հոգևորականության ղեկավարն էր: Ուստի նրա մեկնումն Էջմիածնից և Արտագի բնի առաջնորդ

561 Դ-ՀՊ, նոր շարք, գիրք առաջին, հ. Բ, էջ 523:  
562 Նշվ. աշխ., էջ 604, 635:  
563 Այիշան Ղ., Այրարատ, էջ 532: Տե՛ս նաև Դ-ՀՊ, գիրք Ա-Բ, խմբագրեց Գիտ քահանայ Աղանեսանց, Թիֆլիս, 1893, էջ 150:  
564 Օրմանյան Մ., Ազգապատում, հ. Բ, էջ 349-351:  
565 Նշվ. աշխ., էջ 423: Առաքել գրիչն աշակերտել է Գևորգ արքեպիսկոպոսին և նրա կողմից վարդապետ է ձեռնադրվել 1798 թ. վանքում (Յակոբեան Է., Ս. Թաղեի վանքը, էջ 24): 1816 թ. վանքի միաբաններից հիշվում է Հովհաննես վարդապետը (Ավետիս քահանա, Ժամանակագրություն, Վավերագրեր 2, Երևան, 2001, էջ 30):  
566 «Սիմոն», 1960, էջ 76:

նշանակվելը մասամբ նշանակում էր, որ նրա ղեկավարած իրանասեր խմբակցությունն Էջմիածնում հաջողություն չի ունեցել:

Հավանաբար 1806 թ. Սիմեոն Էջմիածնեցի Բզնունին նշանակվում է Արտագի բնակալ առաջնորդ և Թաղեոս առաքյալի վանահայր<sup>567</sup>: Թավրիզում ներկայանում է պարսից թագաժառանգ և Ատրպատականի փոխարքա Աբաս-Սիրգային, որն այդ միջոցին իր բանակով պատրաստվում էր կանգնեցնել ռուսական զորքերի առաջխաղացումը դեպի հարավ: Վերադառնալով վանք՝ արքեպիսկոպոսը ձեռնարկում է նոր՝ Ճերմակ եկեղեցու կառուցումը:

Արքեպիսկոպոս ձեռնադրվելու ստույգ տարեթիվը հայտնի չէ, բայց 1808 թ. տակավին վարդապետ էր<sup>568</sup>:

Տեղեկություններից մեկի համաձայն՝ 1809 թ. «...Դավրեժում Աբաս-Սիրգան կամեցաւ Ս. Թաղեոս Առաքելոյ վանահորը կաթողիկոսացնել, բայց կիր նա հրաժարուեց՝ կամայ ակամայ ստորագրեց Եփրեմի կաթողիկոսութեան արտօնագիրը»<sup>569</sup>:

1811 թ. Աբաս-Սիրգայի արձակած հրովարտական նշվել է. «...քրիստոնյաների առաջնորդ Սիմոն խալիֆան [իր հանդեպ] գերագոյն մտքի բարեհամոքյան ավելացմամբ հուսադրված իմանա, որ օրերս արքայական բարձրությանը զեկուցեցին այն պատվարժանի նվիրվածության, հավատարմության ու կամեցողության հանգամանքների մասին»<sup>570</sup>:

Սիմեոն վարդապետի առաջնորդության տարիներին իրականացվում են վանքի վերականգնման ու համալրման շինարարական ամենամավալուն աշխատանքներ<sup>571</sup>:

1820 թ. Սիմեոն արքեպիսկոպոսը, դեռևս շինարարական աշխատանքները չավարտած, նշանակվում է Գործք գավառի Ագուլիսի Սր. Թովմա վանքի առաջնորդ<sup>572</sup>:

**Բարսեղ արքեպիսկոպոս Խաչատուրյան Կեսարացի (1820-1834)**<sup>573</sup>. Ժամանակի բարձրաստիճան

567 Ըստ Խաչիկ վարդապետ Դադյանի՝ Սիմեոն Բզնունու վանահայրության տարիներն են համարվել 1818-1824 թթ. (ՀԱՎ, ֆ. 319, ց. 1, գ. 108, ք. 58):  
568 Ոսկեան Հ., Արտագի վանքը, էջ 57:  
569 Մովսիսեան Յոսիկ վրդ., Հայաստանեայց առաքելական Ս. եկեղեցոյ պատմութիւն, էջ 351:  
570 Մատենադարան, Կաթողիկոսական դիվան, թղթ. 4, վավ. 136: Բնագրի բարգմանությունը՝ Բ. Կոստիկյանի:  
571 Թօփճեան Յ., նշվ. աշխ., մասն Բ, էջ 16: Տե՛ս նաև Ոսկեան Հ., Արտագի վանքը, էջ 56:  
572 Յակոբեան Է., Ս. Թաղեի վանքը, էջ 25:  
573 Ն. եպիս. Շովականը Բարսեղ Կեսարացու առաջնորդության տարիներ է համարում 1826-1828 թթ. («Սիմոն», 1960, էջ 76), Խ. վրդ. Դադյանը՝ 1824-1834 թթ. (ՀԱՎ, ֆ. 319, ց. 1, գ. 108, ք. 58): Սիմեոնը 1826 թ. նոյեմբերի 10-ին Կեսարացու գրած շրջաբերականը («...այս 7 ամ էր սկիզբն արարեալ ենք սրբոյ վանիցս իմնարկութեան...») հիմք է տալիս եզրակացնելու, որ նա պաշտոնավարել է 1820 թ.-ից (Թօփճեան Յ., նշվ. աշխ., մասն Բ, էջ 16):

ազդեցիկ հոգևորականներից էր: Պարսկահայոց մեծ մասի՝ դեպի Ռուսահայաստան արտագաղթի հետևանքով վարչատնտեսական կարողություններից ու կարևորությունից զրկված Թաղեոս առաքյալի վանքի այս առաջնորդը փորձում էր Ատրպատականի առաջնորդարանը վանքից փոխադրել Թավրիզ, բայց չի հաջողվում: Փոխարենը ձեռնարկում է վանքի անավարտ հատվածները լրացնելու գործը<sup>574</sup>:

1828 թ. Բարսեղ արքեպիսկոպոսը հիշվում է Դարաշամբ գյուղի գման կալվածագրի առնչությամբ. «Սրբոյ Էջմիածնի բնիկ միաբան և սրբազան Առաքելոյն Թաղեոսի վանուց և վիճակաց նորա Առաջնորդ և այժմ նորոգ կարգեալ վերատեսուչ համայն հոգևորական գործոցն վերաբնակեալ Ատրպատականի և բնակչութիւնք հայոց, որք ի գաւառսն Նախիջևանու և Ագուլիսայ և Տարալակեագու. և չորից վանօրէիցն Սրբոյ Կարապետու, Սրբոյ Նախավկայի, Սրբոյ Թովմայի և Կարմիր վանուցն Աստապատու. Բարսեղ Արքեպիսկոպոս Խաչատուրեան Կեսարացոյ, վաստակաւոր և կատարեցաւ զայս, ի նշանս իշխանութեան ռուսաց կայսեր Նիկոլայ Պավլովիչի, զկնի երից ամաց աման, դրուսն և Նախիջևանայ ի ձեռաց պարսից ազգին»<sup>575</sup>:

Բարսեղ արքեպիսկոպոսը հիշվում է նաև 1830 թ.: Նրան այցելած միսիոներները գրել են. «Նախկինում նա հովվում էր Արրեջանի բոլոր հայերին, ինչպես նաև Բայազետի փաշայության հայերի առնվազն մի մասին, իսկ նրա նստավայրը Թաղեոս Առաքյալի... վանքն էր Մակուի շրջանում: Նրա բնան ամենամեծ բեմերից մեկն էր, իսկ նրա վանքը՝ հայկական հնագույն և ամենանշանավոր սրբավայրերից մեկը...: Վերջին պատերազմի ավարտին նա, իր հոտի անդամների մեծ մասի գլուխն անցած, գաղթեց դեպի ռուսական տիրույթներ, իսկ նրա վանքի շարժական ունեցվածքը, որի մեջ հատկապես շատ էին կահույքի պարագաները և կենդանիները, տեղափոխվեց Էջմիածին: Նա արտաքուստ 40 տարեկանից ավելի երիտասարդ էր երևում, մարմնի կառուցվածքով ուժեղ էր թվում, լավ ապրելակերպի շնորհիվ խնամված տեսք ուներ և բնությունից օժտված էր մտքի խորաբախանցությամբ: Քանի որ տիրապետում էր հանելի վարվեցողության, նա մեզ սիրալիկ ընդունելություն ցույց տվեց...»<sup>576</sup>:

574 Թօփճեան Յ., նույն տեղում: Տե՛ս նաև Ոսկեան Հ., Արտագի վանքը, էջ 57:  
575 Յուցակ Մայր Աթոռ Ս. Էջմիածնի նոր ստացված ձեռագրերի, «Էջմիածին», 1976, Ը-Թ, էջ 63-64:  
576 Researches of the Rev. E. Smith and Rev. H.G.O. Dwight in Armenia, vol. II, p. 63. Տե՛ս նաև Missionary Researches in Armenia by Eli Smith, Harrison Gray Otis Dwight, Josiah Conder, p. 258 (բնագրում՝ "He formerly presided over all the Armenians of Aderbajdon, and part, at least, of the pashalic of Bayezeed, and resided in the convent of ...Thaddeus the apostle, in the district of Magoo. His diocese was one of the largest, and his convent one of



Նիկողայոս եպիսկոպոս Կարբեցի (1834-1850)<sup>577</sup>. Ներսես Աշտարակեցու գաղափարակիցն ու աջակիցն էր: 1834 թ. Թավրիզում կառուցում է Առաջնորդարանի շենքը (հետագայում ծառայում է որպես տպարան)<sup>578</sup>:

Նրա ջանքերով 1841 թ. ստեղծվել է Ատրպատականի հայոց միացյալ առաջնորդական բեմը Թավրիզ կենտրոնով<sup>579</sup>: Մահացել է 1850 թ. Թավրիզից ոչ հեռու գտնվող հայաբնակ Մուծամբար գյուղում և թաղվել տեղի եկեղեցու բակում<sup>580</sup>:

**Փիլիպոս վարդապետ (1840-ական թվականներ)**<sup>581</sup>. պաշտոնավարության տարիները ստույգ հայտնի չեն: Նրա օրոք ոմն Մելիք-Սիրգա Տոնական է նվիրում վանքին<sup>582</sup>: Վանահոր պաշտոնում նրան փոխարինում է Թաղեոս վարդապետը (մինչև 1851 թ.), ապա Եղիազար վարդապետը (մինչև 1858 թ.)<sup>583</sup>:

**Մահակ եպիսկոպոս Սաթունյանց Աշտարակեցի (1851-1857)**. հայտնի է, որ Ներսես Ե Աշտարակեցի Շահազիզյան կաթողիկոսը (1843-1857) 1851 թ. Ատրպատականի հայոց առաջնորդ է նշանակում «գովութեանց արժանի» ու «...բարեջան վիճակաւոր վանաց եւ վիճակի Սրբոյ նախկին Լուսաւորչի Հայոց Սրբազան Առաքելոյն Թաղեոսի...»<sup>584</sup> Մահակ արքեպիսկոպոս Սաթունյանց Աշտարակեցուն: Վերջինս միաժամանակ վարում էր նաև Թաղեոս առաքյալի վանքի վանահայրությունը: Նոր առաջնորդի գործունեության շրջանը կարճ է տևում (1851-1857)<sup>585</sup>, սակայն նա բավական օգտակար գործունեություն է ծավալում, մասնավորապես Հայոց առաջնորդարանին կից կառուցում է «Արամյան» տղայոց (արական) դպրոցի նոր շենքը (1855) և այլն<sup>586</sup>:

the oldest and most distinguished in Armenia... At the head of most of his flock, he retired within the Russian dominions at the close of the late war, and the moveable property of his convent, which was formerly great in furniture and flocks, was transferred to Echmiadzin. He seemed less than forty years old, of a vigorous constitution, well nurtured by good living, and of a naturally acute mind... Possessed of a pleasing address, he received us in a friendly manner...».

577 Ըստ է. Հակոբյանի՝ Նիկողայոս Կարբեցին առաջնորդություն ստանձնել է 1830 թ.-ից (Յակոբեան Է., Ս. Թաղեի վանքը, էջ 26), իսկ ըստ Խաչիկ վարդապետ Դադյանի՝ 1834-1851 թթ., ընդ որում, նշվում է, որ 1837 թ. վանահայրն էր Եսայի վարդապետ Սարգսյանցը (ՀԱԴ, ֆ. 319, ց. 1, գ. 108, ք. 58):

578 Աճեմնան Հ., Ս. Թաղեի վանքը, մասն II, էջ 13:

579 Ոսկեան Հ., Արտագի վանքը, էջ 57:

580 ԳԱՀՊ, հ. Ա, Պէլյուր, 1980, էջ 200, 211:

581 Ըստ Խաչիկ վարդապետ Դադյանի՝ վանահայրության պաշտոնը վարել է 1840 թ. (ՀԱԴ, ֆ. 319, ց. 1, գ. 108, ք. 58):

582 Ոսկեան Հ., Վասպուրական-Վանի վանքերը, Բ մաս, էջ 498, ծանոթ. 27:

583 ՀԱԴ, ֆ. 319, ց. 1, գ. 108, ք. 58:

584 ԳԱՀՊ, հ. Բ, էջ 79:

585 ՀԱԴ, ֆ. 319, ց. 1, գ. 108, ք. 58:

586 Ֆրանգեան Ե., Ատրպատական, էջ 35: Տե՛ս նաև Մարտիրոսեան Հ., Իրանի հայկական դպրոցները, «Լրաբեր», 1966, № 10, էջ 65:

Վախճանվել է 1857 թ. մարտի 24-ին և ամփոփվել Փայաջուկի Սբ. Գևորգ եկեղեցու բակում<sup>587</sup>:

**Կարապետ Փիլիպոսյան (1858-1862)**<sup>588</sup>:

**Եսայի վարդապետ Հովսեփյան (1863-1897)**. ծնվել է 1833 թ.: Վանահայրության պաշտոնը ստանձնել է 1863 թ.: Նրա նախաձեռնությամբ 1867 թ. վերականգնվում է վանքի շրջապարսպի արևելյան հատվածը:

Որպես Թաղեոս առաքյալի վանքի առաջնորդ՝ հիշվում է 1870, 1895 թթ.<sup>589</sup>:

Արտագից հեռանալուց հետո՝ 1897 թ. մայիսին, Եսայի վարդապետը տեղափոխվում է Արևելյան Հայաստան և նշանակվում Հառիճավանքի վանահայր<sup>590</sup>, ապա տեղափոխվում Մայր Աթոռ Սբ. Էջմիածին և վարում Սբ. Գայանե վանքի վանահոր պաշտոնը: Մահացել է 1917 թ. Երևանում:

Հարկ է նշել, որ այս վանահայրն առանձնապես դրական հիշողություններ չի թողել վանքի մերձակայքի բնակչության շրջանում<sup>591</sup>:

**Հովհաննես վարդապետ Բազումի (1897-1899)**. նրան տրվել են Կայծակ, Երլուրըրմ (թուրք. թարգմ.՝ Կայծակ) և Դեյի Կարապաշ (թուրք. թարգմ.՝ Գիժ սևագլուխ) մականունները:

1897 թ. մայիսի 12-ին Ամենայն Հայոց Սկրտիչ Ա կաթողիկոսը կոնդակով Հովհաննես վարդապետ Բազումուն նշանակում է Թաղեոս առաքյալի վանահայր. «Ի բազում ամաց հետև հաւաստի լեալ եռանդուն և անձնուէր նշանից քոց ի պաշտաման վանահայրութեան վանուց Ս. Առաքելոյն Բարդուղիմէոսի, որ յԱղբակ, վստահութեամբ իմն յանձն առնեմք քեզ գարդիս գպաշտօն վանահայրութեան Ս. Թաղեոս առաքելոյ վանից Արտագու...: ...ընդ վանահայրութեան յաւելու յանձին քո զհովութիւն հօտին մերոյ, որք ի սահմանս խանութեան Մակուայ մինչ ցևոյ, բաց յանտի զպատասարումն բազմաթիւ գաղթականաց, զհոգատարութիւն նոցին և զխնամարկութիւն և կարիք բազումք, որք յաւելուն օրըստօրէ»<sup>592</sup>: Նույն թվականի նույն օրն արձակված հայրապետական մեկ այլ կոնդակով Հովհաննես վարդապետին շնորհվում է ականակոտ վարդապետական լանջախաչ կրելու իրավունք<sup>593</sup>:

1897 թ. «վանահայր Ս. Թաղեոսի վանից Մակուայ»<sup>594</sup> նշանակվում է շատախցի Հովհաննես

587 Հայկ Աճեմյանի անտիպ օրագիր (վիճագիրն ընդօրինակել է 1959 թ. «Ի դամբարանիս ննջել | Իսահակ արքեպիսկոպոս) Մադունե(ա)ն, | երախտատր առաջնորդ Ատրպ(ա)տ(ա)կ(ա)նի հայկազն(ա)ն: | 1857 ամի մարտի 24-ին»):

588 Ֆրանգեան Ե., Ատրպատական, էջ 35: Ըստ Խաչիկ վարդապետ Դադյանի՝ 1858 թ. վանահայրն էր Եղիազար վարդապետը, իսկ 1862 թ.՝ Կարապետ Փիլիպոսյանը (ՀԱԴ, ֆ. 319, ց. 1, գ. 108, ք. 58):

589 ՀԱԴ, ֆ. 319, ց. 1, գ. 164, ք. 1, 14:

590 «Արարատ», 1897, էջ 230:

591 Ֆրանգեան Ե., Ատրպատական, էջ 37:

592 ՀԱԴ, ֆ. 56, ց. 14, գ. 7, ք. 25:

593 ՀԱԴ, ֆ. 56, ց. 14, գ. 7, ք. 26:

594 «Արարատ», 1897, յունիս, էջ 229, 274:

վարդապետ Բազումին: Նույն թվականի օգոստոսի 2-ին «Մասունցի Հովհաննես Առաքելյանը հայտնելով կաթողիկոսին Թաղեոս առաքյալի վանահայր Հովհաննես վ-ի շինարարական ժրջան աշխատանքը, խնդրում է նյութապես օժանդակել նրան: Վերջում հայտնում է, թե Սարգիս Հայկունին նույն վարդապետին հաշիվ չի տալիս, առ այդ պահանջելով կաթողիկոսի գրավոր հրամանը»<sup>595</sup>:

1898 թ. հունիսի 5-ին Հովհաննես վարդապետը հիշվում է կաթողիկոսին գրություն հղելու առնչությամբ<sup>596</sup>:

Վանահայրը հեղափոխական հայտնի գործիչ էր՝ «Կայծակ ծածկանունով ճանչցում: Դեռ 1880-ական թուականներին Վասպուրականի գաւառներում մեջ յայտնի էր այս հոգևորականը իւր հանդուգն գործերով և քաջութիւններով, որոնց պատճառով թուրքերն ու քիւրդերը «Դալի Կարաբաշ» մականունով կը ճանչնային զինք: Արճէշի և Աղբակի գաւառներում մեջ համբաւ հանած էր իբր վարժ ձիավոր և քաջ վարդապետ: Պետերբուրգի մեջ Սիմոն Գիւլամերեանի խմբագրութեամբ լոյս տեսնող «Արարատ» հանդէսի մեջ (1897) գեղեցիկ ոճով և բաւական մանրամասնութեամբ գրած է Աղբամարի Խաչատուր Գ վերջին կաթողիկոսի կեանքն ու գործունէութիւնը»<sup>597</sup>: Սկրտիչ Խրիմյան (Խրիմյան Հայրիկ) կաթողիկոսը հրահանգում է նրան անհրաժեշտ օգնություն ցույց տալ կոտորածներից մազապուրծ եղած արևմտահայ գաղթականությանը<sup>598</sup>: Սպանվել է 1899 թ.՝ 80 տարեկան հասակում Թաղեոս առաքյալի վանքում, որտեղ և թաղվել է<sup>599</sup>:

595 Մասունցիյան, ց. 46բ, Խրիմյան կաթողիկոսի արխիվ, յոթ. 106, վավ. 574:

596 Մասունցիյան, ց. 46բ, Խրիմյան կաթողիկոսի արխիվ, յոթ. 108, վավ. 1072:

597 Վասպուրական. Վան-Վասպուրականի ապրիլեան հերոսամարտի տասնեօրեկամեակին առթիւ, 1915-1930, էջ 251:

598 Կոստանյան Է., Սկրտիչ Խրիմյան. հասարակական-քաղաքական գործունեությունը, Երևան, 2000, էջ 389: Ի դեպ, այստեղ առկա է Հովհաննես վրդ. Բազումու գործունեությանը վերաբերող հակասական մի տեղեկություն, ըստ որի՝ հայտնի հեղափոխական գործիչ վանահայրը դրսևորել է «քրիստոնյա վանահորը ոչ վայել վերաբերմունք գաղթականների նկատմամբ: Նրանց հյուրընկալելու և օրհան տալու փոխարեն, պարսից սարքագների օգնությամբ գաղթականներին վանքից դուրս է հանում: Այդ մասին իմանում է վեհափառ հայրապետը և անձամբ նամակ գրում խոտորյալ վարդապետին, պարտավոր նրա այդ ընթացքը. «Այժմ բացարձակ հրաման կուտամ Ձեզ, որ հանված գաղթականները պետք է տեղափոխվեն վանուց մեջ, մինչև զարնան նոցա համար ուրիշ տնօրինություն չիմի»: Խրիմյանը զայրանում է, որ վանահայրն ի չարն է գործարկել իր վստահությունը, և զգուշացնում, որ այդ ընթացքի համար նրան կհետացնի վանահայրության պատասխանատու պաշտոնից: Ուղարկելով պատկառելի մի գունարձակ պատվիրում է Հովհաննես Բազումուն ետ կանչել արտագրված գաղթականներին՝ խոստանալով հանգանակել և վանահոր ձեռքը հասցնել նոր գունարներ և վանքի վերաշինություն, և գաղթականների հոգսերը հոգալու համար» (Կոստանյան Է., նույն տեղում):

599 Վասպուրական. Վան-Վասպուրականի ապրիլեան հերոսամարտի տասնեօրեկամեակին առթիւ, 1915-1930, էջ 251:

Վանահոր մահվան մանրամասները Խորեն վարդապետը, տեղեկանալով վանքի տնտեսից, գրել է. «...թուանքները բացին, Էնթան զարկին. որ գուլուլաները դուռը սառատի պես ծակծկեցին եւ ներս մտան, չորս հոգով բռնեցին, Հայր Սուրբին վիզը կտրեցին... եւ գիշերանց տերտերին բերին, իրենց փորած գերեզմանի մեջ թաղեցին: Էնա դիմացի դարին վրայ ի ինոր գերեզմանը»<sup>600</sup>:

Բազումու մահից հետո վանքը ղեկավարում էր «...մի աշխարհական մարդ»<sup>601</sup>:

**Խորեն վարդապետ Լազարյան (1901)**. աշխարհական անունն է Վահան, մականունը՝ Լազոլլի (թուրք. թարգմ.՝ Լազի տղա): Ծնվել է 1873 թ.: Որպես վանահայր՝ 1901 թ. հունիսի 17-ին ուղևորվում է իր պաշտոնավայրը (ընդամենը 6 ամիս)<sup>602</sup>: Բավական կարճ է պաշտոնավարել: Վախճանվել է 1933 թ.<sup>603</sup>:

**Գևորգ (Ընծայր) ծ. վ. Նալբանդյան (1901-1908)**. Նալբանդ Շխեսնց Գևորգի որդին՝ Գևորգ Նալբանդյանը (աշխարհիկ անունը՝ Ասլան) ծնվել է 1870 թ. Ուրֆա քաղաքում<sup>604</sup>: Եղել է Աղբամարի միաբաններից, պաշտոնավարել է Բուլղարիայում, սովորել ֆրանսերեն, զբաղվել ինքնակրթությամբ<sup>605</sup>:

Իբրև հեղափոխական՝ 1896 թ. Համիդյան ջարդերի ժամանակ արտրվում է Կ. Պոլիս, այնտեղից անցնում է Բուլղարիա<sup>606</sup>:

1901 թ. նշանակվում է վանքի առաջնորդ. «1901 Մեպ. 13-ից Հոկտ. 26-ը Ս. Թաղեի Առաքելոյ Վանքին վանահայր նշանակուած ըլլալով, Ամենայն Հայոց Հայրապետէն - Տ.Տ. Սկրտիչ կաթողիկոսէն տեղս ժամանեցի...»<sup>607</sup>: Նկատի ունենալով վանքի բարենպաստ դիրքը հայ հեղափոխական գործիչների և զինատար խմբերի Վասպուրական անցնելու առումով, Ամենայն Հայոց կաթողիկոս Սկրտիչ Խրիմյանին առաջարկվել էր վանահայր նշանակել վստահելի մի հոգևորականի. «...Այս մասին դիմուեցաւ Խրիմեան կաթողիկոսին, որ շատ լաւ հասկնա-

Մեկ այլ աղբյուրի համաձայն՝ 80-ամյա Հովհաննես Բազումուն սպանել են 1900 թ. (Տեր-Սկրտիչեան Ե., Վասպուրականի գանձերը, հ. Ա, Պոսթոն, 1967, էջ 163):

600 Տեր-Սկրտիչեան Ե., նշվ. աշխ., հ. Ա, էջ 163:

601 Ֆրանգեան Ե., Ատրպատական, էջ 38:

602 Տեր-Սկրտիչեան Ե., նշվ. աշխ., հ. Ա, էջ 163: Տե՛ս նաև Վավերագրեր հայ եկեղեցու պատմության, գիրք Ը, Մատթեոս Բ Իզմիրեան, Երևան, 2001, էջ 461:

603 Հայտնի է, որ Խորեն վարդապետը Հայոց բարեգործական ընկերությանը կտակել է 6600 դոլար՝ միջնադարյան ձեռագրերի հրատարակության համար (Տեր-Սկրտիչեան Ե., նշվ. աշխ., հ. Ա, էջ 590):

604 Մահակեան Ա., նշվ. աշխ., էջ 580:

605 «Արարատ», 1901, էջ 428:

606 Արամ, Յուշեր, «Հայրենիք», Պոսթոն, 1923, № 3, էջ 51-52:

607 Արամը (Արամի յուշերը), Երևան, 1991, էջ 173:

607 Յակոբեան Է., Ս. Թաղեի վանքը, էջ 29: Տե՛ս նաև «Արարատ», 1901, էջ 477: Գևորգ վարդապետը 1901 թ. աշնանը Սկրտիչ Խրիմյանից նվեր է ստացել ականակոտ լանջախաչ («Արարատ», 1901, էջ 480):





լով նպատակը, այդ օրերուն հեռուէն եկած նորեկ վարդապետ մը դրկեց հոն: Այդ վարդապետը Գեորգ Վրդ. Նալպանտեանն էր, որ մեր յեղափոխութեան պատմութեան մէջ ծանօթ է «Ընծայր» ծածկանունով: Վարդապետը բնիկ Ուրֆացի էր և վանք գալէն առաջ կը վարէր Սղեբտի առաջնորդական փոխանորդութիւնը: Յեղափոխականները անոր մեկնելէն առաջ բացատրած էին, թէ ուր պիտի երթայ և ինչ նպատակով պիտի ստանձնէ վանքին տեսչութիւնը: Ըսած էին, թէ վանքը աշխարհէն կտրուած, ամայի լեռներու մէջ քիւրտերով շրջապատուած վայր մըն է, և թէ ինքը փոխադրական այդ խիստ կարևոր կայանի ղեկավարը պիտի ըլլայ: Վարդապետը, որ քառասուն անց, վառվռուն մարդ մըն էր, կը պատասխանէ, «գործիս կուգայ» ու անմիջապէս կը մեկնի վանքը»<sup>608</sup>: Հարկ է նշել, որ Ընծայր վարդապետը մեծ դեր է կատարել հեղափոխական գործունեւոյան մէջ. «...Թաղէի վանքը ընդհանրապէս քիչ կը սխալէր եւ լաւ կընթանային անոր գործերը, որոնք Գեորգ Ծայրագոյն Վարդապետի խորհուրդին արժէք կու տային: Վարդապետը համեստ էր: Ան ինքզինքը ծառայ կը համարէր Թաղէի վանքին եւ իր այդ հանգամանքով ալ կենթարկուէր իր հոգեւոր պետերուն, սակայն անոնք հեղինակութիւններ չէին իրեն համար: Ան կենթարկուէր նաեւ կուսակցական աստիճանադրումին, իրմէ անարժաններու հրամանը կը կատարէր: Բայց անոր համար միակ հեղինակութիւնը Ռոստոմ ըստած մեկն էր, որը զինք գտած էր եւ ստած Դէպի Թաղէի վանքը»<sup>609</sup>:

608 Մահակեան Ա., նշվ. աշխ., էջ 582:  
609 Ռոսթեմ, նշվ. աշխ., հ. Ա, ԹԻԿԻՐԱՆ, 1982, էջ 325-326:

1903 թ. սեպտեմբերին Գեորգ Ծ. վարդապետը հիշվում է Թաղեոս առաքյալի վանքի, Մակվի և Խոյի առաջնորդ<sup>610</sup>:

1903 թ. վանքի այցելումն վանահոր մասին գրում է. «Բարձրահասակ քիկնեղ մարդ մ'էր Գեորգ Ծայրագոյն վարդապետը: Փառահեղ մօրուքը լայն կտրծքը ծածկած էր, դէմքը գեղականի մը դէմքին նման պղնձագոյն, կորովի արտայայտութիւն ունէր: Տեսնող մը առաջին իսկ հայեացքով կը հասկընար, որ վանահայրը սովորական տիպի միաբաններէն չէ, որոնք ամբողջ կեանք մը կ'անցնեն խուցի չորս պատերու մէջ, երբեմն աղօթելով, յաճախ իրար բամբասելով ու միշտ իրենց որովայնը պարարտացնելով «ի փառս Հայաստանեաց սուրբ եկեղեցւոյ»:

Գեորգ վարդապետը այն հայ եկեղեցականներէն էր, որոնք մատի վրայ կը համբուին: Երբ տարիներ առաջ կաթողիկոսի հրամանով եկած էր, որպէս վանահայր, վանքի հսկայ տնտեսութիւնը բոլորովին քայքայուած գտաւ, անբարեխիղճ վանահայրերու ապիկարութեան պատճառով: Վարդապետը թեւերը վեր տրտած՝ գործի էր լծուեր մշակի մը նման աշխատելով: Հետզհետէ վանքի հողերը մշակելով, չեղածէն տնտեսութիւն մը ստեղծեց:

Հին տիպի եկեղեցականներէն էր, հաւատարմ եւ նուիրուած եկեղեցիին, առանց անձնական փառասիրութեան: Եկեղեցիին եւ ազգը իր հասկացողութեամբ անբակտելի միութիւն մէին, մէկուն ծառայողը՝ կը ծառայէր եւ միւսին: Վանահայրը՝ եռանդուն հայրենասէր մը՝ ոտքով գլխով ինկած էր յեղափոխական շարժման մէջ, սկզբնական օրերէն իսկ»<sup>611</sup>:

Հետաքրքրական է 1904 թ. վանահորը տրված հետևյալ գնահատականը. «...Թաղէի վանքին հո-

610 Վաւերագրեր հայ եկեղեցու պատմութեան, գիրք Է, էջ 149, 151:

611 Մայխաս, Չարթօնք, հ. Բ, էջ 209-210: Գեորգ վարդապետի մասին գրվել է նաև. «Ընդհանրապէս մեր կրօնականութիւնը, փնացած ու ապիկար, տնտեսութեան անկարող, կամ անփութեան եւ անկարողութեան, եւ կամ անձնական շահու համար, իրենց աւանդ ձգուած հարստութիւնը կողոպտելով, քայքայել են մեր վանքերու մեծագոյն մասը: Երջանկալիշատակ Սիմոն արքեպիսկոպոսի շինարար վանահայրութենէն վերջը անբակ մ'էր, երբ Գեորգ Ծայրագոյն վարդապետ Նալպանտեանը (Ընծայր) Խրիմեան Հայրիկի կարգադրութեամբ կուգայ, որպէս վանահայր, ինչպէս ինքը կ'ըսէր, անբակներու մէջ բոյն մը շինելու:

Ուրֆացի այդ համեստ վանականը կը լծուի հերթիվեան աշխատանքի եւ չեղածէն կը ստեղծէ տանելի դրութիւն մը: Անշուշտ Դաշնակցութիւնն ալ, որոշ չափով կ'օժանդակէ նիւթապէս: Մեծ դժուարութեամբ կը յաջողի վերաշինել քանդուած ինչ ջրաղացը, որոշ եկամտով մը ապահովելով վանքին: Վարդապետը ի վեր դատարկուած ախտը նորէն կը լեցուի կրան կովերով, ոչխարի փոքր հօտով, լծկան եզներով: Ֆարաջայի փեշերը մէջքը կոխած, այդ գործունեայ մարդը, ամէն բանի կը հասնի, եւ վանքի տնտեսութեան: Դար ու դար դարում չունի. անվերջ կ'աշխատի իր սիրած վանքը նախկին պայծառութեան հասցնելու: Քանի մը մարդավարի սենեակներ ալ կը շինէ, թէն ոչ ամբողջովին լրացած, վանքի գիւղի մանուկներուն համար, որպէս դպրոց» (Մայխաս, Ապրումներ, հ. Ա, էջ 289):

յակապ գմբէքը, որ բոլորէն բարձրը եւ շքեղն էր նահանգին մէջ եւ անոր պետը՝ Գեորգ Ծայրագոյն Վարդապետը՝ գմբէքանման էր, պատկառազորու վերարով: Դաշնակցութիւնը անփոխարինելի օգուտ կը բաղէր հինաւուրց վանքէն եւ անոր անհատ ծառայ՝ «Անծայր» վարդապետէն»<sup>612</sup>: Ի դեպ, իր վարքի պատճառով նա մեծ հեղինակութիւն էր վայելում նաև քրդերի շրջանում, որոնք «...իրենք կուզէին օգնել այդ սգաւորին՝ նուէրով կամ նիւթակամով, բայց վարդապետը չէր ընդունէր: Այդ պատճառ կը դառնար, որ անոր վարկը բարձրանար եւ ան դառնար անշահախնդիր վարդապետ մը, կենդանի նահատակ մը եւ հաւատարիմ ծառայ մը՝ նահատակ Թաղէի: ...կը գտնէին, որ այս ուսեալ վարդապետը, որ իրենցմէ անելի աշխարհ տեսած է եւ գիտէ ամէն ինչ, նոյնպէս իրենց հետ է. վստահութիւն ու հաւատ ունէին անոր հանդէպ: Եւ այդ պատճառով, փոքրաքիւ հայութիւնը եւ Թաղէի վանքը առանձնաշնորհեալ վիճակի մէջ էին դրուած...»<sup>613</sup>:

Հայտնի է նաև, որ Գեորգ վարդապետը «լաւ քրդախօս էր եւ, առհասարակ, մեծ հեղինակութիւն ունէր շրջանի թուրք եւ քիւրդ տարրի մէջ»<sup>614</sup>:

1905-1906 թթ. վանք այցելած Կոմսը (իմա՝ Վահան Փափագեանը, Ա. Հ.) գրում է. «Վանահայրն էր մեր անփոխարինելի Ընծայրը (Գեորգ վարդ. Նալպանտեան): Սղեբոցի վարդապետ մը, որ Խրիմեանէն խնդրած էինք Ս. Թաղէոս Առաքեալի վանքին համար: Գիտնական մը չէր եւ ոչ ընչաքաղց կամ փառասէր: Գիտէր, թէ ինչու զինքը ընտրած էինք լեռներու մէջ կորած այդ մեհաւոր վանքը գալու եւ եկած էր անվարան: Մակուի խանութեան, քիւրտերու եւ պարսիկներու այդ աշխարհին մէջ՝ վայրենի եւ անայի լեռնաշխարհով՝ մեր Ընծայրը չէր տխրէր, չէր վախճար, այլ վախճուցած էր շրջակայ աշխրեքները: Միշտ գործի վրայ էր. քանի մը տուն այս ու այն կողմէն եկած հայերու համար, որոնք կը բնակէին վանքէն քիչ մը հեռու գիւղի մը մէջ: Վարդապետը անոր աղբիւրները կը կանոնաւորէր, հողեր կը մշակէր, ծառ կը տնկէր, ջրաղաց կը շինէր...»<sup>615</sup>:

1906 թ. վանահորը տրված գնահատականում Արամ Մանուկեանը նշում է. «Իմ վրայ նա մի լաւ աշխատող, շինարար եւ հայրենասէր մարդու տպավորութիւն է թողել, թէն ընկերներից շատերը նրան չէին սիրում: Ծիշող է, նա մի քիչ մասնոճասէր էր, ինչպէս բոլոր վարդապետները: Բայց եւ այնպէս մեր վերածնունդի համար մեծապէս տառապող հայ վարդապետներից մէկն էր...»<sup>616</sup>:

612 Ռոսթեմ, նշվ. աշխ., հ. Ա, էջ 319-320:  
613 Նշվ. աշխ., էջ 320-321:  
614 Արամ, Յուշեր, «Հայրենիք», Պոսթրն, 1923, № 3, էջ 49: Տե՛ս նաև Արամը (Արամի յուշերը), Երևան, 1991, էջ 171:  
615 Փափագեան Վ., Իմ յուշերը, հ. առաջին, էջ 384:  
616 Արամը (Արամի յուշերը), Երևան, 1991, էջ 173:

1908 թ. փետրվարի 7-ին Ատրպատականի թեմի առաջնորդ Կարապետ Ծ. վարդապետ Տեր-Սլրաշյանը միջնորդագիր է հղում կաթողիկոսական տեղապահ Գեորգ արքեպիսկոպոսին՝ վանահայրութեան պաշտոնից հրաժարված Գեորգ Ծ. վարդապետին Մայր Աթոռի միաբանների շարքն ընդունելու համար նոր թեկնածու առաջադրելու համար. «...վանահայր Վանուցն Ս. Թաղէի առաքելոյ, որ յԱրտագ, Տ. Գեորգ Ծ. վարդապետ Նալբանդեան, եկեալ այսր ի Թաւրիզ և մատուցեալ զհաշիւ և գտեղեկագիր պաշտօնավարութեան իւրոյ առաջի պատ. Թեմական Խորհրդոյ, հրաժարեցաւ իսպառ ի պաշտամանէն, և մեր կշռեալ զամենայն հանգամանս գործոյն և ի վերայ հասեալ, եթէ յիրաւի չէր ինչ նմին պատեհ զալ մնալ ի պաշտաման վանահայրութեան, ընկալաք զհրաժարականն: Ան որ խնդրեմ խոնարհաբար զբարեհաճ տնօրէնութիւն Չերդ Բ. Սրբազնութեան առ ի կարգել զնա միում ի վանօրայց Ռոսահայոց, զի աստ ի վիճակիս Ատրպատականի չիք առ ժամայն պաշտօն ինչ նմին յարմարաւոր: Տ. Գեորգ Ծ. վարդապետ զալով հպատակ Բուլգարիոյ, խոստանայ ընդունել զհպատակութիւն Ռոսիոյ, եթէ կարևոր համարեացի այդ, և հնազանդ յամենայնի հրամանաց Բարձրագոյն հոգևոր իշխանութեան վարել հաւատարմութեամբ զամենայն պաշտօն, զոր հաճոյ լինի յանձն առնել նմին:

...Խնդրեմ միանգամայն ցուցանել զոր ի միաբանից Մ. Աթոռոյ, եթէ գտցի յարմարաւոր, առ ի կարգումն ի վանահայրութիւն վանուցն Ս. Թաղէի Առաքելոյ»<sup>617</sup>:

Այնուհետև Գեորգ Ծ. վարդապետը վարել է Չարսանճագի առաջնորդական փոխանորդի պաշտոնը<sup>618</sup>:

Նահատակվել է 1915 թ. Մեծ եղեռնի օրերին. չնայած «...մահը ստույգ է, բայց պարագաները տակավին անձանք կ'ենան»<sup>619</sup>:

**Դանիել Ծ. Վ. Չաղոյան Ռշտունի (1907-1908).** Ծնվել է 1867 թ.<sup>620</sup> Ռշտունիքի (Գավաշ) Բողոմիս

617 Վաւերագրեր հայ եկեղեցու պատմութեան, գիրք ԺԶ, էջ 127:  
618 Երեանեան Գ., Պատմութիւն Չարսանճագի հայոց, Պէյրոս, 1956, էջ 296: Տե՛ս նաև Արամը (Արամի յուշերը), Երևան, 1991, էջ 173. «Գեորգ Վարդապետը «Հորիաք»-ին Առաջնորդ էր Սղեբոցի. այնտեղից էլ անցել էր Խարթերոյ Չարսանճագ, ուր քրդական տիրապետութիւն էր դարձել և հողային մեծ վեճեր կային: Այնտեղ միւս առաջնորդների նման իր հօտի հետ միասին հերոսաբար նահատակուել էր»:

619 Հայերի ցեղասպանությունը Օսմանյան կայսրությունում, Փաստաթղթերի և նյութերի ժողովածու Մ. Գ. Ներսիսյանի խմբագրությամբ, Երևան, 1991, էջ 409: Տե՛ս նաև Ստեփանյանց Ս., Հայոց ցեղասպանությունը և հայ եկեղեցին, «ՊԲՀ», 2000, № 1, էջ 23: Արամը (Արամի յուշերը), Երևան, 1991, էջ 173:

620 Վասպուրական. Վան-Վասպուրականի ապրիլեան հերոսամարտի տասնեփնգամակին առթիւ, 1915-1930, էջ 347: Մեկ այլ աղբյուրում Դանիել Ծ. Վ. Չաղոյանի ծննդյան տարեթիվ է նշված 1869 թ. (Վավերագրեր հայ եկեղեցու պատմութեան, գիրք Ը, Մատթեոս Բ Իգմիլլեան, Երևան, 2001, էջ 951):



գյուղում: Նախնական ուսումը ստացել է Աղբամասի ժառանգավորաց վարժարանում: Վարդապետ է ձեռնադրվել 1893 թ., եղել է Աղբամասի վանքի միաբան: 1907 թ. նշանակվել է Թաղեոս առաքյալի վանքի առաջնորդ: Ի դեպ, Խոյուն նրան հանդիպած ակնատեսը գրել է, որ Վասպուրականից եկած Դանիել վարդապետին հանձնարարված էր գնալ Էջմիածին վանքի վանահայրությունը ստանալու համար<sup>621</sup>:

Նա «Երիտասարդ հասակէն մտաւ Հ. Յ. Դաշնակցութեան շարքերը և Լեռնապարեան գաւառներուն մէջ վարեց կուսակցական աշխատանքներ: Կառավարութեան աչքին իբր «վտանգաւոր» անձնաորութիւն նկատուելով տարի ու կէս բանտարկուեցաւ Վանի մէջ: Ազատուելէ յետոյ նորէն շարունակեց իր յեղափոխական գործունէութիւնը և նորէն հալածանքի ենթարկուելով 1907-ին անցաւ Պարսկաստան և ժամանակ մը վարեց Արտագի Ս. Թաղի վանքին վանահայրութիւնը, միաժամանակ նաև ներքին յեղափոխական աշխատանքներու: Ապրիլեան Հերոսամարտին Դանիել վարդապետը Քաղաքամէջի Հ. Յ. Դաշնակցութեան Զինուորական Մարմնին կից կարևոր աշխատանքներ կը կատարէր: 1915-1917 մնաց Վանի մէջ և լծուեցաւ վերաշինական և հանրային բազմատեսակ աշխատանքներու: Հայաստանի Հանրապետութեան ատեն վարեց նաև Էջմիածնի որբանոցներու ընդհանուր կառավարչի պաշտօնը»<sup>622</sup>:

Հիշատակվում է 1908 թ. մայիսի 15-ին Մակու քաղաքի համար Արսեն Թաղևադյանին որպես բահանա ձեռնադրելու նպատակահարմարության առնչությամբ<sup>623</sup>:

1909 թ. նոյեմբերի 3-ին Ատրպատականի թեմի առաջնորդ Կարապետ եպիսկոպոսի գրությունից հայտնի է դառնում, որ Դանիել վարդապետը հեռացել է վանքից առանց թույլտվություն ստանալու և հաշվետվություն ներկայացնելու. «...վանք Ս. Առաքելոյն Թաղեոսի, որ Արտագ, յանխնամ վիճակի մնացեալ կան զարդիս, զի վերջին վանահայր Նորին Տ. Դանիել վարդապետ Ջաղոյեան՝ ոչինչ ընկալեալ հրաման ի թեմական իշխանութենէ և ոչ մատուցեալ զհաշիւ, երող զվանսն ի ձեռս աշխարհիկ առն ուրումն և մեկնեցաւ չոզաւ ի սահմանս Տաճկաստանի»<sup>624</sup>:

Գնդակահարվել է 1937 թ. սեպտեմբերին<sup>625</sup>:

621 Մատթեոս, Իմ կեանքի յուշերից, «Հայրենիք», Պոսթրն, 1925, № 3 (27), էջ 138:  
 622 Վասպուրական. Վան-Վասպուրականի ապրիլեան հերոսամարտի տասնեօրեակամակննդի առթիւ, 1915-1930, էջ 347-348:  
 623 Վաներագրեր հայ եկեղեցու պատմութեան, գիրք ԺԶ, էջ 131:  
 624 Նշվ. աշխ., էջ 150:  
 625 Վավերագրեր հայ եկեղեցու պատմության, գիրք Ե, էջ 545 և գիրք Ը, էջ 951: Տե՛ս նաև Մանուկյան Ա., Քաղաքական բռնաճնշումները Հայաստանում 1920-1953 թթ., Երևան, 1999, էջ 126-127:

**Թաղիկ արեղա (1909-1911).** աշխարհիկ անունը՝ Վահրամ Երիցյան: Եղել է Աղբամասի վանքի միաբաններից: 1909 թ. նոյեմբերի 3-ին թեմի առաջնորդ Կարապետ եպիսկոպոսը առաջադրում է Վահրամ սարկավագ Երիցյանին ձեռնադրել կուսակրոն քահանա և հանձնարարում ստանձնելու Թաղեոս առաքյալի վանքի ժամանակավոր տեսչությունը<sup>626</sup>: Նույն օրն էլ ստացվում է Մատթեոս Բ կաթողիկոսի թույլտվությունը. «...եթէ հնադարեան հռչակաւոր վանք Ս. Առաքելոյն Թաղեոսի, որ յԱրտագ, զարդիս բափուր գտանի ի վանահօրէ, ոյր սակս խնդրէք զթոյլտուութիւն մեր ձեռնադրիւոյ զՎահրամ սարկաւագն Երիցեան ի միաբանից Աղբամասայ, որ յերից ամաց հետէ գտանի ի Սուլթուզ գաւառակի, ի կուսակրօն քահանայ վասն յանձն առնելոյ նման ժամանակաւորապէս զտեսչութիւն վանուցն: ...այսու կոնդակաւ մերով թոյլ տամք...»<sup>627</sup>: 1910 թ. մայիսի 23-ին թեմի առաջնորդ Կարապետ եպիսկոպոսը Սալմաստի Հաֆթվան գյուղի Սր. Գևորգ եկեղեցում կուսակրոն քահանա է ձեռնադրում Վահրամ Երիցյանին՝ վերակոչելով նրան Թաղիկ արեղա<sup>628</sup>: 1910 թ. հուլիսի 11-ին Մատթեոս Բ կաթողիկոսին հղած գրության մեջ անդրադառնալով Թաղիկ արեղայի գործունէությանը՝ Կարապետ եպիսկոպոսը նշել է. «Կէս տարուց ի վեր Ս. Թաղիկ փոխվանահայրութեան պաշտօն վարելով, նա գոհացուցիչ կերպով տարել էր գործը և ջանք գործ դրել եղած սուղ միջոցներով շենցնելու վանքը. ուստի վանքն այցելելուց յետոյ վերահաստատեցի նրան այդ պաշտօնի մէջ...»<sup>629</sup>:

Սակայն, Վանքի գյուղի (Գարաբիխաս) բնակիչներից Հովսեփյանները (նախկին վանահայր Եսայի վարդապետի ազգականները), վայելելով Մակվի սարդարի հովանավորությունը, Թաղեոս առաքյալի վանքում իրենց իշխանությունը տարածելու մտադրությամբ հալածանքներ են սկսում Թաղիկ արեղայի հանդեպ: Իրականությունը պարզելու և խնդիրը լուծելու նպատակով Կարապետ եպիսկոպոսը վանք է ուղարկում Սալմաստի գործակալ Եղիշե քահանային: Այդ ցավալի դեպքերի մասին թեմի առաջնորդը 1911 թ. մայիսի 5-ին գեկուցագիր է հղում կաթողիկոսական տեղապահ Գևորգ արքեպիսկոպոսին: Գրության մեջ մասնավորապես հաղորդվում է, որ «...Վանքի գիւղում ապրող Յովսէփեան եղբայրները խիստ նեղացնում են անցեալ տարի հոգելոյս Հայրապետի հրամանով իմ ձեռնադրած և վանահայր կարգած Թաղեկ արեղային, և իրենց ոտնձգութիւնների համար ակներեւ պաշտպանութիւն գտնելով Մակուի սարդարի կողմից, ձգտում են ըստ երևոյթին վանահօրը փախցնելու և տէր ու տիրական դառնալու վանքում: Վանա-

626 Վաներագրեր հայ եկեղեցու պատմութեան, գիրք ԺԶ, էջ 150:  
 627 Նշվ. աշխ., էջ 151:  
 628 Նշվ. աշխ., էջ 175:  
 629 Նույն տեղում:

հայրը զանգատում էր, որ Յովսէփեանները փորձել են իրեն բունաւորել, հրացանաձգութիւն է եղել վանքի վրայ և այլն: Յիշեալ Տ. Եղիշէ քահանան Թեմական խորհրդի որոշմամբ վանք գնալով՝ մանրակրկիտ քննութիւն էր կատարել, վկաների հարցու փորձ արել և ստուգել, որ վանահօր ցուցումները ճիշտ են և Յովսէփեանների բռած ընթացքը՝ շատ կողմերից անվայել: Ապա Մակու գնալով տեսնել էր Սարդարի հետ, որը վանահօրը Յովսէփեանների և ուրիշ գիւղացիների Մակու էր տանել տել և իբրև թէ հաշտեցրել, բայց վանք վերադառնալուց յետոյ, Յովսէփեանները շարունակել էին իրենց ոտնձգութիւնները և ոչ միայն Թաղեկ արեղայի վանքում մնալը անտանելի դարձել, այլ և գիւղացիներին իրենց հարստահարութիւններով այն տեղը հասցրել, որ 25 տան չափ ցանկութիւն են յայտնել թողնելու գիւղը և Սալմաստի կողմերը գաղթելու: ...Կը խնդրեի առայժմ յանձնարարել Տ. Եսայի վարդապետին, որի ազգականներն են Յովսէփեանները, գրել և հասկացնել նոցա, որ անիրաւ տեղը կոյր գործիք չը լինեն Սարդարի ձեռքում և որ ի հարկէ թոյլ չի տրուի նոցա պատճառով վանքը արեւակ դարձնել, այլ հարկը կը ստիպէ ի վերջոյ նոցա ազգովին հեռացնել վանքից»<sup>630</sup>: Մակվի սարդարի ձեռնարկած որոշ քայլերի պատճառով (օրինակ՝ Վանքի գյուղացիներին արգելվել է որևէ հարաբերություն ունենալ Առաջնորդարանի և վանահոր հետ) Թաղիկ արեղան գաղտնի հեռանում է վանքից, ապա թեմի առաջնորդի հրամանով վերադառնում է և սուրբ մասունքով հանգանակություն ձեռնարկում չրջակա հայաբնակ վայրերում<sup>631</sup>:

Թեմի առաջնորդի՝ 1911 թ. օգոստոսի 11-ի գրություններից մեկում Թաղիկ արեղան հիշվում է արդեն որպես հանգուցյալ<sup>632</sup> (տեղեկություններից մեկի համաձայն՝ նրան սպանել են քրդերը<sup>633</sup>: Սպանությունը հավանաբար կատարվել է հունիս-օգոստոս ամիսների միջակայքում): Վանքը մնում է ատանց հոգևոր առաջնորդի:

1912 թ. մայիսի դրությամբ վանքը դեռևս վանահայր չուներ<sup>634</sup>: Սակայն այլ գրություններից (օրինակ՝ 1912 թ. հուլիս) պարզվում է, որ ժամանակավոր վանահայր է կարգվել Մակվի քահանա Արսեն Թաղևադյանը<sup>635</sup>:

**Պետրոս վարդապետ Քաջբերունի Դազարյան (1914-1948).** Թաղեոս առաքյալի վանքի վերջին վանահայրն էր: Ծնվել է 1893 թ. մայիսի 10-ին: 1924

630 Նշվ. աշխ., էջ 230-231:  
 631 Նշվ. աշխ., էջ 231-232:  
 632 Նշվ. աշխ., էջ 234:  
 633 «Արարատ», 1911, էջ 525: Ի դեպ, մեկ այլ տվյալի համաձայն՝ 1909 թ. Ատրպատականի թեմի առաջնորդ Կարապետ եպիսկոպոսը Վահրամ սարկավագ Երիցյանին ձեռնադրում է կուսակրոն քահանա և կարգում Թաղեոս առաքյալի վանքի ժամանակավոր վանահայր («Արարատ», 1909, էջ 788):  
 634 Վաներագրեր հայ եկեղեցու պատմութեան, գիրք ԺԶ, էջ 267:  
 635 Նշվ. աշխ., էջ 279:

թ. Ատրպատականի թեմի առաջնորդ Ներսես արքեպիսկոպոս Մելիք-Թանգյանի հանձնարարությամբ վերստանձնում է իր պաշտոնը և բնակություն հաստատում վանքում:

1924 թ. դեկտեմբերին վանահայր Պետրոս վարդապետին<sup>636</sup> հայրապետական կոնդակով շնորհվում է վարդապետական ականակուռ լանջախաչ կրելու իրավունք<sup>637</sup>:

1924 թ. հուլիսի 10-ին Ատրպատականի թեմի առաջնորդ Ներսես արքեպիսկոպոսը Գևորգ Ե կաթողիկոսին հղած գրությամբ խնդրում է Պետրոս վարդապետին խրախուսել՝ վարդապետական խաչ կրելու իրավունք շնորհելով. «Անցեալ օրը Խաչիկ-խան Սարաճեան Կովկասեան կողոպուտից շուկայում գնելով մի վարդապետական խաչ, բերաւ ինձ մօտ՝ խնդրելով նուիրել մեր թեմի երկու վարդապետներից արժանաւորագոյնին: ...Թաղեոս առաքելոյ վանահայրն է Պետրոս: Մակուի սարդարի դէմ դատ է սկսուած 150,000 թումանի՝ վանքի արեւման, 500 հայի սպանման և գիւղի յետ դարձման մասին: Այս մեծ խնդրում ...գործել և գործում է կիսաքաղց Պետրոս վարդապետը, երևի շուտով դատը կվճի յօգուտ վանքի: ...կխնդրեի հայրապետական սրբատառ կոնդակով խրախուսել յիշեալ վարդապետին՝ շնորհելով իրաւունք կրել վերոյիշեալ խաչը»<sup>638</sup>:

1934 թ. Պետրոս վարդապետը վանքի անհրաժեշտ նորոգությունների համար հանգանակություն սկսելու նպատակով այցելում է Նոր Ջուղա<sup>639</sup>:

1946 թ. Պետրոս վարդապետ Դազարյանը Գևորգ Զ կաթողիկոսից թույլտվություն է խնդրում Խորհրդային Հայաստան ներգաղթելու, վանքի շարժական կայքը Սր. Էջմիածին փոխադրելու և վանքը վանքապատկան հողերի վարձակալին պահպանության հանձնելու համար՝ մասնավորապես նշելով, Թաղեոս առաքյալի վանքում ապրող բոլոր հայերն արդեն ներգաղթել են Խորհրդային Հայաստան<sup>640</sup>: Խնդրանքը մերժվում է<sup>641</sup>:

1948 թ. Պետրոս վարդապետը բուժվելու նպատակով մեկնում է Թավրիզ: Վախճանվել է նույն տարվա դեկտեմբերի 31-ին: Աճյունն ամփոփվել է հայկական գերեզմանոցի Սր. Շողակաթ եկեղեցու հարավային պատի մոտ<sup>642</sup>:

636 ՀԱԳ, ֆ. 409, ց. 1, գ. 4079, ք. 1:  
 637 ՀԱԳ, ֆ. 409, ց. 1, գ. 4074, ք. 4:  
 638 ՀԱԳ, ֆ. 409, ց. 1, գ. 4074, ք. 5:  
 639 ՀԱԳ, ֆ. 409, ց. 1, գ. 4139, ք. 11-12, 13-14:  
 640 ՀԱԳ, ֆ. 409, ց. 1, գ. 4209, ք. 10: Հմմտ. գ. 4234, ք. 6, 8:  
 641 ՀԱԳ, ֆ. 409, ց. 1, գ. 4235, ք. 1, 2:  
 642 Զակոբեան Էմիլ, Ս. Ստեփանոս Նախավկայ վանքի վանահայր Ղեռնդ վարդ. Բարսեղեանի նամակը յոյժած Ատրպատականի Հայոց թեմի օրուայ առաջնորդ Տ. Ներսես եպիսկոպոս Մելիք-Թանգյանին - 1918 դեկտ. 21-ին, «Հասկ», Անրիխաս-Լիբանան, 1995, էջ 414, ծանոթ. 7: Վանահոր մարմարի շիրմաքարն ունի հետևյալ արձանագրությունը. «Տապան / Պետրոս / վարդապետ / Դազարեան, / ծնեալ / 1893 մայիս 10, / վախճանեալ / 1948 դեկտեմբեր 31» (Արձանագրու-



### ԹԱԴԵՈՍ ԱՌԱՔՅԱԼԻ ՎԱՆՔԻ ԻՐԵՐԸ ԵՎ ԴՐԱՆՑ ԱՐՉԱՆԱԳՐՈՒԹՅՈՒՆՆԵՐԸ

Հայաստանի բազում այլ վանքերի նման Թադեոս առաքյալի վանքը պատմության ընթացքում նույնպես բազմիցս ենթարկվել է ավարառության և ավերածությունների: Դրա հետևանքով վանքը հաճախ զրկվել է ոչ միայն ուխտավորների՝ վանքին հատկացված ընծաներից, այլև հնուց ի վեր վանքի սեփականությունը կազմող և նրան հռչակ ու համբավ ապահոված մշակութային և նյութական սեփականություններից:

Յավոք, ներկայումս շատ քիչ բան է հայտնի ժամանակի ընթացքում կորսված վանքապատկան իրերի վերաբերյալ: Հայտնի է, որ 1875 թ. կազմվել է վանքի ոչնչացված իրերի և ձեռագիր մատյանների ցուցակը՝ հաստատված Անդրեաս արքեպիսկոպոսի կողմից<sup>1</sup>:

Ինչ վերաբերում է զանազան իրերի ընծայագրերի կամ հիշատակագրությունների ընդօրինակման և հավաքման աշխատանքներին, ապա այդօրինակ եզակի աշխատանք է հեղինակել Խաչիկ վարդապետ Դադյանը: Նա 1894 թ. կարողացել է վանքապատկան որոշ իրեր (օրինակ՝ Թադեոս առաքյալի և Սանդուխտ կույսի յուղաներկ պատկերները, վանքի վարագույրներից մեկը և այլն) փոխադրել Էջմիածին:

Իրերի նկարագրություններով հանդերձ՝ ընդօրինակված արձանագրություններից 17-ը Դադյան վարդապետը հրատարակել է<sup>2</sup>, 25-ը մնացել է անսխալ: Մեկական արձանագրություններ էլ հրատարակել են Հ. Աճեմյանը և Ք. Ավետիսյանը:

Ստորև ներկայացնում ենք բոլոր՝ 45 միավոր արձանագրությունները.

Ա Մոցուրար, հիշատակագրությունը՝ կիսաեղծ. «...կարմիր մետաքսե կտորի վրայ...: ...ծածկուած է 90 հատ 3 1/2 սմ տրամագիծ ունեցող ոսկեթել խնձորազարդերով: Ներքևի ծայրը 4 սմ լայնութեամբ ժապաւիմաձև ոսկեթել և արծաթաթել պաճուճանք: Ինչոր արծաթեայ ծոպերով: Մեծութիւնն է՝ երկարութիւնը 144 սմ մերթկից, լայնութիւն՝ 52 սմ, մէջտեղինը 34 սմ, մնող ծայրը կոթր ձուածն: ...Աստաղը կարմիր ներկած կտաւից»:

*Յիշատակ է Վար... և Կ (1611) ին:*

<sup>1</sup> ԱԳ, ֆ. 319, ց. 1, գ. 164, ք. 5:

<sup>2</sup> Դատեան Խաչիկ, Պարսկաստանից բերած հնութիւնները, «Արարատ», 1895, էջ 266-269: Խ. Վ. (Խաչիկ վրդ. Դադյան), Համասօտ նկարագիր Եւաքիշան-Արտագ գաւառի Ս. Թադեոս Առաքելոյ վանքի, «Արարատ», 1898, էջ 89:

Հրատ. Դատեան Խաչիկ, նշվ. հոդվ., «Արարատ», 1895, էջ 269:

Շանթ. 1894 թ. Խ. Դադյանն իր փոխադրել է Էջմիածին:

Բ Վակաս, մարգարտաշար, ասեղնագործ 9 պատկերի մոտ (ասեղնագործված են Յիսուս Քրիստոսի, Աստվածամոր, Հովհաննես Մկրտչի, Պողոսի, Դուկասի, Հովհաննես ավետարանչի, Պետրոսի, Մատթեոսի, Մարկոսի պատկերները). «Բոլոր պատկերները բաժանուած են մարգարտաշար խորաններով՝ ամենքեանն էլ մարգարտեայ լուսոյ պակկով: Վակասի վերևի լուսանցքի գրութիւնն է»:

*Մարկոս, Մաքեոս, Պետրոս, Մարիամ, Յիսուս Քրիստոս, Յովհաննէս, Պողոս, Դուկաս, Յօհաննէս:*

Ստորին եզրին.

*Յիշատակ է վարշամակս Առաքեալ վարդ(ա)պ(ե)տին ի վայելումն անձին իւրոյ եւ յիշատակ բերի յետ ելից աստի, թվ ՌՂԱ (1642):*

«Ընդամենը վակասի վրայ խոշոր կանեփահատի չափ 102 հատ մարգարիտ կայ: Մեծութիւնն է՝ երկարութիւնը 57 սմ, լայնութիւնը 15 սմ, աստաղը կտաւ և շազանակագոյն կաշի: Վակասի բիկունքը շաղաշատեռ քարան, ցօսը կտաւէ աստառ՝ ծիրանի, մանիշակի, դեղին, սպիտակ գոլերով, լայնութիւնը 57 սմ, երկարութիւնը նոյնպէս»:

Հրատ. Դատեան Խաչիկ, նշվ. հոդվ., «Արարատ», 1895, էջ 268-269:

Շանթ. Խ. Դադյանի կարծիքով՝ սա Առաքել Դավրիժեցու վակասն է: Էջմիածին է տարվել 1894 թ.:

Գ Քշոց՝ պղնձե, կայելած, հին. «...ասանց պատկերի՝ 18 եզրածակերով, միայն եզերքից 2, 1/2 սմ լուսանցք բողած և երեք սմ լայնութեամբ ժապաւեմաձև փորագրած: Կորը պղնձեայ և հագցրած: Յատակագրութիւնն է»:

Սի երեսին.

*Յիշատակ է Դանէլի որդի Գրիգորի ի դուռն ս(ուր)ք Մեծոր Ա(ստուա)ծածին թվ(ին) ՌՃԼԶ (1687), վանեցի:*

Մյուս երեսին.

*Գրիգորի որդի Սարօն քրթերուց եսիր գնեց և յիշատակեց ի դուռն Փրիսվաց ս(ուր)ք Ստեփան(նոս)ի, թվ(ին) ՌՄՀԸ (1829):*

Գրակ. ՀԱԳ, ֆ. 319, ց. 1, գ. 108, ք. 45 (Դադեան Խաչիկ վարդապետ, Տեղեկագիր սրբոյն Թադեոսի Առաքելոյ վանուց):

Հրատ. Դատեան Խաչիկ, նշվ. հոդվ., «Արարատ», 1895, էջ 267:

Շանթ. Մեծփավանքը (Սր. Աստվածածին) գտնվում է Արճնշ, իսկ Փրիսուսի Սր. Ստեփանոս եկեղեցին՝ Խյար գավառում: Խաչիկ վարդապետը 1894 թ. քշոցը փոխադրել է Էջմիածին: Եսիր նշանակում է գերի:

բյուրն ընդօրինակել է Հայկ Աճեմյանը 1959 թ.: Տե՛ս Հայկ Աճեմյանի անտիպ օրագիր, էջ 156: Ի դեպ, 2006 թ. դեկտեմբերի 24-ին այցելելով Թավրիզի Սր. Շողակաթ եկեղեցի՝ Ատրպատականի հայոց բեմի Առաջնորդ Նշան եպիսկոպոս Թովուզյանն ասել է. «...Եթե լաւ նայենք, եկեղեցու շուրջը պիտի տեսնենք մի քանի շիրմաքարեր, այն եկեղեցական սպասատրներին, որոնք իրենց կեանքը զոհեցին այս նիւրական Թեմի ծառայութեան հովիտում. Հայր Պետրոսը, Սր. Թադէի Վանքի վերջին վանահայրը, որը 1948 թ.ին Վանքում կոյր աղիքի հիւանդութեան բերումով փոխադրելիս է եղել Թաւրիզ, այդ օրերի խղճուկ փոխադրամիջոցներով, քայց աւաղ որ ճանապարհում Մարանդ քաղաքի մօտ իր հոգին է աւանդում» («Արտագ», 2006, № 7-8, էջ 17): Տե՛ս նաև ՀԱԳ, ֆ. 409, ց. 1, գ. 4247, ք. 3:



**Դ** Վարագույր. «Մի հնամաշ կտանայ վարագոյր հայկական գեղեցիկ նկարներով: Մեծութիւնն է հինգ արշին, քառակուսի»:

**Յիշատակ է վարարոր:** *Փոլատի որդի Պապիկ(ին): Ծնօղին և եղպար Վարդան(ին) և Խաչատուրին: Եւ ծնօղ Ղարիպին: Ի դուռն Թաթևոսի առաքելին: Յիշատակ օրհնութեան եղիցի, թվին ՌՃԼԸ (1689)ին:*

Նկարների տակ գրված է.

**Այս է Ակոբ առաքելոյ գլխադիր: Բանտն այս է: Պարտեզն այս է: Այս Արուսիւն է: Ես մահտեսի Ըզնատիոս Ետրկիացի: Այս պատանատեղ է: Այս Գողգորայ է:**

Հրատ. **Դատեան Խաչիկ**, նշվ. հողվ., «Արարատ», 1895, էջ 266:

Ծանոթ. 1894 թ. Դաղյանը վարագույրը փոխադրել է Էջմիածին:

**Ե** Չանգ. «Վանուցս կտորած զանգի գիրք»: Լայն եզրի պարագիծը՝ 98 սմ (1 արշ. 6 վերշ.), միջինը՝ 58 սմ (13 վերշ.), ունկերի տակ՝ 35,5 սմ (8 վերշ.): Վեց ունկերով, միջի օղակը կա, պակասում է «զարկ երկարք»: Բարձրությունն է 31սմ՝ 7 վերշ.:

**Յիշատակ է Մարտիրոսի որդի Այտինին, Խոճումին, ի դուռն Ս(ուր)բ Նախավկային, թվ(ին) ՌՃԽ (1691):**

Բիշ վեր.

**IN TE DOMINE SPERAVI («Ի քեզ Տէր յուսացայ»):**

Գրակ. ՀԱԴ, ֆ. 319, ց. 1, գ. 108, ք. 35 (**Դաղեան Խաչիկ** վարդապետ, Տեղեկագիր սրբոյն Թաղեոսի Առաքելոյ վանուց):

Հրատ. առաջին անգամ:

Ծանոթ. հիշատակագրությունից դատելով՝ զանգը պատկանել է Սր. Ստեփանոս նախավկայի վանքին, իսկ թե ի՞նչ հանգանանքներում է տեղափոխվել Թաղեոս առաքյալի վանք՝ դժվար է ասել:

**Զ** Վակաս՝ մարգարտաշար, ասեղնագործ 13 պատկերներով. «...պատկերացնում է Յիսուսին իւր երկուստասան աշակերտներով, բայց անճաշակ. նմանապէս մարգարտաշար նկարներով, խորաններ և յուսոյ պատկերներ: Յիսուսը արքուն նստած խաչակնքում է: Պօղոսի և Պետրոսի ձեռքն մի մի բանալի: Յակոբոս և Թաթևոս առաքելների ձեռքին սուրբ գիրք, մնացեալները մի մի զաւագան ձեռներին բռնած: Նկարների ներքև յիշատակագրութիւնն է...: Մեծութիւնն է՝ երկարութիւն 55 սմ, լայնութիւն 16 սմ: Մարգարտները 1055 փորրադիր 24 կանաչ քարեր, 5 սպիտակ, 7 կարմիր, 11 դեղին, 4 մոխրագոյն. բոլորն էլ խամ քար. իսկ երկու քար ընկած են: Թիկունքը կարմիր կտախից 70 սմ երկայն, լայնութիւնը վակասի երկարութեամբ: Վակասի տակը շագանակագոյն կաշիից»:

**Յիշատակ է վ(ա)կաս. Մ(ա)թէոս վարդ(ա)պետ(ի)ն եւ ուր ծնողոյն Դավթին եւ ուր կ(ե)նակց(ի)ն, աղջկան և ...թվ. ՌՃԾ ք.(1701):**

Հրատ. **Դատեան Խաչիկ**, նշվ. հողվ., «Արարատ», 1895, էջ 269:

Ծանոթ. 1894 թ. վակասը փոխադրվել է Էջմիածին:

**Է** Խաչ, երեսին.

**Յիշատակ է խաչս բարեխօս առ ա(ստուա)ծ վասն Էնիաթի որդի Աւետիսին եւ ծնօղացն, որ ետ ի դուռն Աւգայքբոու Սր. Ա(ստուա)ծածնին, թվ(ին) ՌՃԾԱ (1702):**

Թիկունքին.

**Այս է ս(ուր)բ նշանս, որ | է մասն ի | զազար ս(ուր)բ առաքելոյս Թաղեոսի | և աշակերտի Բ(րիստո)սի, ի վայելումն | հիզանցի | Վարդան | վարդապետին, ՌՃՂԳ (1745):**

Գրակ. ՀԱԴ, ֆ. 319, ց. 1, գ. 108, ք. 50 (**Դաղեան Խաչիկ** վարդապետ, Տեղեկագիր սրբոյն Թաղեոսի Առաքելոյ վանուց):

Հրատ. առաջին անգամ:

**Ը** Ծոցուրար. «...ներկայացնում է երեք մեխակի ծաղկաման, իրար գլխի, ասեղնագործած ոսկերելերով, իսկ կոկոնների և բողբոջների վրայ գործ է ամած կանաչ, կապոյտ, դեղին, սպիտակ և մոխրագոյն մետաքսեայ թելեր: Վերևի ծաղկամանի փռած մեխակների մէջ ասեղնագործած է մի հաւասար քառաթև խաչ: Լուսանցագարդերը ոսկերել ժապաւեններով զարդարած՝ ներքևի լուսանցքը գառ դիպակ կտորով կարկատած է ոսկերել ծոպերով, աստառը կարմիր կտախից, կանաչ մետաքս եզերափակով: Յիշատակագրութիւններ սրտի բացումաձի շուրջը...: ...Մեծութիւնն է՝ 142 սմ, երկարութիւն՝ 44-32 սմ, լայնութիւն՝ վզնոցի կողմից 28 սմ և ծայրը կտոր: Այս ծոցուրարը իւր ժամանակուայ ձեռագործների մէջ օրինակելի կիսամարտի, զուտ հայկական գործ»:

**Յիշատակ է Եղինաթին, Վ(ա)րդուհոյն ի վայելումն եղբօրն Եսա(յ)ի վ(ա)րդ(ա)պետին. թվին ՌՃԿԳ (1714) ին:**

Հրատ. **Դատեան Խաչիկ**, նշվ. հողվ., «Արարատ», 1895, էջ 269-270:

Ծանոթ. 1894 թ. ծոցուրարը փոխադրվել է Էջմիածին:

**Թ** Խաչ (ուներ 44,5 սմ՝ 10 վերշ. բարձրություն).

**Յիշատակ է քարվզցի փոքր ծառա ս(ուր)բ Առաքելոյն Թաղեոսի Յով(հան)նէս իրիցին, թվ(ին) ՌՃՀԸ (1729), սեպտ(ե)մբ(ե)րի Ի (20)ին:**

Գրակ. ՀԱԴ, ֆ. 319, ց. 1, գ. 108, ք. 37 (**Դաղեան Խաչիկ** վարդապետ, Տեղեկագիր սրբոյն Թաղեոսի Առաքելոյ վանուց):

Հրատ. առաջին անգամ:

**Ժ** «Մի գոյգ արծաթեայ խաչեր, մին մեծադիր չիփիշի (արծաթեայ լարերով կռած, իրար հագցրած), միւսը ձուլածոյ, փորրադիր՝ անյայտ մասունքով: Սկզբից անկոր է եղել, յետոյ նոր կոր են հագցրել, այն ևս պոկուել է: Մեծադիր խաչի երեսն հագցրած է մի ձուլածոյ Յիսուս ուղիղ մէջտեղը: Սոյն երեսի վրայ հագցրած է չորս կապոյտ խամ քար: Իսկ միս երեսին չորս կապոյտ թևերի վրայ, մի կարմիր էլ մէջտեղը, խաչի թևերի կոճակներում ամրացրած է չորս կանաչ լոբիայի մեծութեամբ խամ քար: Յիշատակագրութիւնն է՝ կորի վրայ գրուած»:

**Յիշատակ է սուրբ խաչս Սեփումի որդի Հա(յ)րապետին և եղպօր Նաղդապետին և Օվանէսին, որ ետ ի դուռն սուրբ Թումա առաքելին, թվ. ՌՃՂԶ (1747)ին:**

«Մեծութիւնն է՝ բարձրութիւնը 27 սմ, թևերի փռումաձի լայնութիւնը՝ 12 սմ, կորը պտուտակով»:

Հրատ. **Դատեան Խաչիկ**, նշվ. հողվ., «Արարատ», 1895, էջ 267:

**ԺԱ** Թաղեոս առաքյալի պատկերը՝ նկարված վանքի համար, յուղաներկ (23 x 30 սմ), նկարիչը՝ անհայտ. «Թաղեոս առաքելոյ պատկերը ներկայացնում է մի հասակատու անձն, լուսոյ պատկով և հայրապետական կապտագոյն վերարկու ուսերին, վերարկուի տակ շագանակագոյն հագուստ: իսկ վերջինիս տակ կարմրագոյն ծիրանի. աջ ձեռին խաչաձև և զաւագանանման սուրը իւրած գետնին, իսկ ձախ ձեռքով սուրբ գիրքը գրկած»:

մի համաստարայոյ Հրէայի կերպարանք: Իսկ պատկերի շուրջը երևում են վանքեր, մատուռներ և դամբարաններ: Պատկերի երկու կողմի գրութիւնն է...: Մեծութիւնն է՝ 23 x 30 սմ: Տախտակը թերևս ընկուզեայ լինի»:

Վերին մասում.

**Սուրբ առաքեալն Թաղեոս:**

Ստորին մասում.

**Յիշատակ է Մինաս վարդապետին, ի դուռն սուրբ Թաղեոսի առաքելոյն, թվ(ին) ՌՃՂԶ (1747)ին:**

Հրատ. **Դատեան Խաչիկ**, նշվ. հողվ., «Արարատ», 1895, էջ 267:

Ծանոթ. Դաղյանի վկայութեամբ «Սոյն գրութիւնը այնքան եղծում է, որ միայն խոշորացոյցով է կարդացում»: Մա էլ հասկանարար տարերքի տասնավոր Ղ (90) նիշը Հ (70)-ի հետ շփոթելու պատճառ է դարձել. և թվագրերը վերձանվել են ՌՃՀԶ (1727): Ճշտում ենք. 1747 թ.՝ հաշվի առնելով Մինաս վարդապետի պաշտոնավարութեան սկիզբը (1743 թ.):

Նկարը 1894 թ. Խ. Դաղյանը տարել է Էջմիածին՝ Մայր Աթոռի բանգարան, որտեղից էլ այն տեղափոխվել է Երևան և պահվում է Հայաստանի ազգային պատկերասրահում:

**ԺԲ** Սանդուխտ սրբուհու պատկերը՝ յուղաներկ (29,5 x 23 սմ), նկարիչը՝ անհայտ, ստեղծվել է Թաղեոս առաքյալի վանքի համար. «...ներկայացնում է մի չքնաղ գեղեցկուհի արքայական լիզիկովալ թագը գլխին, վարդագոյն ծիրանի ուսերին, հերարձակ գանգուր մագերով, կարմրայտ, խոշոր և սև աչքերով և ունիկրով, պարթև հասակով, երկու ձեռքին սուրբ գիրքը բռնած, երեսը փոքր ինչ մի կողմ թեքած, դիտում է և մտածում, իսկ երեսին դժ ատ դժ լուսոյ ճառագայթներ են ցոլանում: Ծիրանիի տակ թագ կանաչագոյն կապալածն հագուստ, իսկ թագուկները կարմրագոյն թևոցներով: Երկու կողմին երեսում են վանքերի, մատուռների և դամբարանների պատկերներ... Պատկերի հիւսիս-արևմտեան անկյունը կտրած է: Պատկերի վրայի երկու կողմի գիրքն է»:

Վերին մասում.

**Ս(ուր)բ (կ)ոյսն Սանդուխտ:**

Ստորին մասում.

**Յիշատակ է Մինաս վարդապետին, ի դուռն սուրբ Թաղեոսի առաքելոյն, թվ(ին) ՌՃՂԶ (1747)ին:**

Հրատ. **Դատեան Խաչիկ**, նշվ. հողվ., «Արարատ», 1895, էջ 267: **Ավետիսյան Բ.**, Հայ եկեղեցու սրբերի պատկերները XVII-XVIII դդ. եկեղեցական գեղանկարչության մեջ. «Հայոց սրբերը և սրբավայրերը», Երևան, 2001, էջ 331:

Նկարը 1894 թ. տարվել է Էջմիածին՝ Մայր Աթոռի բանգարան, որտեղից էլ 1931 թ. տեղափոխվել է Երևան: Պահվում է Հայաստանի ազգային պատկերասրահում:

Տարբերբոյս. վիճագրի երկրորդ մասը Բ. Ավետիսյանը ներկայացրել է որոշ սխալներով. «(Յիշատակ) է Տէր(ոյ)ն Սր Թաղեոսի առաքելոյ(՝ ՌՃՀԶ) (17-27)»:

Խ. Դաղյանը, հաշվի առնելով երկու կտավների համաժամանակյա լինելը, տարբերվել վերձանել է 1747:

**ԺԳ** Թեփչիք՝ 7 մոմակալներով.

**Յիշատակ է մահտեսի Մարտիրոսին ի դուռն ս(ուր)բ Թաթևոս Առաքելուն վանքին, ՌՄԴ (1755) ին:**

Գրակ. ՀԱԴ, ֆ. 319, ց. 1, գ. 108, ք. 38 (**Դաղեան Խաչիկ** վարդապետ, Տեղեկագիր սրբոյն Թաղեոսի Առաքելոյ վանուց):

Հրատ. առաջին անգամ:

**ԺԴ** Մասունք.

**Ս(ուր)բ Թաթևոս Առաքեալն առամն է, թվ(ին) ՌՄԵ (1756):**

Գրակ. ՀԱԴ, ֆ. 319, ց. 1, գ. 108, ք. 50 (**Դաղեան Խաչիկ** վարդապետ, Տեղեկագիր սրբոյն Թաղեոսի Առաքելոյ վանուց):

Հրատ. առաջին անգամ:

**ԺԵ** Ավանդատան ծածկոց. «...ներկայացնում է մի բարդի անտառ 58 ձառերից բաղկացած, տակին և երկու կողերին լայն ոսկերել լուսանցագարդ ծաղիկնկար զարդարանք: Անտառը գործած է կարմիր արլասի վրայ, իսկ լուսանցագարդն ու եզրագարդը մոխրագոյն արլասի վրայ: Յիշատակագրութիւնն է անտառից բարձր, ծածկոցի վերևի մասում երեք տողից... մեծութիւնն է 90 սմ, լայնութիւնը 50 սմ եզրանկարով հանդերձ»:

**Յիշատակ է ծածկոցս Մարիամին եւ որդոցն իւրոց Արանդելին, որ ետուն Թաղեոս առաքելոյն սուրբ վանքին, թվ. ՌՄԺԹ (1770):**

Հրատ. **Դատեան Խաչիկ**, նշվ. հողվ., «Արարատ», 1895, էջ 270:

Ծանոթ. 1894 թ. ծածկոցը տեղափոխվել է Էջմիածին:

**ԺԶ** Խաչ՝ արծաթե, ձուլածո, փոքր, անհայտ մասունքով. «...մէջ տեղը ունի մի ապակե ոտոյցք, որի տակն անյայտ մասունքը: Մասունքի շուրջը գրութիւնն է... խաչի միս երեսին անմանուր կերպով քանդակած է Տիրոջ յարութիւնը, խաչի մէջտեղը, իսկ թևերի վրայ չորս անտարանիչները իրեանց նշանաբաններով: Թևերի կոճակներում հագցրած կան չորս բուստ: Մեծութիւնն է քառակուսի 8<sup>1</sup>/<sub>2</sub> x 8<sup>1</sup>/<sub>2</sub> սմ: Իսկ կտորած կորի երկարութիւնը 10 սմ: Խաչը ոսկեգոծած, իսկ կօթը արճիճով և երկաթեայ լարերով է ամրացրած»:

**Յիշատակ է սուրբ խաչս մշկերոցի Տօնապետին եւ որդուն Գէորդին, ձեռամբ Կարապետ վարդապետին, ի դրանն կենդանագիր սուրբ պատկերին, 1221\* (1772)\*:**

Հրատ. **Դատեան Խաչիկ**, նշվ. հողվ., «Արարատ», 1895, էջ 268:

Ծանոթ. 1894 թ. տեղափոխվել է Էջմիածին:

**ԺԷ** Չահ.

**Յիշատակ է ճահէս աջակողման երգերում/այ տիրացու նե/թուն մեծ եւ փո/քրին Թաթևոս Առաքելոյ վանքին, թվ(ին) ՌՄԻԸ (1779) ին:**

Գրակ. ՀԱԴ, ֆ. 319, ց. 1, գ. 108, ք. 49 (**Դաղեան Խաչիկ** վարդապետ, Տեղեկագիր սրբոյն Թաղեոսի Առաքելոյ վանուց):

Հրատ. առաջին անգամ:

**ԺԸ** Չահ, բարձրությունը՝ 38սմ (8,5 վերշ).

**Յիշատակս է ճահրս երգեռումցի տիրացու Ուննուն, ձախակողմանց դուռն Թաթևոս Առաքալու վանքին, թվ(ին) ՌՄԻԸ (1779) ին:**

Գրակ. ՀԱԴ, ֆ. 319, ց. 1, գ. 108, ք. 37-38 (**Դաղեան Խաչիկ** վարդապետ, Տեղեկագիր սրբոյն Թաղեոսի Առաքելոյ վանուց):

Հրատ. առաջին անգամ:

**ԺԹ** Սկիի ծածկոց. «...սկիոյ բող. բաց սև աղյուխի վրայ ասեղնագործած մի արեգակ, մէջտեղը մի խաչ, իսկ աղյուխի չորս ծայրին մի մի խաչ. արեգակի չորս կողմը չորս հրեշտակ, աղյուխի շուրջը ժապաւենաձև եզրագարդ, մէջտեղի պարսպ տեղերում չինաձև զարդեր: Ծանաչաւոր արեգակի շուրջը բոլորակ շրջանակ, իսկ սորա մէջ էլ յիշատակագրութիւն...: Մեծութիւնն է՝ 90 x 90 սմ, բոլոր գործումաձրը արծաթաթելերով»:



**Յիշատակ է սերինճի Խաչատուրին ի դուռն սուրբ առաքելոյն Թաղէտսի ի Իզմուրէ առքի, քվ Ռ-ՍԼ (1781):**

Հրատ. **Դատեան Խաչիկ**, նշվ. հողվ., «Արարատ», 1895, էջ 270:

Ծանոթ. 1894 թ. Դաղյանն իրը տարել է Էջմիածին:

Մերինջի նշանակում է փափուկ բամբակյա կտավ գործող:

**Ի** Ծամադան (փոքր), բարձրությունը՝ 27 սմ (6 վերշ.):

**Յիշատակ է Մարիամին ի դուռն ս(ուր)ք Թաղէտսի Առաքելուն վանիցն, ձեռամբ Գեորգ վարդապետին, Ռ-ՍԼ Դ (1785):**

Գրակ. ՀԱԴ, ֆ. 319, ց. 1, գ. 108, ք. 37 (**Գաղեան Խաչիկ** վարդապետ, Տեղեկագիր սրբոյն Թաղէտսի Առաքելոյ վանուց):

Հրատ. առաջին անգամ:

**ԻԱ** «Մի եպիսկոպոսական խոյր՝ մոյգ կապոյտ արխայի վրայ ոսկեթել ասեղնագործած, ճանաչատուր արեգակի մէջ նկարէն ասեղնագործութեամբ Աստուածածինը արողի վրայ բազմած, մանուկ Յիսուսը իր ծնկանը, աջ ձեռքով խաչակնքում է առջևը ասեղնագործած կարողիկէի վրայ: Յիսուսը արծաթաթել պատմունքան հագած, գլխին մարգարտաշար լուսոյ պսակ, ձախ ձեռքը արտին: Աստուածամայրը նոյնպէս մարգարտաշար լուսոյ պսակով, բաց դեղնագոյն վերնագգետը հագին, իսկ տակը մոյգ կարմիր շապիկ. երևում է ձախ բազուկը և կրծքի կարմիրը: Գլխի ծամերը ոլորած և գլխաշոր ծածկած պսակի տակին: Կուրծքը մանամապէս մարգարտաթելով զարդարում: Յիսուսի պսակի երկշարք մարգարտները թուով 71-են կորեակի մեծութեամբ: Աստուածամոր պսակի եռաշարքը 210, նոյն մեծութեամբ, իսկ կրծքի շարքը 65 հատ նոյն մեծութեամբ մարգարտներին: Ոսկեթել ասեղնագործի միջոցները ոսպաչափ ոսկիներով զարդարած, բազի եռանկյունի ծայրում, ճանաչատուր գործուածքի միջի փոքրիկ եռանկյունի մէջ, գործած է. «Է» տառը, իսկ նրանից բարձր փոքրիկ խաչ: Թագի թուր լուսանցքը ծաղկատերև և ծաղկակոկոն գեղեցիկ ասեղնագործ ժապաւեն՝ ոսկեթել, արծաթաթել և մետաքսաթել, կապոյտ և դեղին գոյներով: Աստուածամոր ոտների տակ քիչ ներքև ասեղնագործած է երկու խոյրածև պսակներ կարմիր և ոսկեթել՝ առաջին պսակի մէջ գործած է՝ «Է» և «Կ» տառերը, մէջտեղը վարդապետական գաւազան, իսկ պսակի կողքին ոսկեթելով է 1787: Միս կողմի պսակի մէջ «Մ» և «Ս» գրերը, մէջտեղը աստղ, միայն պսակի կողքին 172 թուանշան գործած: Ժապաւենածև լուսանցքազարդի տակի մի տող գրութիւնն է».

Մի երեսին.

**1787: Յիշատակ է ջուղայեցի Էսնիազի որդի Մէլիք Նազին նկարեալ:**

«Թագի միս երեսի ճանաչատուր արեգակի մէջ ներկայացրած է Տիրոջ մկրտութիւնը. Յիսուս Յորդանանում կանգնած ձեռքերը խաչած, իսկ Յովհաննէս Մկրտիչը մի ձեռքով ջուր է ածում Տիրոջ գլխին, միսով՝ ձախով, դրոշակը բռնած գետի մէջ կանգնած: Յիսուսի և Յովհաննէս մէջտեղը խաչապսակ արքայական գունը, Յիսուսի միս կողքին գառն Աստուծոյ, Յովհաննէս միս կողքին մի տերևակալած ծառ գետի ափին: Գետի մէջ, ոտների տակ, լողում են երեք ձուկ, Հոգին սուրբն էլ աղանակերպ իջնում է անպերի միջից, բազի ծայրի ճանաչատուր եռանկյունից Աստուծոյ աջն է երևում: Երկուքի գլխի լուսոյ պսակները մարգարտաշար՝ իւրաքանչիւրը 85 հատից, կորեկի մեծութեամբ: Սոյն երեսի լուսանցազարդերը և պսակազերերը նոյն են, ինչ որ միս երեսինը: Միայն տակի տողի գրութիւնն է».

**Մկրտիչ Մելիք Նազն ետ Էջմիածնի նիւրակ Եփրեմ վարդապետին:**

«Թագի մեծութիւնն է՝ բարձրութիւնը 42 սմ, բերանի լայնութիւնը 31 սմ, միջի լայնութիւնը 36 սմ, իսկ թագի արտախորակների ասեղնագործ ծաղկեկարները նոյն են, ինչ թագի լու-

սանցքինը, միայն արտախորակի վրան անելի ծաղիկներ և անելի պատմունք: Միսի վրան ծաղիկների մէջ կողորակ շրջանակի մէջ «Ե» «Կ» տառերը, մէջտեղը գաւազան, միսին «Մ» «Ս» գրերը, տակը երկու եռանկյունի իրար հագցրած: Մեծութիւնը՝ երկարութիւնը 43 սմ, լայնութիւնը 9-7 սմ (լայն և նեղ կողերի): Գլուխը դնելու բերանքի աստաղը բաց դեղնագոյն լար, իսկ թագի գլխի երկճիղի աստաղը կարմիր վարդագոյն արխայից»:

Հրատ. **Դատեան Խաչիկ**, նշվ. հողվ., «Արարատ», 1895, էջ 268:

Ծանոթ. Դաղյանի կարծիքով՝ սա Եփրեմ Ա Չորագեղցի կաթողիկոսի (1809-1830) խույրն է: Էջմիածին է տարվել 1894 թ.:

**ԻԲ** Խաչկալ (բարակերտ), ինն եկեղեցու սեղանի (ավագ խորան) վրա. արձանագրությունը «գտնուում է սեղանի քարեայ խաչկալի վերայ, խորհրդանոցի մուտքի ճակատին. խաչկալի պատմունքները բանդակները սրանչելի են: Սպիտակ խաս մարմարի մարմարից շինուած կարողիկէն երկու մուտք ունի, կողքերի սիւնակները բանդակներով զարդարում: Բեմ-քարի գլխի կարողիկէն փլած է և միայն նեցուկ սիւներն են կանգուն»<sup>3</sup>, 7 տող.

**Շնորհիւն Աստուծոյ եւ կարողութեամբ նորին | կանգնեցաւ գեղեցկայարմար եւ զեղեցկափայլ խաչակալս ի յաջորդութեան ժամանակի Գեորգ վարդապետին արդ | որք նուն (՞), | որք հանդիպիք տուք զողորմին, եղև | կատար շինար նորին ի մերս թուոջ | Ռ-ՍԼԲ (1793)-ին:**

Գրակ. ՀԱԴ, ֆ. 319, ց. 1, գ. 108, ք. 11 (**Գաղեան Խաչիկ** վարդապետ, Տեղեկագիր սրբոյն Թաղէտսի Առաքելոյ վանուց):

Հրատ. **Խ. Վ.**, նշվ. հողվ., «Արարատ», 1898, էջ 89 (վրիտ.՝ **Դատյան Խաչիկ Ծ. վարդապետ**, Հողվածների ժողովածու, էջ 46): **Ոսկեան Հ.**, Արտագի վանքը, էջ 34: Նոյնի՝ Վասպուրական-Վանի վանքերը, էջ 459: **Haghnazarian A.**, էջ 198, արձ. № 2.

**ԻԳ** Ծամաժան (միջակ), բարձրությունը՝ 29 սմ (6,5 վերշ.). **Յիշատակ է տիրացու Աղապապին և ձնողացն աշճի Սարգիսին և մօրն Շուշանին, ի դուռն ս(ուր)ք Թաղէտսա Առաքելոյ վանից, քվ(ին) Ռ-ՍԾԲ (1803):**

Գրակ. ՀԱԴ, ֆ. 319, ց. 1, գ. 108, ք. 37 (**Գաղեան Խաչիկ** վարդապետ, Տեղեկագիր սրբոյն Թաղէտսի Առաքելոյ վանուց):

Հրատ. առաջին անգամ:

**ԻԴ** Աշտանակ.

**Յիշատակ է աշտանակս քաղաքի յԱրզրում | թօքմաճի Առնաֆա(րն) ի դուռն Թաղէտսի առաքելոյն առաջնորդութեամբ | Միսէօնի սրբ(ագ)ան եպիսկոպոսի, հոգացողութեամբ և ձեռամբ Առաքել | վարդապետին, քվ(ին) Ռ-ՍԾԹ (1810), նոյեմբերի Գ(3)-ին:**

Գրակ. ՀԱԴ, ֆ. 319, ց. 1, գ. 108, ք. 35 (**Գաղեան Խաչիկ** վարդապետ, Տեղեկագիր սրբոյն Թաղէտսի Առաքելոյ վանուց):

Հրատ. առաջին անգամ:  
Ծանոթ. բովանդակությունը գրեթե նույնությամբ կրկնված է հաջորդ աշտանակի վրա:  
Թոքմաճի նշանակում է ձուլող:

<sup>3</sup> **Խ. Վ.**, նշվ. հողվ., «Արարատ», 1898, էջ 89 (վրիտ.՝ **Դատյան Խաչիկ Ծ. վարդապետ**, Հողվածների ժողովածու, Էջմիածին, 2007, էջ 46):

**ԻԵ** Աշտանակ.

**Յիշատակ է աշտանակս Արզրում քաղաքի թօքմաճի Առնաֆարն ի դուռն Թաղէտսի առաքելոյն ի առաջնորդութեան Միսէոն սրբագան եպիսկոպոսին, հոգացողութեամբն և ձեռամբն Առաքել վարդապետի քվ(ին) Ռ-ՍԾԹ (1810)-ին, նոյեմբերի Գ(3)-ին:**

Գրակ. ՀԱԴ, ֆ. 319, ց. 1, գ. 108, ք. 35 (**Գաղեան Խաչիկ** վարդապետ, Տեղեկագիր սրբոյն Թաղէտսի Առաքելոյ վանուց):

Հրատ. առաջին անգամ:

**ԻԶ** Չանգածև շամարտան.

**Յիշատակ է Գարանլի օղլի մ(ա)խտ(ե)սի Յարութիւնին դաթրճի, կողակցուն՝ Մարք(ա)րտին, ի դուռն Թաթէտսի Առաքելոյն, քվ(ին) Ռ-ՍԾԹ (1810):**

Մրանից մի տող վերև.

**Միրգա,**

Մի տող ներքև.

**Ախիճան Աղայճան ո(ր)դ(ի):**

Գրակ. ՀԱԴ, ֆ. 319, ց. 1, գ. 108, ք. 36 (**Գաղեան Խաչիկ** վարդապետ, Տեղեկագիր սրբոյն Թաղէտսի Առաքելոյ վանուց):

Հրատ. առաջին անգամ:

Ծանոթ. դաթրճի նշանակում է ջորիով ապրանք փոխադրող:

**ԻԷ** Չանգածև շամարտան.

**Յիշատակ է Գարակլի օղլի դաթրճի մահտեսի Յարութիւնին ի դուռն Թաթէտսի Առաքելոյն, քվ(ին) Ռ-ՍԾԹ (1810):**

Մոտ չորս տող բարձր.

**Յիշատակ է Մկիրտիչի որդի դագնճի Էղիայիս Իսպիրու, ի դ(ու)ռ(ն) ս(ուր)ք Օհաննէս, Ռ-ՍԼԲ (1783):**

Գրակ. ՀԱԴ, ֆ. 319, ց. 1, գ. 108, ք. 36-37 (**Գաղեան Խաչիկ** վարդապետ, Տեղեկագիր սրբոյն Թաղէտսի Առաքելոյ վանուց):

Հրատ. առաջին անգամ:

Ծանոթ. դագնճի նշանակում է կարսայագործ:

**ԻԸ** Պատկեր «Յիսուսը գրկին Սբ. Աստվածածնի», բարձրությունը՝ 98 սմ (1 արշ. 6 վերշ.), լայնութ.՝ 75,5 սմ (1 արշ., 1 վերշ.):

**Յիշատակ է Ալէքսանին առ նոյն եւ կնոջն Շամամին, Տ(ե)ր Միսէօն, քվ(ին) Ռ-ՍԿԹ (1810):**

Գրակ. ՀԱԴ, ֆ. 319, ց. 1, գ. 108, ք. 49 (**Գաղեան Խաչիկ** վարդապետ, Տեղեկագիր սրբոյն Թաղէտսի Առաքելոյ վանուց):

Հրատ. առաջին անգամ:

**ԻԹ** Վանքի գլխավոր մուտքի դռան բանալու փակակալ պղնձի արձանագրությունը.  
**Թվին Ռ-ՍԿԱ (1812)ին, նուեմբերի Ա-ին, յիշատակ է բնանալիս կարնեցի | Օսիփենց Ըստեփանին, ի դուռն ս(ուր)ք Թաղէտս Առաքելու վանիցն:**

Գրակ. ՀԱԴ, ֆ. 319, ց. 1, գ. 108, ք. 44-45 (**Գաղեան Խաչիկ** վարդապետ, Տեղեկագիր սրբոյն Թաղէտսի Առաքելոյ վանուց):

Հրատ. առաջին անգամ:

**Լ** Պատկեր «Համբարձումն Քրիստոսի», բարձրութ.՝ 75,5 սմ (1 արշ. 1 վերշ.), լայնութ.՝ 54 սմ (12 վերշ.), նյութը՝ կտավ.

**Յիշատակ է պատկերս մահտեսի Եղօյին եւ որդոց նորա, որ ետ դուռն ս(ուր)ք Սարգսին, քվ(ին) Ռ-ՍԿԱ (1812)ին:**

Գրակ. ՀԱԴ, ֆ. 319, ց. 1, գ. 108, ք. 49 (**Գաղեան Խաչիկ** վարդապետ, Տեղեկագիր սրբոյն Թաղէտսի Առաքելոյ վանուց):

Հրատ. առաջին անգամ:

**ԼԱ** Առաջնորդական մեծ արոտ. բարձրութ.՝ 1,55 սմ (2 արշ. 3 վերշ.), լայնութ.՝ 82 սմ (1 արշ. 2,5 վերշ.), տողերի երկարութ.՝ 71 սմ (1 արշ.):

**Յիշատակ է արոտս Եղիազար վարդապետին եւ ձնօղաց նորին եւ ցնծութիւն սրբագան Առաքեալ Թաղէտսին վայելումն հոգևոր ձնօղին ինձ Միսէօն սրբագան արքեպիսկոպոսին, քվ(ին) Ռ-ՍԿԳ (1814), մայիսի 1-ին:**

Գրակ. ՀԱԴ, ֆ. 319, ց. 1, գ. 108, ք. 49 (**Գաղեան Խաչիկ** վարդապետ, Տեղեկագիր սրբոյն Թաղէտսի Առաքելոյ վանուց):

Հրատ. առաջին անգամ:

**ԼԲ** Սեղանի խաչկալի մուտքի դռների՝ կտավի վրա պատկերված են աջ կողմում՝ Թաղեոս առաքյալի կենդանագիրը, մի երիտասարդ, որը ձախ ձեռքում ունի գեղարդ, աջում՝ դաշույն, մատների ծայրով էլ դաստառակը բռնած, իսկ ձախ կողմում Աստվածամոր պատկերը ձեռքին Բարդուղիմեոս առաքյալն է: Պատկերի չափերն են՝ 0,8 x 0,93 սմ (1 սաժ., 2 վերշ. x 1 արշ., 5 վերշ.):

Սբ. Թաղեոսի պատկերի գիրն է.

**Յիշատակ է Միսէօնի արքեպիսկոպոսի եւ յաջորդ :**

Սբ. Բարդուղիմեոսի պատկերի գիրն է.

**Սրբոյ տաճարիս սրբագան առաքելոյն Թաղէտսի: Թվ. Ռ-ՍԿԵ (1816):**

Գրակ. ՀԱԴ, ֆ. 319, ց. 1, գ. 108, ք. 14, 49 (**Գաղեան Խաչիկ** վարդապետ, Տեղեկագիր սրբոյն Թաղէտսի Առաքելոյ վանուց):

Հրատ. **Խ. Վ.**, նշվ. հողվ., «Արարատ», 1898, էջ 89 (վրիտ.՝ **Դատյան Խաչիկ Ծ. վարդապետ**, Հողվածների ժողովածու, էջ 46): **Ոսկեան Հ.**, Արտագի վանքը, էջ 34-35: Նոյնի՝ Վասպուրական-Վանի վանքերը, Բ մաս, էջ 459-460:

**ԼԳ** Խաչվառ՝ պահված սեղանում: Չափերն են՝ 1,06 x 0,80 սմ (1 արշ. 8 վերշ. x 1 արշ. 2 վերշ.): Երկու երեսներին արձանագրված է.

**Ի նորոգման սրբոյ Աթոռոյս նկարեցաւ խաչվառս ձեռամբ Միսէօն Սրբագան արքեպիսկոպոսի | ետ յիշատակ նորակերտ սրբոյ տաճարիս:**

Մյուս երեսին.

**Յիշատակ է Սրբագան Առաքելոյն Թաղէտսի | Աթոռոյն առաջնորդ Միսէօն Արքեպիսկոպոսիս | ձնողացս, քվերցս..**

Գրակ. ՀԱԴ, ֆ. 319, ց. 1, գ. 108, ք. 12 (**Գաղեան Խաչիկ** վարդապետ, Տեղեկագիր սրբոյն Թաղէտսի Առաքելոյ վանուց):

Հրատ. **Խ. Վ.**, նշվ. հողվ., «Արարատ», 1898, էջ 89 (վրիտ.՝ **Դատյան Խաչիկ Ծ. վարդապետ**, Հողվածների ժողովածու, էջ 47): **Ոսկեան Հ.**, Արտագի վանքը, էջ 35: Նոյնի՝ Վասպուրական-Վանի վանքերը, Բ մաս, էջ 460: **Haghnazarian A.**, էջ 200, արձ. № 9.

Ծանոթ. խաչվառը նկարել և հիշատակագրել է Միսեոն արքեպիսկոպոսը:



**ԼԳ** Պատկեր՝ «Սր. Թադեոս և Սր. Բարդուղիմեոս». բարձրությունը 80սմ (1 արշ. 2 վերշ.), լայնությունը 71սմ (1 արշ.).

**Յիշատակ է Յովսեփին կնոջն Մ(ա)րգ(ար)-տին, որոյն Միքէլին. քվ(ին) ՌՄԿԶ (1817):**

Գրակ. ՀԱԳ, ֆ. 319, ց. 1, գ. 108, ք. 49 (Գաղեան Խաչիկ վարդապետ, Տեղեկագիր սրբոյն Թադեոսի Առաքելոյ վանոց): Հրատ. առաջին անգամ:

**ԼԵ** Պատկեր՝ «Յիսուսին գրկած Սր. Աստվածածին». Ով սուրբ կոյս լեր բարեխօս վասն զքեզ խնդրողաց եւ վասն նկարիչ եւ ինոց ամենաց, որք յիշատակ ստացել են 1268 (1819):

Գրակ. ՀԱԳ, ֆ. 319, ց. 1, գ. 108, ք. 49 (Գաղեան Խաչիկ վարդապետ, Տեղեկագիր սրբոյն Թադեոսի Առաքելոյ վանոց): Հրատ. առաջին անգամ:

**ԼԶ** Չանգ, փոքրադիր. բարձրությունը՝ 49 սմ (11 վերշ.), պարագիծը՝ 124 սմ (1 արշ. 12 վերշ.), տրամագիծը՝ 40 սմ (9 վերշ.), 3 տող.

**Յամի տեան 1831, ով հանդիքողք տուր ողորմի Զ(րիստո)ս զձեզ ողորմեսցի ամէն: | Չանգակս զայս դավրժեցի նշանագիր Աղայ Աւետիսն ետ յիշատակ | սրբազան Առաքելոյն Թադեոսի հիաշնորի Վանին, իր ծնողացն՝ Հայրապետին, | Մայանին, իր եղբարցն՝ Յովսեփին եւ Փիլիպպոսին եւ կնոջն իր՝ Ոսգուն, իր որդոցն՝ | Մարգարին, Հայրապետին, Թադեոսին եւ դուստրն իր՝ Չարմանդուխտին, | Թագուհուն, Սոփիային եւ ընտանեացն համայնից:**

Գրակ. ՀԱԳ, ֆ. 319, ց. 1, գ. 108, ք. 47 (Գաղեան Խաչիկ վարդապետ, Տեղեկագիր սրբոյն Թադեոսի Առաքելոյ վանոց): Հրատ. առաջին անգամ:

**ԼԷ** Չանգ. բարձրությունը՝ 58 սմ, հաստությունը բարակ կողմում՝ 93 սմ (1 արշ. 5 վերշ.), լայն կողմում՝ 164 սմ (2 արշ. 5 վերշ.), տրամագիծը՝ 53,5 սմ (12 վերշ.): «Նոյն բուական, նոյն յիշատագրութիւնը. միայն գրութեան վերջում».

**Օվ հանդիպողք մինչև Զ(րիստո)ս զձեզ դարժեցի Գրիգոր Պետրոսեան Բանպիշօվս յիշէք:**

Գրակ. ՀԱԳ, ֆ. 319, ց. 1, գ. 108, ք. 47 (Գաղեան Խաչիկ վարդապետ, Տեղեկագիր սրբոյն Թադեոսի Առաքելոյ վանոց): Հրատ. առաջին անգամ:

**ԼԸ** Կնիք. Ուստա Պետրոս: Գրակ. ՀԱԳ, ֆ. 319, ց. 1, գ. 108, ք. 35 (Գաղեան Խաչիկ վարդապետ, Տեղեկագիր սրբոյն Թադեոսի Առաքելոյ վանոց): Հրատ. առաջին անգամ:

**ԼԹ** Մատուց, բրդի վրա՝ նտարգրով. Այս է զագ/աթն սրբոյն | Թատեոսի ս(ուր)բ | Առաքելոյն Զ(րիստո)սի Ա(ստուծո)յն մերոյ աշակերտին:

Գրակ. ՀԱԳ, ֆ. 319, ց. 1, գ. 108, ք. 50 (Գաղեան Խաչիկ վարդապետ, Տեղեկագիր սրբոյն Թադեոսի Առաքելոյ վանոց): Հրատ. առաջին անգամ:

**Խ** Մեծ շամար(տ)ան, բարձրությունը՝ 84 սմ (1 արշ. 3 վերշ.) **Յիշատակ է բաեազդեցի Օհանես Տ(է)ր Ար-բահամե(ա)ն, որ ետ ի դուռն Թաբեոսի ս(ուր)բ Առաքելոյն, ...որի(ւն), որ յիշին:**

Գրակ. ՀԱԳ, ֆ. 319, ց. 1, գ. 108, ք. 36 (Գաղեան Խաչիկ վարդապետ, Տեղեկագիր սրբոյն Թադեոսի Առաքելոյ վանոց): Հրատ. առաջին անգամ:

**ԽԱ** Պատկեր «Սր. Գեորգ». նյութը՝ կտավ (չափերը՝ անհայտ). **Յիշատակ Խոնցի Մալաքի որդի Վարթանին, ի դուռն սրբոյ Թադեոսին:**

Գրակ. ՀԱԳ, ֆ. 319, ց. 1, գ. 108, ք. 49 (Գաղեան Խաչիկ վարդապետ, Տեղեկագիր սրբոյն Թադեոսի Առաքելոյ վանոց): Հրատ. առաջին անգամ:

**ԽԲ** «Մի գոյգ պղնձեայ բշոց, որոնցից մինը կտորած՝ երկարով կարկատած և երկաթե կոթով, 24 եզրամակերով՝ բոժոժների համար: Երկու երեսների անճաշակ նկարները ձևով միանման են և ներկայացնում են վեց քեռայ սերոբէներ, իսկ քեռի արանքներում խաչեր նկարած: Առաջին երեսի յիշատակագրութիւնն է».

**Յիշատակ է Սարգիսի որդի Յարութիւնին և Թամամին, Ստային, ի դուռն ս(ուր)բ Ա(ստուա)ծածնին:**

«...մեծութիւնն է՝ 23 x 23 սմ, կոթի երկարութիւնը 19 սմ, ծակերում՝ երեք օղակներ»: Գրակ. ՀԱԳ, ֆ. 319, ց. 1, գ. 108, ք. 45 (Գաղեան Խաչիկ վարդապետ, Տեղեկագիր սրբոյն Թադեոսի Առաքելոյ վանոց): Հրատ. **Դատեան Խաչիկ**, նշվ. հոդվ., «Արարատ», 1895, էջ 267: Ծանոթ. 1894 թ. բշոցը փոխադրվել է Էջմիածին:

**ԽԳ** Մատուց (չափերը՝ 39 x 20 սմ, բազիկի հաստութ.՝ 18 սմ, բարակ կողը՝ 16 սմ).

**Յ(ի)շ(ա)տ(ա)կ է կան | ս(ու)րբ խաչս հ(ա)ն-գու(ցեայ) | Բարդուղիմեոսի | եւ Սավրի գեղի | Ոսափին, քվին | ՌՄՆԸ (1799):**

Գրակ. ՀԱԳ, ֆ. 319, ց. 1, գ. 9, ք. 54: Հրատ. առաջին անգամ: Ծանոթ. ընդօրինակողն է Խաչիկ վարդապետ Դադյանը:

**ԽԴ** Չանգ՝ բանդակագարդ, մեծ. *Купецъ Николай Бакулевъ 1886 года милъ сей колоколъ Вятскоѣ губерніи въ городе Слободскомъ.*

Հրատ. **Haghazarian A.**, էջ 206, արձ. № 32: Ծանոթ. 1918 թ. այս զանգն է գուժել բուրբական հարձակումը Թադեոս առաքյալի վանքի վրա: Գողացել են 1970 թ. (ԳԱՀՊ, հ. Բ, էջ 141):

**ԽԵ** Վարագույր. ասեղնագործ տառերով գրված է եղել. **Փառք ի բարձունս Աստուծոյ և յերկիր խաղաղութիւն ի մարդիկ հաճութիւն: Յ(իսուս) Ն(ազովրեցի) Թ(ագաւոր) Հ(այոց): Է(ուրփուն)**

Հրատ. **Աճեմեան Հ.**, Արտագի Ս. Թադէի վանքի ձեռագործ վարագոյրը, «Բազմավէպ», 1930, էջ 308-309: Ծանոթ. ժամանակը՝ ԺԹ դ.:

### ԹԱԴԵՈՍ ԱՌԱՔՅԱԼԻ ՎԱՆՔՈՒՄ ՅԱՐԴ ԿԱՏԱՐՎԱԾ ՌԻՍՈՒՄՆԱՍԻՐՈՒԹՅՈՒՆՆԵՐԸ

Առաջին անձը, ով անդրադարձել է վանքի ճարտարապետական նկարագրին և մինչև իսկ կազմել համալիրի՝ թեկուզ մոտավոր հատակագիծը, դարձյալ վաստակաշատ Խաչիկ ծ. վարդապետ Դադյանն է<sup>1</sup>:

1894 թ. կազմած գծագրում թվահամարների ներքո վարդապետն ամենայն բարեխղճությամբ նշել է համալիրի կազմում գոյություն ունեցող յու-

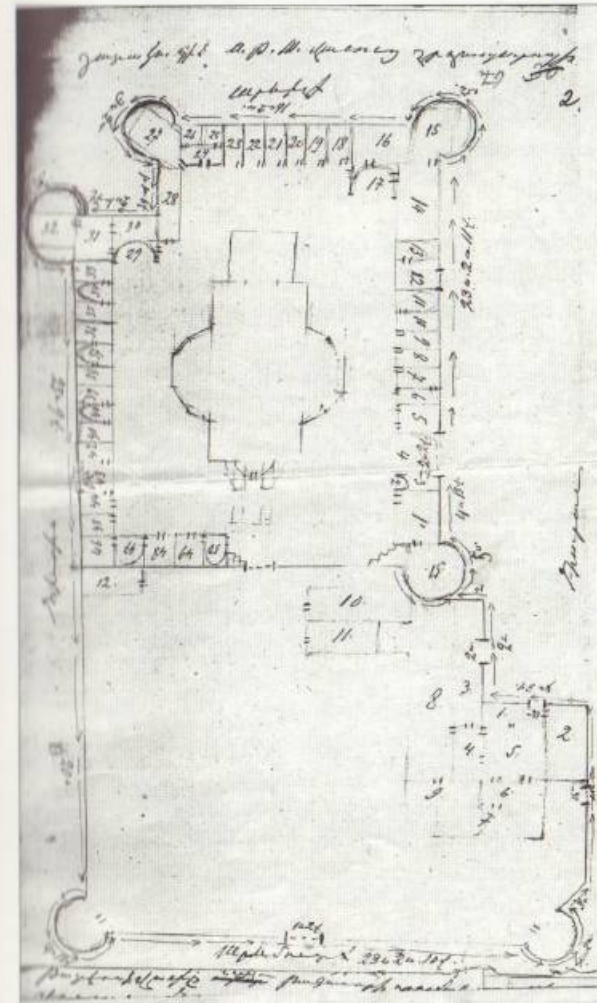

Խաչիկ ծ. վարդապետ Դադյանի կազմած Թադեոս առաքյալի վանքի հատակագիծը (1894 թ.)

<sup>1</sup> Չուսպիրյան տեսն ՀԱԳ, ֆ. 319, ց. 1, գ. 108 (Գաղեան Խաչիկ վարդապետ, Տեղեկագիր սրբոյն Թադեոսի Առաքելոյ վանոց): Հոդվածաշարը տեսն «Արարատ» ամսագիր, 1895, 1898:

րաքանչյուր շինության գործառական նշանակությունը: Տեղեկություններ, որոնք ժամանակի հեռավորությունից շատ կառույցների համար անբացատրելի կարող էին մնալ առանց այդ արժեքավոր գծագրի:

1899 թ. դեկտեմբերի 2-ին տեղում կատարած չափագրական աշխատանքների հիման վրա վանքի գլխավոր կառույցների (եկեղեցի, գավիթ և զանգակատուն) անհամեմատ ավելի ճշգրիտ գծագրեր (հատակագիծ և հարավային ճակատ) է հեղինակել ճարտարապետ Թաթոս Հակոբյանը<sup>2</sup>:

1903 թ. վանքի ճարտարապետական նկարագրին մասնակի անդրադարձել է իրանահայ դպրոցներում ուսուցչական երկարամյա գործունեություն ծավալած Երվանդ Ֆրանգյանը<sup>3</sup>:

Թադեոս առաքյալի վանքի ուսումնասիրությանը զբաղվել է նաև բանասեր Հայկ Աճեմյանը<sup>4</sup>:

1960-ական թվականներին Թադեոս առաքյալի վանքում և Ատրպատականում գտնվող հայկական մյուս հուշարձաններում որոշ ուսումնասիրություններ է կատարել Իրանում հաստատված Գերմանական հնագիտական ընկերության տնօրեն Վոլֆրամ Զլայսը<sup>5</sup>: Մենաստանի օժանդակ շինություններում նա հայտնաբերել է նախաքրիստոնեական (այդ թվում նաև Վանի թագավորության) շրջանի

<sup>2</sup> Բնօրինակը պահվում է ՀԱԳ, ֆ. 319, ց. 1, գ. 108:  
<sup>3</sup> «Մուրճ», 1903, № 8, էջ 123-139: Տեսն նաև **Ֆրանգեան Ե.**, Ատրպատական, էջ 27-42:  
<sup>4</sup> **Աճեմեան Հ.**, Ս. Թադէի վանքը, մասն I և մասն II:  
<sup>5</sup> **Kleiss W.**, Das Kloster des Heiligen Thaddeus (Kara Kilise) in Iranisch-Azerbeidjan. Istambuler Mitteilungen, Band 17, 1967. Verlag Ernst Wasmuth, Tübingen. "Documenti di Architettura Armena", vol. 4, S. Thadei' vank, Milano, 1971, pp. 5-8 (տեքստի հայերեն թարգմանությունը տեսն էջ 66-68): Ի դեպ, ըստ Վ. Զլայսի, եկեղեցին Ժ դարի կառույց է (**Kleiss W.**, Le monastere arménien de Saint-Thadée en Azerbeidjan, 1967, Archeologia, 19, p. 75), սակայն այդ տեսակետը ոչ այնքան հավանական է համարել ֆրանսիացի հետազոտող Ժան-Միշել Թիերրին՝ նշելով, որ եկեղեցի հարդարանքի ոճից, մասնավորապես լուսամուտների (գուգահեռ է անցկացրել Դիվարյույնի եկեղեցու արևմտյան լուսամուտի եռաթերթ շրջանակի հետ, որը 1447 թվական է), ինչպես նաև արձանագրության տեքստից, ավելի հավանական տարբերակ է ԺԴ դարը, քան քրոնիկ գոտիավոր տեսքը խոսում է ավելի ուշ շրջանի վերակառուցման մասին, որը հավանաբար 1696 թ. կրած վնասներից հետո է եղել (**Thierry M.**, Monuments arméniens du Vaspurakan, Paris, 1989, p. 486):



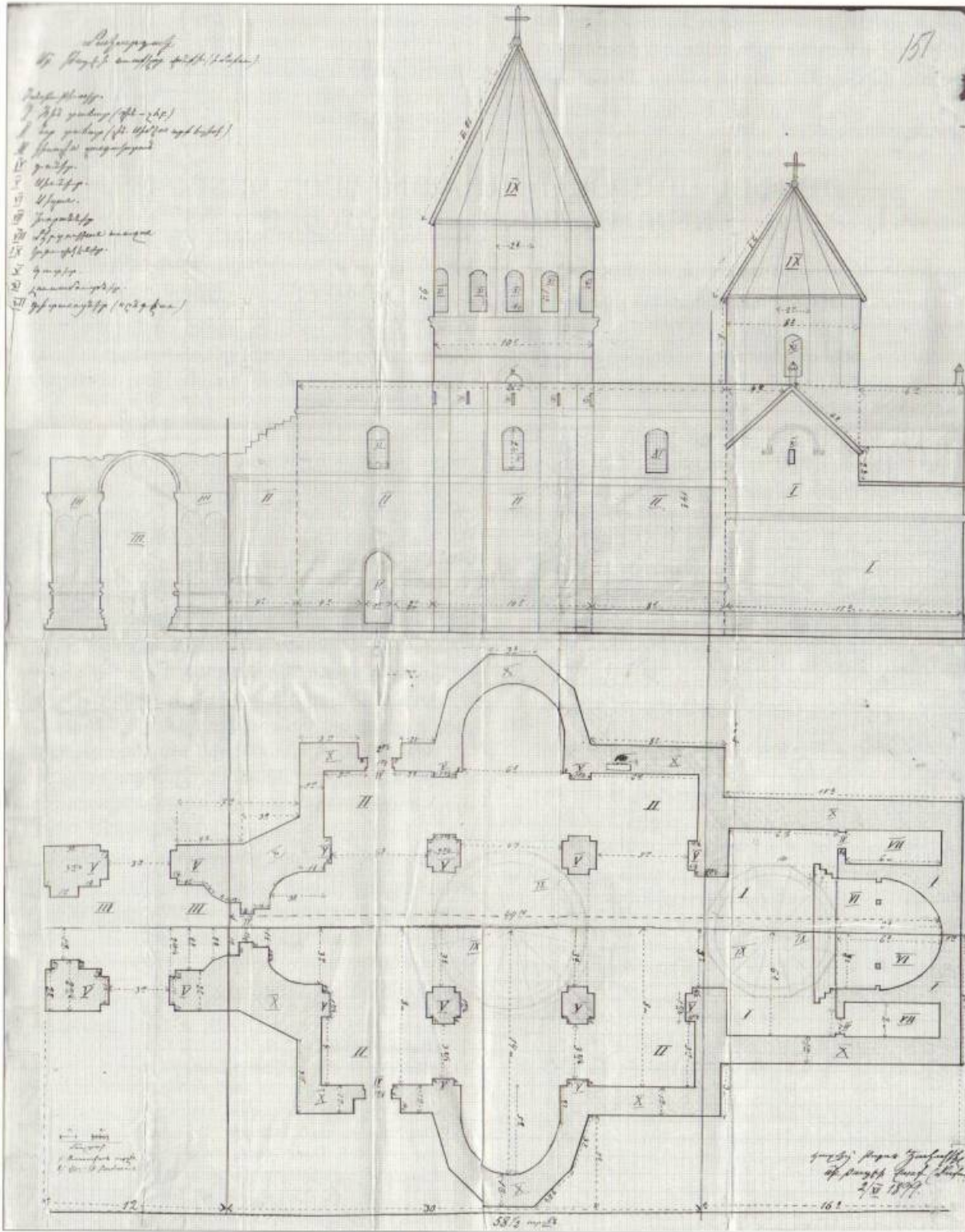

Թաղեռն առաքյալի վանք (չափ.՝ ճարտ. Թարոս Ղազարյանի, 1899 թ.)

խեցեղեն և ենթադրել, որ տեղում եղել է մեկյան, որի կործանումից հետո հայերը կառուցել են Թաղեռնի առաջին մատուռը կամ վանքը<sup>6</sup>:

Վանքի քանդակներին և դրանց մշակութային

փոխազդեցությունների խնդիրներին անդրադարձել է Հուշանգ Սեյիունը<sup>7</sup>:

Թաղեռն առաքյալի վանքի քանդակներին անդ-

<sup>7</sup> "Documenti di Architettura Armena", vol. 4, S. Thadei' vank, pp. 9-10 (տեքստի հայերեն թարգմանությունը տես՝ նշվ. աշխ., էջ 68-69):

<sup>6</sup> Հախնազարեան Յովհ., նշվ. հոդվ., «Ալիք», 1967, փետրվար-մարտ:



Թաղեռն առաքյալի վանքին կից գտնվող վանք (Ղարաքիլիսա) գյուղը

ուղարձել է նաև ֆրանսիացի հետազոտող Ժան-Սիլվե Թիերրին: Ըստ նրա՝ քանդակների առատությունը զարմացնում է ճանապարհորդին, իսկ ոճը մոլորության մեջ է գցում, և պատկերագրությունը մնան չէ արևելյան քրիստոնեական արվեստին<sup>8</sup>:

Թաղեռն առաքյալի վանքի ճարտարապետությանը նվիրված մի հոդված է հեղինակել նաև ճարտ. դոկտոր Մուրադ Հասրաթյանը<sup>9</sup>:

Տեղում իրականացված մեր ուսումնասիրությունները, տողերիս հեղինակին վիճակվեց վանքի ուսումնասիրությանը նվիրվել 1968 թ.-ից՝ այն ժամանակ, երբ վանքն արդեն տասնամյակներ բացփոր էր միաբանությունից և ապավինել էր իր երկու ձեռք պահապաններին՝ Վասիլին և Նադրայիին:

Թաղեռն առաքյալի վանքի վերանորոգման աշխատանքները 1960-ական թվականներից ի վեր. 1969 թ. Թաղեռն առաքյալի վանքը մտել է ԻԲԱՆ-ՅՈՒՆԵՍԿՕ միացյալ ծրագրի մեջ, և, ըստ այդմ, վերանորոգության նյութական աջակցությունը պետք է հոգար Իրանի բարեխնամ կառավարության «Չորրորդ ծրագիրը»: Ի դեպ, ՅՈՒՆԵՍԿՕ-ի կողմից վերանորոգման աշխատանքների ծրագիրն իրականացնելու նպատակով ճարտարապետ է նշանակվում Էդուարդ Ութուջյանը, որն էլ նույն

թվականի հուլիսի 17-ին և նոյեմբերի 13-ին այցելում է վանք<sup>10</sup>:

1969-1971 թթ. վանքում, իսկ հետագայում նաև Ստեփանոս նախավկայի մենաստանում վանքերին վերահասու հանձնախմբի համագործակցությամբ ընդհատումներով կատարվում են որոշ վերականգնման աշխատանքներ<sup>11</sup>:

1970-ական թվականներին կամավորների նախաձեռնությամբ սկսվում է վանքի՝ համեմատաբար քիչ վնասված շենքերի վերանորոգումը<sup>12</sup>:

1975-1979 թթ. ամռան ամիսներին Փարիզում հաստատված «Երկիր և մշակույթ» կազմակերպությունը երիտասարդ ֆրանսիահայ անդամների միջոցով մասնակցում է վանքերի և տարածքի բարեկարգման գործընթացին: Երբ Իրանի հեղափոխության պատճառով տարիների դադարից հետո՝ 1983 թ., վերսկսվում է շինարարությունը, կազմակերպությունը ստանձնում է հայկական կողմի ֆինանսական հատկացումների մեծագույն մասը, որն էլ տևում է մինչև 1989 թ.:

1983 թ. մայիսին Թեհրանում տեղի է ունենում Թավրիզի, Թեհրանի և Նոր Ջուղայի միջթեմական ժողով, որտեղ որոշվում է ձեռնամուխ լինել Սբ.

<sup>8</sup> Thierry M., նշվ. աշխ., էջ 487:

<sup>9</sup> Հասրաթյան Մ., Արտազի Սր. Թաղեռնի վանքի ճարտարապետությունը, «Հուշարձան. տարեգիրք», Գ, Երևան, 2005, էջ 11-25:

<sup>10</sup> Ըստ Դիան Ատրպատականի հայոց առաջնորդարանի հարողագրության:

<sup>11</sup> Թաղեռն առաքյալի վանքի 30-ամյա վերաշինության ամփոփ տեղեկագիրը հրատարակվել է «Ալիք» օրաթերթի հավելված, 2000, յուլիս:

<sup>12</sup> Thierry M., նշվ. աշխ., էջ 484:



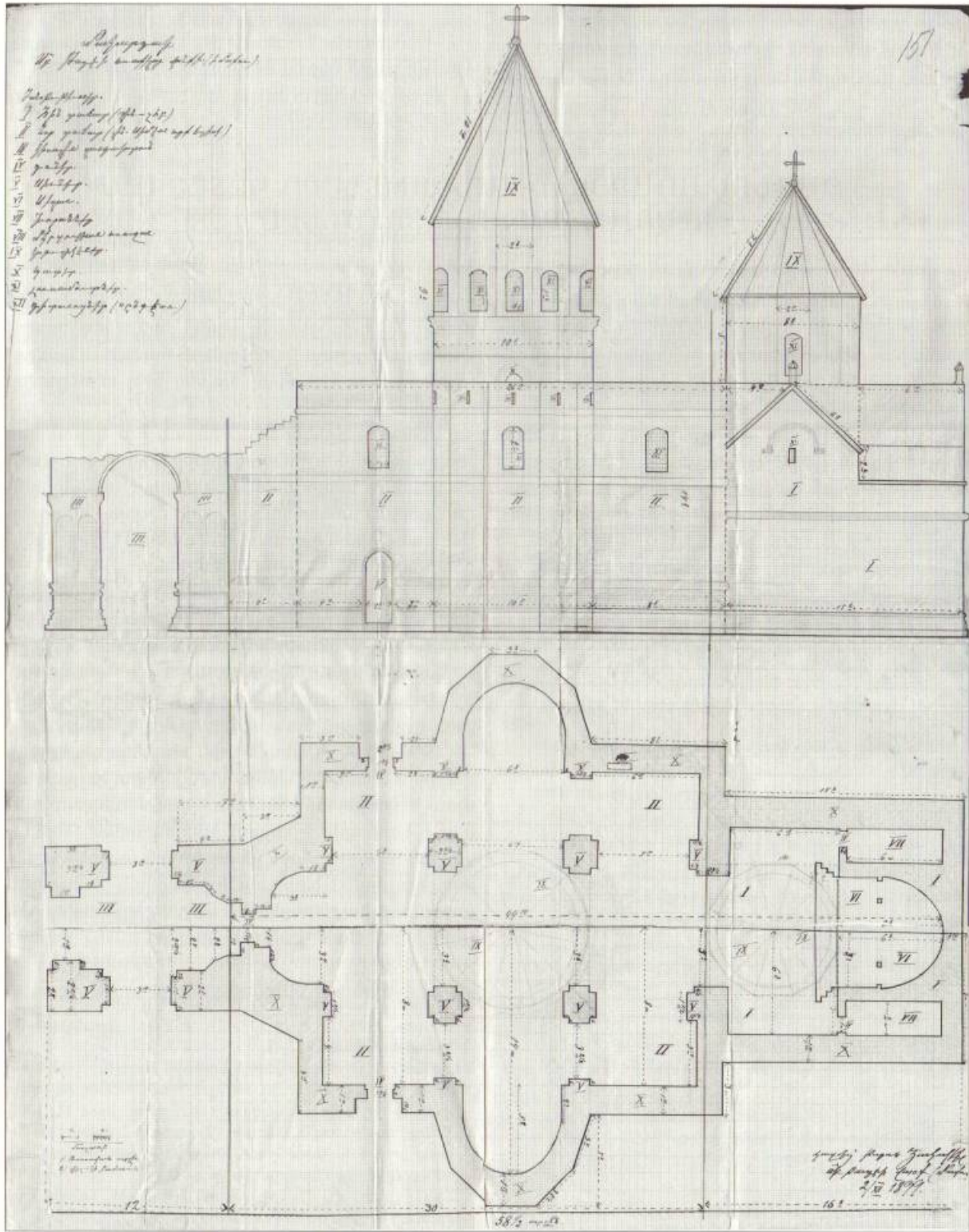

Թաղեոս առաքյալի վանք (չափ՝ ճարտ. Թաթոս Դակոբյանի, 1899 թ.)

խեցեղեն և ենթադրել, որ տեղում եղել է մեկյան, որի կործանումից հետո հայերը կառուցել են Թաղեոսի առաջին մատուռը կամ վանքը<sup>6</sup>:

Վանքի քանդակներին և դրանց մշակութային

փոխազդեցությունների խնդիրներին անդրադարձել է Հուշանգ Սեյիունը<sup>7</sup>:

Թաղեոս առաքյալի վանքի քանդակներին անդ-

6 Հախանդարեան Յովհ., նշվ. հոդվ., «Ալիք», 1967, փետրար-մարտ:

7 "Documenti di Architettura Armena", vol. 4, S. Thadei' vank, pp. 9-10 (տեքստի հայերեն թարգմանությունը տես նշվ. աշխ., էջ 68-69):



Թաղեոս առաքյալի վանքին կից գտնվող Վանք (Ղարաքիլիսա) գյուղը

րադարձել է նաև ֆրանսիացի հետազոտող Ժան-Սիլվե Թիերրին: Ըստ նրա՝ քանդակների առատությունը զարմացնում է ճանապարհորդին, իսկ ոճը մոլորության մեջ է գցում, և պատկերագրությունը նման չէ արևելյան քրիստոնեական արվեստին<sup>8</sup>:

Թաղեոս առաքյալի վանքի ճարտարապետությանը նվիրված մի հոդված է հեղինակել նաև ճարտ. դոկտոր Մուրադ Հասարթյանը<sup>9</sup>:

Տեղում իրականացված մեր ուսումնասիրությունները, տողերիս հեղինակին վիճակվեց վանքի ուսումնասիրությանը նվիրվել 1968 թ.-ից՝ այն ժամանակ, երբ վանքն արդեն տասնամյակներ բափուր էր միաբանությունից և ապավինել էր իր երկու ծեր պահապաններին՝ Վասիլին և Նադդալիին:

Թաղեոս առաքյալի վանքի վերանորոգման աշխատանքները 1960-ական թվականներից ի վեր. 1969 թ. Թաղեոս առաքյալի վանքը մտել է ԻԲԱՆ-ՅՈՒՆԵՍԿՕ միացյալ ծրագրի մեջ, և, ըստ այդմ, վերանորոգության նյութական աջակցությունը պետք է հոգար Իրանի բարեխնամ կառավարության «Չորրորդ ծրագիրը»: Ի դեպ, ՅՈՒՆԵՍԿՕ-ի կողմից վերանորոգման աշխատանքների ծրագիրն իրականացնելու նպատակով ճարտարապետ է նշանակվում Էդուարդ Ռթուջյանը, որն էլ նույն

թվականի հուլիսի 17-ին և նոյեմբերի 13-ին այցելում է վանք<sup>10</sup>:

1969-1971 թթ. վանքում, իսկ հետագայում նաև Ստեփանոս նախավկայի մենաստանում վանքերին վերահասու հանձնախմբի համագործակցությամբ ընդհատումներով կատարվում են որոշ վերականգնման աշխատանքներ<sup>11</sup>:

1970-ական թվականներին կամավորների օգնությամբ սկսվում է վանքի՝ համեմատաբար քիչ վնասված շենքերի վերանորոգումը<sup>12</sup>:

1975-1979 թթ. ամռան ամիսներին Փարիզում հաստատված «Երկիր և մշակույթ» կազմակերպությունը երիտասարդ ֆրանսիահայ անդամների միջոցով մասնակցում է վանքերի և տարածքի բարեկարգման գործընթացին: Երբ Իրանի հեղափոխության պատճառով տարիների դադարից հետո՝ 1983 թ., վերսկսվում է շինարարությունը, կազմակերպությունը ստանձնում է հայկական կողմի ֆինանսական հատկացումների մեծագույն մասը, որն էլ տևում է մինչև 1989 թ.:

1983 թ. մայիսին Թեհրանում տեղի է ունենում Թավրիզի, Թեհրանի և Նոր Ջուղայի միջթեմական ժողով, որտեղ որոշվում է ձեռնամուխ լինել Սբ.

8 Thierry M., նշվ. աշխ., էջ 487:

9 Հասարթյան Մ., Արտազի Սր. Թաղեի վանքի ճարտարապետությունը, «Հուշարձան. տարեգիրք», Գ, Երևան, 2005, էջ 11-25:

10 Ըստ Դիան Ատրպատականի հայոց առաջնորդարանի հարրդագրության:

11 Թաղեոս առաքյալի վանքի 30-ամյա վերաշինության ամփոփ տեղեկագիրը հրատարակվել է «Ալիք» օրաթերթի հավելված, 2000, յուլիս:

12 Thierry M., նշվ. աշխ., էջ 484:



Թաղենս առաքյալի, Ստեփանոս նախավկայի, Ծործորի Սբ. Աստվածածին վանքերի և Խոյի Սբ. Սարգիս եկեղեցու վերաշինության գործին: Գրա համար ստեղծվում է գործադիր մարմին:

Աշխատանքները սկսելուց առաջ իրականացվում է 5 գիտարշավ՝ նշյալ հուշարձանների վիճակը ճշտելու համար<sup>13</sup>: Այնուհետև կազմվում և հաստատվում է կատարվելիք աշխատանքների ծրագիրը:

Հարկ է նշել, որ դեռևս 1968-1969 թվականներին Թաղենս առաքյալի վանքում վերանորոգման որոշ աշխատանքներ էր իրականացրել Թեհրանի համալսարանի ճարտարապետության ֆակուլտետը ՅՈՒՆԵՍԿՕ-ի տնտեսական օժանդակությամբ, սակայն թույլ էին տրվել որոշ սխալներ: Եկեղեցու ծածկի կարապատման արդյունքում խոնավությունից առաջացել էր սնկային հիվանդություն և փտախտ, որոնց հետևանքով էլ վնասվել էին քանդակներն ու խաչքարերը:

1984 թ. ապրիլին սկսված վերանորոգման աշխատանքների արդյունքում մաքրվում են արդեն

քայքայված կուպրի շերտը, «մեռած» հողը, ծածկաքարերը: Բացի դրանից՝ սալահատակվում են հին եկեղեցին ու խորանը, վերակառուցվում է պարսպի հյուսիսային կողմում գտնվող երկու շինություն: Կատարվում են նաև նորոգման այլ աշխատանքներ:

1973-1975 թվականներին պարսպին կից շինությունների ծածկերը նորոգվում են, սակայն ծածկվում են ոչ թե կավահողի, այլ սովորական հողի շերտով, որի հետևանքով անձրևաջրերից կամ ձյան հալոցքից այդ շինությունները ևս քայքայվում էին: 1984 թ. նորոգվում են ինչպես դրանցից մի քանիսի ծածկերը (վանահոր սենյակը և պարսպին հարավից կից երեք սենյակները), այնպես էլ տնտեսական հատվածում գտնվող չորս սենյակներ<sup>14</sup>:

2005 թվականի օգոստոսին ՀՀ պատմության և հուշարձանների պահպանության գործակալության աշխատակիցների հետ մեկտեղ քննարկվում է Թաղենս առաքյալի վանքում իրականացվելիք վերականգնման անհրաժեշտ աշխատանքների հարցը<sup>15</sup>:

13 Այդ գիտարշավներին մասնակցել են Թեհրանից ճարտ. Խոսրոշահին և Հոմայունֆարը, Թավրիզից՝ ճարտ. Մուսավին, Ուրմիայից՝ տարվող աշխատանքների պատասխանատու պրոֆ. Հեյդարին, Գործադիր մարմնի անդամներ ճարտ. Կարապետ Կարապետյանը, Վարուժան Առաքելյանը, ինչպես նաև՝ տողերիս հեղինակը:

14 Իրականացված վերանորոգման աշխատանքների վերաբերյալ 1984 թ. նոյեմբերի 1-ին Արևմտյան Ատրպատականի նախագծային գրասենյակի ղեկավար Էրրահիմ Հեյդարին կազմել է գեկուցագիր: Աշխատանքների համար հատկացված է եղել 2500000 ռիալ, իսկ 3000000 ռիալ գումարով էլ օժանդակել է Ատրպատականի ազգային առաջնորդարանը: Ի դեպ, վերանորոգման աշխատանքներին օգնել են նաև վանքում բնակվող մի քանի հայ ընտանիքներ:

15 «Լրաբեր», 2005, № 6, էջ 18:







3
4

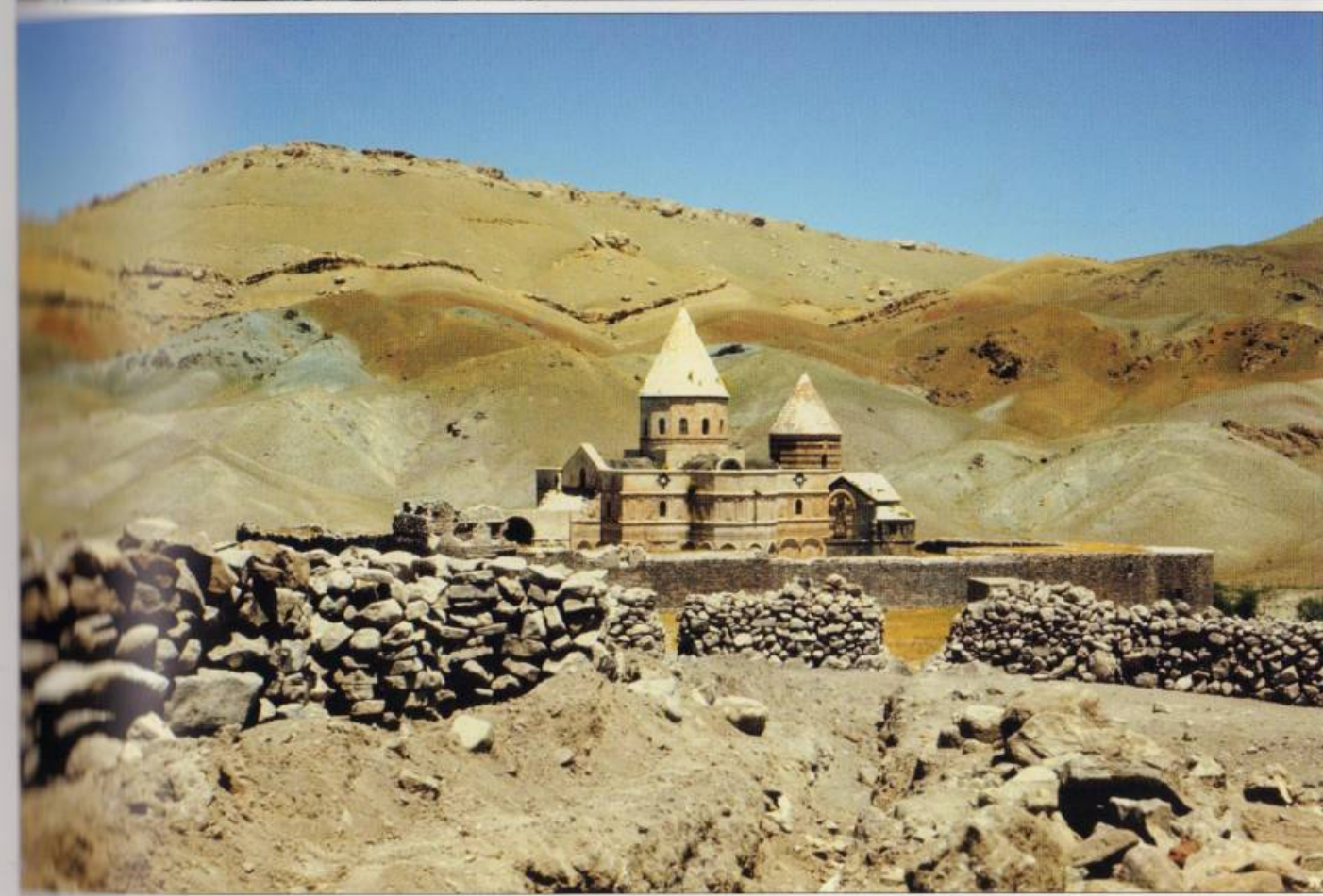

5
6







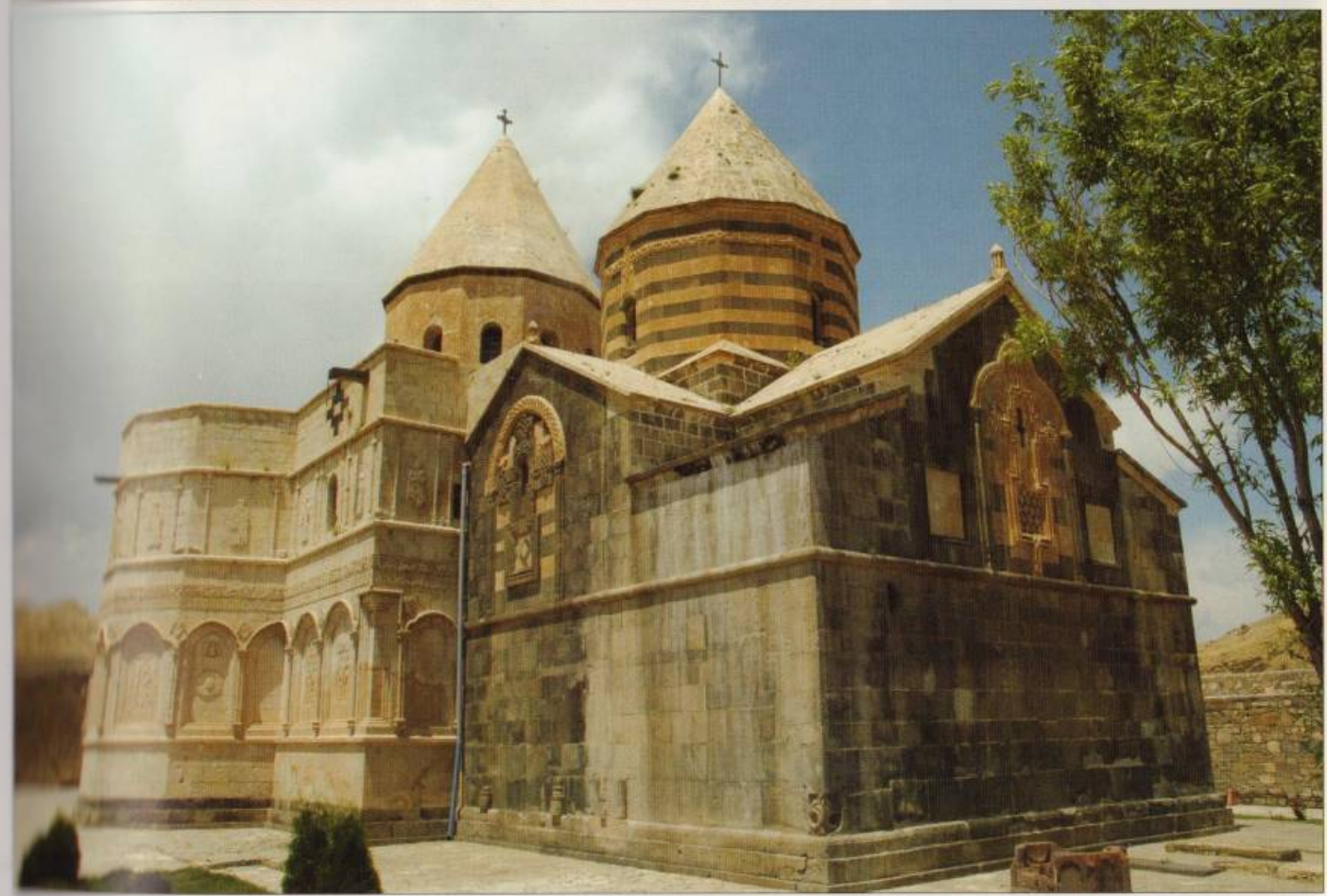
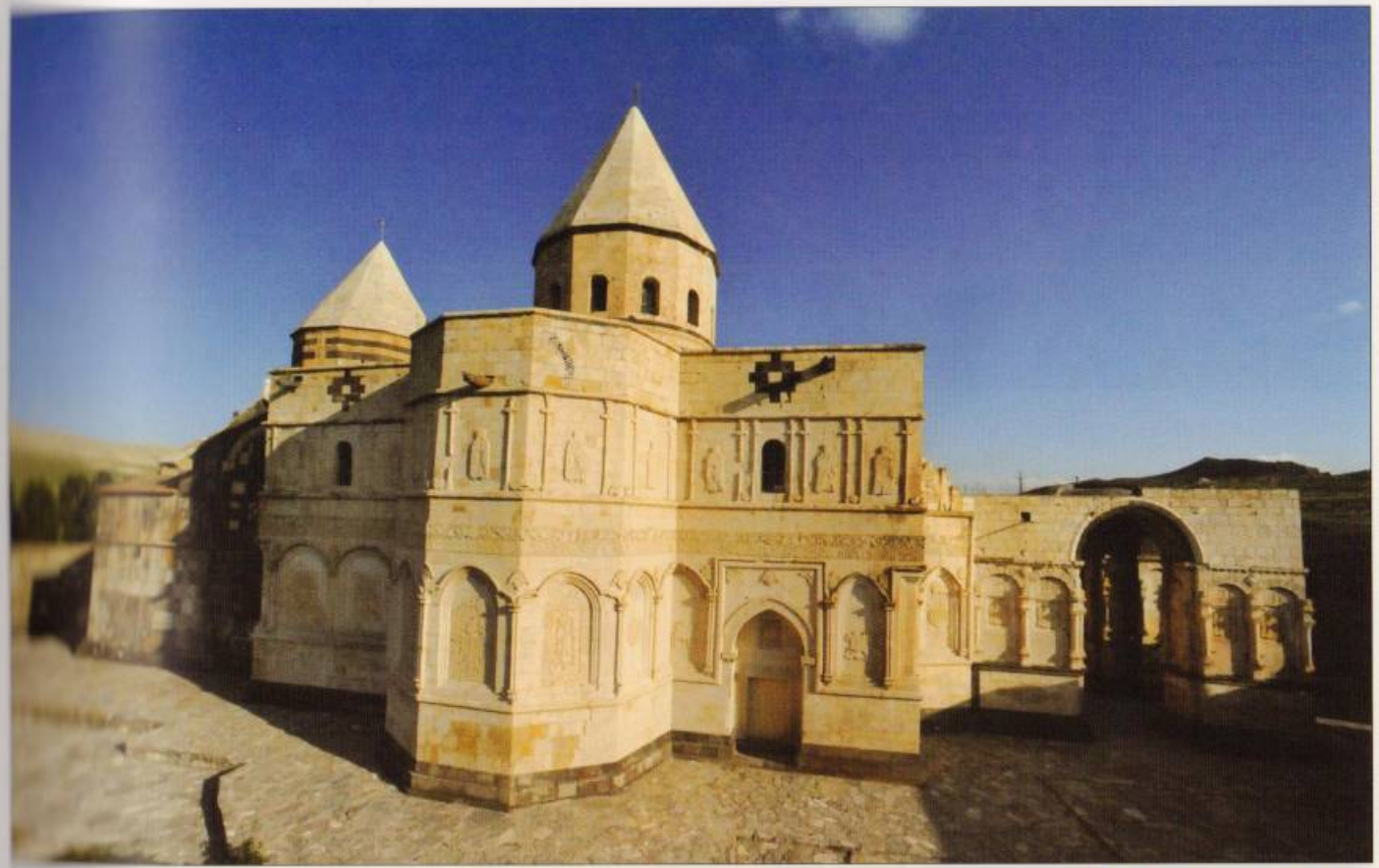
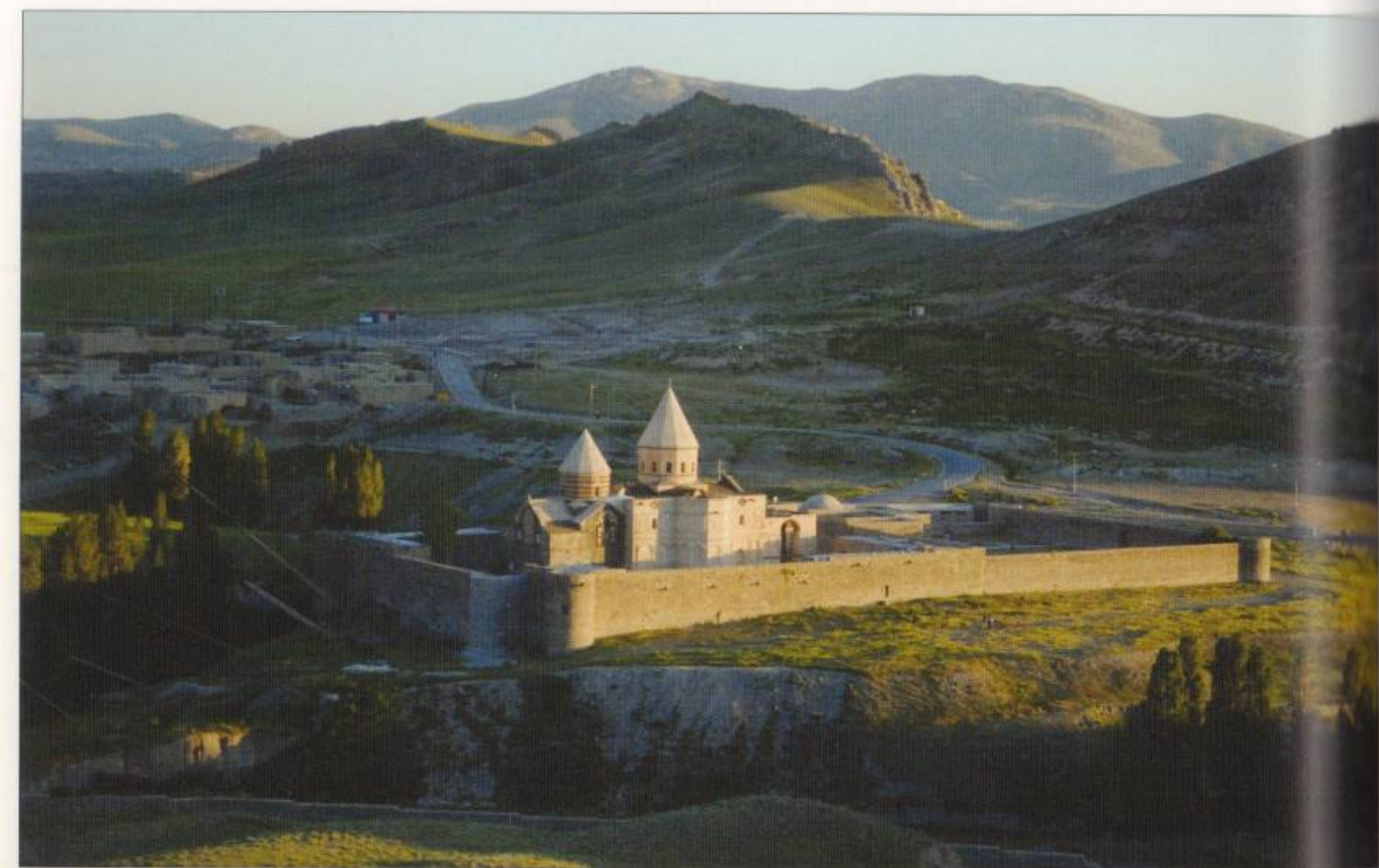







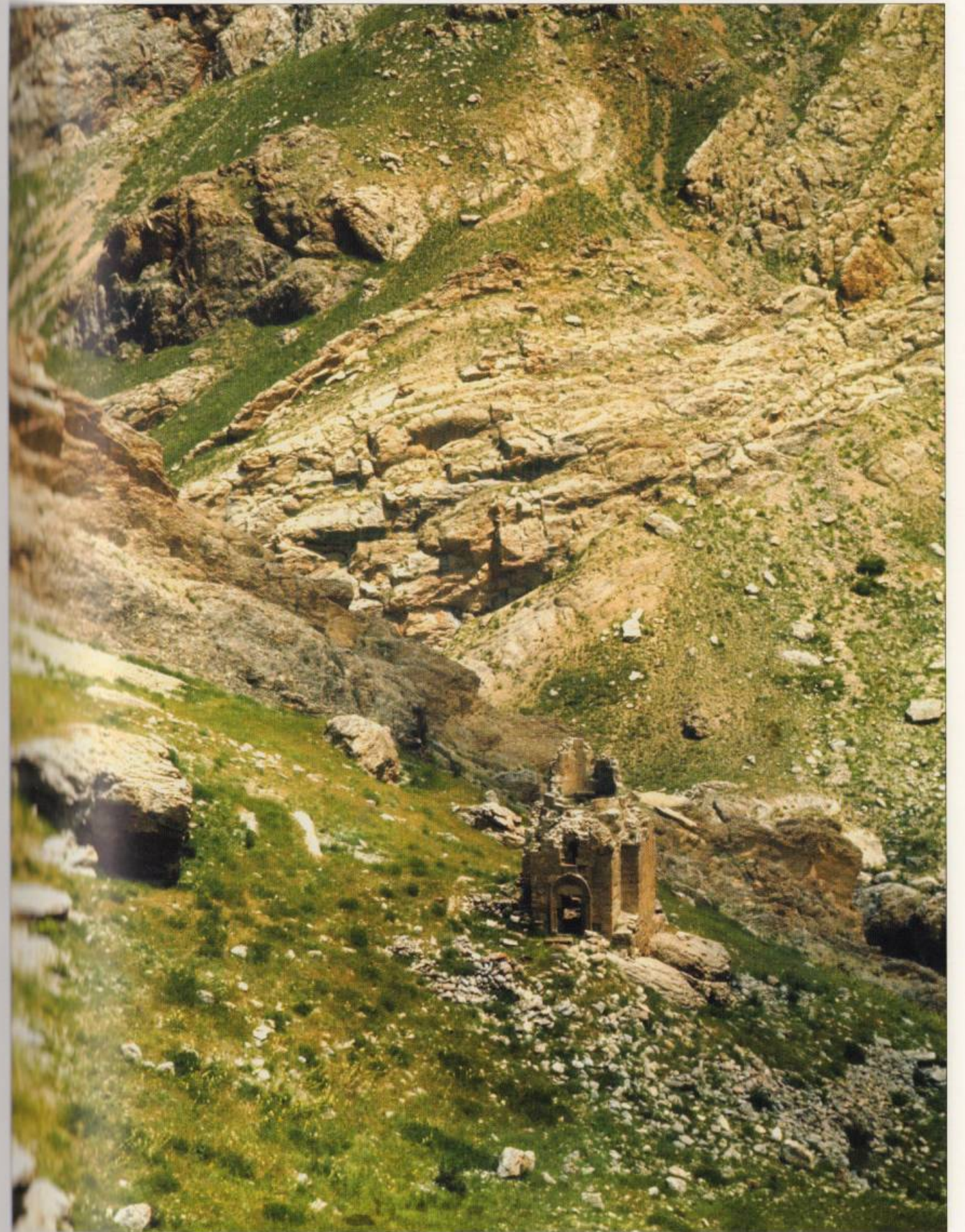







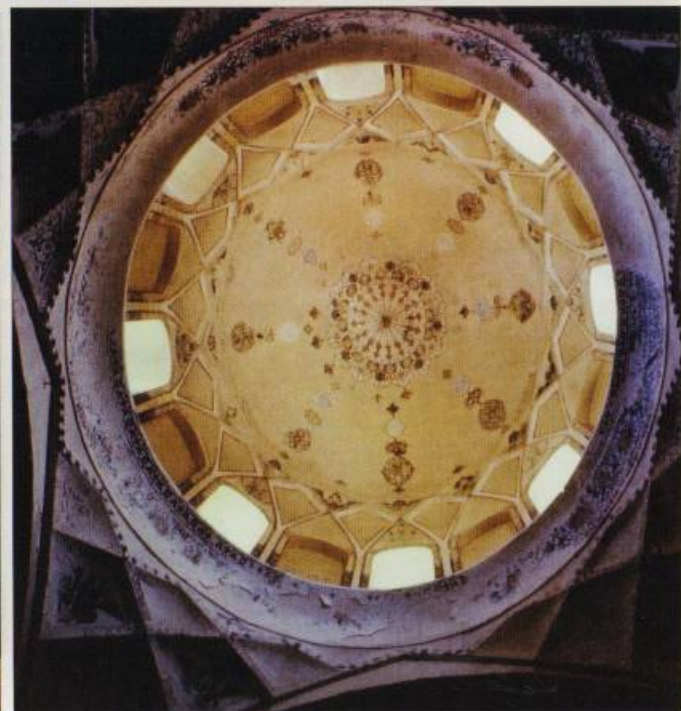
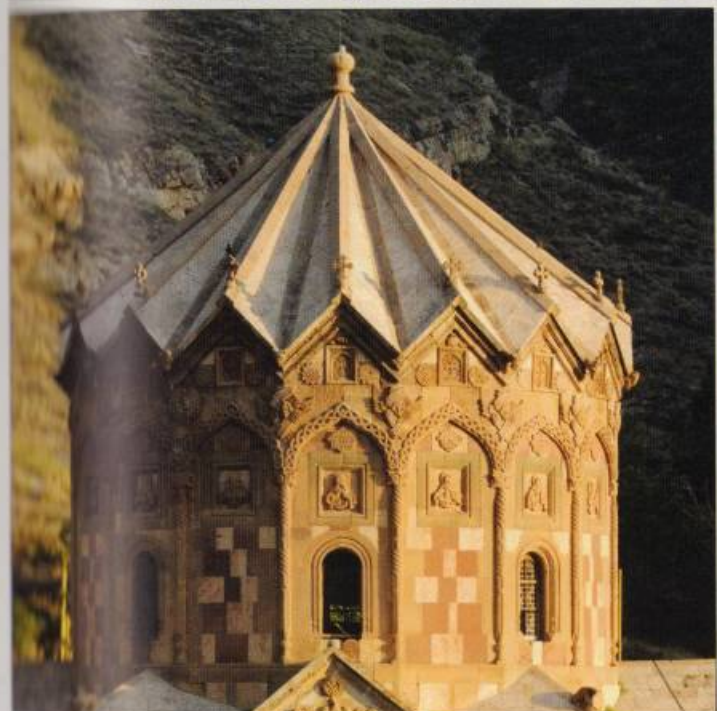
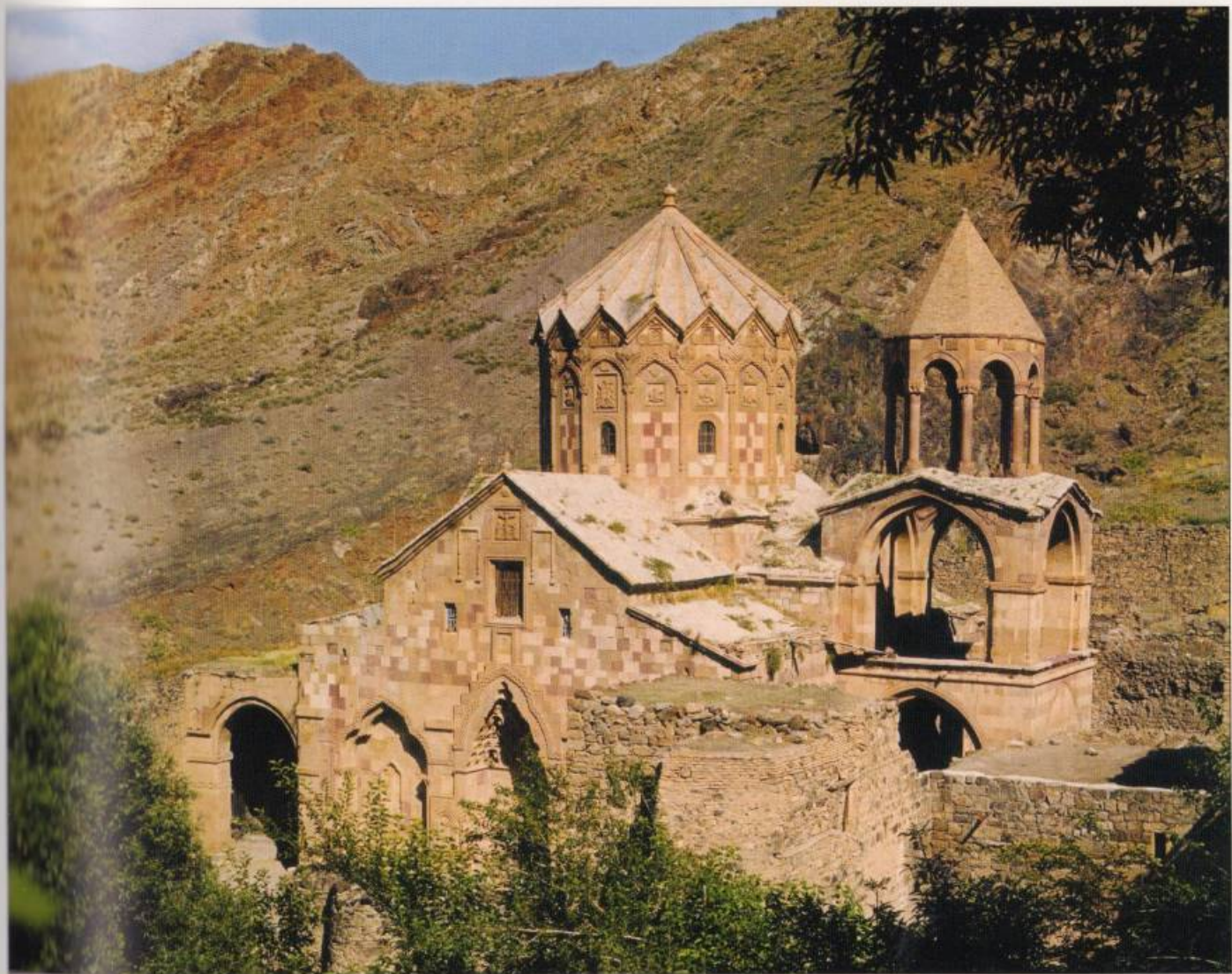



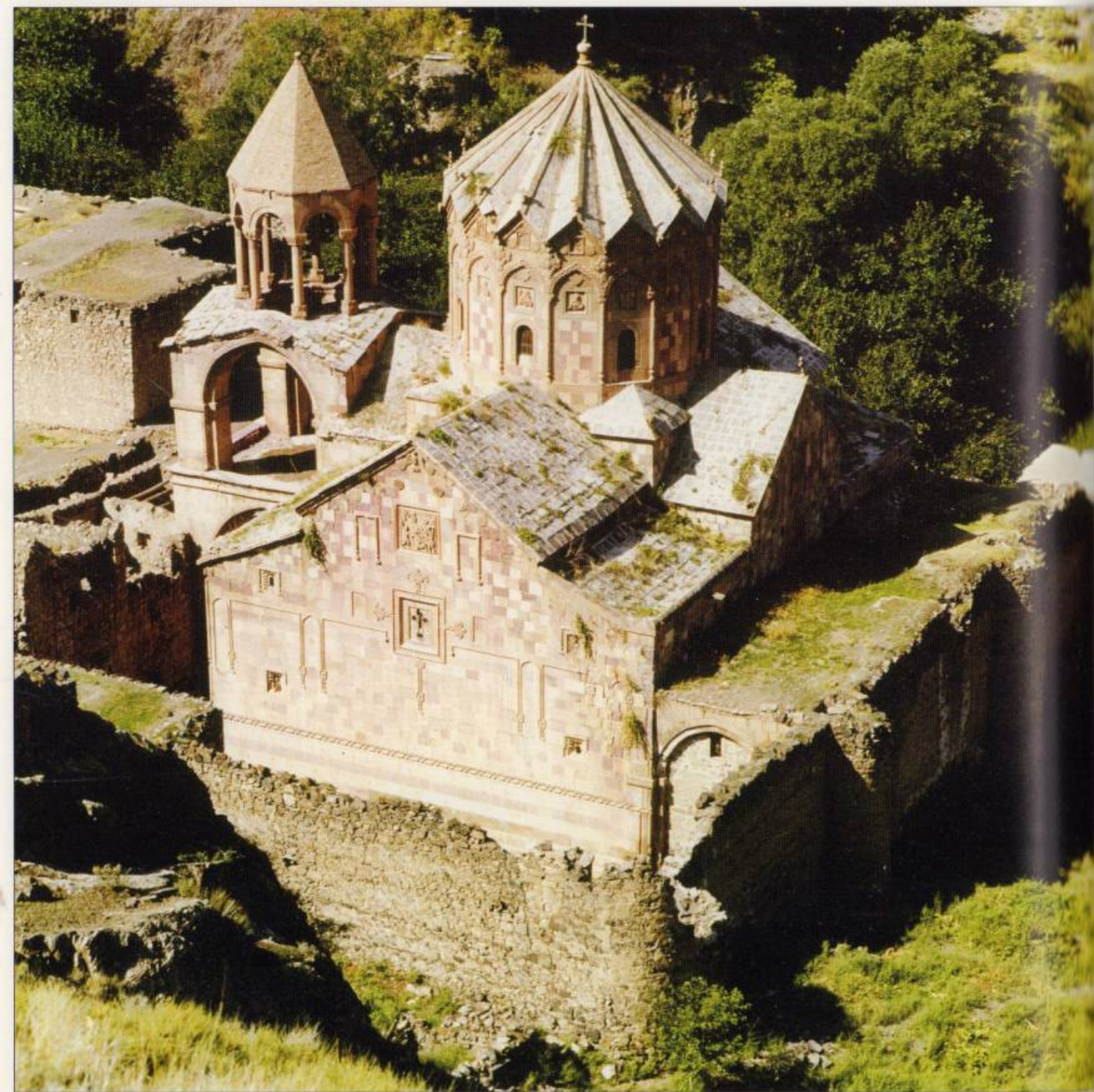

### ԹԱԴԵՈՍ ԱՌԱՔՅԱԼԻ ՎԱՆՔԻ ՃԱՐՏԱՐԱՊԵՏՈՒԹՅՈՒՆԸ

Վանական պարսպափակ համալիրը բաղկացած է պարսպով բաժանված երկու՝ արևելյան և արևմտյան հատվածներից:

Արևելյան մասում՝ բակի կենտրոնում, եկեղեցին է՝ շրջափակված պարսպին կից միաշարք բնակելի և տնտեսական սենյակներից:

Արևմտյան՝ օժանդակ մասում տնտեսական բաժինն է, որի կառույցները կենտրոնացած են հարավարևելյան անկյունում: Վանքն ունի երկու մուտք՝ բացված արևմուտքից և հարավից<sup>1</sup>:

Ավագ խորանը կառուցված է մեկընդմեջ մուգ և բաց գույնի քարերով և լուսավորվում է արևելքից: Խորանի երկու կողմերում կան որմնախորշեր, որոնցից հարավայինն ունի ներս ընկած գաղտնարան: 1794 թ. հավելված խաչկալով<sup>2</sup> խորանը բաժանվում է երկու մասի. արտաքին բաժինն ունի 4,50 x 1,20 մ չափերի ուղղանկյուն հատակագիծ՝ ծածկված 7 մ բարձրությամբ կիսաշրջան թաղով, իսկ կիսաշրջան հատակագծով բուն խորանը ծածկված է 3 միակենտրոն փոխհատվող թաղերով:



Թադեոս առաքյալի վանք. տեղանքի հանույթը (չափ.՝ ճարտ. դր. Արմեն Չախնազարյանի, 1968 թ.)

Հին կամ Մայր եկեղեցի. կառուցված է մոխրագույն քարով և ունի գմբեթավոր դահլիճի հորինվածք, որի զույգ որմնասյուները ներքին տարածությունը բաժանում են երկու մասի՝ մուտքի և կենտրոնական:

որոնք փոխարինում են գմբեթադիր: Խաչկալը երկու կողմից կիսաշրջան կամարներով միացած է պատերին, որոնք ծառայում են որպես մուտքեր: Կենտրոնական սլաքածև երկրաչափական զարդե-

<sup>1</sup> "Documenti di Architettura Armena", vol. 4, S. Thadei' vank, Milano, 1971; "Documenti di Architettura Armena", vol. 20, "Sor-hul", Milano, 1989, p. 102-107:

<sup>2</sup> Մինչև ուշ միջնադար հայ եկեղեցու խորաններն ունեցել են միայն քարե պարզ սեղաններ: Խաչկալներն ավելացել են հետագայում՝ ԺԷ դարից հետո, ինչը վերագրվում է ռուսական եկեղեցու ազդեցությանը:





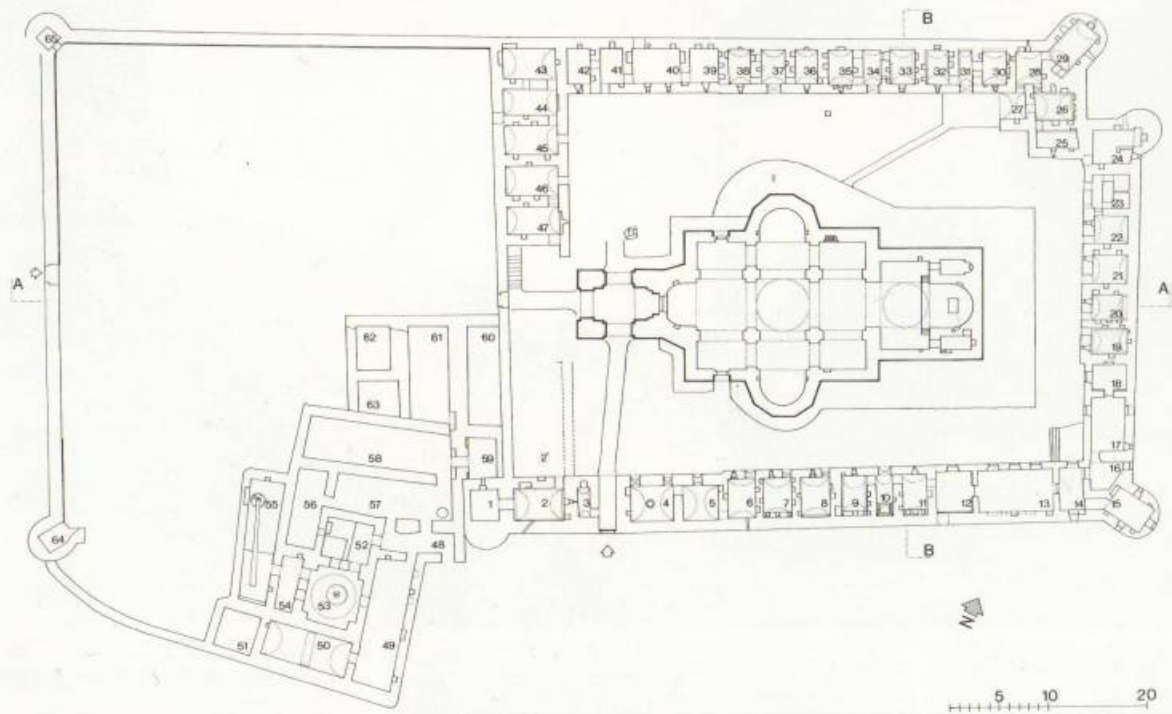
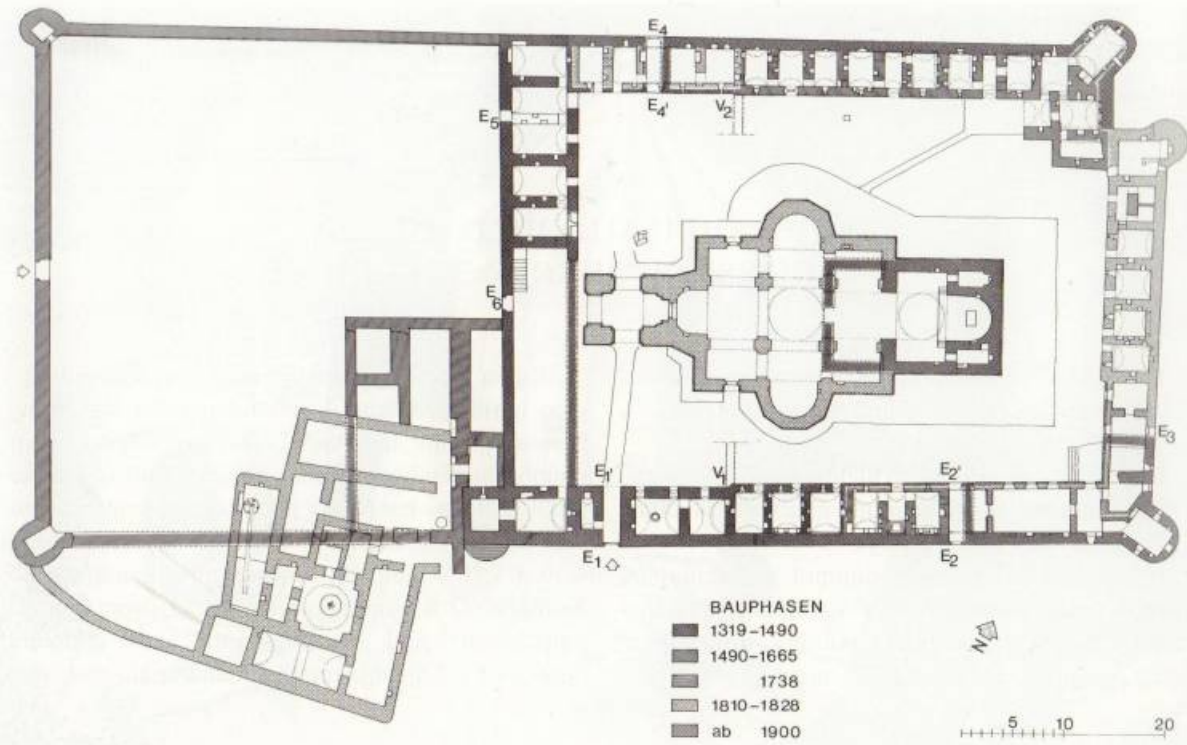

Թաղեոս առաքյալի վանք. համալիրի գլխավոր հատակագիծը (չափ.՝ ճարտ. դր. Արմեն Գախնազարյանի, 1968 թ.)

րով մշակված կամարն ավելի լայն ու բարձր է, իսկ վերին երկու անկյունները զարդաքանդակված են հրեշտակների պատկերներով: Խաչկալի սյուների քիվերն ունեն մանր շքաբարե (ստալակտիտ) զարդաքանդակ, իսկ մուտքերից վեր՝ շրջանակների մեջ, կան արձանագրություններ: Խաչկալի և կողա-

յին կամարների ողջ ճակատը երիզված է շքաբարե զարդագոտիով: Խաչերով հարդարված քարե սեղանը նստած է 0,93 մ բարձրությամբ քառակուսի սյան վրա: Դասից չորս աստիճանով բարձր բեմի ճակատը զարդարված է 13 կամարներով: Կենտրոնական,



Թաղեոս առաքյալի վանք. կենտրոնական կառույցների տեսքը հյուսիս-արևելքից և հարավից



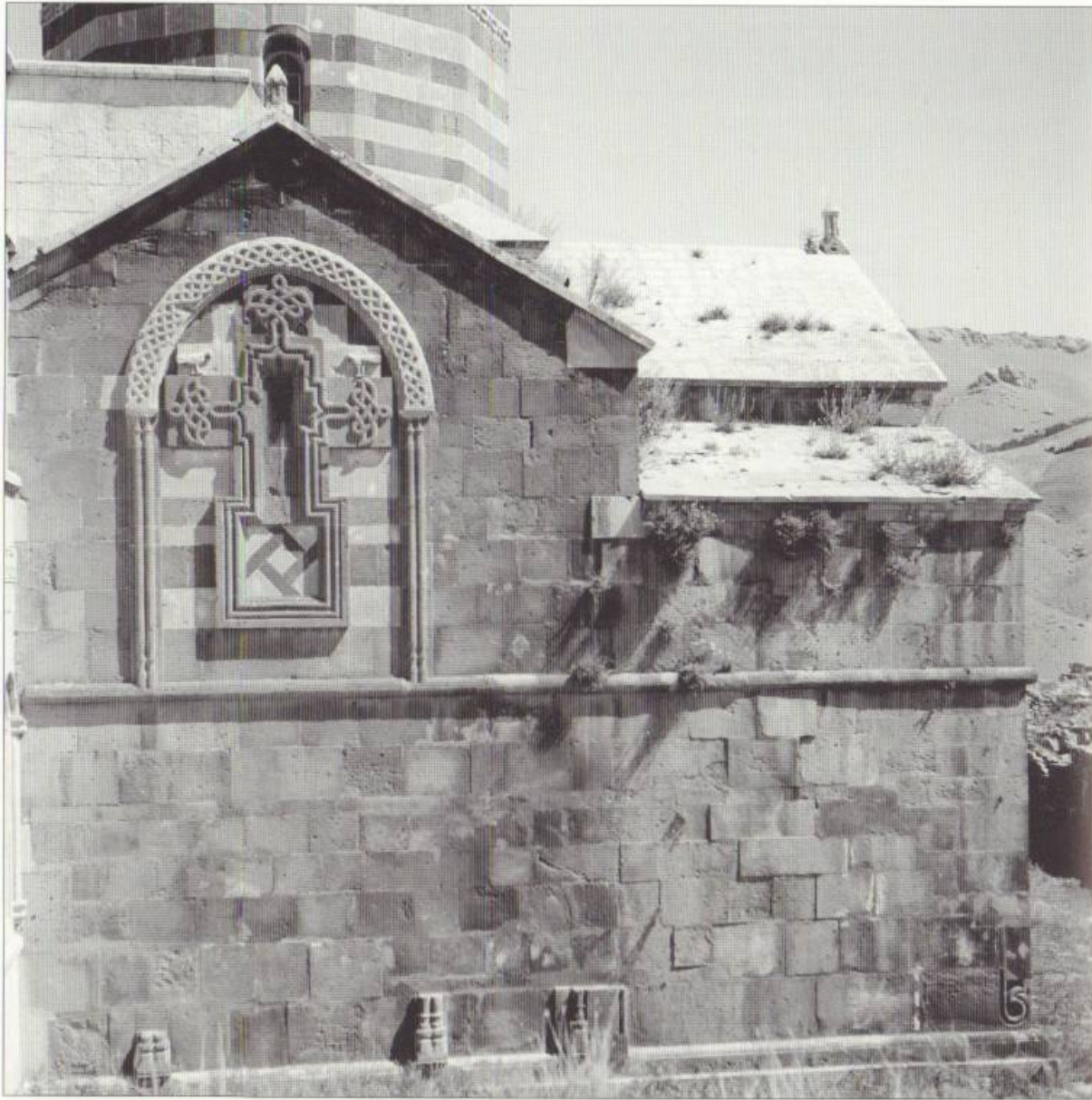

Թաղենու առաքյալի վանք. հատված հին եկեղեցու հարավային ճակատից

համեմատաբար ավելի լայն կամարում ներառված է խաչաքանդակ, որը խորհրդանշում է Քրիստոսին, իսկ 12 կամարները՝ առաքյալներին:

Բեմի հատակին՝ սեղանի սյանն արևելքից կից, կա մի ուղղանկյուն փոսիկ:

Խորանի երկու կողմերում ավանդատներն են:

Հարավային թաղածածկ ավանդատունը հատակագծում ուղղանկյուն է: Արևելյան պատին բացված է նեղ լուսամուտ, իսկ նույն պատի երկարությամբ անարձանագիր մի տապանաքար է, որի ներքո, ըստ ավանդության, ամփոփված է Թաղենու առաքյալի մասունքը: Այս ավանդատունն ունի երեք որմնախորշ, որոնցից արևելյանը գտնվում է լուսամուտից ցած և գործածվում է որպես մոմավառության վայր: Հարավային պատի որմնախորշն ունի ներս ընկած գաղտնարան: Հյուսիսային պատի

որմնախորշում (ծածկի քարը հավանաբար 1918 թ. դեպքերի ժամանակ ջարդել են) կա բացվածք: Այս բացվածքը և դեպի վեր բարձրացող և որպես աստիճան ծառայող պատերից դուրս ընկած քարերը տանում են ավանդատան վրա կառուցված նեղ ու երկար, ցածր ու կիսաշրջան թաղով գաղտնարան, որը լուսավորվում է արևելյան պատի որմնախորշի փոքր անցքերով (դրանք դրսից նկատելի չեն):

Ի տարբերություն հարավային ավանդատան՝ հյուսիսայինն արևելքում ավարտվում է կիսաշրջան փոքր խորանով: Լուսամուտը բացված է հյուսիսային պատի մեջ:

Ավանդատների մուտքերի անկյուններից սկիզբ առնող պարզ զարդագոտին, շրջանցելով մուտքերը, թեքվում է դեպի խորան մայրող պատեր և խորանի անկյուններից բարձրանում մինչև կամարի հիմ-

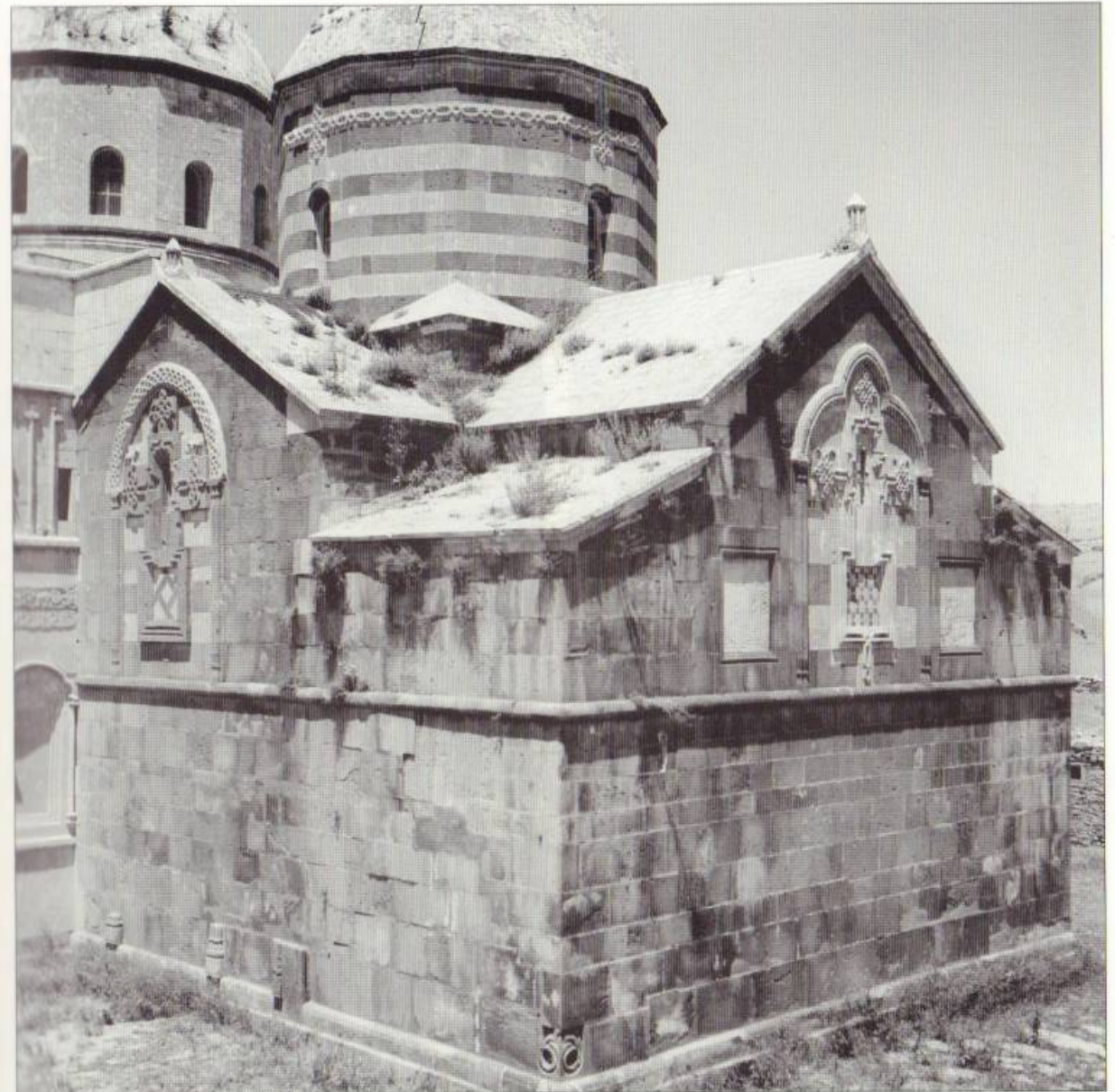

Թաղենու առաքյալի վանք. հին եկեղեցու տեսքը հարավ-արևելքից

քր: Մուտքերի բարավորները զարդարված են վեցաթև մեկական աստղով, իսկ զարդագոտու թեքված մասերը՝ եռատերև քանդակներով:

Լուսամուտներից վեր՝ մինչև քիվատակ ընկած բմբուկի ազատ գոտու կենտրոնով շուրջըրըրը ձգվում է զարդագոտին, որն առանցքային ճակատներում, շնորհիվ ուղղահայաց հատող համանման ավելի կարճ զարդագոտիների, ձևավորում է ստորին մասում եռատերևով ավարտվող խաչային հորինվածք:

Որմնասյուները և խորանի անկյուններն իրար կապող կամարների վրա հենված է ներքուստ գլանաձև, արտաքուստ 12 նիստանի կիսաշրջան գմբեթադրով և սրածայր վեղարով ավարտվող գմբեթը:

Կիսակլոր հորիզոնական գոտին եկեղեցու հյուսիսային և հարավային պատերն ըստ բարձրու-

թյան բաժանում է երկու մասի: Չարդագոտուց վեր բացված են մեկական լուսամուտներ: Հյուսիսային պատին՝ սվաղի պահպանված մասերի վրա, նշմարվում են կապույտ և կանաչ գույնի ծաղկանկարների հետքեր: Նույն պատի կենտրոնում 1319 թ. երկրաշարժից հետո եկեղեցու վերակառուցման մասին պատմող որմի քառաշարք քարերի վրա 15 տողով փորագրված արձանագրությունն է (*տե՛ս սույն աշխ., էջ 157-159, արձ. Ա*):

*Սալահատակ.* սրահը սալահատակված է երկու կենտրոններից սկիզբ առնող մուգ և բաց գույնի միմյանց հաջորդող քառակուսի շարքերով: Նման շարվածք կա նաև մուտքի երկու որմնասյուների միջև:

*Հին եկեղեցու արտաքին ճակատները.* մուգ քարից շարված երկաստիճան գետնախաքստով եկեղեցին արտաքուստ ուղղանկյուն է, որի արևմտյան



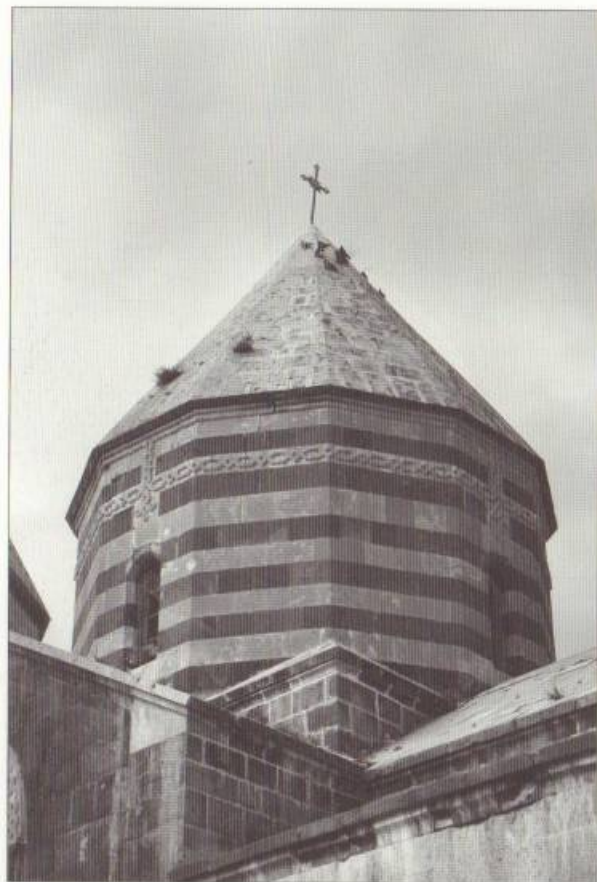

Թաղենու առաքյալի վանք. հատվածներ հին եկեղեցուց

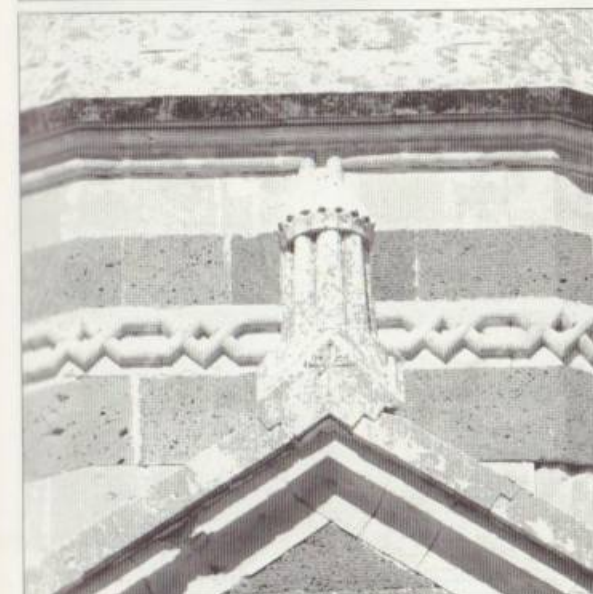
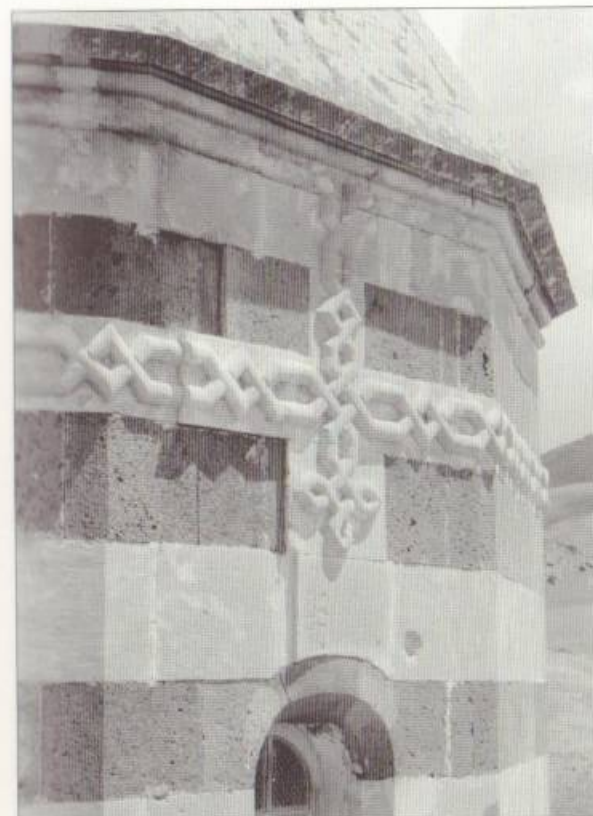

Թաղենու առաքյալի վանք. հատվածներ հին եկեղեցուց

հատվածն ու կից ժամատունը 1810 թ. քանդելով՝ կցել են Նոր՝ ճերմակ քարից կառուցված եկեղեցին:

Պահպանվել են հին շենքի արևելյան ճակատն ամբողջությամբ և հյուսիսային, հարավային ճակատների մեծ մասը:

Պատի շարվածքի առաջին, մասամբ երկրորդ շարքի քարերը երեք ճակատներում էլ ավելի մեծ են, քան մնացած շարքերը: Առաջին շարքում պահպանված որմնասյուների ստորին մասերը (հարավային ճակատում՝ 3, հյուսիսայինում՝ 2) և հարավ-

արևելյան անկյան զարդանախշի հիմքը ենթադրել են տալիս, որ պատի ներքևի այս բաժինը պատկանում է եկեղեցու վաղ կամ 1319 թ. երկրաշարժից առաջ եղած շրջանին:

Կիսակլոր հորիզոնական գոտին 3,60 մ բարձրությամբ եզրագծում է եկեղեցին և եկեղեցու երեք ճակատները երկու մասի բաժանում: Հորիզոնական գոտուց ցած պատն ունի պարզ մշակում, իսկ գոտուց վեր հարդարված է զարդանախշերով: Գոտու շարունակությունը կազմող գծի վրա նույն կե-





Թադեոս առաքյալի վանք. հին եկեղեցու տեսքը արևելքից



Թադեոս առաքյալի վանք. հատվածներ հին եկեղեցու տեղում գոյություն ունեցած ավելի հին եկեղեցու որմնասյուների որմնախարխիսներից

տում հատվում են տանիքի և գմբեթի վեղարի թեքությունների գծերը:

Հյուսիսային, հարավային ճակատների լուսամուտները ներգծված են սլաքածև զարդանախշ կամարների մեջ առնված գրեթե միանման մեկական խաչաքանդակներով (միակ տարբերությունն այն է, որ հարավային ճակատում խաչաքանդակի հորիզոնական թևերի վրա քանդակված են մեկական աղավնիներ), որոնց ստորին թևերն ավարտվում են մուգ-բաց քարերով հարդարված քառակուսի շրջանակներով:

Արևելյան ճակատի լուսամուտը ներգծված է կուստերև կամարով ներփակված խաչաքանդակ-

կով, որի ստորին թևն ավարտվում է քառակուսի շրջանակով: Շրջանակը զարդարված է մուգ-բաց գույնի վեցաթև աստղածև շարվածքով:

Պատերն ավարտվում են քիվերով: Երեք ճակատների առանցքներում, ճակատների ծայրերին գետեղված են գմբեթածև քարե մանրակերտերը:

Գմբեթ. ունի 12 նիստանի թմբուկ, որի արևելյան երկու անկյուններում տումբաներ են, իսկ արևմտյան երկու տումբաները քանդել են նոր եկեղեցին կցելու ժամանակ: Թմբուկն ունի վերնամասում կամարածև ավարտվող և դեպի ներս լայնացող առանցքային 4 լուսամուտ և աչքի է ընկնում հորիզոնական մուգ



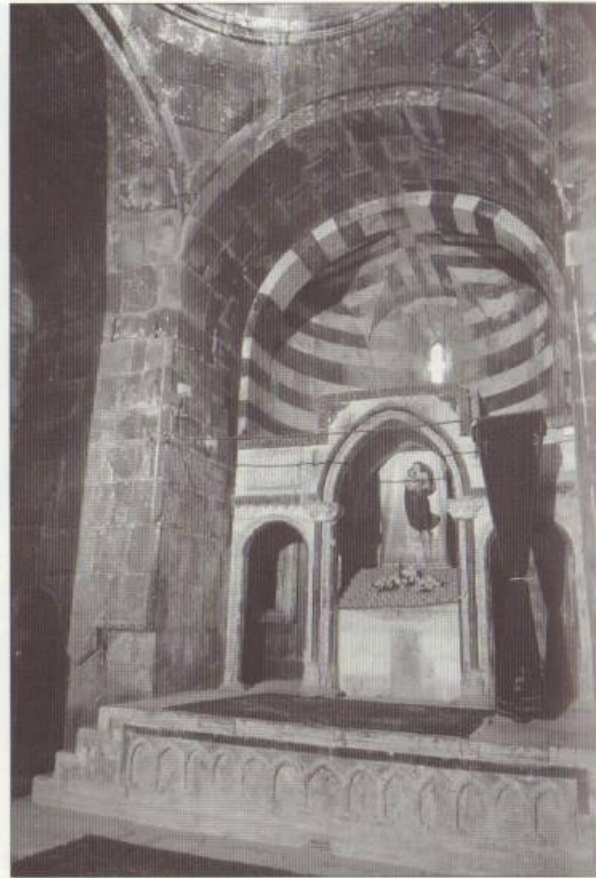

Թաղեոս առաքյալի վանք. հատվածներ հին եկեղեցու ներքին ծավալներից

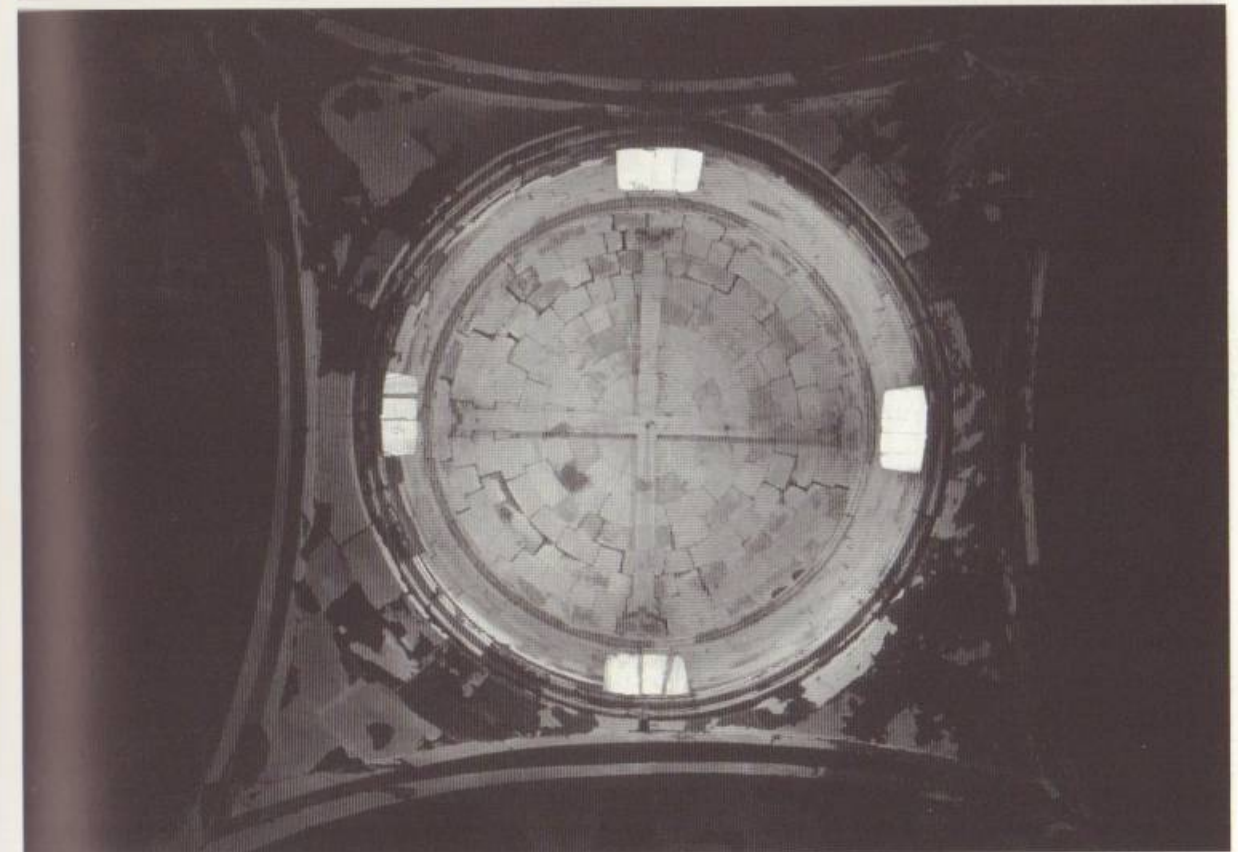
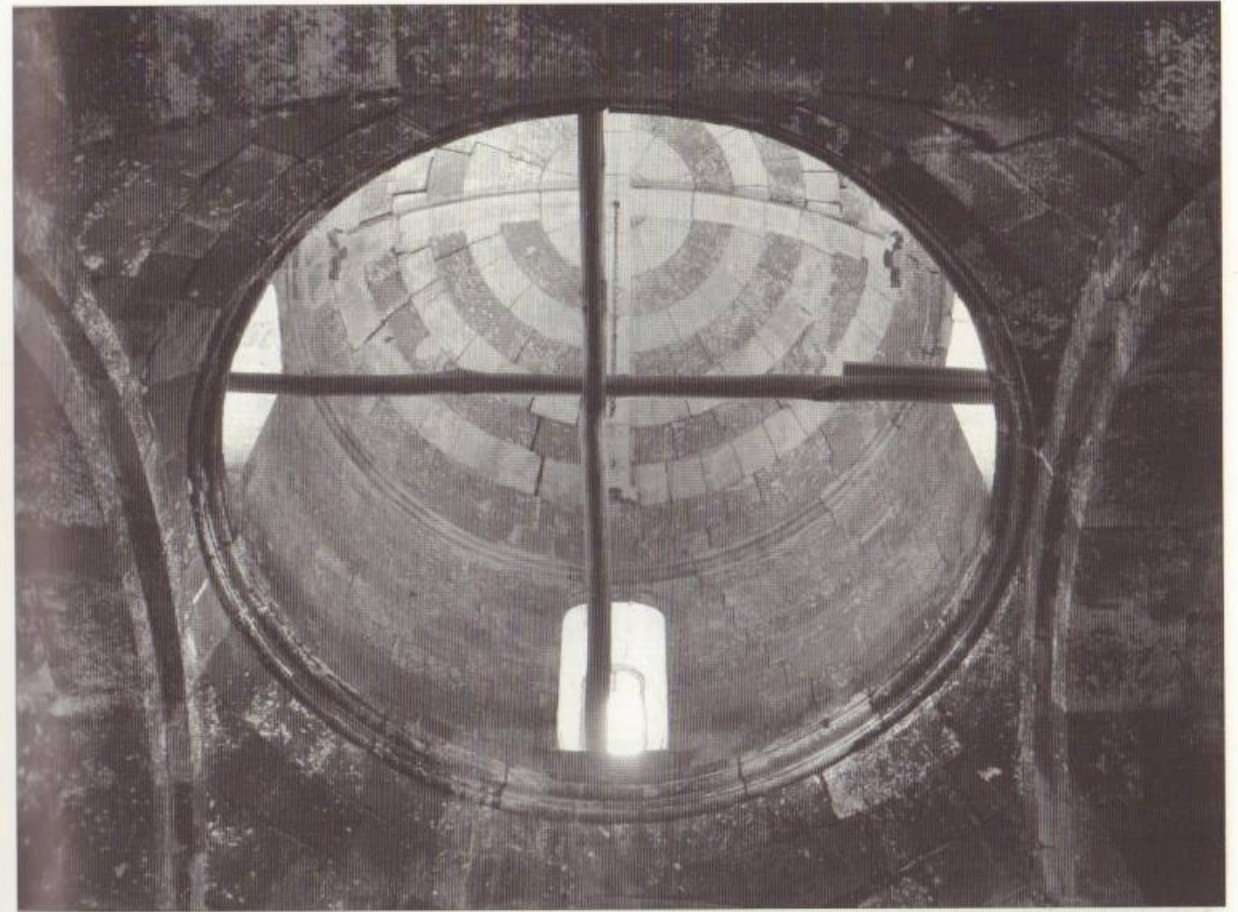

Թաղեոս առաքյալի վանք. հին եկեղեցու բմբուկը ներքուստ



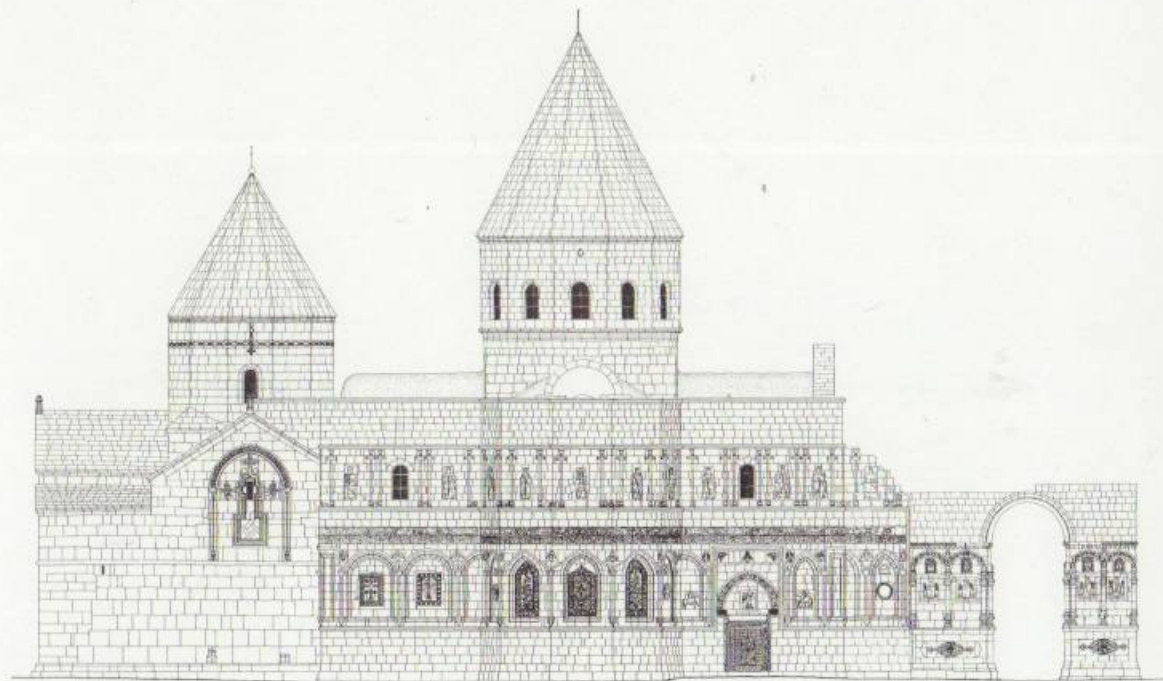
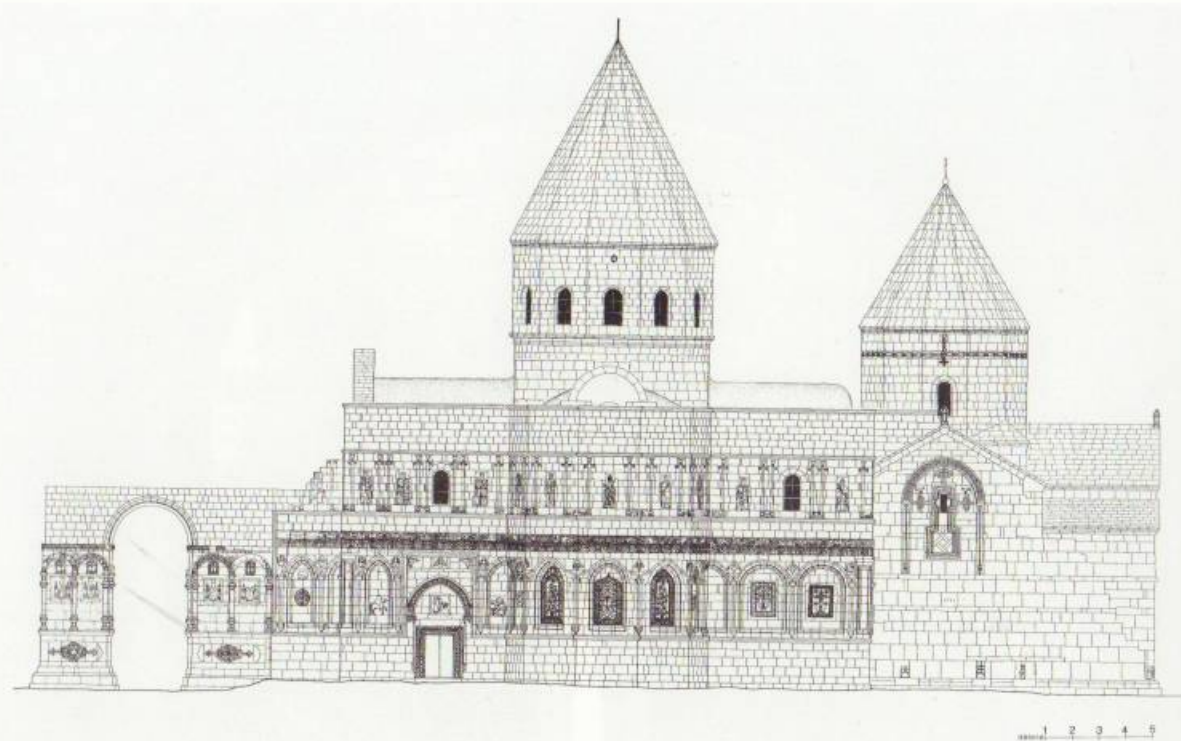

Թաղեոս առաքյալի վանք. եկեղեցու, գավիթ-եկեղեցու և զանգակատան հարավային և հյուսիսային ճակատները (չափ.՝ ճարտ. դր. Արմեն Գախնազարյանի, 1968 թ.)

(բազալտ) և բաց (դեղնավուն ֆելզիտ) 6-ական շարքերով:

Ճերմակ կամ Նոր եկեղեցի. ուղղանկյուն, խաչածև կենտրոնագմբեթ կառույց է, որն արևելքից կցվել է հին եկեղեցուն: Կառուցված է բաց, գրեթե սպիտակավուն քարով:

Եկեղեցու հատակագիծն անմիջապես աչքի է ընկնում Էջմիածնի Մայր տաճարի հետ ունեցած նմանությամբ, սակայն այն տարբերությամբ, որ Էջմիածնում արևելյան արսիդր խորանն է, իսկ այստեղ արսիդի փոխարեն հին և նոր եկեղեցիների միացման կամարն է: Էջմիածնի Մայր տաճարը

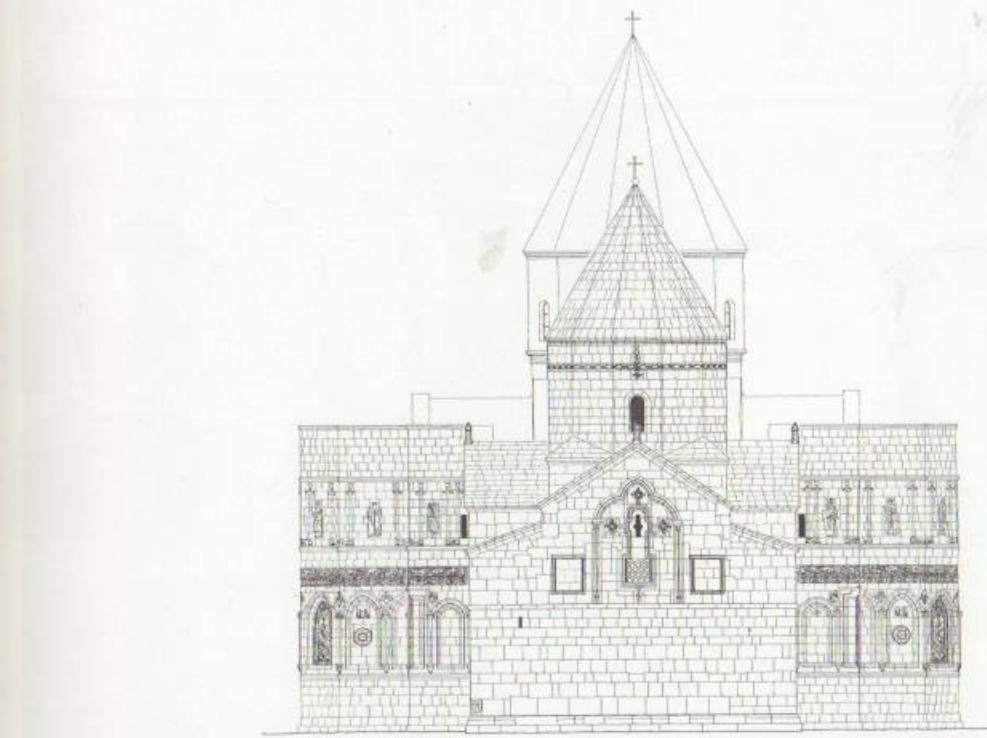
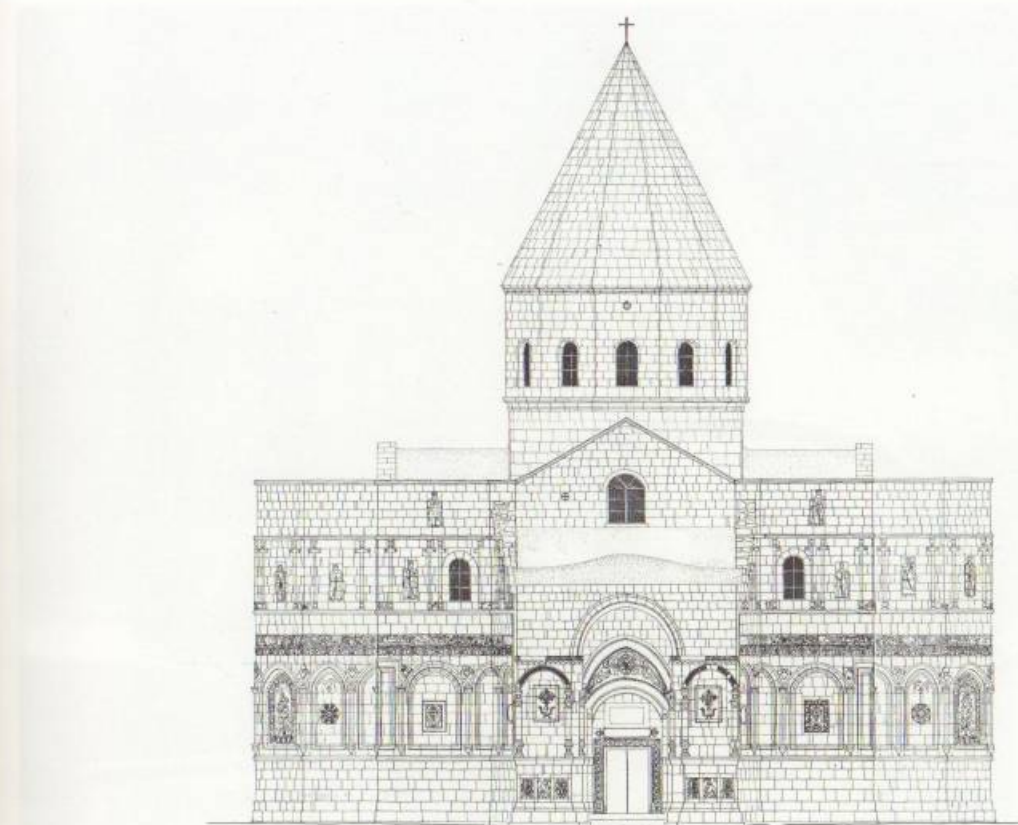

Թաղեոս առաքյալի վանք. կենտրոնական կառույցների արևմտյան և արևելյան ճակատները (չափ.՝ ճարտ. դր. Արմեն Գախնազարյանի, 1968 թ.)





Թադեոս առաքյալի վանք. Գերմակ եկեղեցու տեսքը հարավ-արևմուտքից



Թադեոս առաքյալի վանք. հատված Գերմակ եկեղեցու հյուսիսարևմտյան կողմից



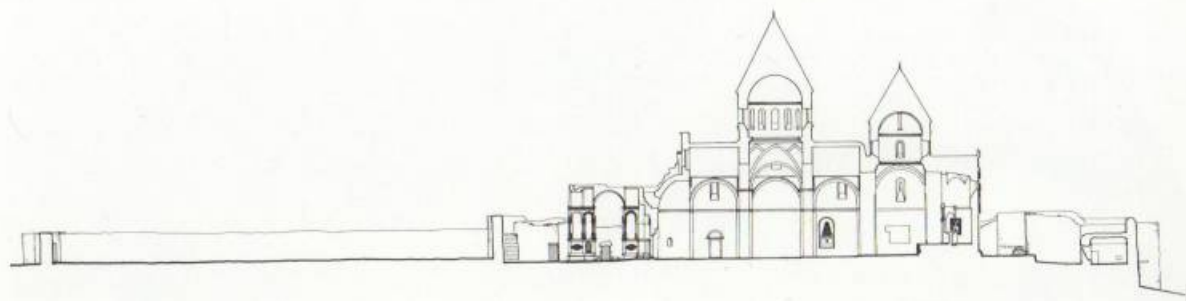

SCHNITT A-A

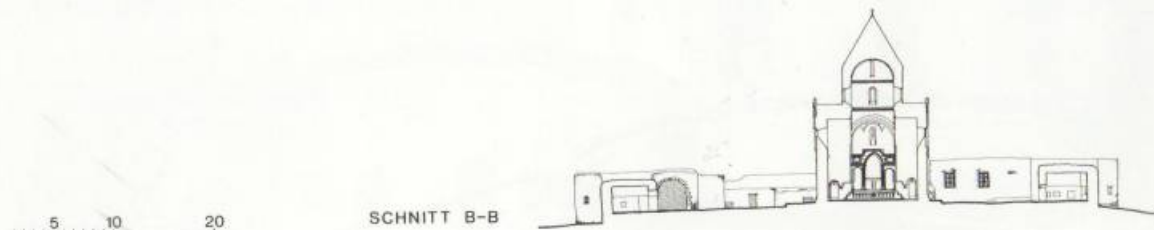

SCHNITT B-B



1 2 3 4 5

Թաղեոս առաքյալի վանք. վանական համալիրի երկայնական կտրվածքը դեպի հյուսիս և արևելք, գլխավոր կառույցների կտրվածքը դեպի հյուսիս (չափ.՝ ճարտ. դր. Արմեն Չախնազարյանի, 1968 թ.)

հատակագծում գրեթե քառակուսի է՝ արտաքուստ շեշտված չորս արսիղներով, իսկ այստեղ ուղղանկյուն է՝ արևելք-արևմուտք ձգվածությամբ (եկեղեցու լայնությունն է 13,10 մ, երկարությունը՝ 17,10 մ, կենտրոնական նավի լայնությունը՝ 5,40 մ, մյուս երկուսինը՝ 4,38 մ, խաչածև սյուների միջուկը՝ 1,05 մ, թևերի հատվածը՝ 0,20 մ, հյուսիսային ու հարավային արսիղների խորությունը՝ 4,72 մ, լայնությունը՝ 3,70 մ, դեպի հին եկեղեցու բացվածքը՝ 4,64 մ):

Երկուական որմնախորշեր կան երեք արսիղներում: Հարավային պատին՝ մկրտության ավազանի

դիմաց, կա ևս մի կիսակլոր կամարով որմնախորշ (գետնից բարձրությունը՝ 0,85 մ, երկարությունը՝ 0,75 մ, լայնությունը՝ 0,28 մ, բարձրությունը՝ 1,30 մ):

Մկրտության ավազանը գտնվում է հյուսիսային պատի արևելյան մասում՝ գետնից 0,90 մ բարձրության վրա (արտաքին չափերն են՝ 1,05 մ երկարություն, 0,55 մ լայնություն, 0,30 մ բարձրություն, ներքին չափերն են՝ 0,60 մ երկարություն, 0,30 մ լայնություն, 0,14 մ խորություն): Ավազանի խորշն ավարտվում է չորս շարք շթաքարե գոտիներով՝ մշակված սլացիկ կամարով: Ավազանին և խորշի

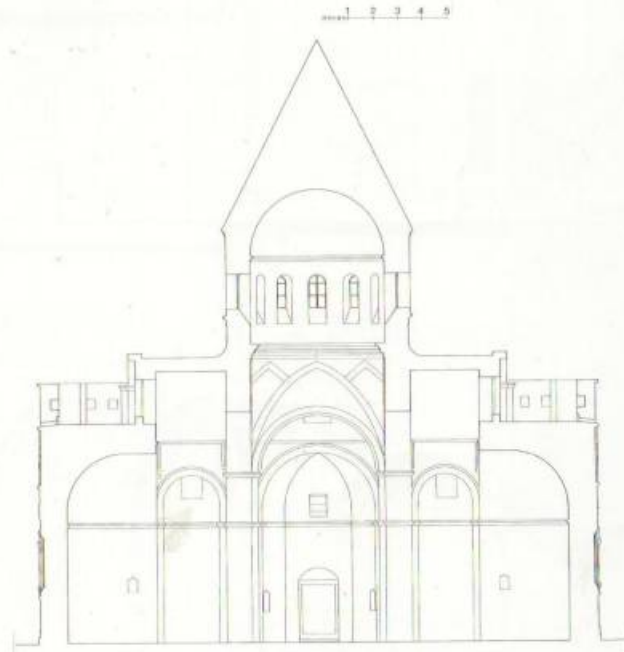

1 2 3 4 5

Թաղեոս առաքյալի վանք. գավիթ-եկեղեցու և եկեղեցու կտրվածքները դեպի արևելք և դեպի արևմուտք (չափ.՝ ճարտ. դր. Արմեն Չախնազարյանի, 1968 թ.)

աջ կողմում երկու արձանագրություն կա (էջ 161, արձ. ԺԶ; էջ 162, արձ. ԻԱ):

Չորս սյուների արևելյան և արևմտյան ճակատներին՝ գետնից մոտ 2,50 մ բարձր, պահպանվել են շինարարական վիճազրեր: Արձանագրություններ կան հյուսիսարևմտյան որմնասյան ճակատին (տես սույն աշխ., էջ 160, արձ. Թ, ԺԴ; էջ 161, արձ. ԺԷ-ԺԹ):

Երեք ճակատներին երեքական մեծ և արևելքից՝ հին եկեղեցու կողքերին ևս երկու նեղ լուսամուտներ կան: Այդ լուսամուտներից երեքը

բացված են արսիղներից վեր՝ տանիքի մակարդակով, որոնցից արևմտյանը դրսից տեսանելի է, իսկ մյուս երկուսը տանիքի հենապատի հետևում են:

Եկեղեցու ներսի պատերն ու սյուներն առանց խարսխի բարձրանում են (4,75 մ) մինչև քիվ, որտեղից սկսվում են կամարները (նույն նիշի վրա է գտնվում հին եկեղեցու հյուսիսային ու հարավային ներքին պատերի կիսակլոր հորիզոնական գոտին):

Սյուների առաջին քիվից 0,80 մ ավելի բարձր երկրորդ քիվն է, որտեղից սկսվում են 9,25 մ բարձ-



ընթացումը կիսաշրջան կամարները: Նրանք, իրար միանալով, կազմում են գմբեթատակ քառակուսին: Կիսաշրջան կամարների վրա նստում են ավելի բարձր սլաքածև կամարները, որոնց անկյուններում առագաստներն են: Հնգաստիճան քիվից վեր բարձրանում է ներքուստ կլոր, արտաքուստ 12-նիստանի թմբուկն իր 12 լուսամուտներով: Թմբուկն ավարտվում է եռաստիճան քիվով սկսվող գմբեթով, որը պսակված է սրածայր վեղարով:

*Հատակ.* 1950-ական թվականներին եկեղեցու հատակը ցեմենտապատվում է՝ ծածկելով սյունների կից եղած քարերի մեծ մասը: 1980-ական թվականներին հատակը պատվում է բաց մոխրագույն տրավերտին քարով<sup>3</sup>: Այս քայլը ոչ միայն անհրաժեշտ չէր, այլ նույնիսկ սխալ էր, քանի որ նոր քարաշարը ծածկեց նաև արձանագրություններից մի քանիսը:

*Ճերմակ եկեղեցու արտաքին ճակատները.* Նոր եկեղեցին բաց երանգի քարով առանձնանում է

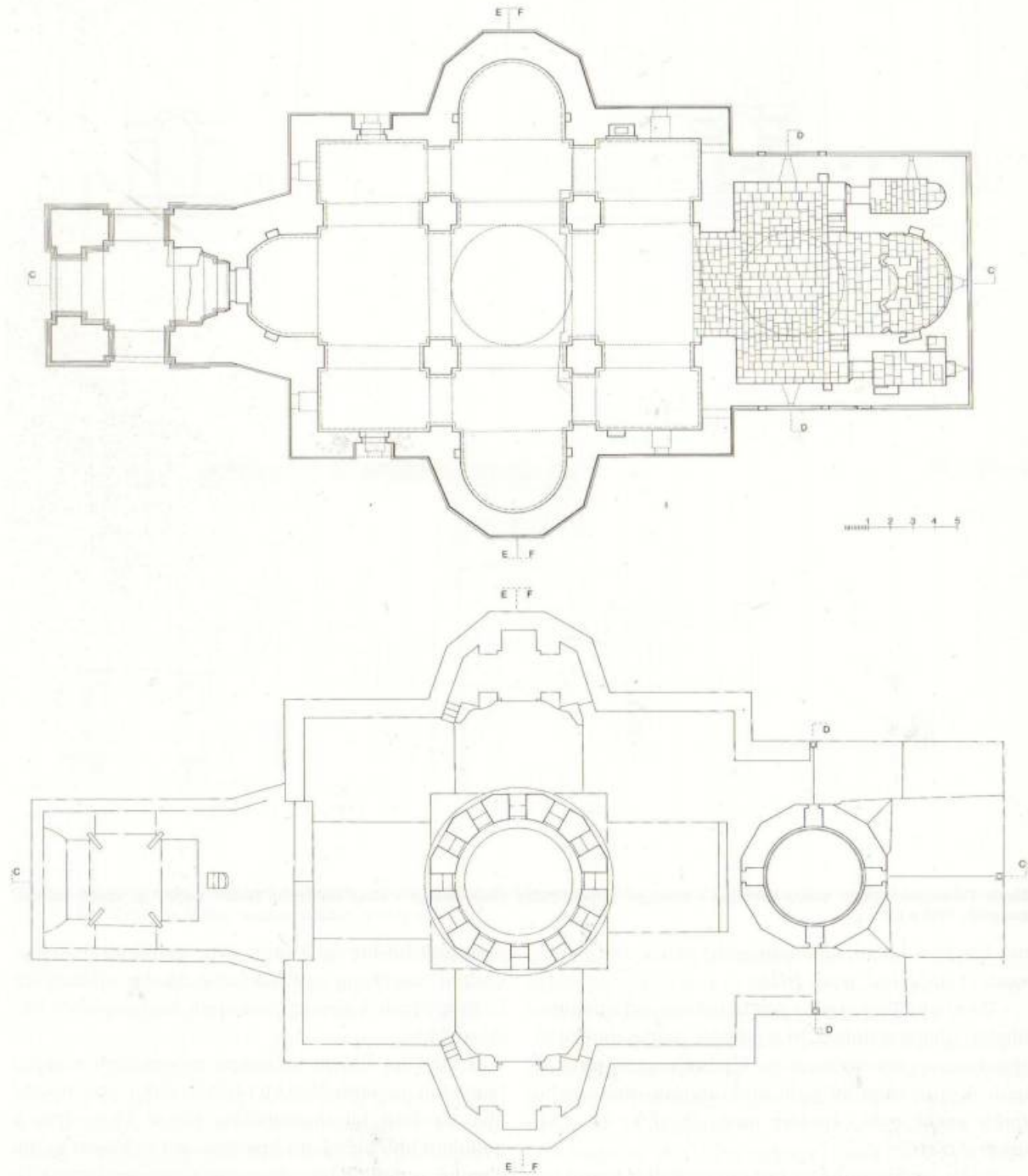

Թաղեոս առաքյալի վանք. գավիթ-եկեղեցու և եկեղեցու կտրվածքները դեպի արևելք և դեպի արևմուտք (չափ.՝ ճարտ. դր. Արմեն Գախնազարյանի, 1988 թ.)

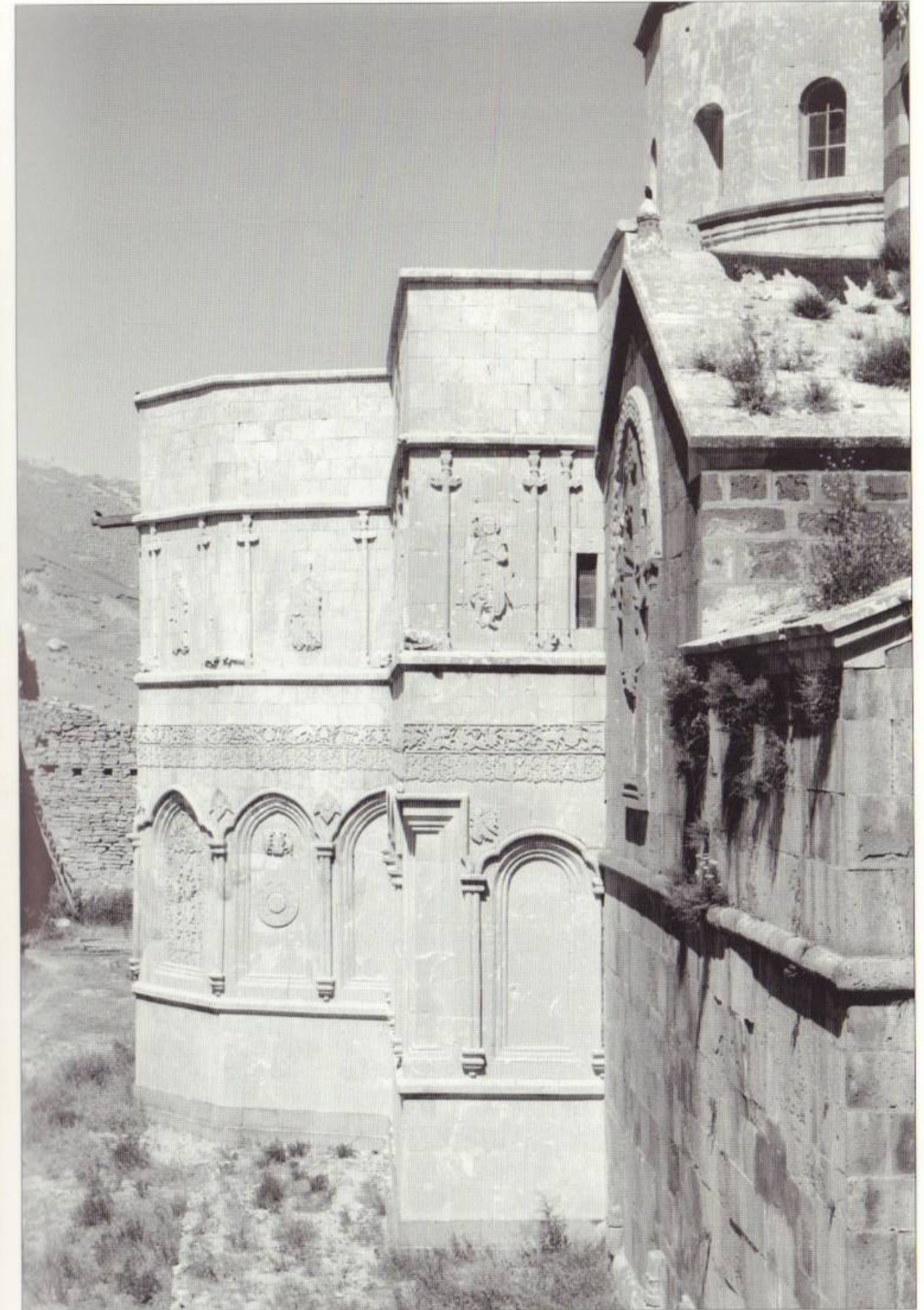

Թաղեոս առաքյալի վանք. ճերմակ եկեղեցու արևելյան ճակատը հարավային անկյան մոտ



մուգ մոխրագույն քարով կառուցված հին եկեղեցուց: Նոր եկեղեցու արտաքին կառուցվածքը հուշում է կառույցի ներքին ծավալահատակագծային հորինվածքը, մինչդեռ հին եկեղեցու՝ ներսից խաչածև հորինվածքն արտաքինից ամփոփված է ուղղանկյան մեջ: Եկեղեցու ճակատներն ամբողջությամբ զարդարված են որմնաքանդակներով, իսկ հին եկեղեցու պատերի զարդաքանդակներն ավելի զուսպ են<sup>4</sup>:

Նոր եկեղեցու արտաքին ճակատները շրջանցող քիվերը պատերն ըստ բարձրության բաժանում են չորս հորիզոնական հատվածների, որոնք դասակարգված են ըստ իրենց բովանդակության:

Մուգ բազալտե եռաստիճան խարսխի վրա բարձրացող պատերի առաջին հատվածն անգարդ է: Որոշ քարերի փորագրված են միայն վարպետների անունների սկզբնատառերը՝ «Ա», «Բ», «Գ», «Դ»: Այս հատվածում են բացված եկեղեցու երեք մուտքերը:

Երկրորդ հատվածում պատը մշակված է որմնասյունակամարաշարով, որն ընդհատվում է մուտքերի վերևում: Ավելի վեր ճակատները մեջտեղում երիզում է երկշերտ հորիզոնական զարդագոտին:



3 1969 թ. ամռանը Թեհրանի համալսարանի ճարտարապետության ֆակուլտետի ուսանողները, դասախոս պրն. Ֆախամաթի ղեկավարությամբ, «ուսումնասիրության» պատրվակով և «պլուս անելու» տենչով, առանց համարակազելու քարտուրանդ են անում եկեղեցու հատակի և խորանի քարերն ու մի քանի անմխտ փորվածքները հետո հեռանում: Բարեբախտաբար, 1968 թ. վաճառում եղած ժամանակ չափազրել էի հատակի քարերը, այնպես որ ավերածությունից երկու տարի հետո Սադրեղին Շիրոնի վարպետը մի կերպ կարողանում է եղած քարերով նախկինի նման սալահատակել եկեղեցին...

4 Զանդակների վերաբերյալ ֆրանսիացի հետազոտողը նշել է, որ այսքան շքեղ հարդարանքը քիչ է ընդունված հայերի մեջ և շատ լավ արտացոլում է հիմնովի՝ Սիմեոնի փառասիրությունն ու իշխանատենչությունը: Նա մտունդով վանա լծի ավերից էր և պետք է որ նախանձեր Աղբամասի Մուրթ Խաչ եկեղեցու շքեղությանը: Որոշ նշաններից (բուսազարդերով գոտին, ռազմիկ սրբերի պատկերները) կարելի է հասկանալ, որ նա ցանկացել է ընդօրինակել այն: Բացի իր երևելի ոգեշնչողից՝ Գագիկ թագավորից, նա օգտվում էր արվեստի բազմաթիվ մարդկանց օգնությունից, որտեղից էլ գալիս է գործի հավաքական, կոսմոպոլիտ ոճը, որտեղ միավորված են աշխարհիկ թեմաներ, գյուղական տեսարաններ կամ այնպիսիք, որոնք վերցված են իրանական և քրդական լեզենդներից, կրոնական թեմաներ ոչ միայն քրիստոնեական, ինչպես՝ մարգարեների, ռազմիկ սրբերի, Իսրայելի թագավորների պատկերները, այլ նույնիսկ մահմեդական, ինչպես՝ Ալ-Բուրակը՝ մարգարեի գրաստը: Դեկորատիվ քանդակները, ծաղիկները, կիպարիսները կամ իրանական ժողովրդական բանասիրությունից վերցված տեսարանները լավ որակի գործեր են, և հավանական է, որ դրանց կատարողները իրանցիներ են եղել՝ կրթված զենդական փայլուն դպրոցում, որը ծաղկում էր Շիրազի շրջանում ԺԸ դ. վերջին: Ի հակադրություն սրանց՝ քրիստոնեական հարթաքանդակները բավականին միջակ են կատարված, և պատկերազրույցն մեջ արտացոլված է ենթակարգություն՝ արևմտյան ազդեցությամբ, սակայն այս վերջին կետը չի վերաբերում Թադեոս առաքյալի վանքի քանդակազորմանին: Ի դեպ, ԺԷ և ԺԸ դդ. ամբողջ հայկական արվեստն էր ենթարկվում այդ ձևին (Thierry M., նշվ. աշխ., էջ 495):

Չատված ճեղքակ եկեղեցու հարավային կողմից և արևմտյան ճակատից բացված մուտքը

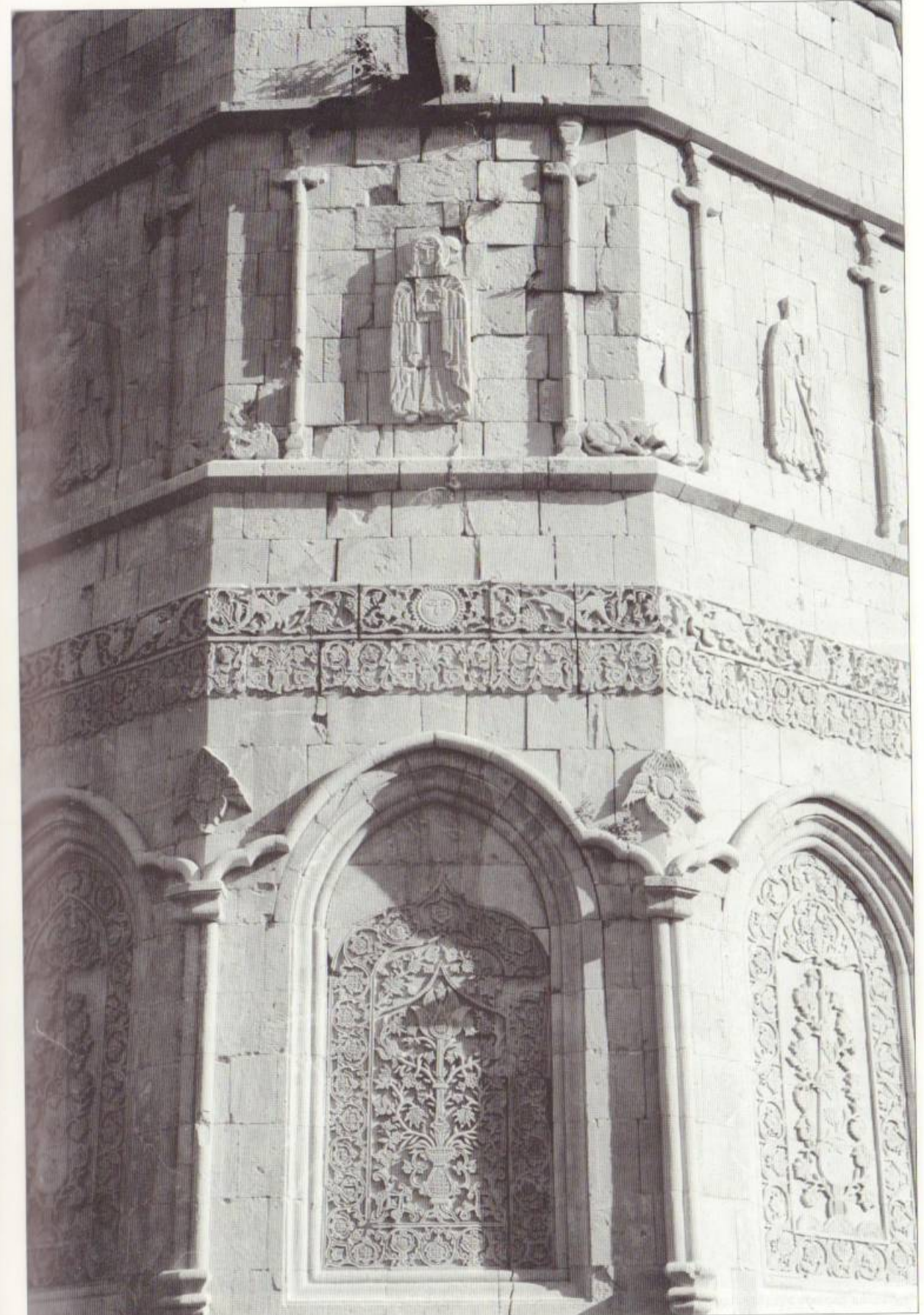

ճեղքակ եկեղեցու հարավային արսիղն արտաքուստ





Դրվագներ ճեղմակ եկեղեցու արտաքին հարդարանքից

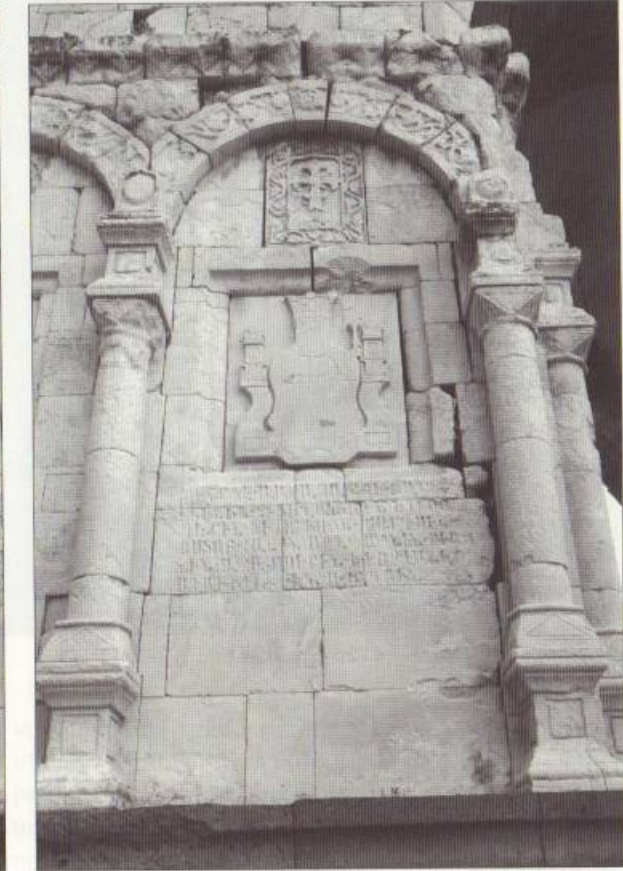

Դրվագներ ճեղմակ եկեղեցու արտաքին հարդարանքից





Չարքանդակներ ճերմակ եկեղեցու որմերին

Սյունակամարաշարի զույգ սյուները հենվում են բարձակավոր (կոնսոլային) խարիսխների վրա, իսկ կամարների արանքում վեցթևյան սերովբեների քանդակներ են: Եկեղեցու չորս անկյուններում սյունաշարի բարձրությամբ ձգվում են ճակատները եզրերում ավարտվող առանձին սյուներ: Նրանց կից՝ վերևում, վեցթևյան սերովբեների փոխարեն

դեմքով դեպի ճակատների անկյունները նայող մեկական հրեշտակներ են, իսկ մուտքերի երկու կողմերում կանգնած են պահապան հրեշտակներ: Կամարաշարի մեջ ներգծված են կամարաձև շրջանակներով երիզված ոչ խորը խորշեր, որոնք մշակված են տարբեր քանդակներով: Հյուսիսային և հարավային արտաքուստ հնգանիստ արսիղների



Չարքանդակներ ճերմակ եկեղեցու որմերին

կենտրոնական նիստում՝ խորշի մեջ, քանդակված է ծաղկամանից սկիզբ առնող և սիմետրիկ ճյուղավորվող ծաղիկ-տերևներով զարդարված ծառ, որն ավարտվում է քառաթերթ մայր ծաղիկով: Այն ամփոփված է սրածայր կամարով ավարտվող, բուսազարդերով մշակված շրջանակով: Իսկ կից երկու նիստերում քանդակված է բույսով փաթաթված

սլացիկ ծառ՝ առնված սլաքաձև բուսազարդ շրջանակի մեջ: Այս երեք քանդակները, որոնք խորհրդանշում են կենաց ծառը, հայ ճարտարապետության մեջ զարգացում ապրելով, հասել են ժՌ դարաշեմին և Իրանի դաջար մշակույթի ազդեցությամբ այս ձևն ու դրսևորումը ստացել: Արսիղի արևմտյան նիստի խորշի կենտրոնում վարդյակ է,





Պատկերաքանդակներ ճերմակ եկեղեցու որմերի արտաքին հարդարանքում

որից վեր երկզվիսանի արծվի քանդակն է, իսկ արևելյան նիստում արծվի փոխարեն հովազի և ձիու բարձրաքանդակներն են: Արևմտյան արսիդի եզրային նիստերում՝ վարդյակից վեր, մեջքից ծագող արեգակով նստած առյուծն է՝ «Շիրոխորշիդը», որը դարեր շարունակ եղել է Իրանի պետական խորհրդանիշը:

Եկեղեցու հյուսիսարևելյան և հարավարևելյան ճակատների խորշերում ագուցված է երկու խաչքար, որոնցից մեկը ներփակված է երկրաչափական, մյուսը՝ բուսական զարդագոտիով: Երկուսն էլ մշակված են կենսաց ծառից սկիզբ առնող խաչերով: Խաչերից մեկի չորս անկյուններում վարդյակներ են, իսկ մյուսում՝ չորս ավետարանիչների քանդակներ: Խաչքարերից ցած փորագրված են արձանագրություններ: Այսպիսի մեկական խաչքարեր կան արևմտյան ճակատի եզրային խորշերում:

Հարավային և հյուսիսային մուտքերի խորշերի մեջ մի կողմում հեծյալ Սր. Սարգիսն է՝ ձիու գավակին նստած իր որդու՝ Մարտիրոսի հետ, իսկ մյուս կողմում վիշապին նիզակահարող հեծյալ Սր. Գևորգն է: Այս քանդակներից ցած կան արձանագրություններ:

Կամարաշարի վերևում զարդագոտու ներքևի շերտը մշակված է բուսազարդերով, իսկ վերևինը՝ բուսազարդերով միացված աստվածաշնչյան և աշխարհիկ պատկերաքանդակներով: Այդ շերտում հյուսիսային և հարավային արսիդների կենտրոնում մարդ-արարչի դեմքով արևն է քանդակված, որը նախաքրիստոնեական շրջանից փոխանցված ու դարեր պահպանված կյանքի խորհրդանիշն է եղել: Արևին հաջորդում են հետևյալ տեսարանները՝

վիշապի հեքիաթային կերպարանքներով կենդանին՝ բերանի մեջ եղջերու, մի մեծ քարի առջև մուրճը ձեռքին ծնկաչոք մարդ, մի զինվոր, որ մի ձեռքով նիզակը, մյուս ձեռքով թամբած ձիու սանձն է բռնել, մի սիրամարգ, իսկ մյուս կողմում հովազն է՝ որսը հռչոտելիս, մի մարդ՝ ձեռքը մեկնած գահին բազմած իշխանավորին:

Արսիդից հարավ և հյուսիս ընկած զարդագոտիներում պատկերված են՝ գետնին նստած ուղտ, գրկախառնված երկու մերկ անձնավորությունների քանդակներ (որոնք հավանաբար Ադամի ու Եվայի պատկերներն են), հրացանը երկու եղջերուներին ուղղած որսորդ, եկեղեցի, կով ու հորթ, առասպելական քևավոր առյուծ, որին եկեղեցու անկյունադարձին հաջորդում են երկու սրամարտող զինվորներ (կեռ թուրն ու կլոր վահանը ենթադրել են տալիս, որ այստեղ ներկայացված է պարսիկ առասպելաբանության հեղինակ Ֆիրդուսու «Շահնամե»-ի երկու հերոսների՝ Ռուստամի և Ջոհրաբի մենամարտի դրվագը):

Եկեղեցու արևելյան պատին քանդակված են երկու խոյեր, իսկ արևմտյան պատին՝ աստվածաշնչյան Հովհաննիս կուլ տվող կետ-ձուկ:

Ջարդագոտին շարունակվում է դեպի արևմուտք, ուր պատկերված են ետևի ոտքերին կանգնած արջ ու նրա առջև ընկած մարդ, ապա ալիքների վրա տատանվող առագաստանավ: Եկեղեցու այս հատվածում քանդակները մասամբ հողմահարված ու վնասված են, որի հետևանքով որոշ պատկերներ անհասկանալի են դարձել:

Հորիզոնական զարդագոտուց վեր՝ երրորդ հատվածում, հին եկեղեցուց մինչ գանգակատուն



Պլակներ ճերմակ եկեղեցու հարթաքանդակ գոտիներից





Պրվագներ ճերմակ եկեղեցու հարթաքանդակ գոտիներից

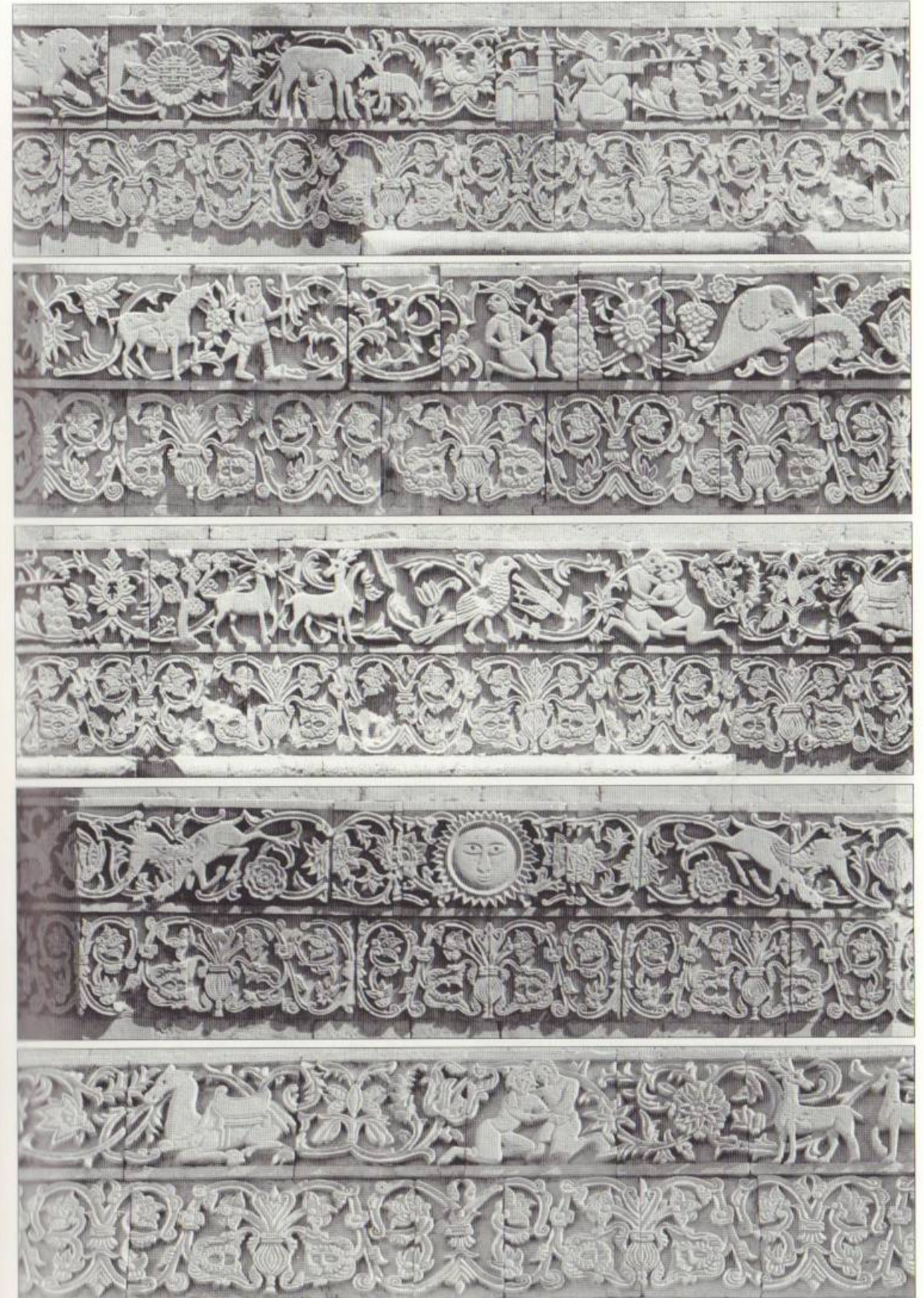

Պրվագներ ճերմակ եկեղեցու հարթաքանդակ գոտիներից





Ճերմակ եկեղեցու հարավային և հյուսիսային մուտքերը

սյունաշարը պատը բաժանում է 16 մասի, որից 13-ում սրբերի քանդակներն են, իսկ 3-ում՝ լուսամուտները: Չարդասյունների խոյակներից ներքև քանդակված են աջ ու ձախ թեքված կեռ կտուցներով արծվի գլուխներ, իսկ ներքևում՝ սյուների միջև, մարդու կամ կենդանիների քանդակներ են:

Հյուսիսային ճակատի արևելյան առաջին քանդակը Դավիթ քագավորինն է՝ քազը գլխին և քնարը ձեռքին: Եկեղեցու հարավային արսիդի կենտրոնում Գրիգոր Լուսավորչի քանդակն է, իսկ հյուսիսայինում՝ Մարիամ Աստվածածինը: Արևելյան ճակատի հյուսիսում եկեղեցու շինարար Չաքարիա Ծործորեցու պատկերն է՝ կառույցի մանրակերտը ձեռքին, իսկ հարավում՝ Հիսուս Քրիստոսի պատկերը՝ ոտքերն օդում, գառնուկը գրկին և դրոշը ձեռքին: Եղած 28 քանդակներից միայն Հիսուս Քրիստոսն ու Մարիամ Աստվածածինն են լուսապսակով ներկայացված: Մյուս քանդակները հավանաբար Հին Կտակարանի մարգարեներն ու Նոր Կտակարանի առաքյալներն են:

Չորրորդ և վերջին գոտին ավարտվում է պատի քիվով: Առաջին գոտու նման այն ևս հարդարանք չունի, բացառությամբ եկեղեցու արևմուտքում՝ երկու սրբերի քանդակների և հարավում ու հյուսիսում՝ երկու տեղ մուգ-բաց քարերի համադրությամբ խաչածն գարդերի:

**Մուտքեր.** ունի երեք մուտք: Գլխավոր մուտքը արևմուտքից է, իսկ մյուս երկուսը բացված են հյուսիսից և հարավից: Բոլոր մուտքերն էլ երիզվում են բուսազարդ շրջանակով:

**Գլխավոր մուտք.** շեշտված է բուսական զարդերով հարդարված կիսաշրջան և սլաքածն կամարներով, որոնց միջև նույնպես բուսազարդեր են: Մուտքի բարավորին կա երկու արձանագրություն (*տե՛ս սույն աշխ., էջ 168, արձ. ԿԶ; էջ 169, արձ. ԿԹ*): Կիսաշրջան կամարի հիմքում լուսնի և արևի պատկերաքանդակներն են:

**Հարավային մուտք.** բացված է բուսազարդ կամարով պսակված խորշի մեջ: Կամարը վերևից ուղղանկյուն շրջանակի մեջ է առնված, որի վերին անկյուններում երկբևանի, կենտրոնում՝ վեցբևանյան հրեշտակներ են: Մուտքի բարավորին կա արձանագրություն (*տե՛ս սույն աշխ., էջ 167, արձ. ԾԵ*), որից վեր հրեշտակի քանդակն է՝ ձախ ձեռքին կշեռք բռնած: Կշեռքի նժարներից մեկում քանդակված են երկու անձանց գլուխներ:

**Հյուսիսային մուտք.** ընդհանուր առմամբ նման է հարավային մուտքին, միայն այն տարբերությամբ, որ բարավորին քանդակված է գետնին ընկած սաստանայի գլխին նիզակն ուղղած Գաբրիել հրեշտակապետը:

**Տանիք.** շուրջ երկու դար եկեղեցու տանիքը մնացել է անավարտ (տանիքում բաղերը պետք է երկբեք ծածկ ունենային), և ժամանակավոր լուծումները չեն կարողացել ապահովել ջրահեռացումը. տանիքից պատերի մեջ ներծծվող ջուրը վտանգում է շենքի կայունությունը:

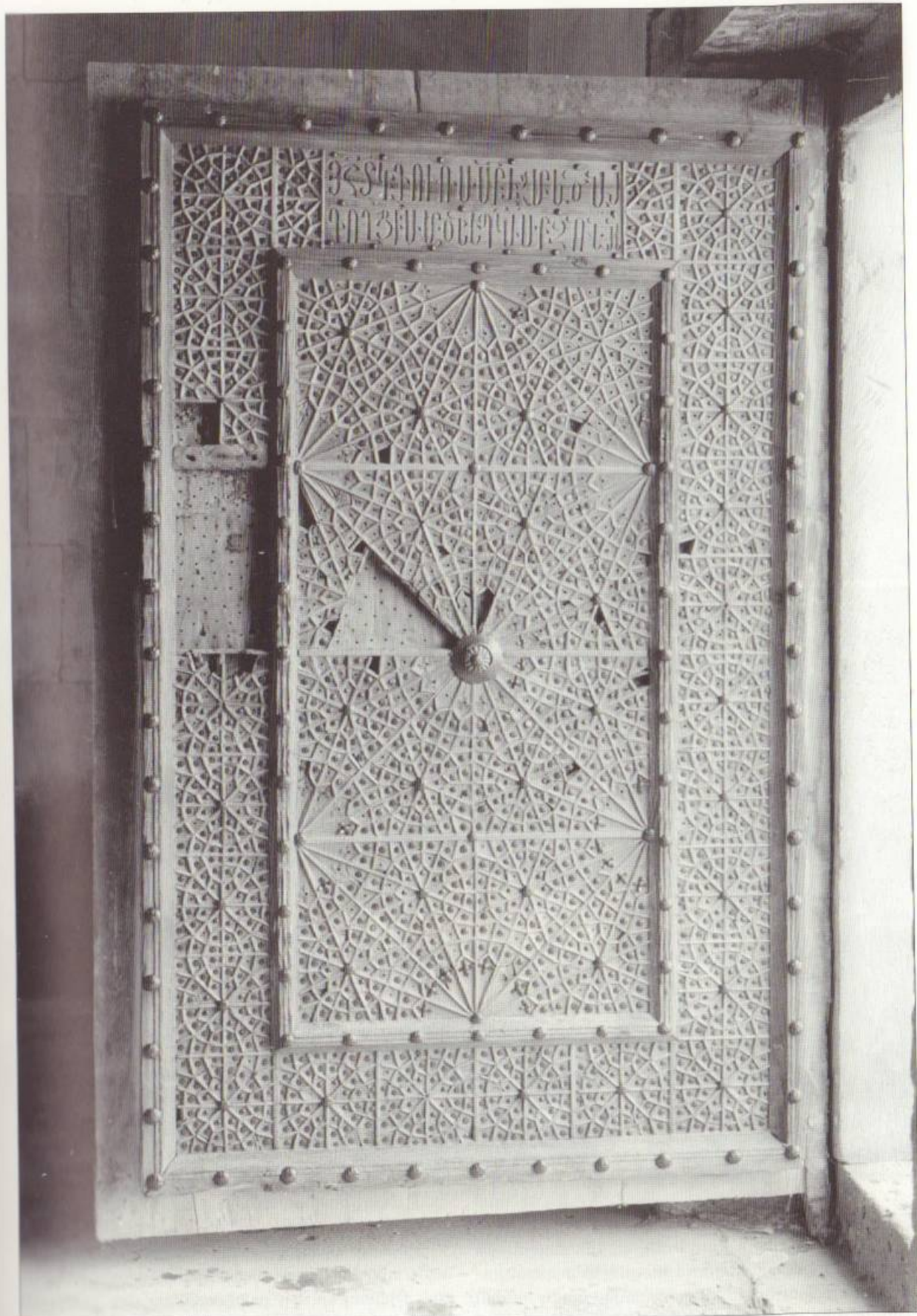

Ճերմակ եկեղեցու հարավային ճակատից բացված մուտքի դուռը



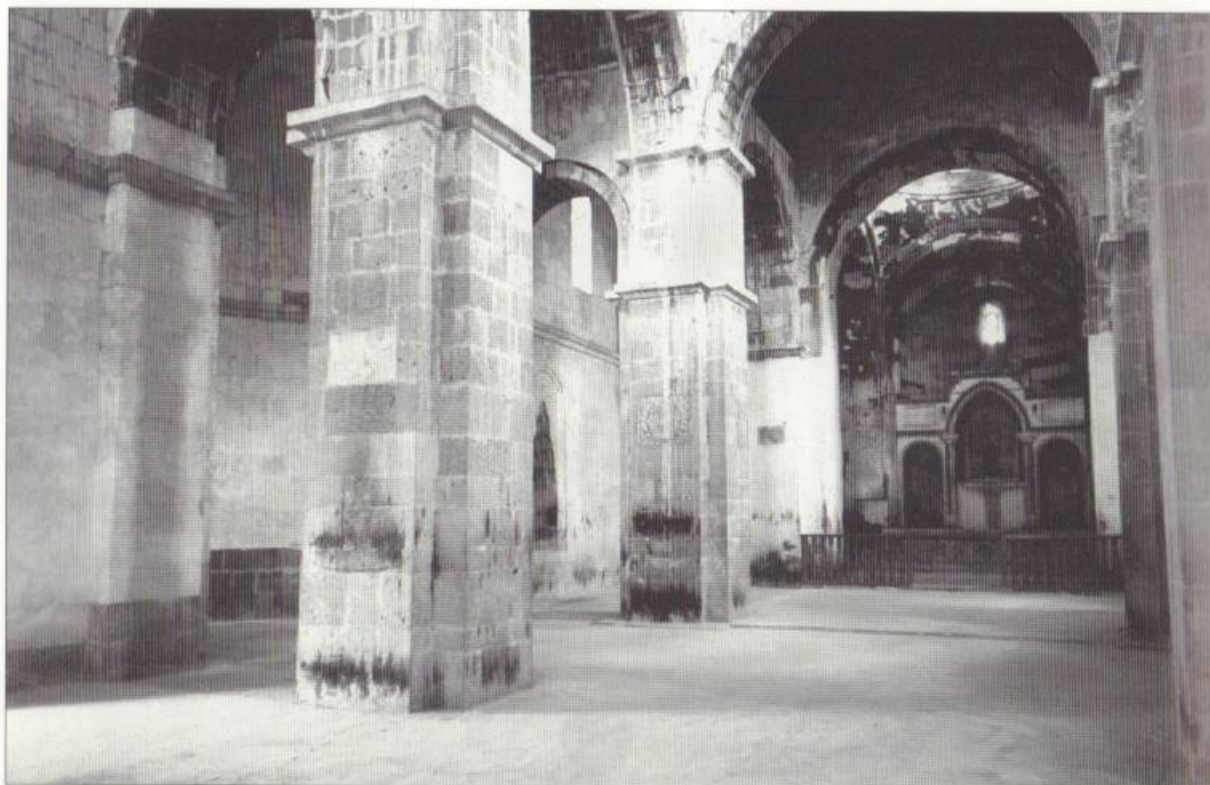

Կառվածներ ճեղձակ եկեղեցու ներքին ծավալներից

Գմբեթ. եկեղեցու չորս սյուներից նստած առագաստները դրսից ստեղծում են բարձր քառանկյունիներ (տուսթաներ), որոնք նույնպես ծածկ չունեն: Կրանց վրա բարձրանում է 12-նիստանի թմբուկը, որն ունի 12 լուսամուտներ:

Թմբուկի արևելյան և արևմտյան պատերին, լուսամուտից վեր գտնվող ելուստից կախված է քարե օղակ (շինանյութ վեր բարձրացնելու այս քանդակը հավանաբար ավելի շուտ վարպետի բողած հիշատակն է, քան ունեցել է գործնական նշանակություն):

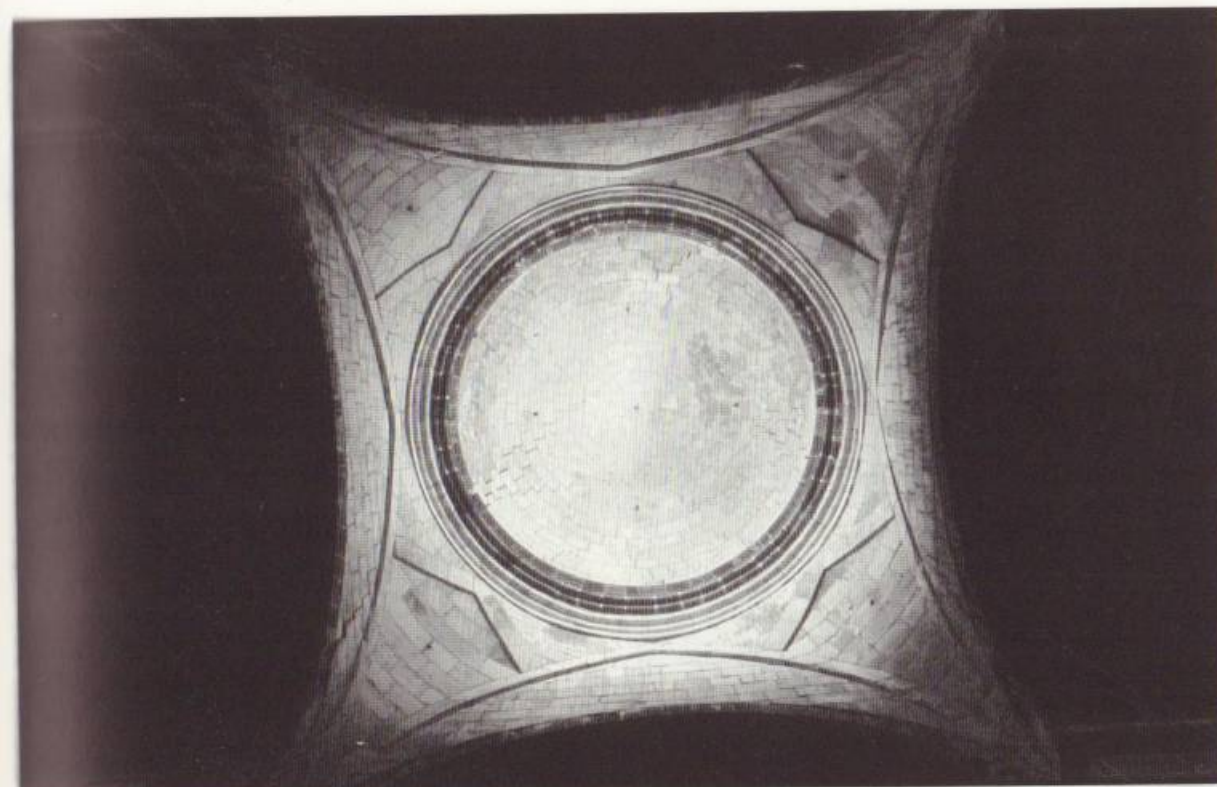

ճեղձակ եկեղեցու թմբուկը ներքուստ, առագաստը և հատված եկեղեցու վեղարի ծածկասալերից

Ձանգակատուն. եկեղեցու արևմտյան արսիդին կից է ճեղձակ կրաքարից կառուցված չորս սյունանի անավարտ զանգակատունը, որի արևելյան երկու սյուները կից են արսիդին: Սյուները դրսից և ներսից զարդարված են քանդակազարդ սյունակամարաշարով:

Սյունակամարաշարից ներքև՝ հյուսիսային ու հարավային ճակատներում, ընդարձակ բուսաբանդակներ են, որոնց նմանօրինակները՝ իրենց կից կենաց ծառի քանդակով, ներքին պատերին էլ կան: Արևմտյան ճակատում՝ սյունակամարաշարից ներքև, երեք քանդակներ են՝ կենտրոնում՝ թագը գլխին, սրով մարտնչող իշխանավորը, որին կող է տալիս վիշապը: Կողքերին՝ շրջանակներում, կենաց ծառի քանդակներն են:

Եկեղեցու գլխավոր մուտքը պաշտպանող չորս առյուծները բարձրաքանդակված են զանգակա-

տան սյուների ներսի արևելյան և արևմտյան ճակատներում:

Սյունակամարաշարի մեջ՝ հարավային և հյուսիսային ճակատներում, քանդակված են գահին բազմած թագադիր իշխանավորներ, միայն այն տարբերությամբ, որ հյուսիսային ճակատում գահակալներից երկուսը հոգևորականի վեղար ունեն: Այս քանդակներից վեր՝ կամարների տակ, ագուցված են խաչքարեր: Երկու ճակատներում էլ կան արձանագրության հետքեր, որոնք անընթեռնելի են դարձել:

Սյուների արևմտյան ճակատին՝ կամարների մեջ, մեկական խաչքարեր են:

Ձանգ. հին լուսանկարներում երևում է 1886 թ. Ռուսաստանի Վյատկայի նահանգում ձուլված եկեղեցու մեծ զանգը (տե՛ս սույն աշխ., էջ 108, արձ. ԽԳ), որն անհետացել է 1970 թ. ամռանը<sup>5</sup>:





Թանգակատուն, տեսքն արևմուտքից, հարթաքանդակներ և զանգը

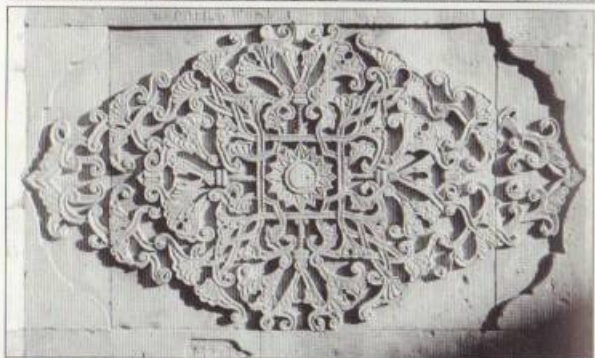

Եկեղեցական բակ. եկեղեցին գտնվում է ուղղանկյուն բակի կենտրոնում, որի շուրջ պարսպի երկայնքով ձգվում է իրար կից սենյակների շարքը: Հյուսիսային պարսպի արևմտյան եզրին՝ ուղղանկյուն խցին կից, դեպի արևելք կառուցված է իրար մեջ բացվող երեքական խցերի չորս խումբ: Առաջին խմբի խցերն ավելի մեծ են, քան մյուս երեք խմբերինը, որոնք բաղակապ են, իսկ նրանց մուտքերը, ի տարբերություն առաջինի, կամարակապ են: Խցերն ունեն փոքրիկ ուղղանկյուն լուսամուտներ:

5 Օգտվելով վանքի մենավոր դիրքից՝ 1970 թ. անհայտ չարագործները տանում են եկեղեցու երկու զանգերից մեկը. վերջինս քեև չունեն գեղարվեստական որևէ արժեք, սակայն ուշագրավ էր որպես վանքի պատմության մի պատասիկ: Գոյություն փաստի մասին ահազանգում են և՛ իրանական թերթերը, և՛ հայկական «Այլը» օրաթերթը (ԴԱՀՊ, հ. Բ, էջ 205):

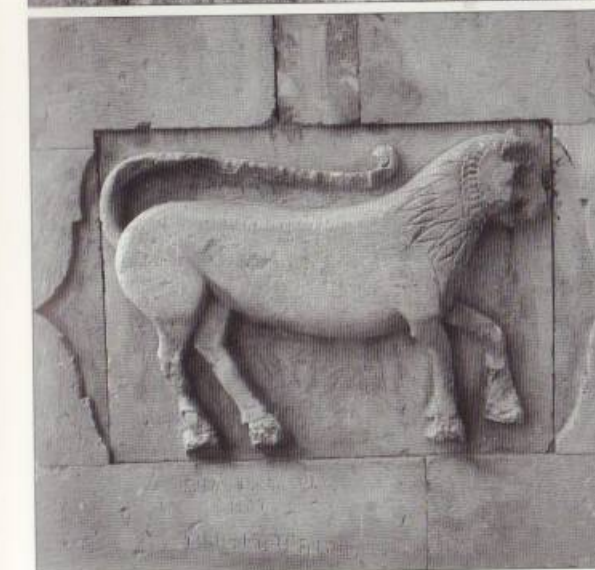

Զանգակատուն, տեսքը հարավից և առյուծների բարձրաքանդակներ



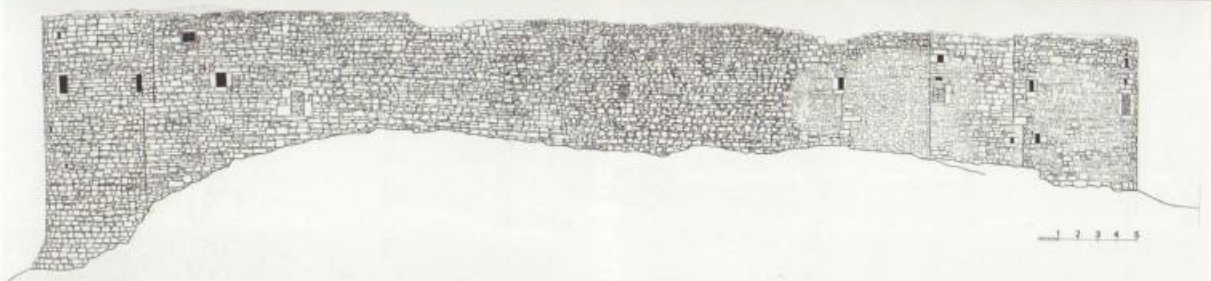

Թաղենու առաջալի վանք. շրջապարսպի տեսքն արևելքից, մույն ճակատի չափազրույթունը, պարսպի հարավարևելյան և հյուսիսարևելյան անկյուններում գտնվող բրգաշտարակները

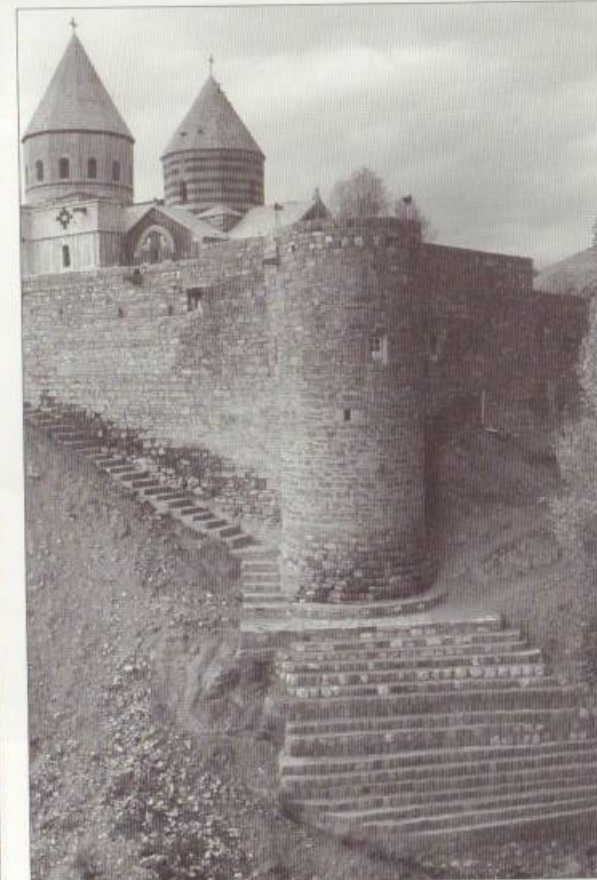

Թաղենու առաջալի վանք. արևմտյան կողմով ձգվող շրջապարսպի կիսաշտարակներից մեկը և հարավարևելյան բրգաշտարակը 1968 և 2009 թթ.

Պարսպի՝ երկու աշտարակներով հզորացված հյուսիսարևելյան անկյունը ներս է ընկած, որին արևմուտքից կից են հյուսիս-հարավ ուղղությամբ իրար մեջ բացվող չորս խուց (հավանաբար վանահոր կացարանն է): Բաց թաղակապ նախամուտքը տանում է ուղղանկյուն առաջին խուցը, որի երկու մուտքերից հարավայինը բացվում է դեպի երկու խցերը, իսկ հյուսիսայինը՝ աշտարակի մեջ եր-

կայնքով տեղավորված թեք խուցը: Նախամուտքի հարավային արտաքին պատի ստորին անկյունից կամարակապ մուտքի աստիճաններն իջնում են երեք ուղղանկյուն խուց և աշտարակի մեջ գաղտնարան ունեցող նկուղային հարկ: Եվս մի գաղտնարան էլ կա այս հարկից ներքև՝ աշտարակի մեջ: Եկեղեցուց արևելք կան դեպի բակ բացվող մուտքերով ուղղանկյուն, թաղակապ, ավելի ցածր





Թադենու առաքյալի վանք. շրջապարսպի արևմտյան հատվածի մուտքին հարող մասը 2009 թ. (լուս.՝ Մարգրիթ Ֆախնազարյանի), դարպասից վեր ազդեցված զույգ խաչքարերը և շրջապարսպի արևմտյան ճակատի չափագրությունը

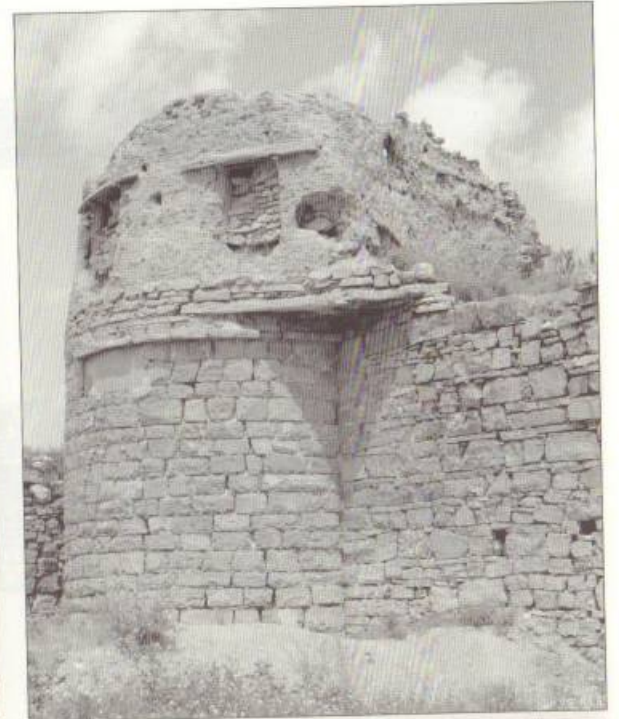
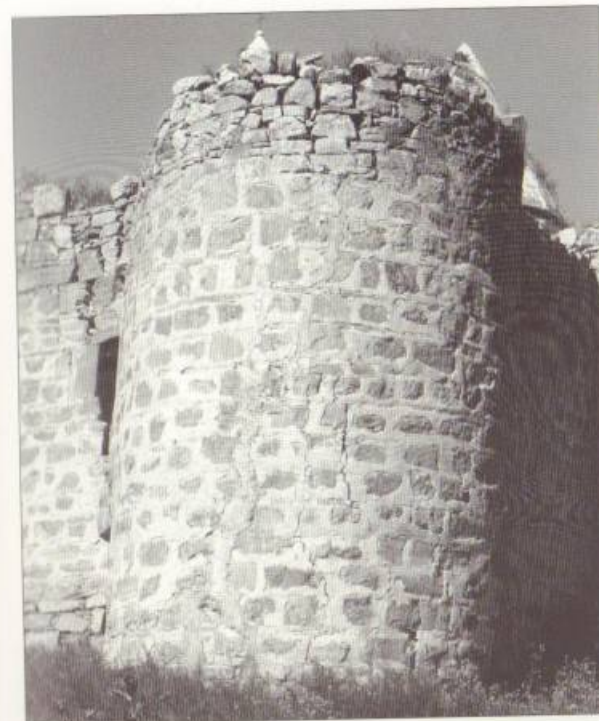

Թադենու առաքյալի վանք. շրջապարսպի հյուսիսարևելյան և հարավային բրգաշտարակները, բակի արևելյան հատվածը և դրվագներ շրջապարսպի ներքին ծավալներից



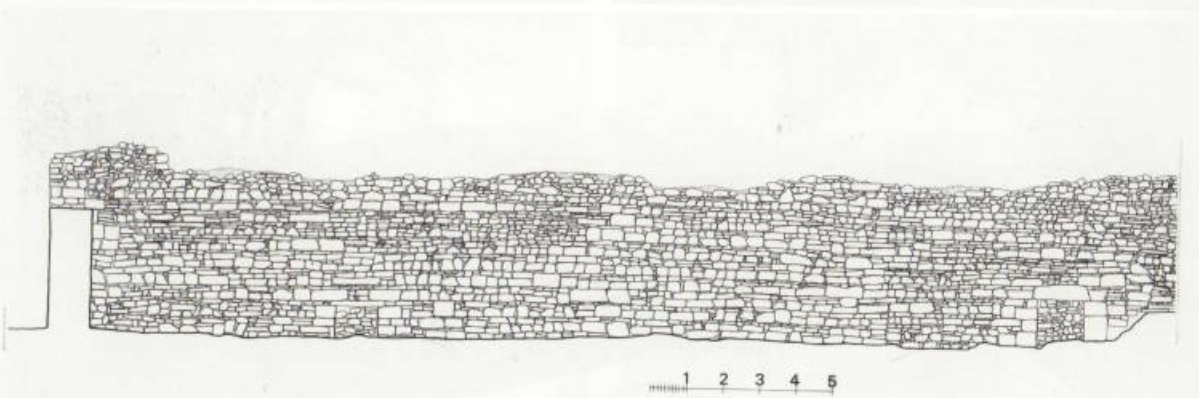
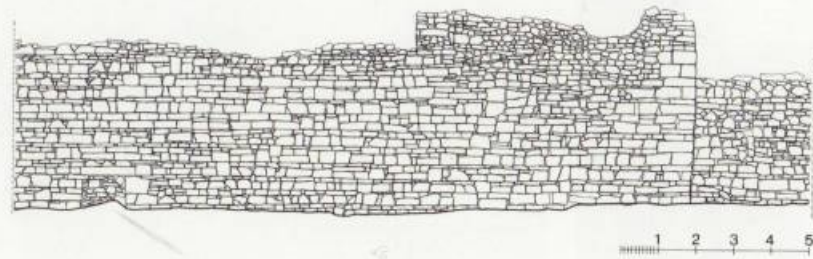
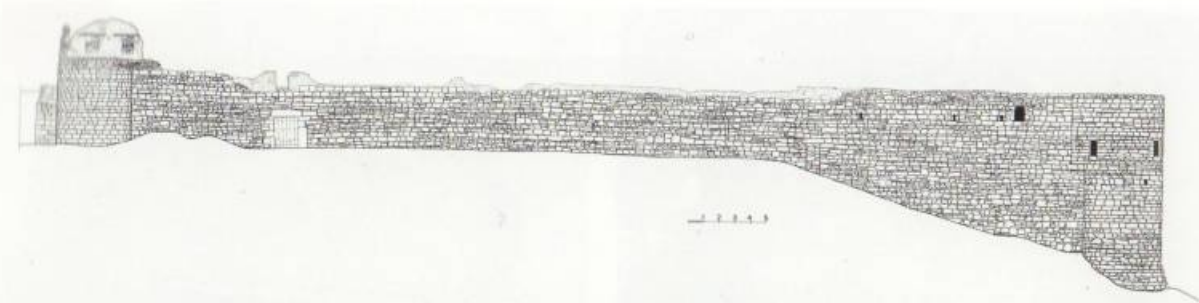

Թաղեոս առաքյալի վանք. շրջապարսպի հարավային ճակատը, հյուսիսային պարսպապատի կենտրոնական հատվածը և արևմտյան պարսպի հյուսիսային հատվածն արտաքին բակի կողմից

չորս խցեր, որոնց հյուսիսում երկու օժանդակ սենյակներ են, իսկ հարավում՝ պարսպի հարավարևելյան անկյունում, հավանաբար ուշ շրջանի բարձր դահլիճներ, որոնցից մեկն արևելյան շարքում է, մյուսը՝ հարավային: Գահլիճներն ունեն տափակ կամարով պսակված ընդհանուր մուտք, որը բացվում է արևելյան և հարավային շարքերի անկյունից դեպի երկու միջանցքներ: Հարավային՝ ավելի մեծ դահլիճը լուսավորվում է բակին մայրող նույնպես տափակ կամարով ավարտվող երեք լուսամուտներով: Երկու դահլիճների ծայրերին կան մեկական, իսկ նկուղային հարկում՝ չորս օժանդակ սենյակներ:

Հարավային շարքում՝ դահլիճից արևմուտք, տեղադրված են ընդհանուր կամարակապ մուտքով և միջանցքով երկու թաղակապ խցեր, որոնցից արևմուտք կան ևս երեքը՝ առանձին մուտքերով:

Հարավային պարսպի արևմտյան մասում եկեղեցական բակի մուտքն է, որի երկու կողմերում երկուական սենյակներ են:

Արևմտյան պատին կից պահպանվել են հյուսիսային կեսի հինգ թաղակապ խցերը, իսկ պատի մեջտեղում երկու բակերը միմյանց կապող մուտքն է:

Եկեղեցական բակի արևմուտքում տնտեսական բակն է, որի հարավարևելյան անկյունն է միայն կառուցապատված: Ի տարբերություն կանոնավոր ուղղանկյուն խցերի՝ տնտեսական մասը շեղումներով է կառուցապատված: Գոմերի և մառանների կենտրոնում երդիկավոր թոնրատունն է, որի անկյունային որմնասյուները միմյանց միացնող չորս կամարներից մասամբ է կեղծ գմբեթավոր ծածկը: Թոնրատանը կից ձիթհանն է:

Շրջապարսպ. վանքն ունի կանոնավոր կուպատառ շարվածքով շրջապարսպ, որն անկյուն-

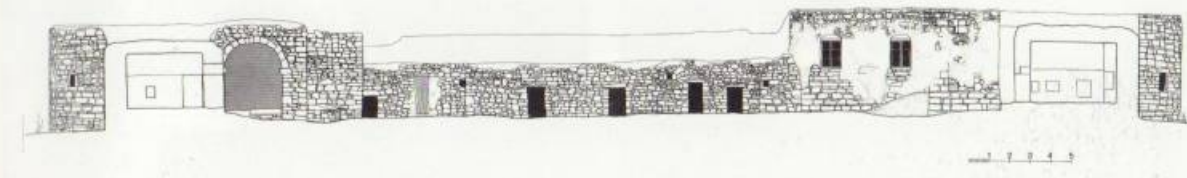

Թաղեոս առաքյալի վանք. հյուսիսային, հարավային, արևելյան և արևմտյան պարսպներից կից օժանդակ կառույցների ճակատները բակի կողմից

ներում հզորացված է կիսաշրջան վեց աշտարակներով: Բոլոր աշտարակներում կան խցեր: Տնտեսական մասի հարավային պարսպն այժմ քանդված է, որը լրացվել է ուղղանկյուն հատակագծից դուրս եկած պարսպով:

Պարսպները և աշտարակները կառուցված են բազալտե կուպտատաշ քարով: Ի դեպ, դրանց բարձրությունը միայն արևմուտքում տեղանքի թեքության պատճառով հասնում է 8 մ, իսկ մյուս կողմերում՝ 5 մ:

Մուտքեր. բացված են արևմտյան և հարավային պարսպների կենտրոնում: Հարավային մուտքը

տանում է դեպի եկեղեցու բակ և նայում է զանգակատան կամարներին, իսկ արևմտյան մուտքը բացվում է դեպի տնտեսական բակ: Վանքի երկու հատվածներն իրարից բաժանող պարսպատար կենտրոնում ունի բակերն իրար միացնող դուռ:

Վանքի արևմտյան մուտքը, ի տարբերություն հարավային պարսպ, ուղղանկյուն բացվածքով մուտքի, պսակված է սլաքածև կամարով, որի երկու կողմերում խաչքարեր են: Բարավորի կենտրոնում ձևավոր շրջանակի մեջ արձանագրություն է, որի երկու կողմերում իրար նայող հովազների քանդակն է:



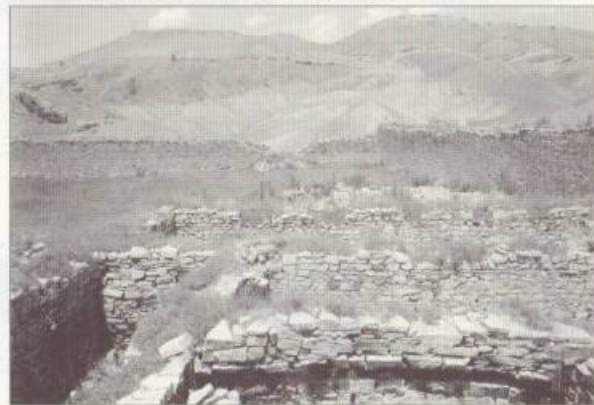

Թադեոս առաքյալի վանք. հատվածներ շրջապարսպին ներքուստ կից օժանդակ կառույցներից

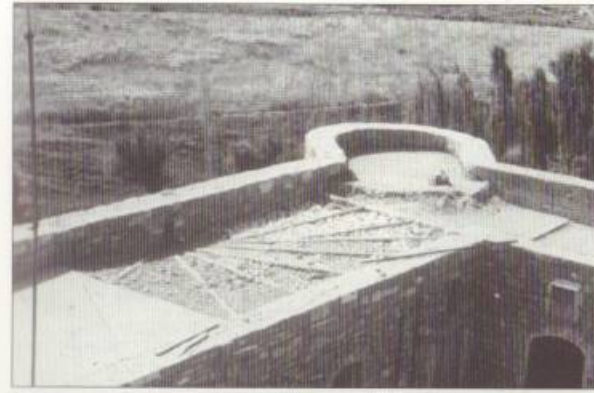

Թադեոս առաքյալի վանք. օժանդակ կառույցները նորոգության ընթացքում



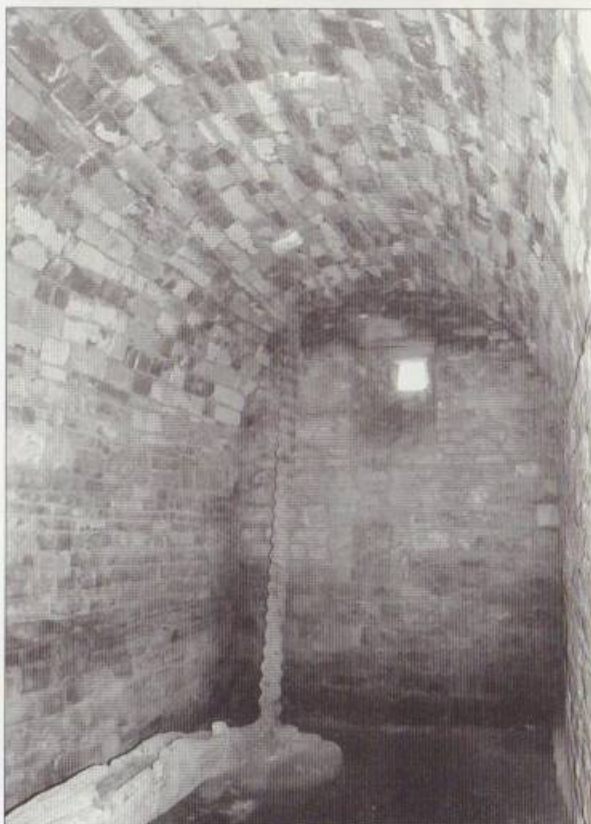

Թադեոս առաքյալի վանք. դրվագներ օժանդակ կառույցներից, վանքի ձիթահան նորոգությունից առաջ և հետո

### ԹԱԴԵՈՍ ԱՌԱՔՅԱԼԻ ՎԱՆԻ ՎԻՍԱԳԵՐԸ

Հնավայրի տարածքում պահպանված վիմագրերի ուսումնասիրությամբ մասնագետները սկսել են գրառվել դեռևս ԺԷ դ.:

Վանքի վիմագրերից առաջինը գրի է առել վանքի առաջնորդ Իսահակ վարդապետ Մակվեցին 1677 թ.<sup>1</sup>:

Այնուհետև գրեթե երկդարյա ընդմիջումից հետո սկսվում է վանքի վիմագրերի ընդօրինակման և հրատարակման գործը: Այդ գործի առաջին նախաձեռնողը Հովհաննես Շահխաբունյանցն է, որը, սակայն, գրի է առնում և հրատարակում ընդամենը մեկ արձանագրություն<sup>2</sup>:

Նշյալ ուղղությամբ մեծ ավանդ ունի Խաչիկ վարդապետ Դադյանը: Դեռևս 1894 թ. նա, Խրիմյան Հայրիկի հանձնարարությամբ լինելով Մակու գավառում, հավաքում է նաև Թադեոս առաքյալի վանքի վիմագիր արձանագրությունները և դրանց մի մասը հրատարակում հողվածաշարով<sup>3</sup>, որը հիմք է դառնում հետագա ուսումնասիրությունների համար: Վիմագրերից շատերը վերջին հարյուրամյակում անհետ կորել են, և Դադյանի վերձանություններն այսօր ձեռք են բերել բնագրի արժեք: Հավաքել է 56 միավոր վիմագիր. հրատարակել է 21-ը, իսկ 34-ը անտիպ է: Չեռագիրը պահվում է Հայաստանի ազգային դիվանում<sup>4</sup>:

Ի դարակերպին վանք այցելած Ե. Ֆրանգյանը հրատարակել է 3 արձանագրություն<sup>5</sup>: Այնուհետև մեկ արձանագրություն է վերահրատարակել Կ. Կոստանյանցը<sup>6</sup>:

Հ. Ոսկյանը բավարարվել է սոսկ Խ. Դադյանի՝ 1898 թ. հրատարակած 21 արձանագրության վերահրատարակմամբ<sup>7</sup>:

Մեկական միավոր արձանագրություններ էլ հրատարակել են Հ. Աճեմյանը<sup>8</sup>, Է. Հակոբյանը<sup>9</sup>, Հ. Ստեփանյանը (Ուխտավոր կեղծանվամբ)<sup>10</sup> և Լ. Խաչիկյանը<sup>11</sup>: Լ. Մինասյանը հրատարակել է 6 արձանագրություն, որոնցից 3-ի առաջին հրատարակիչն է<sup>12</sup>:

Ֆրանսիացի հետազոտող Ժան-Միշել Թիերրին վերահրատարակել է թիվ Ա և ԿԶ վիմագրերը, ինչպես նաև օգտվելով մեր թեգում ներառված վիմագրերից՝ դրանցից մի քանիսը բարձրանաբար է ներկայացրել<sup>13</sup>:

Թադեոս առաքյալի վանքի վիմագրերին վերաբերող մեր հրատարակումը կատարվել է 1973 թ., որտեղ ներկայացված է 35 միավոր արձանագրություն<sup>14</sup>:

Ստորև ներկայացնում ենք 126 միավոր արձանագրություն, որից 63-ը հրատարակվում է առաջին անգամ:

#### Հին եկեղեցու ներսում

Արձանագրություն. «...գտնում է հիսիսային որմի վերայ՝ լուսամտի տակ, բաղկացած է տասն եւ հինգ տողից՝ խոշոր երկարագիր, տեղ-տեղ փակագիր, կրճատ պատուագիր: Բռնած տարածությունն է 2 արշ. 15 վերշ. x 2 արշ. 8 վերշ., տողերի երկարությունը՝ 2 արշ. 13 վերշ., տառեր՝ 5 x 10 սմ»<sup>15</sup> 15 տող.

Այս տաճար լուսակիր եւ երկնանման առկայացե(ա)լ հաստատ/ազոյն հիմամբք ի վերայ ա(ստուա)ծարնակ շիրմի ս(ուր)ք առաքելոյս | Թադէոսի որ ըստ բազմատեսակ յանցանաց մեր զկործանումն էառ | ի շարժէ, իսկ ես

8 Աճեմյան Հ., նշվ. աշխ., մաս I, էջ 26:  
9 Յակոբյան Է., Ս. Թադէի վանքը, էջ 14:  
10 Ուխտատոր (Հայկ Ստեփանյան), նշվ. հոդվ., «Ալիք», 1954:  
11 Խաչիկյան Լ., նշվ. հոդվ., «ԲՄ», № 11, էջ 138: Տե՛ս նաև Խաչիկյան Լ., Արտազի հայկական իշխանությունը եւ Ծործորի դպրոցը, Աշխատություններ, հ. Բ, Երևան, 1999, էջ 55:  
12 Մինասեան Լ., Հնադարեան մի կամուրջ Ատրպատականում, «Հանդես Ամսօրեայ», 1968, էջ 244-246: Տե՛ս նաև նույնի՝ Իրանի հայկական վանքերը, էջ 12-13, 16-17:  
13 Thierry M., նշվ. աշխ., էջ 486, 494:  
14 Haghazarian A., Das Armenische Thaddäuskloster in der Provinz West Aserbaïdjan in Iran (Dissertation, RWTH Aachen, 1973).  
15 Խ. Վ., նշվ. հոդվ., «Արարատ», 1898, էջ 89 (վերահրատարակությունը տե՛ս Դադյան Խաչիկ ծ. վարդապետ, Հողվածների ժողովածու, էջ 45):

1 Մայր ցուցակ հայերեն ձեռագրաց Մաշտոցի անուան Մատենադարանի, հ. Բ, էջ 97:  
2 Շահխաբունյանց Յովհ., նշվ. աշխ., հ. Բ, էջ 350-351:  
3 Հողվածաշարը տե՛ս «Արարատ» ամսագիր, 1895, 1898 (1898 թ. վերահրատարակությունը տե՛ս Դադյան Խաչիկ ծ. վարդապետ, Հողվածների ժողովածու):  
4 ՀԱԳ, ֆ. 319, ց. 1, գ. 108:  
5 Ֆրանգեան Ե., Վեց օր Թադէի վանքում, «Մուրճ», 1903, № 8: Նույնի՝ Ատրպատական, էջ 28-29:  
6 Վիմական տարեգիր, կազմեաց Կ. Կոստանյանց, Ս. Պետերբուրգ, 1913, էջ 164:  
7 Ոսկեան Հ., Արտազի վանքը, էջ 33-37: Տե՛ս նաև նույնի՝ Վասպուրական-Վանի վանքերը, Բ մաս, էջ 458, 460-464:







**Նոր եկեղեցու ներսում**

Ը Տապանաբար՝ ազուցված Նոր եկեղեցու հարավարևմտյան սյան պատվանդանին (վիմանգրի շարունակությունը «կտորած է եւ սեան տակ մնացած») (ՀԱԳ, ֆ. 319, ց. 1, գ. 108, ք. 14):

**ԹՎ(ին) ՉԽԷ (1298). այս է հանգիստ...**

Գրակ. ՀԱԳ, ֆ. 319, ց. 1, գ. 108, ք. 14 (Գաղեան Խաչիկ վարդապետ, Տեղեկագիր սրբոյն Թաղեոսի Առաքելոյ վանոց):

Հրատ. Խ. Վ., նշվ. հոդվ., «Արարատ», 1898, էջ 91 (վրիտ.՝ Գատյան Խաչիկ ծ. վարդապետ, Հողվածների ժողովածու, էջ 53): Ոսկեան Հ., Արտագի վանքը, էջ 37: Նույնի՝ Վասպուրական-Վանի վանքերը, Բ մաս, էջ 464: Խաչիկյան Լ., նշվ. հոդվ., «ԲՄ», էջ 138: Նույնի՝ Արտագի հայկական իշխանությունը եւ Ծործորի դպրոցը, Աշխատություններ, հ. Բ, էջ 55:

Ծանոթ. Ըստ Լ. Խաչիկյանի՝ Արտագի առաջնորդ Տիրացու Ա-ի տապանաբարն է:

Թ Արձանագրություն (չափերն են՝ 37 x 49 սմ՝ 9 x 11 վերջ.), Նոր եկեղեցու հարավարևելյան սյան արևմտահայաց երեսին, 8 տող.

*Տ(եր) Ա(ստուա)ծ Յ(իսուս) Բ(րիստոս): | Յիշատակ է սիւնս մէլիք Ներխեսի որդի մէլիք Նափասարդ, մէլիք | Մօսէս մէլիք Բալասան, մէլիք Ստեփան եւ մէլիք Աղաջան. երեքին | եղբարք նորոգեցաք վասն հոգոց | նախնեաց մերոց Արծերու/նի Սենեբերին Դաւիթբեկեան. քվին Ռ-Կին ° (1611°):*

Գրակ. ՀԱԳ, ֆ. 319, ց. 1, գ. 108, ք. 13 (Գաղեան Խաչիկ վարդապետ, Տեղեկագիր սրբոյն Թաղեոսի Առաքելոյ վանոց):

Հրատ. Խ. Վ., նշվ. հոդվ., «Արարատ», 1898, էջ 91 (վրիտ.՝ Գատյան Խաչիկ ծ. վարդապետ, Հողվածների ժողովածու, էջ 51): Ոսկեան Հ., Արտագի վանքը, էջ 37: Նույնի՝ Վասպուրական-Վանի վանքերը, Բ մաս, էջ 463-464: Haghazarian A., էջ 202:

Ծանոթ. Հավանաբար բվականը պետք է լինի ՌՄԿ (1811):

Ժ Տապանաբար (մարմարից, չափերը՝ 111 x 49x 13 սմ՝ 1 արշ. 9 վերջ. x 11 վերջ. x 3 վերջ.)՝ տեղադրված եկեղեցու հարավային խորանում, 7 տող.

*Այս է տապան տեառն մեծի | Չարարիս վարդապետի | Մուրք Արթոռյս սա բա.....րի, | որ յաջորդեց Թ (9) տարի, | էր սա երկրաւ Ղափանեցի, | հայր էր սա անարժանիս | Ռ-ՃԳԲ (1743):*

Գրակ. ՀԱԳ, ֆ. 319, ց. 1, գ. 108, ք. 12 (Գաղեան Խաչիկ վարդապետ, Տեղեկագիր սրբոյն Թաղեոսի Առաքելոյ վանոց):

Հրատ. Խ. Վ., նշվ. հոդվ., «Արարատ», 1898, էջ 90 (վրիտ.՝ Գատյան Խաչիկ ծ. վարդապետ, Հողվածների ժողովածու, էջ 47): Ոսկեան Հ., Արտագի վանքը, էջ 35: Նույնի՝ Վասպուրական-Վանի վանքերը, Բ մաս, էջ 460-461: Haghazarian A., էջ 198:

ԺԱ Տապանաբար (մարմարից, չափերն են՝ 102 x 49 x 9 սմ՝ 1 արշ. 7 վերջ. x 11 վերջ. x 2 վերջ.)՝ Նոր եկեղեցու հարավային խորանում.

*Տապանս սայ է եղկելի | Մինաս անուն վարդապետի, | որ յաջորդեց տանս մեծի | Ներգրաղմանց ժամանակի: | Ծառայ էր սա տեառն մեծի | Չարարիսս վարդապետի: | ՌՄ (1751):*

Գրակ. ՀԱԳ, ֆ. 319, ց. 1, գ. 108, ք. 12 (Գաղեան Խաչիկ վարդապետ, Տեղեկագիր սրբոյն Թաղեոսի Առաքելոյ վանոց):

Հրատ. Խ. Վ., նշվ. հոդվ., «Արարատ», 1898, էջ 90 (վրիտ.՝ Գատյան Խաչիկ ծ. վարդապետ, Հողվածների ժողովածու, էջ 50): Ոսկեան Հ., Արտագի վանքը, էջ 35: Նույնի՝ Վասպուրական-Վանի վանքերը, Բ մաս, էջ 461: Haghazarian A., էջ 198: Ծանոթ. Տարեբվի վերձանությունը կասկած է հարուցում, քանի որ պահպանվել է Մինաս առաջնորդին ուղղված Աղեքսանդր Բ Բյուզանդացի կաթողիկոսի 1753 թվակիր կոմուակը:

ԺԲ Արձանագրություն, Նոր եկեղեցու հարավարևելյան որմնասյան արևմտյան ճակատին, 6 տող. «երկաթագիր եւ պատուագիր»: Չափերն են՝ 57,8 x 40 սմ (13 x 9 վերջ.).

*Յիշատակ է սունս սրբոյ | Արթոռյս առաջնորդ Սիմէօն | արքեպիսկոպոսի Էջմիածնեցոյ | եղբոր Խաչատրին եւ քեռն/...րին եւ ամենայն զարմիցն |ԹՎ. ՌՄԾԹ (1810) ին:*

Գրակ. ՀԱԳ, ֆ. 319, ց. 1, գ. 108, ք. 12 (Գաղեան Խաչիկ վարդապետ, Տեղեկագիր սրբոյն Թաղեոսի Առաքելոյ վանոց):

Հրատ. Խ. Վ., նշվ. հոդվ., «Արարատ», 1898, էջ 90 (վրիտ.՝ Գատյան Խաչիկ ծ. վարդապետ, Հողվածների ժողովածու, էջ 50): Ոսկեան Հ., Արտագի վանքը, էջ 36: Նույնի՝ Վասպուրական-Վանի վանքերը, Բ մաս, էջ 463: Haghazarian A., էջ 202:

ԺԳ Արձանագրություն, Նոր եկեղեցու հյուսիսարևելյան որմնասյան արևմտյան երեսին, 35,5 x 53,4 սմ (8 x 12 վերջ.) չափերով սպիտակ քարին՝ 6 տող: Գրչությունը՝ երկաթագիր և պատվագիր.

*Յիշատակ է սունս վերանորոգիչ սրբոյ | Արթոռյս առաջնորդ Սիմէօն | Արքեպիսկոպոսի Էջմիածնեցոյ | եւ ծնողաց նորին Մուրատին եւ Գայեանին, | քվին ՌՄԾԹ (1810):*

Գրակ. ՀԱԳ, ֆ. 319, ց. 1, գ. 108, ք. 12 (Գաղեան Խաչիկ վարդապետ, Տեղեկագիր սրբոյն Թաղեոսի Առաքելոյ վանոց):

Հրատ. Խ. Վ., նշվ. հոդվ., «Արարատ», 1898, էջ 90 (վրիտ.՝ Գատյան Խաչիկ ծ. վարդապետ, Հողվածների ժողովածու, էջ 50): Ոսկեան Հ., Արտագի վանքը, էջ 36-37: Նույնի՝ Վասպուրական-Վանի վանքերը, Բ մաս, էջ 463: Haghazarian A., էջ 203:

Տարբերեցում. Գաղյանի մոտ վերանորոգիչ քառը տրված է փրանդեղ ձևով:

ԺԴ Արձանագրություն, Նոր եկեղեցու հյուսիսարևելյան սյան արևմտահայաց երեսին, քանդակագարդ, եզրերը՝ նկարագարդ, քանդակները՝ կարմիր գույնով ներկված: Չափերը՝ 80 x 71 սմ (1 արշ. 2 վերջ. x 1 արշ.): Արձանագրությունը՝ անկյուններում.

*Յիշ(ա)տ(ա)կ է սիւնս | Ղօրդանեցի Դաւիթ | կար(ո)ղ(ի)կ(ո)սի եղբայր Մէլիքեան Բարսեղին Երէվան/ցո եւ կող(ա)կցոյն յիւրո եւ | որդոցն Չօհրաբին, Ռ-ուստամ/ին եւ Մկրտչին եւ դրստերա/ցն եւ հանգուցեալ ծընող/ացն եւ համ(ա)յն կենդ(ա)նեաց | եւ նընջեցելոցն ամէն. | քվ(ի)ն ՌՄԿԲ (1813):*

Արձանագրությունը ներփակող ձևավոր շրջանակից դուրս՝ այց և ձախ կողմերում, 2 տող.

*Տ(ե)ր Ա(ստուա)ծ | Յ(իսուս) Բ(րիստոս):*

Գրակ. ՀԱԳ, ֆ. 319, ց. 1, գ. 108, ք. 13 (Գաղեան Խաչիկ վարդապետ, Տեղեկագիր սրբոյն Թաղեոսի Առաքելոյ վանոց):

Հրատ. Խ. Վ., նշվ. հոդվ., «Արարատ», 1898, էջ 91 (վրիտ.՝ Գատյան Խաչիկ ծ. վարդապետ, Հողվածների ժողովածու, էջ 51): Ոսկեան Հ., Արտագի վանքը, էջ 37: Նույնի՝ Վասպուրական-Վանի վանքերը, Բ մաս, էջ 463: Ուխտատը (Հայկ Ստեփանյան), Ուխտագնացություն դէպի Ս. Թաղէի վանք, «Ալիք», 1954: Haghazarian A., էջ 203:



Այս արձանագրությունը բարգմանաբար ներկայացրել է Ժան-Միշել Թիերրին (Thierry M., նշվ. աշխ., էջ 494): Հրատարակված օրինակում պակասում են առաջին երկու տողերը և շրջանակից դուրս փորագրված հատվածը: Արձանագրության մեջ հիշվող Գավիր Ե Էմագեթի (Կորդանյան) կաթողիկոսը պաշտոնավարել է 1801-1807 թթ.:

ԺԵ Արձանագրություն, Նոր եկեղեցու հարավարևելյան որմնասյան արևելյան ճակատին, մեծությունն է 13 x 9 վերջ., 6 տող.

*Այլ և յիշատակ է բայազեղի մահ/տեսի Ափրիկի որդի | մահտեսի Բարսեղին եւ Պետրոսին /ն} եւ | ծնողացն Շահգաստին, մահտեսի Լալէին | որդի Աւետիսին եւ մահտեսի Բարսեղի | կողակցի Մարթահին: | ՌՄԿԳ (1814):*

Գրակ. ՀԱԳ, ֆ. 319, ց. 1, գ. 108, ք. 13 (Գաղեան Խաչիկ վարդապետ, Տեղեկագիր սրբոյն Թաղեոսի Առաքելոյ վանոց): Հրատ. Խ. Վ., նշվ. հոդվ., «Արարատ», 1898, էջ 90 (վրիտ.՝ Գատյան Խաչիկ ծ. վարդապետ, Հողվածների ժողովածու, էջ 50): Ոսկեան Հ., Արտագի վանքը, էջ 36-37: Նույնի՝ Վասպուրական-Վանի վանքերը, Բ մաս, էջ 463: Haghazarian A., էջ 202:

ԺԶ Արձանագրություն, Նոր եկեղեցու ավազանին՝ զարդերից ցած, 4 տող: Տողերի երկարությունը՝ 93 սմ՝ 1 արշ. և 5 վերջ.

*Յիշատակ է սուրբ ավազանս բայազեղցի | մահտեսի Գօրօի | որդի մահտեսի Մրնացակամին, ՌՄԿԴին (1815) | յույիս Է (7):*

Գրակ. ՀԱԳ, ֆ. 319, ց. 1, գ. 108, ք. 13 (Գաղեան Խաչիկ վարդապետ, Տեղեկագիր սրբոյն Թաղեոսի Առաքելոյ վանոց):

Հրատ. Խ. Վ., նշվ. հոդվ., «Արարատ», 1898, էջ 90 (վրիտ.՝ Գատյան Խաչիկ ծ. վարդապետ, Հողվածների ժողովածու, էջ 50-51): Ոսկեան Հ., Արտագի վանքը, էջ 37: Նույնի՝ Վասպուրական-Վանի վանքերը, Բ մաս, էջ 463: Haghazarian A., էջ 204:

ԺԷ Արձանագրություն, Նոր եկեղեցու հարավարևմտյան սյան արևմտահայաց երեսին՝ 8 տող, չափերը՝ 47 x 42 սմ՝ 10,5 x 9,5 վերջ.

*Ոգ(ա)ծուր(եամ)ք յ(ա)ռ(ա)ջն(որդ) Սիմէօն քազմաշ/ս(ա)տ եպ(ի)սկ(ոպոս)ին | յիշ(ա)-տ(ա)կ է սիւնս մար(ա)ղեցի | տ(ե)ր Խաչ(ա)-տուրին եւ կող(ա)կցուն. նաեւ դարարախեցի տ(ե)ր Պետրոսին եւ կ(ո)ղ(ա)կցուն, նաեւ Չլա-դատ պ(ա)ր(ո)ն Ա(ստուա)ծատուր/ին եւ կո-ղ(ա)կցուն: ՌՄԿԴ (°) (1815°):*



Գրակ. ՀԱԳ, ֆ. 319, ց. 1, գ. 108, ք. 14 (Գաղեան Խաչիկ վարդապետ, Տեղեկագիր սրբոյն Թաղեոսի Առաքելոյ վանոց): Հրատ. Խ. Վ., նշվ. հոդվ., «Արարատ», 1898, էջ 91 (վրիտ.՝ Գատյան Խաչիկ ծ. վարդապետ, Հողվածների ժողովածու, էջ 52-53): Ոսկեան Հ., Արտագի վանքը, էջ 37: Նույնի՝ Վասպուրական-Վանի վանքերը, Բ մաս, էջ 464: Haghazarian A., էջ 203: Տարբերեցում. Գաղյանի և Ոսկեանի մոտ տարբերվել են թիվ է՝ «ՌՄ...»:

ԺԸ Արձանագրություն, Նոր եկեղեցու հյուսիսարևմտյան սյան արևմտահայաց ճակատին, 8 տող: Չափերը՝ 42 x 66,7 սմ՝ 9,5 x 15 վերջ.: Արձանագրությունը փորագիր չի եղել, այլ գրված է մատիտով.

*Հոգածութեամբ յառաջնորդ Սիմէօն արքեպիսկոպոսի. եւ պատրիարզութեան սուրբ Մահիմայ Թեոդորոս եպիսկոպոսին յիշատակ է սիւնս սուրբ Մաղիմայ իմդաղչի | եւ նվիրակ տեառն Ստեփան վարդապետին եւ ծնողացն մահտեսի Մէլքոնին Հոփիսիմին | եւ եղբարցն մահտեսի Մարգսին եւ տիրացու | Յարութիւնին եւ Յակոբին եւ ամեն | այն զարմից. նորին քվ. ՌՄԿԴ (1815):*

Գրակ. ՀԱԳ, ֆ. 319, ց. 1, գ. 108, ք. 13 (Գաղեան Խաչիկ վարդապետ, Տեղեկագիր սրբոյն Թաղեոսի Առաքելոյ վանոց):

Հրատ. Խ. Վ., նշվ. հոդվ., «Արարատ», 1898, էջ 91 (վրիտ.՝ Գատյան Խաչիկ ծ. վարդապետ, Հողվածների ժողովածու, էջ 52): Ոսկեան Հ., Արտագի վանքը, էջ 37: Նույնի՝ Վասպուրական-Վանի վանքերը, Բ մաս, էջ 464: Haghazarian A., էջ 204: Ծանոթ. իմդաղչի նշանակում է օգնության հասնող:

ԺԹ Տապանաբար՝ կից նոր եկեղեցու հարավարևելյան սյանը, կտրված է: Արձանագրությունը՝ երկաթագիր, խոշոր տառերով.

*Կ. դամբար. անանուն կոչի:*

Գրակ. ՀԱԳ, ֆ. 319, ց. 1, գ. 108, ք. 13 (Գաղեան Խաչիկ վարդապետ, Տեղեկագիր սրբոյն Թաղեոսի Առաքելոյ վանոց):

Հրատ. Խ. Վ., նշվ. հոդվ., «Արարատ», 1898, էջ 91 (վրիտ.՝ Գատյան Խաչիկ ծ. վարդապետ, Հողվածների ժողովածու, էջ 52): Ոսկեան Հ., Արտագի վանքը, էջ 37: Նույնի՝ Վասպուրական-Վանի վանքերը, Բ մաս, էջ 464: Haghazarian A., էջ 204: Տարբերեցում. Գաղյանի արխիվային վավերագրում ընդօրինակության առաջին տառը ոչ թե Կ է, այլ Չ:

Ի Արձանագրություն, Նոր եկեղեցու ավազանից բարձր, 5 տող.

*Սուրբ խաչս քա/րեխօս Էլօին | եւ կնջն Շամա/մին եւ որդուն | Պետրոսին:*



Գրակ. ՀԱԴ, ֆ. 319, ց. 1, գ. 108, ք. 13 (Գաղեան Խաչիկ վարդապետ, Տեղեկագիր սրբոյն Թաղէտսի Առաքելոյ վանոց):  
 Հրատ. Խ. Վ., նշվ. հողվ., «Արարատ», 1898, էջ 90 (վրիտ.՝ Գատյան Խաչիկ Ծ. վարդապետ, Հողվածների ժողովածու, էջ 51): Ոսկեան Հ., Արտագի վանքը, էջ 37: Նույնի՝ Վասպուրական-Վանի վանքերը, Բ մաս, էջ 463: Hagnazarian A., էջ 202:

**ԻԱ** Արձանագրություն, Նոր եկեղեցու ավագանից բարձր դեպի արևմուտք, 3 տող:

*Յիշատակ է առազանս սեղուկեցի հանգուցեալ մահտեսի / Գերոմի որդիսն մահտեսի:*

Գրակ. ՀԱԴ, ֆ. 319, ց. 1, գ. 108, ք. 13 (Գաղեան Խաչիկ վարդապետ, Տեղեկագիր սրբոյն Թաղէտսի Առաքելոյ վանոց):  
 Հրատ. Խ. Վ., նշվ. հողվ., «Արարատ», 1898, էջ 90 (վրիտ.՝ Գատյան Խաչիկ Ծ. վարդապետ, Հողվածների ժողովածու, էջ 51): Ոսկեան Հ., Արտագի վանքը, էջ 37: Նույնի՝ Վասպուրական-Վանի վանքերը, Բ մաս, էջ 463: Hagnazarian A., էջ 204:

**Նոր եկեղեցու հյուսիսային ճակատին**

**ԻԲ** Արձանագրություն, Նոր եկեղեցու հյուսիսային մուտքի արևմտակողմում՝ հեծյալի քանդակի տակ, 4 տող:

*Յիշ(ա)տ(ա)կ է ս(ուր)ք Գեվորգս հայսվէրիզցի Եգօի որդի Յարութնին, / կող(ա)կ(ո)ն՝ Գուլէին, եղր(ո)ր(ն)՝ Գրիգորին, / մօրն, որդոցն, որ է Մէլիքեան, ՌՄԿ (1811):*



Գրակ. ՀԱԴ, ֆ. 319, ց. 1, գ. 108, ք. 17 (Գաղեան Խաչիկ վարդապետ, Տեղեկագիր սրբոյն Թաղէտսի Առաքելոյ վանոց):  
 Հրատ. Hagnazarian A., էջ 205:  
 Այս արձանագրությունը բարգձմանաբար ներկայացրել է Ժան-Միշել Թիերրին (Thierry M., նշվ. աշխ., էջ 494):

**ԻԳ** Արձանագրություն, Նոր եկեղեցու հյուսիսային մուտքի արևելակողմում՝ ձիավորի քանդակի տակ, 3 տող, տեղ-տեղ վնասված:

*Յիշ(ա)տ(ա)կ է ս(ուր)ք Սարգիս բայ(ա)զ(ի)ղցի / Յօփօյի որդի Յակոբին, Սարգիս(ին), / քվ(ի)ն ՌՄԿ (1811):*



Գրակ. ՀԱԴ, ֆ. 319, ց. 1, գ. 108, ք. 16 (Գաղեան Խաչիկ վարդապետ, Տեղեկագիր սրբոյն Թաղէտսի Առաքելոյ վանոց):  
 Հրատ. Hagnazarian A., էջ 205:  
 Այս արձանագրությունը բարգձմանաբար ներկայացրել է Ժան-Միշել Թիերրին (Thierry M., նշվ. աշխ., էջ 494):

**ԻԴ** Արձանագրություն, Նոր եկեղեցու հյուսիսային խորանի հրեշտակի քանդակից վեր:

*Յիշ(ա)տ(ա)կ է սրբէս տէր Գանիէլի ծնողացն, կ(ո)ղ(ա)կց(ու)ն եւ որդի Ոսկանին Մուսիսիցի (՝), ՌՄԿ (1811):*

Գրակ. ՀԱԴ, ֆ. 319, ց. 1, գ. 108, ք. 17 (Գաղեան Խաչիկ վարդապետ, Տեղեկագիր սրբոյն Թաղէտսի Առաքելոյ վանոց):  
 Հրատ. առաջին անգամ:

**ԻԵ** Արձանագրություն, Նոր եկեղեցու հյուսիսային մուտքի ճակատակալ քարին, 4 տող:

*Յիշ(ա)տ(ա)կ է դուռս ավաջուղցի մէլիք Մարտիրոսին եւ կող(ա)կցուն՝ Նանօին, եւ / որդոցն՝ Մեղրակին եւ ծըն(ո)ղացն՝ տ(է)ր Գրիգորին եւ Դ(ի)լբարին, եղրարցն՝ տ(է)ր / Յօհանէսին, Մէլիք Փանոսին եւ կողակցացն՝ Դիլբօին եւ Դուրդանին եւ որդոցն՝ / Պետրոսին եւ Շէկօին եւ այլ ընդանեացն:*



Գրակ. ՀԱԴ, ֆ. 319, ց. 1, գ. 108, ք. 16 (Գաղեան Խաչիկ վարդապետ, Տեղեկագիր սրբոյն Թաղէտսի Առաքելոյ վանոց):  
 Հրատ. առաջին անգամ:  
 Տարբերբցում. Խ. Դաղյանի ընթերցման մեջ բացակայում է 3-րդ տողն ամբողջությամբ, իսկ 4-րդ տողի «Ղ(ա)զ(ա)րին, Գրիգորին, քվ(ին) ՌՄԿ (1811)» հատվածը վիճաբան չկա:

**ԻԶ** Արձանագրություն, Նոր եկեղեցու հյուսիսային ճակատին՝ խորանների միջև՝ խորանասյան գլխի հրեշտակի քանդակից վեր:

*Յիշատակ է սրբէս մոնցի տ(է)ր Մարտիրոսի ծնողացն եւ կողակցուն, քվ(ին) ՌՄԿ (1811):*

Գրակ. ՀԱԴ, ֆ. 319, ց. 1, գ. 108, ք. 16 (Գաղեան Խաչիկ վարդապետ, Տեղեկագիր սրբոյն Թաղէտսի Առաքելոյ վանոց):  
 Հրատ. առաջին անգամ:

**ԻԷ** Արձանագրություն, Նոր եկեղեցու արևելյան ճակատին՝ կից հին եկեղեցուն հյուսիսից՝ արևելահայաց որմնախորշի խաչաքանդակի տակ, 71սմ՝ 1արշ., 9 տող:

*Յիշ(ա)տ(ա)կ է ս(ուր)ք խաչս քօխաղցի հանգ(ու)ցեալ / Իսկէնտէրեան մ(ա)հ(տե)սի Ակորին եւ որդուն՝ / Մեղիսեղեկին եւ որդուն՝ Ակորին եւ Գէորգին եւ Փորումեան մ(ա)հ(տե)սի Ստեփաննոսին եւ որդուն՝ Մելքոնին եւ /*



*նաեւ Լուսիկին եւ Մարթային / եւ դազազ մ(ա)հ(տե)սի Մարգսին, որք / հանդիպիք մի հայր մերիս յիշեցէք, / քուին ՌՄԿԱ (1812)ին, յուլիսի Ա (1) ին:*

Գրակ. ՀԱԴ, ֆ. 319, ց. 1, գ. 108, ք. 16 (Գաղեան Խաչիկ վարդապետ, Տեղեկագիր սրբոյն Թաղէտսի Առաքելոյ վանոց):  
 Հրատ. Hagnazarian A., էջ 201:

**ԻԸ** Արձանագրություն, Նոր եկեղեցու հյուսիսային խորանի արևելյան «բաղաբջածև» պատկերաքանդակի տակ, 4 տող (տեղ-տեղ քայքայված):

*Յիշ(ա)տ(ա)կ է խորանս փանիկցի Յարութնին եւ կ(ո)ղ(ա)կցուն Չափուտին եւ / որդոց՝ Միքայէլին, կ(ե)նդ(ա)ն(եա)ց եւ ն(ն)ջ(ե)ց(ե)ր(ո)ցն, / քվ(ին) ՌՄԿԴ (1815):*



Գրակ. ՀԱԴ, ֆ. 319, ց. 1, գ. 108, ք. 16 (Գաղեան Խաչիկ վարդապետ, Տեղեկագիր սրբոյն Թաղէտսի Առաքելոյ վանոց):  
 Հրատ. առաջին անգամ:  
 Տարբերբցում. Խ. Դաղյանի մոտ՝ Չափուտին բառի փոխարին նշված է Չափուտին:

**ԻԹ** Արձանագրություն, Նոր եկեղեցու հյուսիսային խորանի արևմտյան միտի երկգլխանի արձվաքանդակի տակ, 3 տող:

*Յիշատակ բայ(ա)զ(ե)ղցի / դայրաղ մահղեւսի Ավ[եղի]սին:*

Գրակ. ՀԱԴ, ֆ. 319, ց. 1, գ. 108, ք. 16 (Գաղեան Խաչիկ վարդապետ, Տեղեկագիր սրբոյն Թաղէտսի Առաքելոյ վանոց):  
 Հրատ. առաջին անգամ:  
 Ծանոթ. դայրաղ նշանակում է կաշեգործ:



**Լ** Արձանագրություն, Նոր եկեղեցու հյուսիսային խորանի հյուսիսարևելյան քանդակի մոտ, 4 տող (տեղ-տեղ քայքայված):

*Յիշ(ա)տ(ա)կ է Բանագիտ բնակեալ Խաչատու[ր]ի որդի Ասլան աղա[ի]ն կամ] / Օհանէսին եւ իւր ծնողին, [քվ]ին / ՌՄԿԹ (1820):*

Գրակ. ՀԱԴ, ֆ. 319, ց. 1, գ. 108, ք. 16 (Գաղեան Խաչիկ վարդապետ, Տեղեկագիր սրբոյն Թաղէտսի Առաքելոյ վանոց):  
 Հրատ. առաջին անգամ:



**ԼԱ** Արձանագրություն, Նոր եկեղեցու հյուսիսային ճակատին՝ արևելքից երկրորդ խաչաքանդակի տակ, 2 տող (տեղ-տեղ քայքայված):

*Ս(ուր)ք խաչս բարեխօս առ ա(ստուա)ծ վասն փրկութե(ա)ն տ(է)ր Հայրապետին եւ ծնողացն՝ տ(է)ր Հայրապետին եւ Մարգարտին:*



Գրակ. ՀԱԴ, ֆ. 319, ց. 1, գ. 108, ք. 16 (Գաղեան Խաչիկ վարդապետ, Տեղեկագիր սրբոյն Թաղէտսի Առաքելոյ վանոց):  
 Հրատ. առաջին անգամ:

**ԼԲ** Արձանագրություն, Նոր եկեղեցու հյուսիսային ճակատին՝ արևելքից առաջին խաչաքանդակի տակ, 3 տող:

*Ս(ուր)ք խաչս բարեխօս է խօյեցի մ(ա)հ(տե)սի Եղօյի կողակից Մար(ի)ամին եւ որդոց / Մարգարին, Չարարին եւ Մանուկին, գողեկացկին եւ ննչեցելոցն, / կենդանեաց:*

Գրակ. ՀԱԴ, ֆ. 319, ց. 1, գ. 108, ք. 16 (Գաղեան Խաչիկ վարդապետ, Տեղեկագիր սրբոյն Թաղէտսի Առաքելոյ վանոց):  
 Հրատ. առաջին անգամ:





**ԼԳ** Արձանագրություն, Նոր եկեղեցու հյուսիսային ճակատի արևմտյան անկյան մոտ՝ գեղարանդակ վարդյակի տակ, 3 տող.

*Յիշ(ա)տ(ա)կ է ք[ալասեցի .... / Անտիքին ծն ...] / ք[վ(ի)ն ...]:*  
Հրատ. առաջին անգամ:



**ԼԴ** Արձանագրություն, 3 տող.  
*1856 ամի, ապրելի 24-ին ես գե/զէցի Սկրտիչ Սինանովս եկի ս(ուր)ք աթ(ո)ռն:*  
Հրատ. առաջին անգամ:

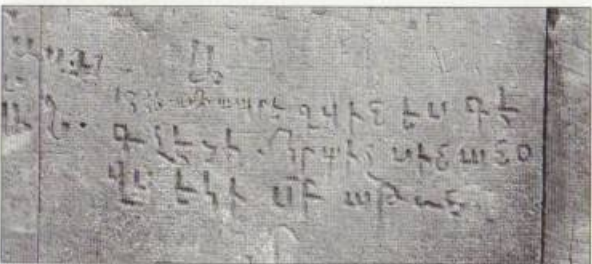

**ԼԵ** Արձանագրություն, 4 տող.  
*1856 / ապրելի 24-ին / ես Գոգչէցի Բակո / Ղազէօվէ եկի ս(ուր)ք / արթոն:*  
Հրատ. առաջին անգամ:

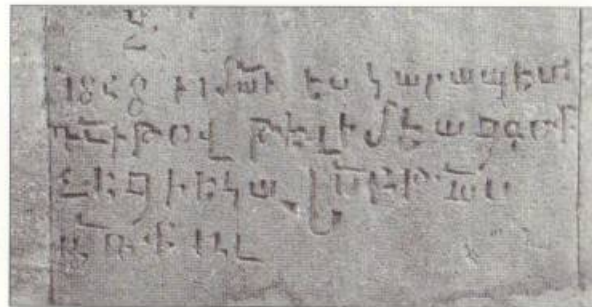
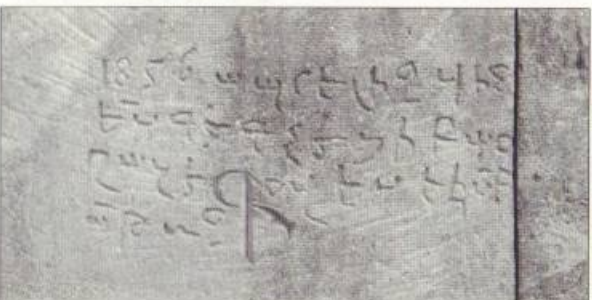

**ԼԶ** Արձանագրություն, 4 տող.  
*1858 11 մա(յիս)ի ես՝ Կարապետ / Դ(ա)ւի-թով Թէլիմնա(ն)ց Գօքչէցի եկա Ս(ուր)ք Թա- (ղէ)ս, / առ(ա)ք(ե)ալ:*  
Հրատ. առաջին անգամ:

**ԼԷ** Արձանագրություն, 4 տող.  
*Յիշ(ա)տ(ա)կ Ղևոնդ / Մի(ր)գախանեան / Վանեցի, 1897, / մ(այ)իս(ի) 31:*  
Հրատ. առաջին անգամ:

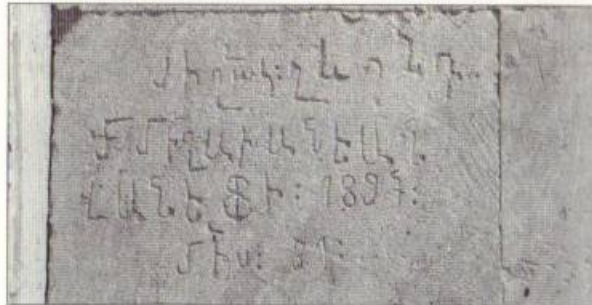

**ԼԸ** Արձանագրություն, 5 տող.  
*... / ... / Մակուցի, / նո(յեմբերի) 21 / 1904:*  
Հրատ. առաջին անգամ:

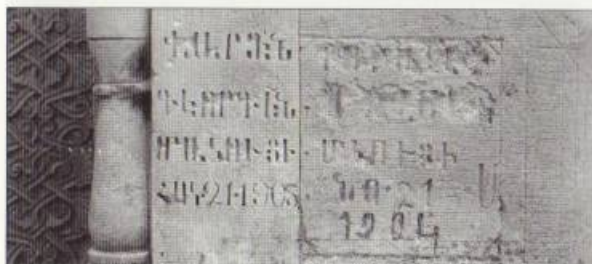

**ԼԹ** Արձանագրություն, 4 տող.  
*Վարդան / Գէորգե(ա)ն / Մակուցի, / հոկ. 21, 1905:*  
Հրատ. առաջին անգամ (տե՛ս ԼԸ վիճագրի լուսանկարը):

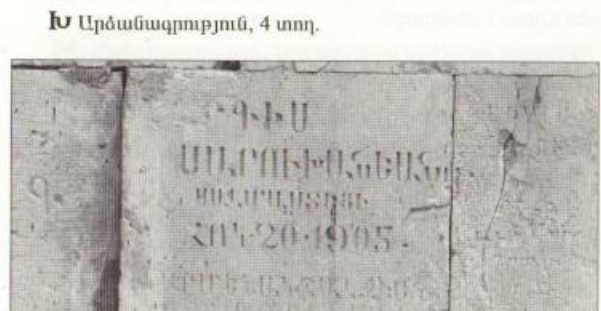

*[Սա]րգիս / Սարուխանեանց / Սալմաս- տեցի, / հոկ. 20, 1905:*  
Հրատ. առաջին անգամ:

**ԽԱ** Արձանագրություն, 3 տող.  
*Վարդան Յարութնուն(ա)ն / Տաշերանցի, / 1907, հոկ(տեմբերի) 5:*  
Հրատ. առաջին անգամ:

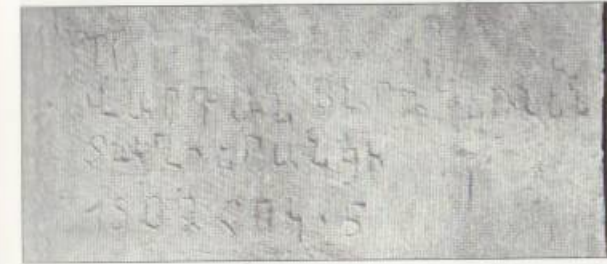

**ԽԲ** Արձանագրություն, 4 տող.  
*Քաջբերունի / Ինջոյեան / Կարնեցի, / 1914*  
*թ.:*  
Հրատ. առաջին անգամ:

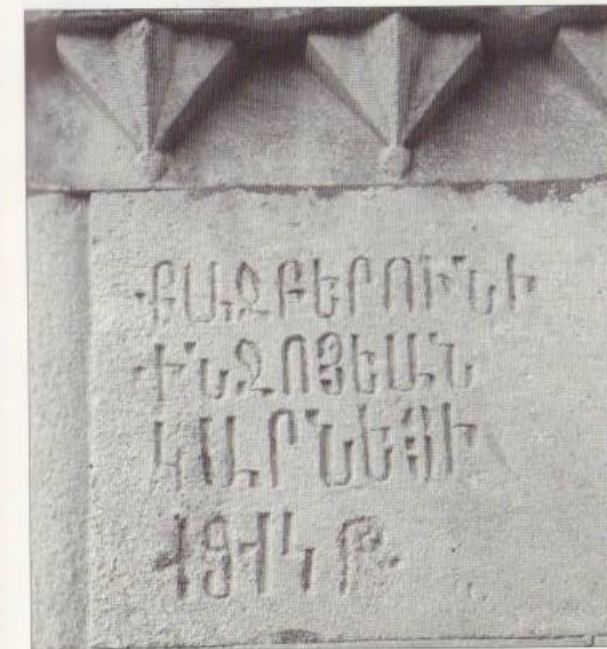

**ԽԳ** Արձանագրություն, 3 տող.  
*Արամայիս / Սարուխանեան / 1954 թ.:*  
Հրատ. առաջին անգամ:

**ԽԴ** Արձանագրություն, 3 տող.  
*Բաֆիկ / Սարուխանեան, / 1956:*  
Հրատ. առաջին անգամ:

**ԽԵ** Արձանագրություն, 2 տող.  
*Յակոբ, Բաղդասար / Ղարիբով:*  
Հրատ. առաջին անգամ:

**ԽԶ** Արձանագրություն, 2 տող.  
*Արմենակ Շալջեան, / Արամ Շալջեան:*  
Հրատ. առաջին անգամ:

**Նոր եկեղեցու հարավային ճակատին**  
**ԽԷ** Արձանագրություն, Նոր եկեղեցու հարավային խորանի արևմտահայաց երկկիսանի արձվի պատկերարանդակից ցած, տեղ-տեղ խիստ վնասված.

*Յիշատակ է խորանս տ(ե)ր Անրան[եւի] որդի իրիցփոխ Մն(ա)ց(ա)կանին եւ [կ(ո)- դակցուն], / ծնողացն եւ եղբարց, որդոցն, ՌՄԿ (1811), / ի գեղ Հախվերիզ[ու]:*  
Գրակ. ՀԱԴ, ֆ. 319, ց. 1, գ. 108, ք. 15 (Գաղեան Խաչիկ վարդապետ, Տեղեկագիր սրբոյն Թաղեոսի Առաքելոյ վանոց):  
Հրատ. Haghazarian A., էջ 206:



Ծանոթ. Հախվերիզ (այժմ՝ Հախվեյիս) գյուղը գտնվում է Սալմաստ գավառում՝ Իգդիրից 2 կմ հյուսիս-արևմուտք:

**ԽԸ** Արձանագրություն, Նոր եկեղեցու հարավային մուտքի արևմտյան կողմում. «...քանդակախորանի միջի ձիաուրի տակի գիրը, միատող», 5 տող.

*Յիշ(ա)տ(ա)կ է ս(ուր)ք Մինաս. իրիցփոխ Յակոբի որդի Վարդանին, եւ կող(ա)կ/ցուն,*



*եղբորն՝ Յարութունին որդի / Սարգիսին, մօր Ջահվարին ի գեղն / Հախվերիզ, ՌՄԿ (1811):*  
Գրակ. ՀԱԴ, ֆ. 319, ց. 1, գ. 108, ք. 15 (Գաղեան Խաչիկ վարդապետ, Տեղեկագիր սրբոյն Թաղեոսի Առաքելոյ վանոց):  
Հրատ. Haghazarian A., էջ 206:

Այս արձանագրությունը բարգմանաբար ներկայացրել է Ժան-Միշել Թիերրին: Ի դեպ, բարգմանության մեջ նշված 1911 տարեթիվը հավանաբար տպագրական փրիպակի արդյունք է (Thierry M., նշվ. աշխ., էջ 494):

**ԽԹ** Արձանագրություն, Հին եկեղեցու և հարավային խորանի միջև, 84 սմ (1 արշ., 3 վերշ.), 3 տող.

*Խաչս յիշատակ է քայազեթցի նալչաչի / Դավօի տղայ Վարդանին եւ ծնօ(ղ)աց նորին / քվ(ին) ՌՄԿ (1811):*

Գրակ. ՀԱԴ, ֆ. 319, ց. 1, գ. 108, ք. 16 (Գաղեան Խաչիկ վարդապետ, Տեղեկագիր սրբոյն Թաղեոսի Առաքելոյ վանոց):  
Հրատ. առաջին անգամ:  
Ծանոթ. նալչաչի նշանակում է պայտագործ:





Ծ Արձանագրություն, Նոր եկեղեցու հարավային ճակատին՝ խաչաքանդակի տակ, 106,5 սմ (1,5 արշ.), 3 տող.

Ս(ուր)ք խաչս ք(ա)ր(ե)խօս մ(ա)հտ(ե)սի Ղ(ո)լիջանին, կող(ա)կց(ո)ւն՝ Եղիսին, որդի / Սարգիսին եւ կ(ո)ղ(ա)կց(ու)ն՝ Գուհարին, եղբարց տ(ե)ր Պօղոսին, Բարսեղին, Եղի(ա)զ(ա)րին, / թվ(ի)ն ՌՄԿ (1811) ին:



Գրակ. ՀԱԴ, ֆ. 319, ց. 1, գ. 108, ք. 16 (Դաղեան Խաչիկ վարդապետ, Տեղեկագիր սրբոյն Թաղէտի Առաքելոյ վանուց): Հրատ. առաջին անգամ:

ԾԱ Արձանագրություն, Նոր եկեղեցու հարավային կողմում. «...գանգակատան կից դրսի քանդակախորանի (Շիրիխորշիղի) առիւծ-արեգակի տակի գիրը չորս տողից, երկարությունը՝ 1արշ. (71սմ)».

Յիշատակ է դեվանցի դոռչի որդի Թարիվերդին եխթորն Օվանէսին ծն(ո)ղ(ա)ցն Մարգ(ա)ր(ի)տին եւ կողակցին որդի Մախսուտին, ՌՄԿ (1811):

Գրակ. ՀԱԴ, ֆ. 319, ց. 1, գ. 108, ք. 15 (Դաղեան Խաչիկ վարդապետ, Տեղեկագիր սրբոյն Թաղէտի Առաքելոյ վանուց): Հրատ. առաջին անգամ:

ԾԲ Արձանագրություն, Նոր եկեղեցի. «...դէպ արևմուտք մայր խորանի խաչի տակի գիրը, 2 տողից, երկարությունը 1 արշ., 4 վերջով (89սմ)».

ՌՄԿԵ (1816): / ս(ուր)ք խաչս ք(ա)րեխօս ք(ա)րվ(ի)զ(ե)ցի Հա(յ)ր(ա)յետի որդի Ավետիկին եւ ծն(ո)ղացն Մարիամին եւ կ(ո)ղ(ա)կցուն՝ Ռսկուն, որ կարդա, ողորմի:



Գրակ. ՀԱԴ, ֆ. 319, ց. 1, գ. 108, ք. 15 (Դաղեան Խաչիկ վարդապետ, Տեղեկագիր սրբոյն Թաղէտի Առաքելոյ վանուց): Հրատ. Haghazarian A., էջ 206, արձ. № 31:

ԾԳ Արձանագրություն, Նոր եկեղեցու հարավային խորանի արևմտահայաց «քաղաքածև» քանդակի տակ, 71 սմ (1 վրշ.) երկարությամբ տողով, արձանագրությունը խիստ վնասված է (մի շերտ բախված է).

Յ(ի)շ(ա)տ(ա)կ է Ղ(ա)յ[սեր]ու Թալ(ա)սցի [Թորոս օղի] / Հաճու[ն], ծն(ո)ղ[ա]ցն Մարգ[սի]ն եւ Մար[ի]ա[մին], / թվ հ(ա)յ(ո)ց [1844]:



Գրակ. ՀԱԴ, ֆ. 319, ց. 1, գ. 108, ք. 15 (Դաղեան Խաչիկ վարդապետ, Տեղեկագիր սրբոյն Թաղէտի Առաքելոյ վանուց): Հրատ. առաջին անգամ:

ԾԴ Արձանագրություն, Նոր եկեղեցու հարավային մուտքի արևելյան կողմում՝ հեծյալի քանդակի տակ, 67 սմ (15 վերշ.), 2 տող, տեղ-տեղ քայքայված.

Յ[իշատակ] է ս(ուր)ք Մերկերիոյս քայազիղի Յովօի որդի Յակոբին, Վարդանին:



Գրակ. ՀԱԴ, ֆ. 319, ց. 1, գ. 108, ք. 15 (Դաղեան Խաչիկ վարդապետ, Տեղեկագիր սրբոյն Թաղէտի Առաքելոյ վանուց): Հրատ. Haghazarian A., էջ 205:

Ծանոթ. արձանագրությունից ցած փորագրված Գ տառը հավանաբար վարդապետի նշանն է:

ԾԵ Արձանագրություն, Նոր եկեղեցու հարավային մուտքի ճակատին, 146 սմ (2 արշ. 1 վերշ.), 3 տող.

Հոգածութե(ա)մք յառ(ա)ջնորդ Տ(եա)ռն Տ(եա)ռն Սիմէօն սրբազան արքեպիսկ(ո)պ(ո)սին / յիշատ(ա)կ է դուռս ավաջուղցի մէլիք Մանուկին եւ ծրնօղացն՝ Սիսօին, / Մարիամին եւ

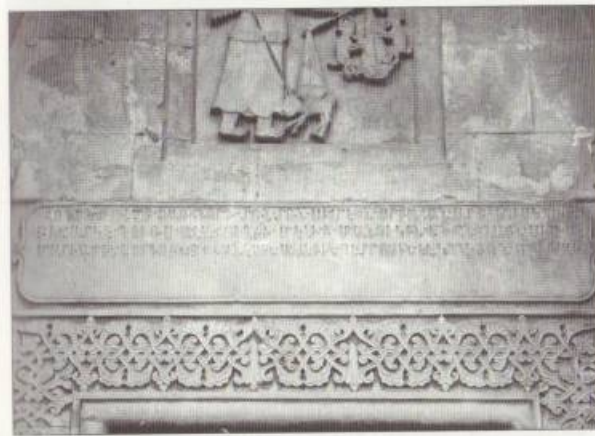

որդոցն Յօհանէսին, Ավարին, Պետրոսին եւ կող(ա)կցուն՝ Մուրվար(ի)ն:

Գրակ. ՀԱԴ, ֆ. 319, ց. 1, գ. 108, ք. 15 (Դաղեան Խաչիկ վարդապետ, Տեղեկագիր սրբոյն Թաղէտի Առաքելոյ վանուց): Հրատ. Haghazarian A., էջ 205:

ԾԶ Արձանագրություն, Նոր եկեղեցու հարավային խորանի հարավարևելյան կողմում, 1 տող.

Յ(ի)շ(ատակ) է Սելվրցի Սերավ օղի Պապիկ:



Գրակ. ՀԱԴ, ֆ. 319, ց. 1, գ. 108, ք. 16 (Դաղեան Խաչիկ վարդապետ, Տեղեկագիր սրբոյն Թաղէտի Առաքելոյ վանուց): Հրատ. առաջին անգամ:

ԾԷ Արձանագրություն, Նոր եկեղեցու հարավային խորանի հարավային արտաքին նիստի զարդաքանդակի տակ, տեղ-տեղ քայքայված, 1 տող.

Յ(ի)շ(ատակ) է Սելվրցի Սանոսեց Մ...հի: Գրակ. ՀԱԴ, ֆ. 319, ց. 1, գ. 108, ք. 16 (Դաղեան Խաչիկ վարդապետ, Տեղեկագիր սրբոյն Թաղէտի Առաքելոյ վանուց): Հրատ. առաջին անգամ:



ԾԸ Արձանագրություն, Նոր եկեղեցու հարավային խորանի հարավարևմտյան արտաքին նիստի «գեղեցկապաճույճ» քանդակի տակ, 169 սմ (2 արշ. 6 վերշ.) երկարությամբ, 1 տող.

Յիշ(ա)տ(ա)կ է խորանս Ղարաբաղու Ավետարանից Գրիգորի դուռըր Փարուն, մօրն՝ Հուրուն, բն(ա)կե(ա)լ Թարվեզ:



Գրակ. ՀԱԴ, ֆ. 319, ց. 1, գ. 108, ք. 15 (Դաղեան Խաչիկ վարդապետ, Տեղեկագիր սրբոյն Թաղէտի Առաքելոյ վանուց): Հրատ. առաջին անգամ:

ԾԹ Արձանագրություն, Նոր եկեղեցու հարավային խորանի արևմտյան զարդաքանդակից հին՝ հրեշտակի պատկերի մոտ, 2 տող.

Յ(ի)շ(ա)տ(ա)կ է Յօհանէսին, / ծնողացն հոգուն:

Գրակ. ՀԱԴ, ֆ. 319, ց. 1, գ. 108, ք. 15 (Դաղեան Խաչիկ վարդապետ, Տեղեկագիր սրբոյն Թաղէտի Առաքելոյ վանուց): Հրատ. առաջին անգամ:

Կ Արձանագրություն, Նոր եկեղեցու հարավային մուտքի արևելյան կողմում, 3 տող.

Յիշ(ա)տ(ա)կ է քայ(ա)զ(ե)տցի Յովանէսի որդի Սելբոնին / ...:

Այլ յիշ(ա)տ(ա)կ է մ(ա)հտ(եա)յի / Գօրօյ կող(ա)կ(ի)ց Եղիսին, / թվ ՌՄԿԴ (1815): Հրատ. առաջին անգամ:



ԿԱ Արձանագրություն, Նոր եկեղեցու հարավային խորանի հարավարևմտյան արտաքին նիստին, 3 տող.

Գարեգին / Մովսէս/եան: Հրատ. առաջին անգամ:





**ԿԲ** Արձանագրություն, Նոր եկեղեցու հարավային ճակատի արևելյան եզրին, 2 տող:

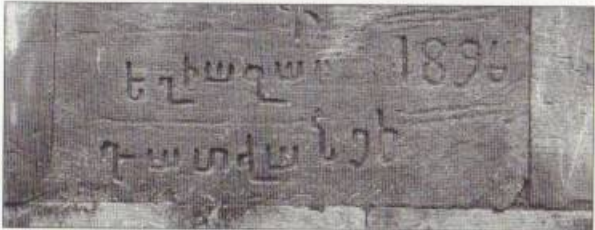

1896, **Եղիազար / Դատվանցի:**  
Հրատ. առաջին անգամ:

**ԿԳ** Արձանագրություն, Նոր եկեղեցու հարավային ճակատի արևելյան եզրին, 2 տող:

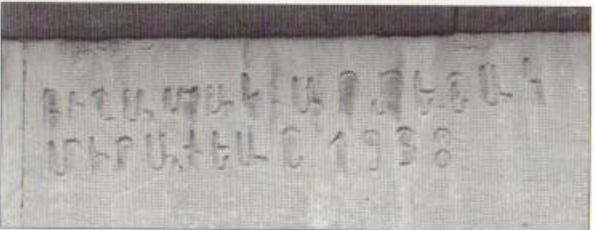

Յիշատակ Արմենակ / Միրաբեան, 1938:  
Հրատ. առաջին անգամ:

**ԿԴ** Արձանագրություն, Նոր եկեղեցու հարավային ճակատի արևելյան եզրին, 2 տող:



1896 կոտորումն հայոց ի մարաց, / Կարապետ ասրաւցի:  
Հրատ. առաջին անգամ:

**ԿԵ** Արձանագրություն, Նոր եկեղեցու հարավային ճակատի արևելյան եզրին, 3 տող:

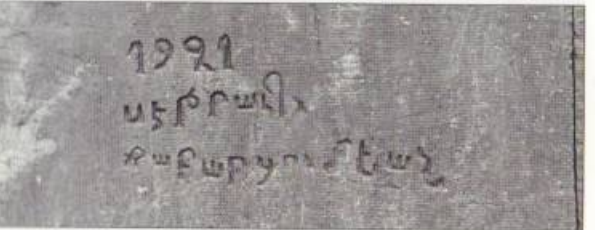

1921 / Սէրրազ / Հա(մ)բարցումեան:  
Հրատ. առաջին անգամ:

**Նոր եկեղեցու արևմտյան ճակատին**  
**ԿԶ** Արձանագրություն, Նոր եկեղեցու արևմտյան մուտքի ճակատին՝ պարսկերեն արձանագրության տակ, 1,51 x 0,27 սմ (2 արշ. 2 վերջ. x 6 վերջ.) մակերեսի վրա՝ 4 տող:  
**Շին(ե)ց(ա)ւ շնորհիւ ամեն(ա)զ(ո)րին ա(ս-տուծո)յ զչքնեղ(ա)զեղ եւ լուս(ա)կիր / տ(ա)-**



**ճարս եւ զանկակ(ա)տ(ո)ւնս ի հիմանէ եւ հ(ա)յր(ա)պ(ե)տ(ու)թե(ա)ն տ(ե)առն Դ(ա)-ն(ի)էլի եւ / Եփրեմի սրբ(ա)զ(ա)նից կարի աշ-խ(ա)տ(ուրեա)մբ եւ հ(ո)զ(ա)ծու(թեամ)բ յ(ա)-ռ(ա)ջն(որ)դ Սիմէօն արքեպ(ի)սկ(ոպոս)իս յ(ի)շ(ա)տ(ա)կ եւ ծն(ո)ղ(ա)ցս Մուր(ա)տին, Գախանին, եղբ(ա)րց եւ քվերցս Ս(ա)նդ(ու)ս-տ(ին) եւ Խ(ա)շ(ա)տ(ու)րին:**

Կողքի կոփածո քարին եղել է.  
**Թվին ՌՄԾԸ (1810):**  
Գրակ. ՀԱԴ, ֆ. 319, ց. 1, գ. 108, ք. 15 (Գաղեան Խաչիկ վարդապետ, Տեղեկագիր սրբոյն Թաղեոսի Առաքելոյ վանոց):  
Հրատ. **Ֆրանգեան Ե.**, Վեց օր Թաղեի վանքում, էջ 126: Նույնի՝ Ատրպատական, էջ 29: **Սիմասեան Լ.**, նշվ. աշխ., էջ 13: **Haghazarian A.**, էջ 201: **Thierry M.**, նշվ. աշխ., էջ 494:

Ծանոթ. Ե. Ֆրանգյանը հրատարակել է նկատելի բացթողումներով: Մասնավորապես չունի 2-րդ տողում՝ «եւ հայրապետութեան տեսան Դանէլի եւ», 3-րդ տողում՝ «Եփրեմի սրբազանից», 4-րդ տողում՝ «եղբարց եւ քվերցս Մանդուխտին եւ Խաչատուրին» հատվածները: Ե. Ֆրանգյանը և Լ. Սիմասյանն այս արձանագրությունը հրատարակել են նախորդ վիճագրի հետ: Մյուս հրատարակություններում ևս կան որոշակի վրիպումներ, ուստի ներկայացնում ենք մեր կողմից ճշտված տարբերակը: Թվագրերն արտագրված են միայն Դաղյանի մոտ:

**ԿԷ** Արձանագրություն, Նոր եկեղեցու արևմտյան ճակատին՝ հյուսիսային անկյան մոտ խաչարանդակի տակ:

**Թվ(ին) ՌՄԿ (1811): / Ս(ուր)ք խ(ա)շա քա-րեխօս հանգուցեալ Սարգրսին / եւ կող(ա)կից Նազուխանին Երևանցու Մէլիքիան:**  
Խաչարանի միջակայքում շրջանակված պատկերաքանդակներին կից:



**Ղուկ(ա)ս, Յ(ո)հ(ա)ն(է)ս, / Մատթ(ե)ոս, Մարկ(ո)ս:**

Գրակ. ՀԱԴ, ֆ. 319, ց. 1, գ. 108, ք. 17 (Գաղեան Խաչիկ վարդապետ, Տեղեկագիր սրբոյն Թաղեոսի Առաքելոյ վանոց):  
Հրատ. առաջին անգամ:  
Տարբերբցում. Խ. Դաղյանի մոտ ավետարանիչների անունները չկան:

**ԿԸ** Արձանագրություն, Նոր եկեղեցու արևմտյան մուտքի ճակատին՝ պարսկերեն արձանագրության տակ, 80 սմ երկարությամբ 2 տողով արձանագրված է (տես նախորդ լուսանկարը):

**Սրբազ(ա)ն Սիմէօն արքեպ(ի)սկ(ո)պ(ո)սըս / ս(ո)ք(ո)յ Էջմիածնից երբեմն, աք(ո)ռ(ա)կ(ա)լ տեղ(տ)յն եւ անդ ի բեր(եա)լ նստ(ու)ցին ի աք(ո)ռս յ(ա)ռ(ա)ջն(ո)րք:**

Գրակ. ՀԱԴ, ֆ. 319, ց. 1, գ. 108, ք. 15 (Գաղեան Խաչիկ վարդապետ, Տեղեկագիր սրբոյն Թաղեոսի Առաքելոյ վանոց):  
Հրատ. **Ֆրանգեան Ե.**, Վեց օր Ս. Թաղեի վանքում, էջ 126: **Սիմասեան Լ.**, նշվ. աշխ., էջ 13: **Haghazarian A.**, էջ 201:  
Ծանոթ. Ե. Ֆրանգյանը և Լ. Սիմասյանն արձանագրությունը հրատարակել են հաջորդ վիճագրի հետ:  
Տարբերբցում. Ե. Ֆրանգյանը վիճագիրը հրատարակել է նկատելի տարբերբցումներով և աղճատված: Մասնավորապես, «տեղ(ո)յն» բառի փոխարեն ընթերցել է «տէրութեան», չունի «եւ անդ բեր(եա)լ» հատվածը (համարել է անընթեռնելի):

**ԿԹ** Նոր եկեղեցու արևմտյան մուտքի ճակատին արքայազն Աբա-Միրզայի բողած արձանագրությունը պարսկերեն.  
دل يتنگ آمد جو روح الله زتن زاین امهات  
ميل آيا کرد چندی باز مادرزاد گشت  
از یکی اصحابه طاطاوس نام این سجدگاه  
گشت آباد و خراب از چرخ بی بنیاد گشت  
با زمان دولت فتحعلی شه آنکه او  
همچو ابر درفشان دست عطایش راد گشت  
از ولی عهدش شهنشاه جهان عباس شاه  
کو به گیتی شهره در انصاف و عدل و داد گشت

آنکه بس ویرانه‌ها چون کوفه در ایران زمین  
فی المثل در عهد عدلش غیرت بعداد گشت  
جز دل ویران من کو قابل تعمیر نیست  
هر خرابی را که دیدی در جهان آباد گشت  
کرد از نو این کهن ویرانه را آباد زو  
هم خدا راضی و هم روح بانی شاد گشت  
چون زفرمان وی و اقدام استادان چند  
سخت‌تر از آهن و محکم‌تر از فولاد گشت  
گفت این مصراع بی تاریخ تعمیرش نوا  
وانک طاطاوس باز از داد شه آباد گشت  
۱۲۲۹

Թարգմ. Սիրոս նեղվեց, որովհետև Աստուծո հոգին լրեց այս նյութական մարմինը, Որոշ ժամանակ մնալով նախնիների հետ՝ հետո կրկին ծնվեց Նրա հետևորդներից Թաղեոս անվամբ մեկի շնորհիվ Այս աղոթատեղին կառուցվեց, հետո հիմնովին ավերվեց անկայուն բախտի կամոք Մինչև որ Ֆարսի շահի իշխանության օրոք, որն Ինչպես բարերեր ամպ, իր առատածնունդով ու Թագածառանգ արքայից արքա Աբասի ձեռքով, Որն աշխարհին հայտնի է իր արդարադատությամբ, Բացի իմ ավերված սրտից, որը հնարավոր չէ բուժել, Շատ ավերակներ, ինչպես Քուֆան Իրանում Աշխարհի որ մասում էլ տեսներ, Իր արդարությամբ մեծ ջանք բախեց ու շենացրեց, Նրա շնորհիվ նորոգվեց նաև այս հին ավերակը:



Որք թե՛ Աստուծոն գոհացրեց և թե՛ արարչագործ հոգուն, Քանի որ նրա հրամանով ու վարպետների ձեռքով Այն երկաթից էլ պինդ ու պողպատից էլ ամուր դարձավ: Այս բանաստեղծությունն ասաց վերանորոգման պահին, Թաղեոսի վանքը շահի արդար կամքով շենացավ կրկին: 1229 թ. (1813/4 թ.):  
Հրատ. **Haghazarian A.**, էջ 201:  
Ծանոթ. բարձրամուրթունքը, խմբագրումը՝ Քրիստինե Կոստիկյանի:  
Ստորև ներկայացնում ենք նաև Խ. Կարոյ Դաղյանի կատարած բարձրամուրթունքը (Գաղեան Խաչիկ վարդապետ, Տեղեկագիր սրբոյն Թաղեոսի Առաքելոյ վանոց, ՀԱԴ, ֆ. 319, ց. 1, գ. 108, ք. 26 շրջ.):  
Սիրոս նեղեց Յիսուսի նման մարդեղութիւնից ամբառնալ կամեցաւ ծնուելոց մի քանի ժամանակից յետոյ:  
Փարսի շահի բազադարութեան ժամանակ, որը մարգարիտ տեղացող ամպի նման ողորմութեան ձեռք էր կարկառում:  
Նա, որ Քուֆայի նման շատ աներակներ Իրանում իր արքայութեան ժամանակ այնպէս շենցրոց, որ Բաղդաստից առանել: Նորից նորոգել տուեց այս հին աներակը, որով համ աստուած գոհ եղաւ, համ սր. հոգին:  
Այս ուխտատեղին յանուն Թաղեոսի, որի հետևորդներից մինը շենցրել էր, քայց ժամանակի աներիչ ձեռքից անք էր դարձել:



Ջատան Շահանշահի ժառանգի՝ Աբաս շահի (Աբաս-Միրզա) ծնունտաբեանք, որը արդարադատությանց ողորմածությանց դուռն է:

Բացի իմ աերած սիրտս, որ արժանի է չէ նորոգման, աշխարհումս ինչ աերակ տեսնես, նորոգուեց:

Քանի-քանի վայրեր պողպատի նման նորոգուել են նորա հրովարտակով, որին ուրախ հոգիս մատաղ լինի:

Ասաց այս ոտանատորը նոր շէնքի աարտման ժամանակ, Թաբեթի վանքը նորից շէնցալ քազատրի ողորմութիւնից, 1224:

Հ Արձանագրություն, արևմտյան ճակատի հյուսիսային անկյան մոտ, 3 տող.

Միխակ Ղազ(ա)րե(ա)ն / Ֆարդուգա-տե(ա)նց / 1863:

Հրատ. առաջին անգամ:



ՀԱ Արձանագրություն, 4 տող.

Վան(ե)ցի Գասպար Չ(իք)եան. / երեք ըն-կ(ե)րք վանեցիքս / Ե. Բամբակունի, Յ. Չեփի-

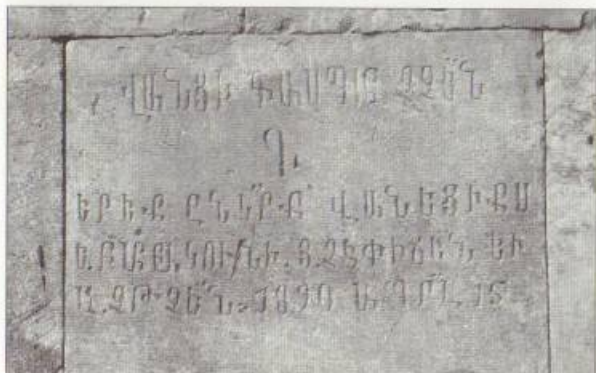

ճե(ա)ն եւ / Ա. Չ(իք)ե(ա)ն, 1890 ապր(ի)լ(ի) 15:

Հրատ. առաջին անգամ:

Չանգակատուն

ՀԲ Արձանագրություն, զանգակատան հյուսիսային ճակատին՝ պատկերաքանդակի տակ, 5 տող.

Իշ(ա)տ(ա)կ է Արգար քազատր Հան.../էցի միտսի Մաթեոսին եւ կողկցուն Մարիամին /



յորդոցն Յակոբին, Ավաքին, որ է բնկել ի քաղաքն Թիվլիս, օվ որ ընթեռնու, յիշէ մեզ / Բվ(ին) ՌՄԿԵ (1816):

Հրատ. առաջին անգամ:

ՀԳ Արձանագրություն, զանգակատան հյուսիսային ճակատին՝ պատկերաքանդակի տակ, 6 տող.

Յիշ(ա)տ(ա)կ է Աստապատցի Յարուքի-նին եւ կողակցուն՝ Եղիսայլետին եւ որդոցն՝



Մարգարին, / Յակոբջանին, Սողոմոնին, .../նին, Աս(տուս)ձատուրին եւ Յովանէս / աղա-ից, Բվին ՌՄԿԸ (1813)ին:

Հրատ. առաջին անգամ:

ՀԺ Արձանագրություն, զանգակատան հարավային ճակատին, 7 տող.

Յիշ(ա)տ(ա)կ է քեմիս ս(ուր)ք Թաղեոս ...ցի Մանուկի որդի Պարսամին... եւ եղբորն Խաչօ-ին եւ որդի Հայրօին... ՌՄԿԴ (1815), ով կարդա յիշէ մեզ:



Այս արձանագրությունից ներքև.

Նաեւ յիշ(ա)տ(ա)կ է քա(յա)զիտցի չա-ն(ա)ղչի Այվազի որդի Գեվորգին եւ ծնօղ(ա)ցն ... եղբորն Յ(ա)կոբին, Առաքելին:

Հրատ. առաջին անգամ:

Ծանոթ. չանաղչի նշանակում է պնակագործ կամ պնակա-վաճառ:

ՀԾ Արձանագրություն, զանգակատան հյուսիսային ճակատի (կից՝ Նոր եկեղեցու արևմտյան ճակատին) հարավահայաց որմին, 4 տող.

1895-96-ին եղեւ մեծ կոտորում տաճկ(ա)-հալոց ձեռամբ օսմ(անեան) Համիտ կայսեր եւ իւր համանուն / զօրաց, (փորագրիչ) Քաջըրե-



լույն/եաց-Արճէշ, որ է Ականցի Գուրգեն Կա-րապետեան:

Հրատ. առաջին անգամ:

ՀՁ Արձանագրություն, զանգակատան հարավային կող-մում, ներքուստ, 3 տող.

...Աղաւնի / Սօլախեան, / 1900 յուլիս 27:

Հրատ. առաջին անգամ:

Առաջնորդարան

ՀԷ Արձանագիր քար՝ ագուցված պատին, 4 տող.

Շինեցաւ յ(ա)ռաջնորդարանս ձեռ/ամբ Սի-մէօն արքեպ(ս)կ(ոսպո)սին: Թվ ՌՄԿՁ (1817):

Հրատ. Միմասեան Լ., նշվ. աշխ., էջ 16: Haghazarian A., էջ 207:



Շրջապարիսպ

ՀԸ Արձանագիր քար, հարավային ներսի բուրգի վրա, ար-տաքուստ, 10 տող.

Ողորմ(ու)ք(եամ)ք հանրակերտին ամբիժ արեամբ / ըզմեզ փրկողին, միջնորդութ(եա)մբ աշակերտին / նախգին մերոյ Լուսատրչին, շի-նեցաւ տեղիքս ի փա/ռս նորին արդեամբ Իսա-հակ յառաջնորդին, / որ եւ ինքն էր Նախիջե-ւանցին արքեպիսկոպոս Փա/ռակեցին, յոյժ վշտացեալ տառապեալ հոգին. յուսով դի-մեալ.../... փարեալ առ տէր բարին, որք հանդի-



պիք տուք զող/որմին եւ միադաւան հայոց ազ-գին, որք միշտ հոգան / իրեանց հոգին շն[հ](ո)րիօք հոգուն պա(յ)ծառասցին, / ք(ի)ն էր ՌՄԼԳ (1784) ին. աւարտ էհաս օգոստոսին:

Գրակ ՀԱԳ, ֆ. 319, ց. 1, գ. 108, ք. 23 (Գաղեան Խաչիկ վարդապետ, Տեղեկագիր սրբոյն Թաղեոսի Առաքելոյ վանուց):

Հրատ. Haghazarian A., էջ 208:

Ծանոթ. ըստ Գ. Գևորգյանի վկայութեան՝ արձանագիր քարը 2000 թ. գաղտնի տեղահանվել է և տարվել Կարազիաղին: Այժմ պահվում է Բախչաջուղի բանգարանին կից գրասենյակում:

ՀԹ Արձանագիր քար՝ ագուցված պարսպի արևմտյան մուտքի վերևում, 7 տող.

Ողորմութ(եամ)ք ա(ստուծո)յ շինեցաւ / շրջապատ պարիսպս ի Մ(ա)կ/ուայ Յուսէն խա-նին եւ հ(ա)յր/պպետ(ու)ք(ե)ա)նն Եփրեմ ս(ր)-ք(ա)զ(ա)ն կաթ/ուղիկոսի, ձեռամբ առաջնորդ / Սիմէօն արքեպիսկոպ(ո)ս(ի)ն / ս(ր)ք(ո)յ էջ-միածնեցի, Բվ(ին) ՌՄԿԸ (1819), մայիսի Ա (1):

Գրակ ՀԱԳ, ֆ. 319, ց. 1, գ. 108, ք. 23 (Գաղեան Խաչիկ վարդապետ, Տեղեկագիր սրբոյն Թաղեոսի Առաքելոյ վանուց):

Հրատ. Միմասեան Լ., նշվ. աշխ., էջ 16-17: Haghazarian A., էջ 207:

Տարբերեցում. Լ. Միմասյանը 2-րդ տողի շրջապատ բառն ընթերցել է շրապատ:



Ձ Արևելակողմի փված և վերականգնված պարսպի արձա-նագրությունը, 7 տող.

Յիշա(տա)կ է պարիս/քս այս Իբրահիմ / ա-ղայի և Մակվայ Քիշմիշթափայ / օրհնե(ա)լ ժո-





դովորոց / հոգածու(թեամ)ք Եսահա / վ(ա)ր-  
դ(ա)յ(ետ)ի 1867, 28 մ(ա)րտի: / Ես(ա)յի  
վ(ա)ր(դա)յ(ետ)ի:

Գրակ. ՀԱԳ, ֆ. 319, ց. 1, գ. 108, ք. 23 (Դաղեան Խաչիկ վար-  
դապետ, Տեղեկագիր սրբոյն Թաղեանի Առաքելոյ վանոց):  
Հրատ. Haghazarian A., էջ 207, արժ. № 35:  
Ծանոթ. Վերջին տողը փորագրված է գլխավայր:

**Փայտյա դուռ**

ՉԱ Նոր եկեղեցու հյուսիսային մուտքի փայտակերտ դռան վրա.

Յ(ի)շ(ա)տ(ա)կ է դուռս ս(ուր)ք Էջմիածնայ  
գուղցի Սիմեոն եպ(իս)կ(ոսպ)սիս Բզմունցուն:



Գրակ. ՀԱԳ, ֆ. 319, ց. 1, գ. 108, ք. 16 (Դաղեան Խաչիկ վար-  
դապետ, Տեղեկագիր սրբոյն Թաղեանի Առաքելոյ վանոց):  
Հրատ. Haghazarian A., էջ 200:

**Վանքի գերեզմանոց**

ՉԲ Տապանաբար

Եղբայր Մոկացի Յարութին:

Հրատ. Մինասեան Լ., ցշվ. աշխ., էջ 18:

ՉԳ Տապանաբար, գտնվում է հին եկեղեցու արևելյան կողմում.

Այս է հանգիստ Ստեփ/անուսին, ի քվ(ին)  
ՉԿԳ (1315):

Հրատ. առաջին անգամ:

Ծանոթ. կտրված է երկու մասի:

Անորոշ տեղադրությամբ վիճագրեր. ստորև ներ-  
կայացնում ենք 1894 թ. Խաչիկ վարդապետ Դաղ-  
յանի<sup>16</sup> ընդօրինակած և ցարդ անտիպ մնացած վի-  
ճագրերը, որոնց տեղադրությունը ճշտել մեզ չի հա-  
ջողվել:

Ա Յիշատակ է Նոինանի ... կերտ ի դուռն  
Թաթեանի առաքելուն, 1151 (1702):

Գրակ. ՀԱԳ, ֆ. 319, ց. 1, գ. 108, ք. 44 (Դաղեան Խաչիկ վար-  
դապետ, Տեղեկագիր սրբոյն Թաղեանի Առաքելոյ վանոց):  
Հրատ. առաջին անգամ:

Բ Յիշատակ է տ(ի)ր(ա)ցու Առքենին, ի  
դուռն ս(ուր)ք Թաթեան առաքելու վանոցն,  
քվ(ին) ՌՄԴ (1755) ին:

Գրակ. ՀԱԳ, ֆ. 319, ց. 1, գ. 108, ք. 38 (Դաղեան Խաչիկ վար-  
դապետ, Տեղեկագիր սրբոյն Թաղեանի Առաքելոյ վանոց):  
Հրատ. առաջին անգամ:

Գ Յ(ի)շ(ա)տ(ա)կ է Հոռոփսիմին, զՄարին, ի  
դուռն ս(ուր)ք առաքելուն Թաթեանի, ձեռ(ամբ)  
Գէորդ վարդապետին, ՌՄԴ (1755) ին:

Գրակ. ՀԱԳ, ֆ. 319, ց. 1, գ. 108, ք. 38 (Դաղեան Խաչիկ վար-  
դապետ, Տեղեկագիր սրբոյն Թաղեանի Առաքելոյ վանոց):  
Հրատ. առաջին անգամ:

Դ Յ(ի)շ(ա)տ(ա)կ է Ոհաննեսի որդի Մար-  
տիրոսին, ի դուռն ս(ուր)ք Էջմիածնայ ձեռամբ  
Պետրոս վարդապետին, ՌՄԻԱ (1772):

Գրակ. ՀԱԳ, ֆ. 319, ց. 1, գ. 108, ք. 38 (Դաղեան Խաչիկ վար-  
դապետ, Տեղեկագիր սրբոյն Թաղեանի Առաքելոյ վանոց):  
Հրատ. առաջին անգամ:

Ե Յ(ի)շ(ա)տ(ա)կ է քոխաթցի Արուսիանին, ի  
դուռն ս(ուր)ք Թաթեան առաքելուն վանիցն,  
ՌՄԻԹ (1780):

Գրակ. ՀԱԳ, ֆ. 319, ց. 1, գ. 108, ք. 38 (Դաղեան Խաչիկ վար-  
դապետ, Տեղեկագիր սրբոյն Թաղեանի Առաքելոյ վանոց):  
Հրատ. առաջին անգամ:

Զ Յիշատակ է հանգուցեալ Պահատուրի որ-  
դի Մարտիրոսին, ձեռամբ Տ(է)ր Գէորդ վար-  
դապետին, ի դուռն Թաթեանի առաքելուն,  
ՌՄԻԹ (1780):

Գրակ. ՀԱԳ, ֆ. 319, ց. 1, գ. 108, ք. 42 (Դաղեան Խաչիկ վար-  
դապետ, Տեղեկագիր սրբոյն Թաղեանի Առաքելոյ վանոց):  
Հրատ. առաջին անգամ:

է Յիշատակ է մահտեսի Աննային, ի դուռն  
Թաթեան ս(ուր)ք առաքելու վանիցն / ձեռամբ  
Գէորդ վարդապետին, ՌՄԼԴ (1785) ին:

Գրակ. ՀԱԳ, ֆ. 319, ց. 1, գ. 108, ք. 44 (Դաղեան Խաչիկ վար-  
դապետ, Տեղեկագիր սրբոյն Թաղեանի Առաքելոյ վանոց):  
Հրատ. առաջին անգամ:

զ Յիշատակ է Մարեանին, ի դուռն ս(ուր)ք  
Թաթեան առաքելու վանիցն ձեռամբ Գէորդ

16 ՀԱԳ, ֆ. 319, ց. 1, գ. 108 (Դաղեան Խաչիկ վարդապետ, Տեղե-  
կագիր սրբոյն Թաղեանի Առաքելոյ վանոց):

վարդապետին, ՌՄԼԴ (1785) ին:

Գրակ. ՀԱԳ, ֆ. 319, ց. 1, գ. 108, ք. 44 (Դաղեան Խաչիկ վար-  
դապետ, Տեղեկագիր սրբոյն Թաղեանի Առաքելոյ վանոց):  
Հրատ. առաջին անգամ:

թ Յիշատակ է Անտիքին, ի դուռն ս(ուր)ք  
Թաթեան առաքելու վանիցն ձեռամբ Գէորդ  
վարդապետին, ՌՄԼԴ (1785) ին:

Գրակ. ՀԱԳ, ֆ. 319, ց. 1, գ. 108, ք. 44 (Դաղեան Խաչիկ վար-  
դապետ, Տեղեկագիր սրբոյն Թաղեանի Առաքելոյ վանոց):  
Հրատ. առաջին անգամ:

ժ Յիշատակ է մալաթցի Խաչատուրին, ի  
դուռն ս(ուր)ք Թաթեան առաքելու վանիցն,  
ՌՄԼԴ (1785) ին:

Գրակ. ՀԱԳ, ֆ. 319, ց. 1, գ. 108, ք. 44 (Դաղեան Խաչիկ վար-  
դապետ, Տեղեկագիր սրբոյն Թաղեանի Առաքելոյ վանոց):  
Հրատ. առաջին անգամ:

ժԱ Յիշատակ է Թորոսին, Մարգ(ա)րտին  
Թաթեան ս(ուր)ք առաքելոյ ձեռամբ Գէորդ  
վարդապետին, քվ(ին) ՌՄԼԴ (1785) ին:

Գրակ. ՀԱԳ, ֆ. 319, ց. 1, գ. 108, ք. 43 (Դաղեան Խաչիկ վար-  
դապետ, Տեղեկագիր սրբոյն Թաղեանի Առաքելոյ վանոց):  
Հրատ. առաջին անգամ:

ժԲ Յիշատակ է Կիրակոսին Թորթա ս(ուր)ք  
առաքելոյ ձեռամբ Գէորդ վարդապետին,  
քվ(ին) ՌՄԼԴ (1785) ին:

Գրակ. ՀԱԳ, ֆ. 319, ց. 1, գ. 108, ք. 43 (Դաղեան Խաչիկ վար-  
դապետ, Տեղեկագիր սրբոյն Թաղեանի Առաքելոյ վանոց):  
Հրատ. առաջին անգամ:

ժԳ Յիշատակ է մահտեսի Մնացականին, ի  
դուռն ս(ուր)ք Թաթեանի առաքելու վանիցն,  
ՌՄԼԴ (1785) ին:

Գրակ. ՀԱԳ, ֆ. 319, ց. 1, գ. 108, ք. 43 (Դաղեան Խաչիկ վար-  
դապետ, Տեղեկագիր սրբոյն Թաղեանի Առաքելոյ վանոց):  
Հրատ. առաջին անգամ:

ժԴ Յիշատակ է Արուսիանին, ի դուռն ս(ուր)ք  
Թաթեան առաքելու վանիցն ձեռամբ Գէորդ  
վարդապետին, ՌՄԼԴ (1785) ին:

Գրակ. ՀԱԳ, ֆ. 319, ց. 1, գ. 108, ք. 43 (Դաղեան Խաչիկ վար-  
դապետ, Տեղեկագիր սրբոյն Թաղեանի Առաքելոյ վանոց):  
Հրատ. առաջին անգամ:

ժԵ Յիշատակ է մահտեսի Եղիեանին, կողա-  
կիցն Եաղութին ս(ուր)ք առաքելուն Թաթեանի,  
ձեռամբ Գէորդ վարդապետին, ՌՄԼԴ (1785):

Գրակ. ՀԱԳ, ֆ. 319, ց. 1, գ. 108, ք. 42 (Դաղեան Խաչիկ վար-  
դապետ, Տեղեկագիր սրբոյն Թաղեանի Առաքելոյ վանոց):  
Հրատ. առաջին անգամ:

ժԶ Յիշատակ է Կարապետին, ի դուռն  
ս(ուր)ք Թաթեան առաքելու վանիցն ձեռամբ  
Գէորդ վարդապետին, ՌՄԼԴ (1785):

Գրակ. ՀԱԳ, ֆ. 319, ց. 1, գ. 108, ք. 42 (Դաղեան Խաչիկ վար-  
դապետ, Տեղեկագիր սրբոյն Թաղեանի Առաքելոյ վանոց):  
Հրատ. առաջին անգամ:

ժԷ Յիշատակ է Արախամին ի դուռն Թաթե-  
ան ս(ուր)ք առաքելոյ վանին, ձեռամբ Գէորդ  
վարդապետին, քվ(ին) ՌՄԼԴ (1785) ին:

Գրակ. ՀԱԳ, ֆ. 319, ց. 1, գ. 108, ք. 42 (Դաղեան Խաչիկ վար-  
դապետ, Տեղեկագիր սրբոյն Թաղեանի Առաքելոյ վանոց):  
Հրատ. առաջին անգամ:

ժԸ Յիշատակ է Խեղարին, ի դուռն Տատե-  
ան ս(ուր)ք առաքելուն, ձեռամբ Գէորդ վար-  
դապետին, ՌՄԼԴ (1785) ին:

Գրակ. ՀԱԳ, ֆ. 319, ց. 1, գ. 108, ք. 42 (Դաղեան Խաչիկ վար-  
դապետ, Տեղեկագիր սրբոյն Թաղեանի Առաքելոյ վանոց):  
Հրատ. առաջին անգամ:

ժԹ Յիշատակ է Ակորի, առ դուռն Թաղեան  
ս(ուր)ք առաքելոյ, ձեռամբ Գէորդ վարդապե-  
տին, քվ(ին) ՌՄԼԴ (1785) ին:

Գրակ. ՀԱԳ, ֆ. 319, ց. 1, գ. 108, ք. 42 (Դաղեան Խաչիկ վար-  
դապետ, Տեղեկագիր սրբոյն Թաղեանի Առաքելոյ վանոց):  
Հրատ. առաջին անգամ:

Ի Յիշատակ է մահտեսի Գէորդին ի դուռն  
Թաթեան առաքելուն, ՌՄԼԴ (1785) ին:

Գրակ. ՀԱԳ, ֆ. 319, ց. 1, գ. 108, ք. 42 (Դաղեան Խաչիկ վար-  
դապետ, Տեղեկագիր սրբոյն Թաղեանի Առաքելոյ վանոց):  
Հրատ. առաջին անգամ:

ԻԱ Յիշատակ է հանգուցեալ մահտեսի Մել-  
քիսեփն հոգուն ի դուռն ս(ուր)ք Թաթեան առա-  
քելու, վանիցն ձեռամբ Գէորդ վարդապետին,  
ՌՄԼԴ (1785):

Գրակ. ՀԱԳ, ֆ. 319, ց. 1, գ. 108, ք. 41 (Դաղեան Խաչիկ վար-  
դապետ, Տեղեկագիր սրբոյն Թաղեանի Առաքելոյ վանոց):  
Հրատ. առաջին անգամ:

ԻԲ Յիշատակ է մահտեսի Ասատուրին  
ս(ուր)ք առաքելուն Թաթեանի, ձեռամբ Գէորդ  
վարդապետին, ՌՄԼԴ (1785):

Գրակ. ՀԱԳ, ֆ. 319, ց. 1, գ. 108, ք. 41 (Դաղեան Խաչիկ վար-  
դապետ, Տեղեկագիր սրբոյն Թաղեանի Առաքելոյ վանոց):  
Հրատ. առաջին անգամ:

ԻԳ Յիշատակ է հանգուցեալ ապայճի Մը-  
կըրտիչին կողակցուն Հոռոփսիմային, որդուն  
Կարապետին, ի դուռն ս(ուր)ք Թաթեանի առա-  
քելու վանիցն, ՌՄԼԴ (1785):

Գրակ. ՀԱԳ, ֆ. 319, ց. 1, գ. 108, ք. 41 (Դաղեան Խաչիկ վար-  
դապետ, Տեղեկագիր սրբոյն Թաղեանի Առաքելոյ վանոց):  
Հրատ. առաջին անգամ:

Ծանոթ. ապայճի նշանակում է սպիտակ բրդյա կարպետ  
գործող:

ԻԴ Յիշատակ է մահտեսի Պետրոսին ի  
դուռն Թաթեանի առաքելուն ձեռամբ Գէորդ  
վարդապետին, ՌՄԼԴ (1785):

Գրակ. ՀԱԳ, ֆ. 319, ց. 1, գ. 108, ք. 42 (Դաղեան Խաչիկ վար-  
դապետ, Տեղեկագիր սրբոյն Թաղեանի Առաքելոյ վանոց):  
Հրատ. առաջին անգամ:



ԻԵ Յիշատակ է տիրացու Գրիգորի դուստր Հոսովիսիմային, ի դուռն ս(ուր)ք Թաթնու առաքելու վանիցն ձեռամբ Գեորգ վարդապետին, ՌՍԼԳ (1785):

Գրակ. ՀԱԴ, ֆ. 319, ց. 1, գ. 108, ք. 41 (Գաղեան Խաչիկ վարդապետ, Տեղեկագիր սրբոյն Թաղեոսի Առաքելոյ վանոց): Հրատ. առաջին անգամ:

ԻԶ Յիշատակ է Սահակին, Աւետիքին Թաթնուի ս(ուր)ք առաքելոյ վանիցն / ձեռամբ Գեորգ վարդապետին, ԲՎ(ԻՆ) ՌՍԼԳ (1785)ին:

Գրակ. ՀԱԴ, ֆ. 319, ց. 1, գ. 108, ք. 41 (Գաղեան Խաչիկ վարդապետ, Տեղեկագիր սրբոյն Թաղեոսի Առաքելոյ վանոց): Հրատ. առաջին անգամ:

ԻԷ Յիշատակ է Իաղուքին, Թաղեոս ս(ուր)ք առաքելոյ ձեռամբ Գեորգ վարդապետին, ԲՎ(ԻՆ) ՌՍԼԳ (1785) ին:

Գրակ. ՀԱԴ, ֆ. 319, ց. 1, գ. 108, ք. 40 (Գաղեան Խաչիկ վարդապետ, Տեղեկագիր սրբոյն Թաղեոսի Առաքելոյ վանոց): Հրատ. առաջին անգամ:

ԻԸ Յիշատակ է մահտեսի Արուքիսին, ի դուռն Թաթնուի առաքելուն ձեռամբ Գեորգ վարդապետին, ՌՍԼԳ (1785):

Գրակ. ՀԱԴ, ֆ. 319, ց. 1, գ. 108, ք. 40 (Գաղեան Խաչիկ վարդապետ, Տեղեկագիր սրբոյն Թաղեոսի Առաքելոյ վանոց): Հրատ. առաջին անգամ:

ԻԹ Յիշատակ է Մանուկին, Օհաննէսին, ի դուռն ս(ուր)ք առաքելու վանիցն, ՌՍԼԳ (1785):

Գրակ. ՀԱԴ, ֆ. 319, ց. 1, գ. 108, ք. 40 (Գաղեան Խաչիկ վարդապետ, Տեղեկագիր սրբոյն Թաղեոսի Առաքելոյ վանոց): Հրատ. առաջին անգամ:

Լ Յիշատակ է մահտեսի Ակոբին, ի դուռն Տաթնի վանիցն ՌՍԼԳ (1785):

Գրակ. ՀԱԴ, ֆ. 319, ց. 1, գ. 108, ք. 40 (Գաղեան Խաչիկ վարդապետ, Տեղեկագիր սրբոյն Թաղեոսի Առաքելոյ վանոց): Հրատ. առաջին անգամ:

ԼԱ Յիշատակ է Ակոբին, ի դուռն Թաթնուի ս(ուր)ք առաքելուն, ի ձեռն Գեորգ վարդապետին ՌՍԼԳ (1785) ին:

Գրակ. ՀԱԴ, ֆ. 319, ց. 1, գ. 108, ք. 40 (Գաղեան Խաչիկ վարդապետ, Տեղեկագիր սրբոյն Թաղեոսի Առաքելոյ վանոց): Հրատ. առաջին անգամ:

ԼԲ Յիշատակ է մահտեսի Նիկողոսոսին, ի դուռն ս(ուր)ք առաքելուն Թաղեոսի / ձեռամբ Գեորգ վարդապետին, ՌՍԼԳ (1785) ին:

Գրակ. ՀԱԴ, ֆ. 319, ց. 1, գ. 108, ք. 40 (Գաղեան Խաչիկ վարդապետ, Տեղեկագիր սրբոյն Թաղեոսի Առաքելոյ վանոց): Հրատ. առաջին անգամ:

ԼԳ Յիշատակ է տէրէնտէցի Թորոսին, Թաթնու առաքելու վանիցն, ՌՍԼԳ (1785)ին:

Գրակ. ՀԱԴ, ֆ. 319, ց. 1, գ. 108, ք. 40 (Գաղեան Խաչիկ վարդապետ, Տեղեկագիր սրբոյն Թաղեոսի Առաքելոյ վանոց): Հրատ. առաջին անգամ:

ԼԴ Յիշատակ է S(t)ր Սիմէօնի[ն] որդուն՝ հանգուցեալ Սարգիսի հոգուն, ի դուռն ս(ուր)ք Թաթնուի առաքելու վանիցն, ձեռամբ Գեորգ վարդապետին, ՌՍԼԳ (1785) ին:

Գրակ. ՀԱԴ, ֆ. 319, ց. 1, գ. 108, ք. 40 (Գաղեան Խաչիկ վարդապետ, Տեղեկագիր սրբոյն Թաղեոսի Առաքելոյ վանոց): Հրատ. առաջին անգամ:

ԼԵ Յիշատակ է Մարինոսին, ի դուռն Թաթնու առաքելու, ՌՍԼԵ (1786):

Գրակ. ՀԱԴ, ֆ. 319, ց. 1, գ. 108, ք. 41 (Գաղեան Խաչիկ վարդապետ, Տեղեկագիր սրբոյն Թաղեոսի Առաքելոյ վանոց): Հրատ. առաջին անգամ:

ԼԶ Յիշատակ է Խաչատուրի որդի մահտեսի Միրեիլին, ի դուռն ս(ուր)ք Թաթնու առաքելոյ վանիցն, ձեռամբ Առաքել վարդապետին, ՌՍԿ (1811)ին:

Գրակ. ՀԱԴ, ֆ. 319, ց. 1, գ. 108, ք. 43 (Գաղեան Խաչիկ վարդապետ, Տեղեկագիր սրբոյն Թաղեոսի Առաքելոյ վանոց): Հրատ. առաջին անգամ:

ԼԷ Յիշատակ է ս(ուր)ք Թաթնու առաքելուն, ԲՎ(ԻՆ) ՌՍԴԿԲ (1813):

Գրակ. ՀԱԴ, ֆ. 319, ց. 1, գ. 108, ք. 43 (Գաղեան Խաչիկ վարդապետ, Տեղեկագիր սրբոյն Թաղեոսի Առաքելոյ վանոց): Հրատ. առաջին անգամ:

ԼԸ Յիշատակ է արապկիրցի բազազներուն, ի դուռն Թաթնու առաքելու, 1813 կամ 1814:

Գրակ. ՀԱԴ, ֆ. 319, ց. 1, գ. 108, ք. 43 (Գաղեան Խաչիկ վարդապետ, Տեղեկագիր սրբոյն Թաղեոսի Առաքելոյ վանոց): Հրատ. առաջին անգամ: Ծանօթ. բազազ նշանակում է վաճառական:

ԼԹ Անտօն (22<sup>րդ</sup>):

Գրակ. ՀԱԴ, ֆ. 319, ց. 1, գ. 108, ք. 43 (Գաղեան Խաչիկ վարդապետ, Տեղեկագիր սրբոյն Թաղեոսի Առաքելոյ վանոց): Հրատ. առաջին անգամ:

Խ Խաչատու արեղա:

Գրակ. ՀԱԴ, ֆ. 319, ց. 1, գ. 108, ք. 43 (Գաղեան Խաչիկ վարդապետ, Տեղեկագիր սրբոյն Թաղեոսի Առաքելոյ վանոց): Հրատ. առաջին անգամ:

ԽԱ Պօղոս:

Գրակ. ՀԱԴ, ֆ. 319, ց. 1, գ. 108, ք. 43 (Գաղեան Խաչիկ վարդապետ, Տեղեկագիր սրբոյն Թաղեոսի Առաքելոյ վանոց): Հրատ. առաջին անգամ:

ԽԲ Յիշատակ է այս Թեպօխ Մարութի որդի Եղօին, որ ի դուռն ս(ուր)ք առաքելոյ Թաղեոսի:

Գրակ. ՀԱԴ, ֆ. 319, ց. 1, գ. 108, ք. 44 (Գաղեան Խաչիկ վարդապետ, Տեղեկագիր սրբոյն Թաղեոսի Առաքելոյ վանոց): Հրատ. առաջին անգամ:

ԽԳ Յիշատակ է Մարտիրոսի որդի Սկրտիլին ս(ուր)ք Թաթնու առաքելուն (140<sup>րդ</sup>):

Գրակ. ՀԱԴ, ֆ. 319, ց. 1, գ. 108, ք. 43 (Գաղեան Խաչիկ վարդապետ, Տեղեկագիր սրբոյն Թաղեոսի Առաքելոյ վանոց): Հրատ. առաջին անգամ:

### ԹԱԴԵՈՍ ԱՌԱՔՅԱԼԻ ՎԱՆՔԻ ՇՐՋԱԿԱՅՔՈՒՄ ԳՏՆՎՈՂ ՄԱՏՈՒՌՆԵՐԸ

#### Մանդուխտ կույսի մատուռ

Տեղադրություն. գտնվում է Թաղեոս առաքյալի վանքից 1,5 կմ հարավ՝ ճանապարհի եզրին՝ փոքր բլրի գագաթին:

Պատմություն. հայոց եկեղեցու ավանդության համաձայն՝ Մանատրուկ արքայի դուստրը՝ Մանդուխտը, Քրիստոսի հավատի համար նահատակված առաջին կինն է<sup>1</sup>: Ըստ «Ալալաբանություն»՝ Մանդուխտն ավետարանի լույսն ընկալել է Թաղեոս առաքյալից. «...եկն (արքայադուստրը) ի գիշերի առ Թաղեոս և լուսն ի նմանէ գարոզութիւն աւետարանին, և հաւատաց ի Քրիստոս և մկրտեցաւ...»<sup>2</sup>: Իմանալով նրա՝ քրիստոնեություն ընդունելու մասին՝ Մանատրուկը դատերը դարձի բերելու ապարդյուն փորձերից հետո հրամայում է սպանել նրան, «քանզի ասէր թէ նա մոլորեցուցանէ զամենեւեան. և եկեալ կալան զնա և տարան ՚ի տեղի կատարման... Եւ մի ոմն ի գորակնացն հարեալ գտորն ՚ի սիրտ կուսին Մանդխտոյ, և նա անդէմ անդեմ զհոգին իւր առ Աստուած: Յայնժամ բուրեաց հոտ անուշութեան, և ծագեաց լոյս ի յերկնից իրբն զսին հրոյ և եկաց ի վերայ մարմնոյն Մանդխտոյ զերիս տիւս և զերիս գիշերս ... և առեալ զմարմին սուրբ կուսին եղ ի նոյն տեղուցն, և արար զգերեզման յայտնի լոյս արզել շնորհօք»<sup>3</sup>: Կույս Մանդուխտը մարտիրոսվում է ճանապարհի մոտ՝ «...և մարտիրոսանալ դատերն արքայի Մանդխտոյ հուպ ի ճանապարհն»<sup>4</sup>:

Նահատակությունը տեղի է ունեցել Քաղոց (ղեկտեմբեր) ամսի 7-ին. «Կատարեցաւ սուրբ առաքեալն Թաղեոս ՚ի քաղոց ամսոյ երեքտասան, յիններորդ ժամու, և սուրբն Մանդուխտ յերն նորին ամսոյն...»<sup>5</sup>: Սրբուհու նահատակված վայրում հե-

տագայում կառուցվել է մատուռ, որի մասին առաջին վկայությունը գտնում ենք «Գիւտ Նշխարաց»-ում՝ Կիրակոս Միայնակյացի տեսիլքում<sup>6</sup>:

Հայտնի է, որ 1650-ական թվականների սկզբին վանահայր Մկրտիչ եպիսկոպոսն Ամենայն Հայոց Փիլիպոս կաթողիկոսի հրամանով ձեռնամուխ է լինում Թաղեոս առաքյալի վանքի վերաշինման աշխատանքներին: Ի թիվս շինարարական այլ աշխատանքների՝ սրբուհու հիշատակին նրա գերեզմանի տեղում նաև կառուցում է մի մատուռ. «...Մկրտիչ եպիսկոպոս... շինեաց զդարպաս (եւ մա)տուռն ի տեղի նահատակութեան առաքելոյն եւ սրբուհոյն Մանդխտոյ կուսին, որոց ձեռնտու և գործակալք էին տէր Գանիլէ եւ տէր Պետրոս բազում աշխատութեանք ի թվականիս Հայոց Ռ-ճ (1651) հրամանաւ երիցս երանեալ և ճգնագգեաց Փիլիպոս կաթողիկոսին»<sup>7</sup>: Կամ «...շինեցին զվկայարան սրբուհոյ կուսին Մանդխտոյ»<sup>8</sup>: Սրանից հետևում է, որ Սբ. Մանդուխտի ներկայիս մատուռը կառուցվել է 1653 թ. կամ դրանից հետո հավանաբար հին շինության տեղում:

Նկարագրություն. 1894 թ. մատուռի մասին նշվել է. «Մատրան մեծութիւնը. լայնութիւնը՝ 4 արշին 4 վերշոկ ...Սեղանի երկարութիւնը՝ 2 արշ. 12 վ. լայնութիւնը 1 սաժէն 4 վ.: Մի լուսամուտ արևելքից, մինը՝ արևմուտքից, 2 պահարան-սեղան, 2 էլ՝ դասերումը, բարձրութիւնը 2 սաժ. 10 վ.: Գրսից երկարութիւնը 10 արշ., 9 վ., լայնութիւնը 2 ս. 14 վ.: Հիսիսային դռան բարձրութիւնը 1 ար. 5 վ., լայնութիւնը՝ 12 վ.»<sup>9</sup>:

ղեպի կատարման ժամանակը տրված է հոռմեական թվականով ղեկտեմբերին. «Կատարեցաւ սուրբն Մանդուխտ ի ղեկտեմբերի հնգետասան. և յետ ութ ատուր գտուրք առաքեալն Թաղեոս գլխատեցին» (Մովսէս, Ը, էջ 75: Տե՛ս նաև «Հասկ», 1969, էջ 233):

6 Մովսէս, Ը, էջ 91-92: Կիրակոս Միայնակյացի տեսիլքի մասին տե՛ս սույն աշխ., էջ 34:

7 Մատենադարան, ձեռ. 340, ք. 123:

8 Առաքել Գաբիժեցի, էջ 283: Տե՛ս նաև Մատենադարան, ձեռ. 8233, ք. 110ա: Վ. վրդ. Տեմիրճյանը, ցավոք, անտեսելով ղեպերին ժամանակակից պատմիչի խիստ ուշագրավ այս տեղեկությունը, Սբ. Մանդուխտ կույսի մատուռը թվագրել է ԺՁ դ. (տե՛ս նրա՝ Յուզակ Ատրպատականի Հայոց բնի եկեղեցիների ու վանքերի, «Հասկ», 1967, ապրիլ-մայիս (հոդվածին կից ցուցակ):

9 ՀԱԴ, ֆ. 319, ց. 1, գ. 108, ք. 66:

1 Մանդուխտ կույսի մասին մատենագրությունը տե՛ս Թաղեոս առաքյալի բարոզության վերաբերյալ ծանոթագրություններում:

2 Մովսէս, Ը, էջ 61:

3 Մովսէս, Ը, էջ 69-70: Տե՛ս նաև Ուխտանէս եպիսկոպոս, էջ 54 («Մա սպան գտուրք առաքեալն Թաղեոս և գրուստր իւր Մանդուխտ, և զայս յարանց և ի կանանց, որոց անուանք՝ Չեմէն-դոս, և Չաքարէ, և Չարմանդուխտ, և այլք բազումք՝ որք հաստացին յաստուած և մարտիրոսացան»):

4 Մովսէս Խորենացի, էջ 157:

5 Մովսէս, Ը, էջ 58: Ի ղեպ, նույն աշխատության «Պատմութիւն Թաղեոսի Առաքելոյն եւ Մանդխտոյ կուսին» բաժնում հիշյալ





Սր. Սանդուխտ մատուռի տեսքը հյուսիս-արևմուտքից, արևմուտքից, հյուսիսից, ներքին տեսքը դեպի հարավ և հատվածներ խորանից (չափ՝ ճարտ. դր. Արմեն Գալստյանի)

Ի դարասկզբին հուշարձանն այցելուին ներկայացել է հետևյալ կերպ. «Վանքից հիսսիս՝ մտիկ՝ երեք հին մատուռներ կան կիսափլած վիճակում. դրանց մեջ ոչինչ չես գտնում, իսկ դեպի հարաւ, մի քառորդ ժամ հեռու, դաշտի միջից ցցուած մի բլրի

վրայ շինուած է սուրբ Սանդուխտի մատուռը. այդ տեղ էլ ոչինչ չը կայ»<sup>10</sup>: Մի քանի ամիս անց մեկ այլ ակամատես գրել է. «Վանքի առաջ, ընդարձակ

<sup>10</sup> «Մուրճ», 1903, № 4, էջ 146:



Սր. Սանդուխտ մատուռը 1992 թ. կատարված կամայական վերականգնումից հետո (միանավ հորինվածքին հավելվել է նորարարյա գմբեթ) և հավելվածը քանդելուց հետո (լուսանկարները՝ Արմեն Գալստյանի)

դաշտի մեջ, մի ցածր բլրի վրայ երևում է ս. Սանդուխտ կոյսի մատուռը: Փոքր և անպաճոյճ է այդ մատուռը»<sup>11</sup>:

Վերականգնման աշխատանքներ. 1991 թ. «Մշակույթի ժառանգություն» («Միրասե Ֆարհանգի») կազմակերպությունը սկսում է Սր. Սանդուխտ մատուռի վերականգնման աշխատանքները (մատուռը նորոգվում է մեր նախագծով և մեկենասությամբ՝ ի հիշատակ հորս՝ Հովհաննես Հախնազարյանի):

Նույն թվականին էլ վերաշարվում են հուշարձանի՝ դեպի դուրս թեքված և ամեն ժամ փլուզման ենթակա պատերը: Սակայն վերահաս ցրտերի պատճառով ծածկի աշխատանքները հետաձգվում են մինչև հաջորդ գարուն:

Հաջորդ տարի վերսկսված աշխատանքների արդյունքում կառույցն ամբողջանում է, սակայն կատարվում է կոպիտ սխալ. մատուռի երկթեք ծածկը փոխարինվում է կառույցին բոլորովին անհարկ ձվաձև գմբեթով (հեղինակ՝ Վ. Առաքելյան): Տարիների գործադրած ջանքերից ու բազմաթիվ քննարկումներից հետո, ինչպես նաև ունենալով Հայաստանի հուշարձանների պահպանության վարչության նամակ-եզրակացությունը («Վերլուծության արդյունքները բացառում են հուշարձանը գմբեթավոր եղած լինելու վարկածները»), «Մշակույթի ժառանգություն» կազմակերպության պատասխանատուները (պետ՝ պրն. Ա. Շիրազի) 1997 թ. ամռանը որոշում են շտկել կատարված սխալը: Նույն թվականին էլ Սր. Սանդուխտ մատուռի տարօրինակ գմբեթը քանդվում է, սակայն առ այսօր մատուռն առանց ծածկի է<sup>12</sup>:

<sup>11</sup> «Մուրճ», 1903, № 8, էջ 138: Ի դարասկզբին հայերի համար միջրական այս մատուռը քրոջը վերածել էին ոչխարների փարսիսի (Ֆրանգեան Ե., նշվ. հոդվ., «Տարագ», 1904, № 15, էջ 145):

<sup>12</sup> Մատուռը գուրկ է մնացել ծածկից, հակառակ նրան, որ թե՛ երկթեք տանիքի վերականգնման նախագիծն էր հաստատված, և թե՛ մատուռը վերականգնելու դրանք էր հանձնված «Մշակույթի ժառանգությանը»...

ճարտարապետություն. միանավ, քաղածածկ, արտաքուստ ուղղանկյուն հորինվածքով կառույց է: Արտաքին չափերն են՝ 7,53 x 4,85 մ: Չույզ որմնասյուների և դրանք իրար կապող կամարի միջոցով երկայնական նավը բաժանված է երկու հատվածի՝ մուտքի առջև կարճ նախասրահի և գրեթե քառակուսուն մոտ սրահի: Պատերը պահպանվել են բաղի բիվի նիշի բարձրությամբ<sup>13</sup>: Տանիքը եղել է երկթեք<sup>14</sup>:

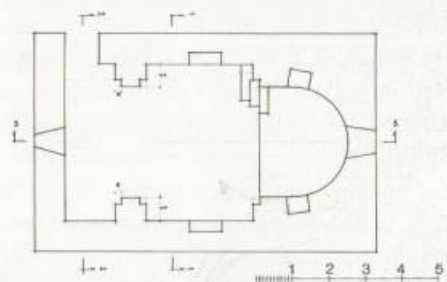

Սր. Սանդուխտ մատուռի հատակագիծը (չափ՝ ճարտ. դր. Արմեն Գալստյանի)

Միակ մուտքը բացված է հյուսիս-արևմուտքից և նախում է Թաղեոս առաքյալի վանքին, կարծես թե հատուկ ընդգծելու համար երկու սրբերի մահատակության, հետևաբար նաև սրբատեղիների միջև եղած կապը: Երկու լուսամուտներ կան արևելյան և արևմտյան ճակատների կենտրոններում: Երկուական որմնախորշեր կան խորանում և սրահում:

<sup>13</sup> 1968 թ., երբ չափագրում էինք վանքն ու կից մատուռները, Սր. Սանդուխտ մատուռի ծածկի մեծ մասն արդեն փլված էր: Պահպանված էին միայն խորանի հատվածը և կիսակլոր կամարածածկ թաղից մի փոքր մասը: Տեղացի խաչմարած քրոջը մատուռն անվանում են Հովվի եկեղեցի (Չորան բիլիսա) և վկայում են, որ ծածկը փլվել է կայծակի հարվածից: Ուշագրավ է, որ մատուռն իր հատակագծով որոշ ընդհանրություն ունի վանքի հին եկեղեցու հետ:

<sup>14</sup> Ի դեպ, 1905 թ. ակնատեսը վկայել է, որ «Արտաքուստ այն հիշեցնում է մահմեդական սովորական սրբատեղի, քառանկյուն է և ոչ մեծ կլոր գմբեթով...» (տես **Минорский В., Древности Маку**, с. 10 (ընթացում՝ «Видом она напоминает обычный мусульманский зиярет, четырехугольный и с небольшим круглым куполом...»)).



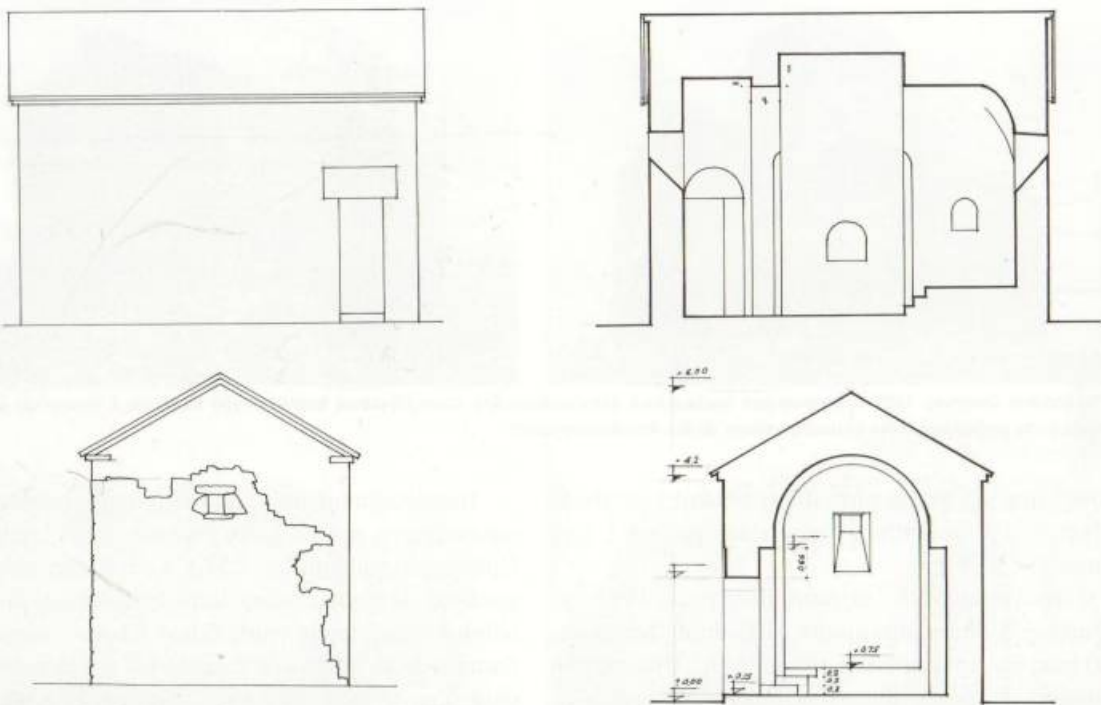

Սր. Սանդուխտ մատուռի հարավային և արևմտյան ճակատները և կտրվածքները դեպի հյուսիս և արևելք (չափ.՝ ճարտ. դր. Արմեն Գալստյանի)

Կառուցված է անձնակ քարով, կրաշաղախով: Ներքուստ եղել է սվաղված: Սվաղի մնացորդները նկատվում են հարավային պատի վրա և խորանոմ: Բացի որոշ քարերի (արտաքուստ) փորագրված պարզ խաչերից (դրանց հեղինակները, ամենայն հավանականությամբ, ուխտավորներ են)՝ կառույցի հարդարանքում այլ մանրամասներ տեղ չեն գտել: Չկան նաև վիմագրեր<sup>15</sup>:

**Սր. Նահատակ մատուռ**

*Տեղադրություն.* գտնվում է Թաղեոս առաքյալի վանքից հյուսիս՝ Սր. Աստվածածին մատուռից ոչ հեռու:

*Պատմություն.* Քրիստոսի 12 առաքյալներից Թաղեոսի նահատակության վերաբերյալ ավանդությունը փոխանցվել է սերնդեսերունդ, և այսօր էլ նրա նահատակության վայրը ծառայում է որպես ուխտատեղի բազմահազար հավատացյալների համար:

Ավանդության համաձայն՝ իր քարոզչական գործունեության ընթացքում Թաղեոս առաքյալն աշակերտների հետ գալիս է Արտազ գավառ՝ Շավարշան գյուղաքաղաք<sup>16</sup>, ուր ճշմարիտ հավատի է բերում բազմաթիվ մարդկանց, այդ թվում նաև արքայադուստր Սանդուխտին: Մակայն շուտով հայոց Սանատրուկ թագավորի հրամանով նահա-

տակվում է. «...և թագաւորն բարկացեալ հրամայեաց փութով սպանանել զառաքեալն ...Եւ հասեալ բազում զօրականք ի շխանօքն հանդերձ, և կալեալ զտուրք առաքեալն՝ հանին ՚ի փոքր ձորակէն սակաւ մի ՚ի բարձրավանդակ տեղի մի ՚ի վիմամէջս...Եւ կատարեցաւ ՚ի նմին ժամու սրով... Եւ ՚ի կատարել սրբոյն բուրեաց հոտ անուշութեան, և ձայն ահեղ սաստկութեան, և ծագեաց լոյս յերկնից ՚ի վերայ սրբոյն, և եղև շարժումն մեծ, և պատառեալ վիմին ընկալաւ զտուրք մարմին առաքելոյն զօրութեամբն Աստուծոյ...»<sup>17</sup>:

Հիշյալ ժայռին կից գտնվող նահատակավայրում, որ դարեր շարունակ ծառայել է որպես ուխտավայր, 1650-ական թթ.՝ Մկրտիչ եպիսկոպոսի վանահայրության օրոք, կառուցվում է Սր. Նահատակ եկեղեցին. «...կատարումն եղև (վանքի ժամատան) ի ՌՃԲ թուին: ...Ապա զՆահատակ անուանեալ եկեղեցին, որ է տեղի նահատակութեան սրբոյ առաքելոյն Թաղեոսի»<sup>18</sup>: Կամ «...Մկրտիչ եպիսկոպոս, որ նորոգեաց զեկեղեցի սուրբ Առաքելոյն) Թաղեոսի ի հիմանէ եւ շինեաց զդարպաս (եւ մա)տուռն ի տեղի նահատակութեան առաքելոյն եւ սրբուհոյն Սանդիստոյ կուսին ...ի թվականիս Հայոց ՌՃ (1651) հրամանաւ երիցս երանեալ և ճգնազգեաց Փիլիպոս կաթողիկոսին»<sup>19</sup>:

15 Մովսէս, Ը, էջ 54, 56-57, 74:  
16 Առաքել Գաբրիէլեցի, էջ 283: Տե՛ս նաև Մատենադարան, ձեռ. 8233, ք. 110ա:  
19 Մատենադարան, ձեռ. 340, ք. 122:

15 Սր. Սանդուխտ մատուռից որևէ արձանագրություն չունի նաև 1894 թ. տեղում ուսումնասիրություններ կատարած Խ. վրդ. Գալստյանը:  
16 Մովսէս, Ը, էջ 13:



Սր. Նահատակ մատուռի տեսքը հարավ-արևելքից, արևելքից և գմբեքառը

Սր. Նահատակ մատուռը հետագայում ենթարկվել է նորոգումների: Դրանցից մեկը կատարվել է 1711 թ. ուստա Հովսեփի ձեռքով (տե՛ս սույն աշխ., էջ 182, արձ. Դ):

*Նկարագրություն.* մատուռի առաջին նկարագրությունը տրվել է 1894 թ. «Սոյն զոյգ մատրան մէջ տեղը գտնվում է այն ժայռ քարը, որտեղ նահատակուել է սուրբ Առաքեալը: Ժայռի մեծութ. 18 քայլ երկարութ., 3 քայլ լայն. սաժէն ու կէս բարձրութիւն: ...Սոյն մատռան վարվերը մէջտեղ սեղանի կողից մինչև ի արևմտեան պատը 4 ար., 6 վ.: Սեղանի սրահ (՞) միջտեղը 2 արշ., 12 վ., լայնութ. 4 ար. 9 վ.: Երկու լուսամուտ արևելք և արևմուտքից, 2 պահեստ. սեղան 2 էլ հիւսիս-հարաւի պատերում, բեմ

քարով, դռան մեծութիւն 13 վ. լայն, իսկ երկարութ. 1 ար., 7 վ. ...: Մատրան մեծութիւնը դրսից 3 ս. 8 վ., հարաւային պատի լայնութ. 7 ար. 2 վ.»<sup>20</sup>:

*Ճարտարապետություն.* Թաղեոս առաքյալի վանքի շրջապատում գտնվող հինգ մատուռներից ամենամեծն է: Արտաքուստ ուղղանկյուն (արտաքին չափերն են՝ 11,40 x 7,0 մ), ներսից միանավ կեղծ-գմբեքավոր կառույց է, որի ծածկը կենտրոնական մասում պահում է մեկ զույգ որմնասյուների վրա հենված թաղակիր կամարը: Երկարությամբ ներքին տարածությունը բաժանված է գրեթե իրար հավասար երեք մասի: Կենտրոնում բոլորածև կեղծ

20 ՀԱԳ, ֆ. 319, ց. 1, գ. 108, ք. 32, 33:



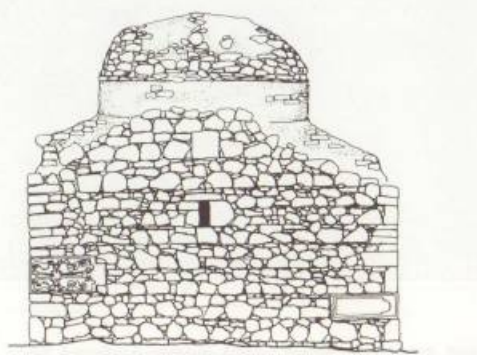
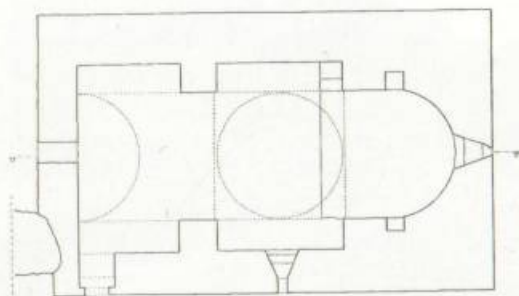

1 2 3 4 5



Սր. Նահատակ ժատուոի հատակագիծը, կտրվածքը դեպի հարավ, հարավային և արևելյան ճակատները, հարավային ճակատի արևմտյան անկյան մոտից բացված միակ մուտքը և նույն ճակատից բացված լուսամուտը՝ 1711 թ. նվիրատվական արձանագրությամբ

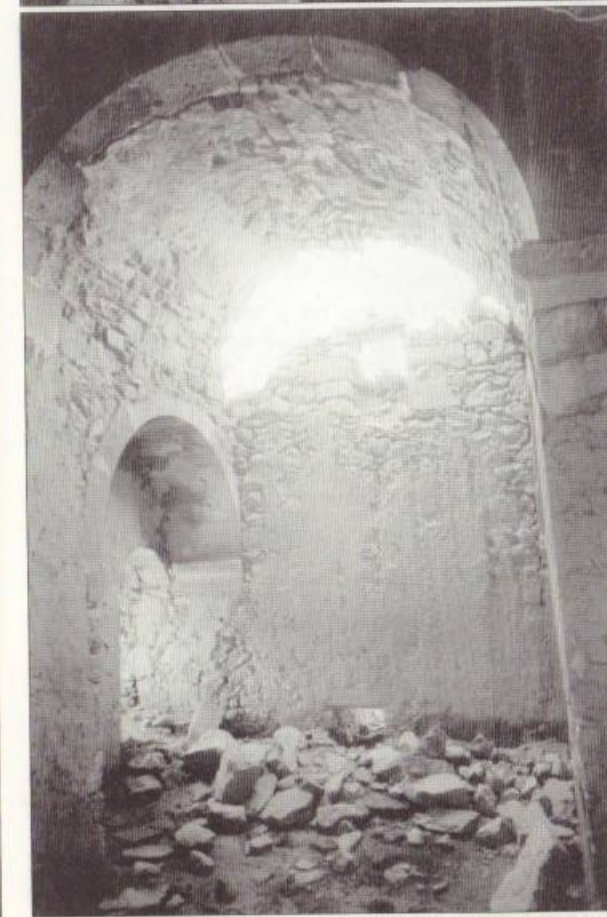
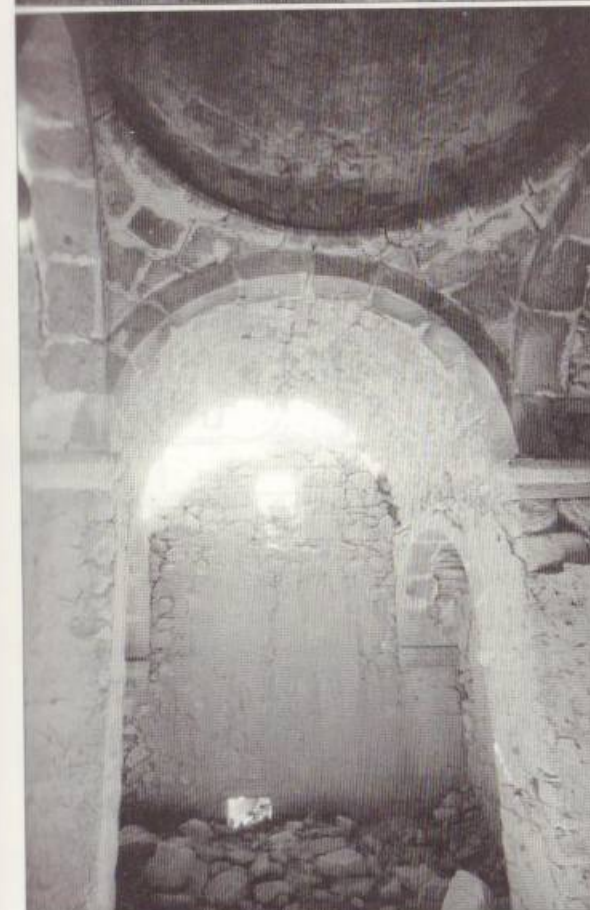

Սր. Նահատակ ժատուո. հատվածներ ներքին ծավալներից, խաչքար (997 թ.) և տապանաքար (1315 թ.)՝ ազուցված ժատուոի արևելյան ճակատին (լուսանկարներն ու չափագրությունները՝ Արմեն Գալստյանի)



գմբեթն է, որից արևմուտք ընկած հատվածը թաղակապ է, իսկ արևելյան կողմում գմբեթատակից սկսվող խոր ընկած խորանն է: Գմբեթատակ քառակուսուց անցումը դեպի կեղծ գմբեթ իրականացված է առագաստներով:

Արևմտյան պատի հարավային անկյունը կառուցված է նահատակության ժայռի արևելյան եզրի վրա: Մուտքը հարավարևմտյան անկյունից է: Բացի հյուսիսայինից՝ մյուս պատերին բացված են մեկական փոքր լուսամուտներ:

Մատուռի արևմտյան պատի ներքևում՝ ժայռին կից, բացված է լայն ու ուղղանկյուն անցք:

Կառուցված է անմշակ քարով, կրաշաղախով: Անկյուններում օգտագործվել են կիսամշակ քարեր, ինչպես նաև խաչքար ու տապանաքարեր: Ներքուստ սվաղված է:

Ա խաչքար (սև չեչաքար, չափերը՝ 142 սմ բարձրություն (հաշված պատվանդանից) և 67 սմ լայնություն՝ 2 արշ. x 15 վերշ.), ազդեցված է մատուռի արևելյան պատի հարավային կողմում:

Ն եւ ԽԶ (997):

Գրակ. ՀԱԴ, ֆ. 319, ց. 1, գ. 108, ք. 39 (Գաղեան Խաչիկ վարդապետ, Տեղեկագիր սրբոյն Թաղեոսի Առաքելոյ վանուց): Հրատ. առաջին անգամ: Ծանոթ. Դաղյանը սխալմամբ վերծանել է ՆԿ (1011):

Բ Տապանաքար (չափերը՝ 133 x 49 x 18 սմ՝ 1 արշ. 14 վերշ. x 11 վերշ. x 4 վերշ.)՝ ազդեցված մատուռի արևմտյան պատի հյուսիսարևմտյան անկյունում:

Այս է հանգիստ Թաթրին: ԹՎ(ԻՆ) ՉԿԳ (1314):

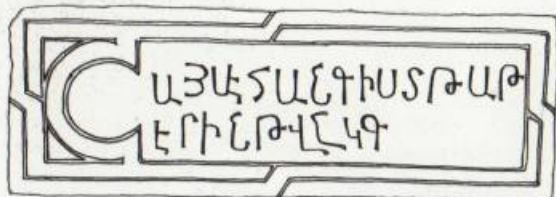

Գրակ. ՀԱԴ, ֆ. 319, ց. 1, գ. 108, ք. 39 (Գաղեան Խաչիկ վարդապետ, Տեղեկագիր սրբոյն Թաղեոսի Առաքելոյ վանուց): Գևոնյան Գ., Անտիպ նյութեր:

Հրատ. առաջին անգամ: Ծանոթ. Ըստ Գ. Գևոնյանի՝ «Այս է հանգիստ Թաթրին, ի պլին] ՉԿԳ (1315)»:

Գ Տապանաքար (սև չեչաքար, չափերը՝ 133 x 49 x 18 սմ՝ 1 արշ. 14 վերշ. x 11 վերշ. x 4 վերշ.)՝ ազդեցված մատուռի արևելյան պատի հյուսիսարևելյան անկյունում:

Այս է հանգիստ Նեթայուչի(ն): Ի թվ(ին) ՉԿԳ (1315):

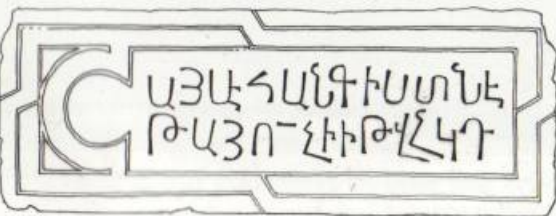

Գրակ. ՀԱԴ, ֆ. 319, ց. 1, գ. 108, ք. 39 (Գաղեան Խաչիկ վարդապետ, Տեղեկագիր սրբոյն Թաղեոսի Առաքելոյ վանուց): Գևոնյան Գ., Անտիպ նյութեր: Հրատ. առաջին անգամ:

Դ Խաչաքանդակ մատուռի հարավային ճակատին՝ լուսամուտի տակ: Չափերն են՝ 53 x 44,5 սմ (12 x 10 վերշ.): Արձանագրությունը՝ 5 տող:

ԹՎ(ԻՆ) Ռ-ՃԿ (1711): | յ(ի)շ(ա)տ(ա)կ է ս(ուր)ք խ(ա)շ(ս) | ուստա Յովսէփին, | ով որ կ(ա)րդ(ա)ք ող(ո)րմի | ասաց(է)ք նմայ:

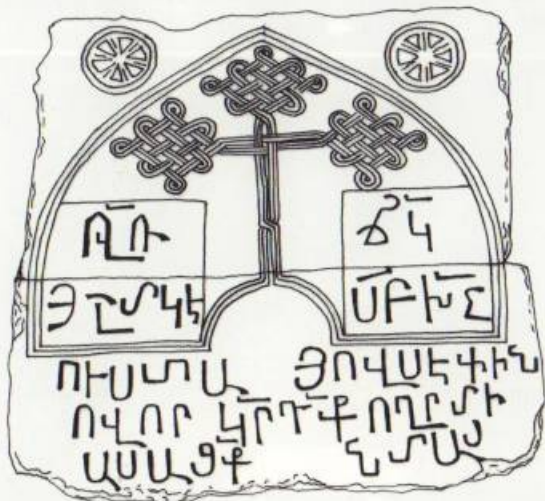

Գրակ. ՀԱԴ, ֆ. 319, ց. 1, գ. 108, ք. 34 (Գաղեան Խաչիկ վարդապետ, Տեղեկագիր սրբոյն Թաղեոսի Առաքելոյ վանուց): Գևոնյան Գ., Անտիպ նյութեր: Հրատ. Haghazarian A., էջ 209, արձ. դ 39:

Ե Մատուռի հարավային դռնագլխի քարին (չափերն են՝ 80 x 56,5 սմ կամ 1 արշ. 2 վերշ. x 12,5 վերշ.), 58 սմ (13 վերշ.) երկարությամբ տողերով:

Յիշատակ է Ս(ուր)ք Նա(հա)տակ տ(է)ր | Չաքարին եւ հօրն տ(է)ր Կարապետին եւ մօրն Գարանին, որդոյն | Մուրատին եւ դէրխտերանց Թափօնին եւ Չանօին եւ այլ ամենեցուն: ԹՎին Ռ-ՃԿ (1721):

Գրակ. ՀԱԴ, ֆ. 319, ց. 1, գ. 108, ք. 34 (Գաղեան Խաչիկ վարդապետ, Տեղեկագիր սրբոյն Թաղեոսի Առաքելոյ վանուց): Գևոնյան Գ., Անտիպ նյութեր, էջ 10:

Հրատ. Մինասեան Լ., նշվ. աշխ., էջ 18: Haghazarian A., էջ 209, արձ. № 38:

Չ Արձանագրություն, մատուռի սրբատաշ անկյունաքարից մեկին՝ 2 տող:

Ա(ստուա)ծ ողորմի | Թ...ատ(ի)ն: Հրատ. առաջին անգամ:

Սք. Աստվածածին կամ Նահատակության տեղի փոքր մատուռ

Տեղադրություն. ավերակները գտնվում են վանքից հյուսիս՝ Սք. Նահատակ մատուռից մոտ 40 մ հարավ-արևմուտք:

Նկարագրություն. 1894 թ. մատուռի վերաբերմամբ նշվել է. «Գլուխը բաց Ա(ստուա)ծածին կամ նահատակության տեղի փոքրիկ մատրան նկարագիրը: Հարաւային պատի երկարութիւնը՝ 7 արշին, լայնութիւնը՝ 2 արշ., 8 վերշ.: Սոյն մատրան արեւմտեան քարէ դռան մեծութիւնը՝ բարձր. 1 ար., 7 վ., լայնութիւն 13 վ., հաստութիւն 2 վերշով: Մեծութ. մատրան մէջտեղ 5 ար. 4 վ., լայնութ. 4 ար. 8 վեր.: Դռնատեղի մեծի լայնութ. 12 վ., բարձր. 1 ար. 7 վ.»<sup>21</sup>:

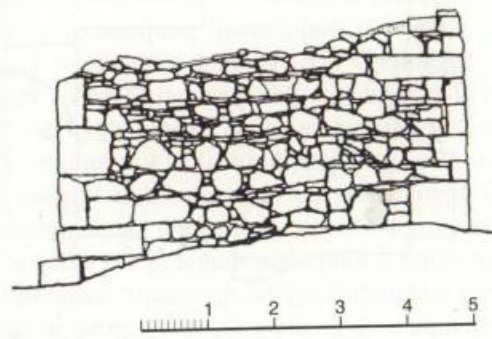
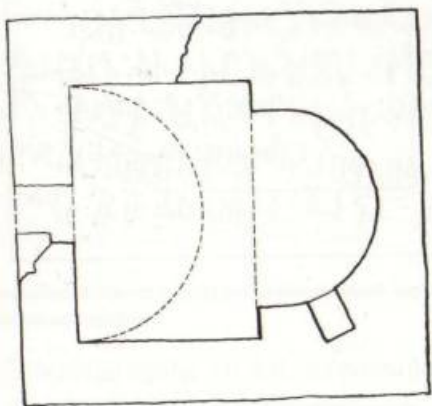

Սք. Աստվածածին կամ Նահատակության տեղի փոքր մատուռի հատակագիծն ու հարավային ճակատը (չափ.՝ ճարտ. դր. Արմեն Գալստյանի)

Ճարտարապետություն. ավերված է, պահպանվել են միայն հատակագիծը հուշող պատերի ստորին մասերը: Ունեցել է արտաքինից գրեթե քառակուսի (4,99 x 4,63 մ) հատակագիծ, միանավ, թաղակապ հորինվածք, կիսաշրջան խորան: Մուտքը բացված է եղել արևմուտքից: Կառուցվել է անմշակ քարով: Սրբատաշ են միայն անկյունաքարերը:

21 Գաղեան Խ., Տեղեկագիր սրբոյն Թաղեոսի Առաքելոյ վանուց, 1894, անտիպ (ՀԱԴ, ֆ. 319, ց. 1, գ. 108, ք. 32):

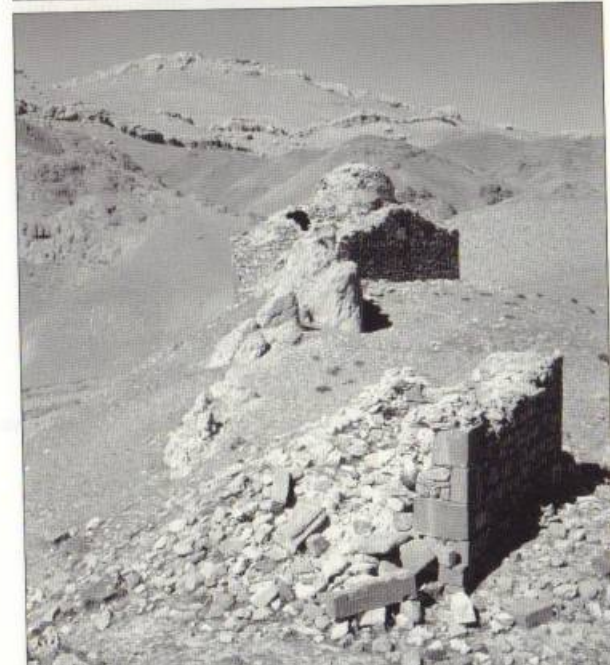

Սք. Աստվածածին կամ Նահատակության տեղի փոքր մատուռի տեսքը հարավ-արևելքից և հարավ-արևմուտքից (լուս.՝ Արմեն Գալստյանի)

Քարակույտերի մեջ ընկած են 1 մ բարձրությամբ և 12 սմ հաստությամբ քարակերտ (միակտոր քարից, խաչաքանդակով) դուռը<sup>22</sup> և մուտքի ճակատակալ քարը:

22 Միակտոր քարն դրներ ունեն մաս Հայաստանի Հանրապետությունում գտնվող որոշ հուշարձաններ, մասնավորապես Գեղարքունիքի մարզի Կարճաղբյուր գյուղի (մախկին Վարդենիսի շրջանում) հյուսիսարևելյան եզրին՝ Քարն դուռ (Գաշ կափու) անունն ստացած ամրոցի հարավարևմտյան կողմում կառուցված Սք. Աստվածածին և Սք. Մարգիս մատուռները: Սրանք կիսագետնափոր շինություններ են և մասնագետների կարծիքով եղել են վերաինաստավորված նախաքրիստոնեական սրբատեղիներ (տե՛ս Միքայելյան Գ., Սևանի ավազանի կիկլոպյան ամրոցները, Երևան, 1968, էջ 42): Պահպանված քարն դուռ ունի մաս Արագածոտնի մարզի Փարպի գյուղի Միրանավոր եկեղեցին, Վանի բազավորության շրջանի (ուրարտական) դամբարաններից մի քանիսը (մանրամասն տե՛ս Հմայակյան Ս., Մանանյան Հովհ., Ուրարտական պաշտամունքային կառույցների և քրիստոնեական սրբավայրերի աննշությունների շուրջ, «Հայոց սրբերը և սրբավայրերը», Երևան, 2001, էջ 222-229):



Վիճագրեր. հայտնի է միայն մեկը, որն էլ ներկայացնում ենք ստորև.

Տապանաքար, ազուցված է եղել մատուռի հյուսիսարևելյան անկյունում.

Այս է հանգիստ Ծերին, ք(վին) ՉԷ (1258):

Գրակ. ՀԱԴ, ֆ. 319, ց. 1, գ. 108, ք. 32 (Դաղեան Խաչիկ վարդապետ, Տեղեկագիր սրբոյն Թաղեոսի Առաքելոյ վանոց): Գևորգյան Գ., Անտիկ նյութեր, էջ 3:

Հրատ. առաջին անգամ:

Ծանոթ. տապանաքարը պահպանված չէ:

Սք. Աստվածածին մատուռ-եկեղեցի

Տեղադրություն. գտնվում է Թաղեոս առաքյալի վանքից հյուսիս՝ Սք. Նահատակ մատուռից մոտ 100 մ հարավ-արևելք՝ բլրի գագաթին:

Հիմնադրում. կառուցվել է 1766 թ. բայազետցի Մուրադի մեկենասությամբ:

Նկարագրություն. մատուռի առաջին հետազոտող (1894 թ.) Խաչիկ վրդ. Դաղյանն այն անվանել է «Գլուխը ծածկած Սք. Աստվածածին մեծ մատուռ» և նկարագրել է հետևյալ կերպ. «Մոյն մատուռն վարվերը մեջտեղ սեղանի կողից մինչև ի արևմտեան պատը 4 ար., 6 վ.: Սեղանի սրահ (?) մեջտեղը 2 արշ. 12 վ., լայնութ. 4 ար. 9 վ.: Երկու լուսամուտ արևելք և արևմուտքից, 2 պահեստ. սեղան, 2 էլ հիւսիս-հարավի պատերում, բեմ քարով, դռան մեծութիւն 13 վ. լայն., իսկ երկարութ. 1 ար., 7 վ.: ...Մատ-

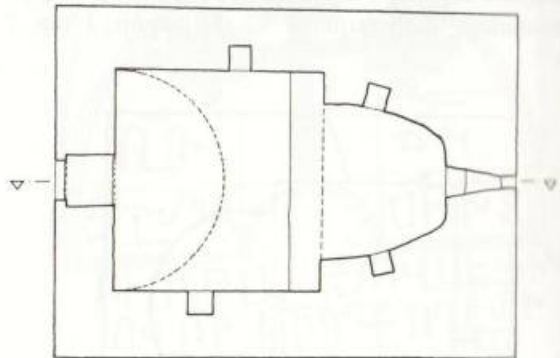

Սք. Աստվածածին մատուռ-եկեղեցու տեսքը հարավ-արևելքից, արևելքից, հարավից, հատակագիծը, կտրվածք դեպի հյուսիս և արևմուտքի ճակատը (լուսանկարներն ու չափագրությունները՝ Արմեն Գալստյանի)

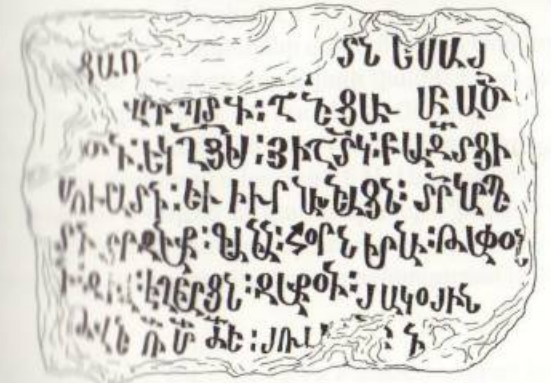
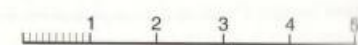
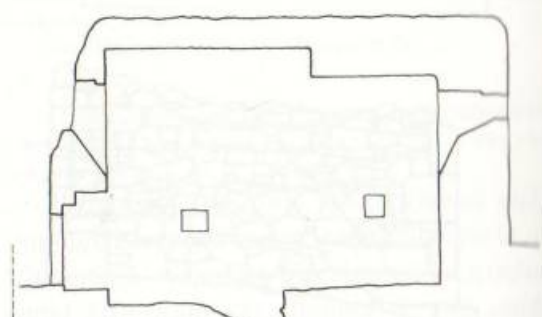

Սք. Աստվածածին մատուռ-եկեղեցու շինարարական արձանագրությունը (1766 թ.) և գրչանկարը, տապանաքար (1813 թ.) (լուսանկարները՝ Արմեն Գալստյանի)

ուռ մեծութիւնը դրսից 3 ս. 8 վ., հարաւային պատի լայնութ. 7 ար., 2 վ.»<sup>23</sup>:

Մարտարապետություն. ճեղքած անմշակ քարով ու կրաշաղախով կառուցված մատուռն ունի միանավ քաղակապ հորինվածք: Արտաքին չափերն են 6,78 x 5,10 մ: Կորանկյուն սեղանաձև խորանն ունի երկու խորշ: Եվս երկու խորշեր կան մատուռի հարավային և հյուսիսային պատերին: Միակ մուտքն արևմուտքից է, որի բարավորին եղել է շինարարական արձանագրություն: Լուսամուտները երկուսն են՝ բացված արևելյան և արևմտյան ուղիղությամբ: Կառույցի անկյունաքարերը սրբապաշտ են ու տարաչափ. մի քանիսի վրա նկատվում են պարզ խաչաքանդակներ: Խաչեր են պատկերված նաև մուտքի աջ կողմում գտնվող տապանաքարի վրա:

Վիճագրեր. մատուռի յոթողանի շինարարական արձանագրությունը (35,5 x 45,5 սմ կամ 8 x 10 վրշ.), որ Խաչիկ վրդ. Դաղյանը տեսել էր տեղում, 1988 թ. գամձախույզների ձեռքով տեղահանվել է և ներկայումս բնկած է քարակույտերի մեջ: Դրա հետևանքով վիճագիրը վնասվել է և մասամբ դարձել անթմեմելի.

Ի յստաջնորդութեան տ(եառ)ն Եսայեա վ(ա)րդ(ա)պ(ե)տին շ(ի)նեցաւ ս(ուր)բ Ա(ս-

23 ՀԱԿ, ֆ. 319, ց. 1, գ. 108, ք. 33 (Դաղեան Խաչիկ վարդապետ, Տեղեկագիր սրբոյն Թաղեոսի Առաքելոյ վանոց):

տուա)ծածին եկ(ե)ղ(ե)ցիս յիշ(ա)տ(ա)կ Բա-յ(ա)զ(ի)տցի Մուրատին եւ իւր նախնեացն՝ Տ(ե)ր Կարապետին, Տ(ե)ր Չաք(ար)ին, Գա(յ)նին, հորն Մինասին, Թափօնին, ...եղ-բարցն Չաքօին, Յակօյին, քվին ՌՄԺԵ (1766), յուլիսի Բ (2) ին:

Հրատ. առաջին անգամ: Ծանոթ. Խ. Դաղյանն այս արձանագրությունն ընդօրինակել է 1894 թ. (տես ՀԱԿ, ֆ. 319, ց. 1, գ. 108, ք. 34):

Տարբերություն. ընդօրինակության մեջ առկա են որոշ վրիպումներ: Մասնավորապես՝ «Գայանին, Մինասին, Թափօնին, Չաքօյին և Յակօյին» անձնանունները Դաղյանն ընթերցել է «Գանին, հորն իւր Նաէրափոյ (անորոշ), Չաքարին և Յակօրին», իսկ ս(ուր)բ բառը պարզապես բաց է բողբ: Թվականն էլ սխալմամբ ընթերցվել է ՌՄՉԵ՝ 1836 (տես նշվ. գործը, ք. 33): Շինության տարեթիվ մեր ընթերցման հավելյալ հավաստիքն է Եսայի առաջնորդի (աթոռակալել է մինչև 1780 թ.) անվան հիշատակությունը:

Տապանաքար, օրորոցաձև, գեղաբանդակ, մատուռի հարավային պատի մոտ (արտաբուստ), հարավային և արևելյան երեսներին ունեցել է 3 տող.

Այս է տապան սրբազան Առ(ա)քել(ո)յն Թաղ(ե)ոսի | Ս(ուր)բ տ(ա)ճարի ի հիմ(ա)նէ ն(ո)րոզող առ(ա)ջն(ո)րդ Սիմէօն | արքե-պ(ի)սկ(ոպո)սի քոյր Սանդո(ւ)խիին, ի Ս(ուր)բ Էջմ(իա)ծնա եկն վ(ա)խճ(անե)ց(ա)ւ, | ի տե-սութի(ւ)ն եղիբօրն, ասդ վ(ա)խճ(անե)ց(ա)ւ: | ՌՄԿԲ (1813)ին:



Հրատ. Մինասեան Լ., նշվ. աշխ., էջ 17: Haghazarian A., էջ 209, արձ. № 37:  
 Ծանոթ. Վիմագիրն առաջին անգամ վերծանել է Խ. Դադյանը (Դադյան Խ., ձեռագիր, ք. 33): Հարկ է նշել, որ տապանաբար ոչնչացրել են գանձախույզները 1990-ական թվականներին:

Այս արձանագրությունը բարձրանաբար ներկայացրել է Ժան-Միշել Թիերրին (Thierry M., նշվ. աշխ., էջ 497):  
 Տարբերություն. բնօրինակությունն ունի որոշ տարբերություններ: Հարավային ճակատին՝ 3-րդ տողում, «վ(ա)ս(ան)»-ի փոխարեն ունի «վիտոջ», արևելյան ճակատին՝ 2-րդ տողում՝ «ի տեսութին»-ի փոխարեն՝ «ի նեղութին»:

### ԾՈՐԾՈՐԻ ՎԱՆՔ

**Տեղադրություն.** ԺԸ-ԺԹ դդ. ամայացած, ապա ավերված լինելու պատճառով նրա ճշգրիտ վայրը մինչև 1968 թ. մոռացված էր<sup>1</sup>:

Որոշ ուսումնասիրողներ գտնում են, որ Ծործորի վանքը նույն Թաղեոս առաքյալի վանքն է<sup>2</sup>. «...հասանական կը թուի թէ՛ Ս. Թաղեի եւ Ծործորու վանքերը միեւնոյն վանքերն են: Գուցէ անոր եկեղեցիներէն մին նախապէս կոչուած է Ս. Աստուածածին եւ միւսը Ս. Թաղեոս եւ կամ նախապէս թե՛նք Թաղեոսի վիճակ եւ վանքը Ս. Աստուածածին անուանուած եւ ապա քանի որ առաջնորդարանը մէկ

հատ էր, կնքուած է՝ Ս. Թաղեոսի վանք անունով»<sup>3</sup>: Մակայն մյուսներն էլ հստակորեն առանձնացնում են մեկը մյուսից՝<sup>4</sup> գտնելով, որ այս նույնացումը հիմնավոր չէ, քանի որ նախ Ծործորի Սբ. Աստվածածին վանքը սկզբնաղբյուրներում տեղորոշվում է Արտազի (Սբ. Թաղեոս առաքյալի) թեմում և երբեք չի նույնացվում եպիսկոպոսանիստ կենտրոնի հետ («...ի վիճակ սուրբ առաքելոյն Թաղեոսի ի վանս Ծործորու կոչեցեալ...»<sup>5</sup> և այլն), ապա այն գտնվում է Թաղեոս առաքյալի վանքից շուրջ 12 կմ հեռու՝ Մակու քաղաքից 11,6 կմ հարավ, ծ. մ. 1758 բարձրության վրա, «Ակի ժայռոտ և դժուարակոխ»<sup>6</sup> (այսօր Ադի անվամբ հայտնի) ձորում: Եվ վերջապես Թաղեոս առաքյալի վանքի հուշարձանախմբի մեջ մտնող և ոչ մի կառույց Տիրամոր անունը չի կրում և երբևէ չի կրել, մինչդեռ Ծործորի վանքը՝ իբրև գրչօջախ, հայկական ձեռագրերի հիշատակարաններում քանիցս վկայված է հենց Սբ. Աստվածածին անվամբ: Հարցի առնչությամբ գրվել է նաև. «Հայերի կողմից Ջենգիմերա Ասպարածին (նաեւ Ասպարազին), իսկ տեղացի մահմեդականների կողմից Մայրամ-նանա կոչուած ...վանքը ...անտարակոյս նոյն այն վանական հաստատութիւնն է, որ յայտնի է միջնադարեան հայկական աղբիւրներում Ծործորի վանք անունով»<sup>7</sup>:

Ի դարակգրին ականատեսը հետևյալ կերպ է նկարագրում հուշարձանը. «Բերեջիկում՝ Ջենգիմարի խոր և անանցանելի կիրճի անմիջապես մուտքի մոտ, որտեղից գետը դուրս է վազում Մակվի դաշտավայր (Մակու քաղաքից վերև), գտնվում են

<sup>1</sup> Haghazarian A., նշվ. աշխ.: 1968 թ. Թաղեոս առաքյալի վանքում «Երեկոյան» աշխատանքից հետո, երբ ավարտում էինք լավաշ հացից ու պանրից բաղկացած մեր «զնրիքը» և գրառվում օրվա չափագրությունները մոմի լույսի ներքո ուրվագծելով, երբեմն մեր սենյակ էր գալիս վանքի կոտորածից հրաշքով փրկված ձերուհին՝ պահակ Վասիլը և ձեռքերը մոմին մոտեցնելով՝ պատմում ու պատմում էր անցյալից, շատ հաճախ անհասկանալի բարբառով: Նա էր, որ մի քանի անգամ խաչակնքելուց հետո խոսքի մեջ հիշեց «Նանա Մերյամ» (Մարիամ Աստվածածին) եկեղեցու անունը, որի գտնվելու վայրը ծանոթ էր նաև պահակ Նաղդալիին: Իմ հարցին, թե որտեղ է գտնվում, նրա միակ պատասխանն էր լինում.

– Էնտեղ,– ձեռքը երկարելով դեպի հյուսիս-արևմուտք: Գարնանային մի վաղ առավոտ Նաղդալու ընկերակցությամբ ճամփա ընկանք դեպի «Նանա Մերյամ» սրբատեղին, որը, նրա ասելով, համարվում էր տեղի քուրդ ցեղերի կարևոր սրբավայրը: Ինձ թվում էր, որ մենք մեկ-երկու ժամից կկարողանանք վերադառնալ վանք: Երբեմն անձրևի, երբեմն էլ արևի ներքո անցնում էինք մինչև գոտկատեղ բարձրացած ծաղկունքի մեջ կորած դաշտերով, կտրում այդ եղանակին վարարած գետեր դարձած երբեմնի առվակները: Ժամեր անց հասանք հիշված վայրը: Հսկայական կիրճի բերանին իր ամբողջ վեհությամբ նստած էր իր համաշափուրջամբ գեղատեսիլ բնության հետ ներդաշնակ և քարակույտերով շրջապատված եկեղեցին: Մայրամուտ էր, հարկավոր էր արագ չափագրել, լուսանկարել և վերադառնալ վանք, որտեղ հասանք լուսնյակի լույսով՝ կեսգիշերին:

Երկու տարի հետո Երևանի Մաշտոցի անվան Մատենադարանի տնօրեն պրոֆ. Լ. Խաչիկյանի շնորհիվ (նրա հետ հայրս նամակագրական կապ ուներ) պարզվեց, որ «գտնված» եկեղեցին նշանավոր Ծործորի Մարիամ Աստվածածին վանքն է: Ես պատկան նամակները փոխանցեցի Թեհրանի և Թավրիզի առաջնորդարաններին և Հուշարձանների վարչության տնօրեն դոկտ. Այարոյան-գաղե Շիրազիին»:

<sup>2</sup> Ջարբիանալեան Գ., նշվ. աշխ., Վենետիկ, 1878, էջ 757: Տե՛ս նաև Ալիշան Գ., Յուշիկը հայրենեաց, հ. Բ, Վենետիկ, 1870, էջ 472: Նույնի՝ Տեղագիր Հայոց Մեծաց, Վենետիկ, 1855, էջ 102: «Բազմավեպ», 1906, էջ 257: Տեր-Ալրտիչեան Ե., նշվ. աշխ., հ. Ա, էջ 47:

<sup>3</sup> Չանձեանց Մ., նշվ. աշխ., հ. Գ, էջ 271: Տե՛ս նաև Ինճիճեան Գ., նշվ. աշխ., էջ 205: Աճեճեան Հ., նշվ. աշխ., մասն I, էջ 28: Խաչիկյան Լ., նշվ. հոդվ., «ԲՄ», 1973, № 11, էջ 168-169:

<sup>4</sup> Ոսկեան Հ., նշվ. աշխ., Բ մաս, էջ 467-468:

<sup>5</sup> Ալիշան Գ., Հայապատում, հ. Գ, Վենետիկ, 1901, էջ 85:

<sup>6</sup> Թօլստալեան Ա., Մասիս լեռների հարաւային ստորոտներ, մասն Ա, Թիֆլիս, 1882, էջ 34:

<sup>7</sup> Խաչիկյան Լ., նշվ. հոդվ., «ԲՄ», 1973, № 11, էջ 169:

<sup>8</sup> Минорский В., Древности Маку, с. 11-12 (բնագրում՝ «В Бебеджике у самого входа Зенгимар в глубокую и непроходимую щель, по которой река выбегает на макинскую долину (выше города Маку) находятся развалины часовни из тесаного камня, известной у мусульман под названием Марьям-нене, т.е. “Матерь Мария”»).



սրբատաշ քարով կառուցված մատուռի ավերակները, որը մուսուլմանների շրջանում ծանոթ է Մարիամ-նենե, այսինքն՝ Մայր Մարիամ անվամբ»<sup>8</sup>:

Վանքի տեղադրության մասին նշվել է նաև. «Չենգեմարի գետաբերանին՝ խոր ձորում, կա մի վանք՝ Մարիամ-նանե (Մարիամ Աստվածածին) անվամբ, որն էլ նույն Ծործորի վանքն է»<sup>9</sup>:

**Անվան ստուգաբանություն.** Ծործոր նշանակում է նեղ ձորակ կամ լեռների մեջ անձրևներից առաջացած հեղեղատ<sup>10</sup>:

**Այլ անվանում.** տեղացի հայերը վանքն անվանել են Չենգիմերա Ասպարածին (Ասպարազին), իսկ քրդերին այն առ այսօր էլ հայտնի է Մայրամ-նանա դեյր անունով:

**Պատմություն.** Ծործորի վանքը միջնադարյան Հայաստանի և Արտազ գավառի կաթողիկե հայերի մշակութային նշանավոր կենտրոններից էր:

Վանքի հիմնադրման վերաբերյալ ստույգ տեղեկություններ հայտնի չեն: Նկատի ունենալով, որ արդեն 1314 թ. Հովհաննես Երզնկացի-Ծործորեցին այստեղ ընդօրինակել է ձեռագիր Ժողովածու, ենթադրվել է, որ վանքը կառուցվել է ԺԳ դ. սկզբին (մինչև 1314 թ.)<sup>11</sup>, Արտազի բեմի առաջնորդ և Թաղեսու առաքյալի վանքի վանահայր Չաքարիա Ա եպիսկոպոսի կողմից (որն էլ մենաստանի անունով ստացել է Ծործորեցի մականունը), ծաղկում է ապրել նույն դարի առաջին կեսին և գոյատևել է մինչև ԺԷ դ. վերջերը: Սակայն հուշարձանի ճարտարապետական տվյալները (հատակագծային լուծումներ, պատերի ստորին շարվածքներում մեծ քարերի օգտագործում և այլն), խոսում են հօգուտ Ծործորի՝ ավելի վաղ կառուցված տեսակետի:

Ծործորի Սբ. Աստվածածին վանքի մասին մատենագրական ամենավաղ տեղեկությունը կապվում է հայ մշակույթի և եկեղեցու նշանավոր գործիչ Հովհաննես Երզնկացի Ծործորեցու անվան հետ<sup>12</sup>: 1314 թ. այստեղ ընդօրինակված Ժողովածուի հիշատակարանում նա իրեն անվանում է Ծործորեցի. «...գտարտամ գրիչս՝ գՅոհան, ծանօթ բանի և տեղեալ Երզնկացի, իսկ այժմ Ծործորեցի»<sup>13</sup>:

1316 թ. Հովհ. Երզնկացին շարունակում և ավարտում է Ներսես Ծործորի «Մեկնութիւն Մատթէի աւետարանի» ձեռագիր մատյանը «...քնակեալ ի վիճակ սուրբ առաքելոյն Թաղեսուի, ի վանս Ծործորու կոչեցեալ, ընդ հովանեալ սուրբ Աստուածածնիս...»<sup>14</sup>: Վանքում հաստատվելու մասին գրվել է. «...Յովհաննէս այլ Երզնկոյ լինելով եւ քնակելով ի վանս Ծործորի: Եւ սա անդ արարեալ է մեկնութիւն քերականի՝ յերկար եւ ճոխ բանիւք եւ պատմարար նախադրութեամբ եօթն գլխաւք»<sup>15</sup>:

ԺԳ դարասկզբին Հովհաննես Ծործորեցին ձեռագրերից մեկի հիշատակարաններից մեկում նշում է. «...գրեալ ի դուռն Ծործորու, ընդ հովանեալ սուրբ Աստուածածնիս...»<sup>16</sup>:

1316 թ. Թաղեսու առաքյալի վանքի առաջնորդ Չաքարիա արքեպիսկոպոսի հետ Աղանայի եկեղեցական ժողովին մասնակցում է նաև «...մեծ վարդապետ Յոհան Ծործորեցին»<sup>17</sup>:

1318 թ. Մխիթար գրիչը նշում է. «...քնակութիւնս Ծործորու վանք... եւ վարժապետ եւ ուսուցիչ Յոհաննէս...»<sup>18</sup>:

1321 թ. վանքում Հովհաննես Ծործորեցին «իրամանալ պապին Հռոմայ» բարգմանում է Թովմա Արվինացու «Յաղագս եւթն խորհրդոց եկեղեցոյ» աշխատությունը, որն էլ 1325 թ. գրվում է Գլածորում Թորոս գրչի կողմից. «...բարգմանեալ և գրեալ ի դուռն Ծործորու, ընդ հովանեալ Սուրբ Աստուածածնիս, որոյ շնորհօք եղև կատարումն սորին»<sup>19</sup>:

Ծործորի վանքի վրա մեծ ազդեցություն են գործել կաթողիկե հոգևորականները, որոնք ԺԳ դ. սկզբից քարոզական եռանդուն գործունեություն էին ծավալում ոչ միայն Նախիջևանում, այլև Արտազում (Ֆրա Պոնդիոս վարդապետ և ուրիշներ)<sup>20</sup>: Արտազում կաթողիկեության տարածման են նպաստել նաև Հովհաննես Երզնկացի-Ծործորեցին և Արտազի բեմի առաջնորդ Չաքարիա Ա եպիսկոպոս Ծործորեցին:

Հետագայում վանքը հիշվում է միայն ԺԷ դ. 40-70-ական թվականներին կաթողիկե վարդապետ Ֆրա Գրիգոր Ծործորեցու գործունեության առիթով<sup>21</sup>: 1676 թ., երբ բարձրացվում է Նախիջևանի

9 Asadollah Mousavi Makuei, History of Maku, Tehran, 1997, p. 18 (պարսկերեն):  
10 Մախխանանց Ստ., Հայերեն բացատրական բառարան, հ. 2, Երևան, 1944, էջ 352:  
11 Խաչիկյան Լ., նշվ. հոդվ., «ԲՄ», 1973, № 11, էջ 144, 168: Ծործորի մասին տե՛ս նաև "Documenti di Architettura Armena", vol. 20, Sorbus, pp. 94-95 (բառ հրատարակիչների՝ եկեղեցին կառուցվել է Թ-Ժ դդ. և նշանավոր դարձել ԺԳ դ.):  
12 Միջնադարյան այս նշանավոր գործիչ գործունեության վերաբերյալ մանրամասն տե՛ս Օրմանյան Մ., Ազգապատում, հ. Բ, էջ 2098-2103: Սրապյան Ա., Հովհաննես Երզնկացի, Երևան, 1958: Խաչիկյան Լ., նշվ. հոդվ., «ԲՄ», 1973, № 11, էջ 173-204:  
13 ԺԳ, էջ 111: 1318 թ. Գլածորում ստեղծված Աստվածաշնչի հիշատակարանում նշվել է. «...գՅոհաննէս սպասատր բանի Երզնկացիցի, որ և Ծործորեցի...» (ԺԳ, էջ 146):

14 Ալիշան Գ., Հայապատում, հ. Բ, էջ 512-513: Տե՛ս նաև ԺԳ, էջ 125: ԺԵԲ, էջ 410:  
15 Գրիգոր Կամախեցի, էջ 401-402:  
16 Խաչերեան Լ., նշվ. աշխ., հ. երկրորդ, էջ 121:  
17 Նշվ. աշխ., էջ 126, 127:  
18 Նշվ. աշխ., էջ 121:  
19 ԺԳ, էջ 173-174: Տե՛ս նաև Մայր ցուցակ հայերեն ձեռագրաց Մաշտոցի անուան Մատենադարանի, հ. Բ, Երևան, 2004, էջ 1268:  
20 Խաչիկյան Լ., նշվ. հոդվ., «ԲՄ», 1973, № 11, էջ 204-207:  
21 Ճեմճեմեան Մ., Նախիջևանի հայոց վարժարանը եւ Հռոմը, Վենետիկ, 2000, էջ 165-174, 212-214 (Արտազի և Նախիջևանի հայ կաթողիկեների մասին աշխատությունը հոդվածաչարի տեսքով Վենետիկի Մխիթարյան միաբանության արքայապարքը նախապես հրատարակել է «Բազմավեպ» հանդեսի 1990-1996 թթ. համարներում): Տե՛ս նաև Խաչիկյան Լ., նշվ. հոդվ., «ԲՄ», 1973, № 11, էջ 208:



Ծործորի վանք. ընդհանուր տեսքն արևմուտքից (լուս.՝ ճարտ. դր. Արմեն Գախնազարյանի, 1969 թ.)



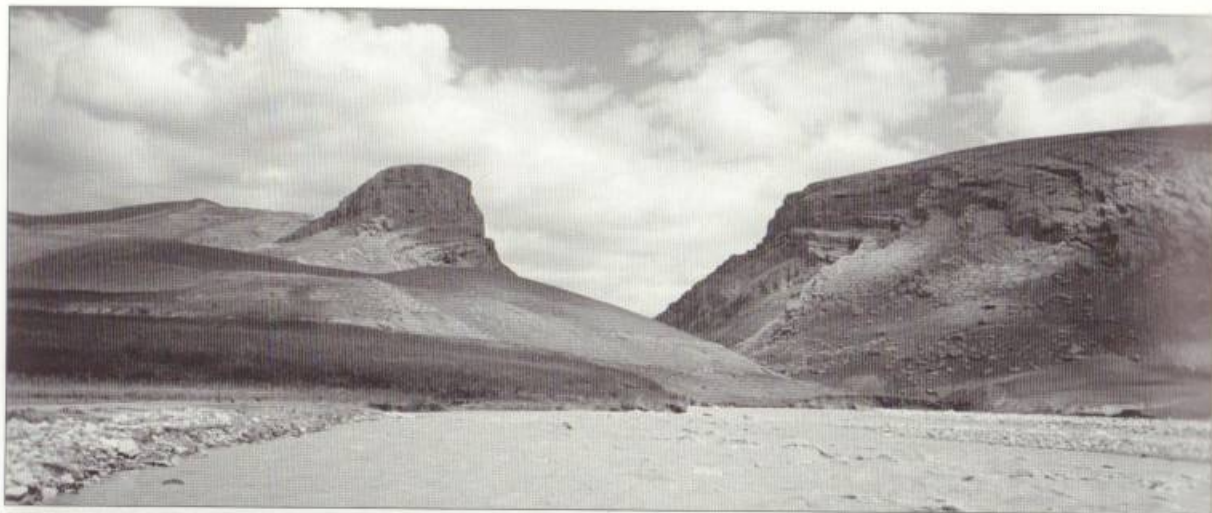

Պեպի Ծործորի վանք և ընդհանուր տեսքը հյուսիս-արևմուտքից (լուս.՝ ճարտ. դր. Արմեն Դախնազարյանի, 1969 թ.)

հայ կաթողիկեների առաջնորդի ընտրության հարցը, ի նպաստ ֆրա Գրիգորի՝ գավառի հոգևոր, նաև դոմինիկյան ու ազգային գործիչների հետ Հռոմի Հավատաստեղծ ժողովին մամակներ են հղում Արտազի քենի առաջնորդ Իսահակ Արդար Մակվեցին (1676 թ. ապրիլի 20-ին) և նրա օգնական Սարգիս Կաֆայեցին (1676 թ. ապրիլի 24-ին)<sup>22</sup>: Գրիգոր Ծործորեցին հայտնի է իր թարգմանություններով, տաղերով ու կրոնական երգերով:

1676 թ. վանքում գրվում է «Քարոզգիրք Գրիգորի Ծործորեցույ, Ռ-ՈՒՋՁ փրկչական թուին»<sup>23</sup>:

1981 թ. եկեղեցու վերաբերյալ նշվել է. «Խարխալում է գմբեթը ու փլում է ծածկերի մեծ մասը. համեմատաբար շատ լաւ են մնացել մուտքի տաշւած քարերը: Փլածքները ներսում ու դրսում ցրած են, մուտքի վերեւում երկու խաչի քանդակներ կան, մէկը համարեա լրացած, միւսը՝ անավարտ...»<sup>24</sup>:

22 Գննման Մ., նշվ. աշխ., էջ 173:  
23 Թօփման Յ., նշվ. աշխ., մասն Բ, էջ 54:

24 «Այբուրեն», 1981, № 1, էջ 17:



Ծործորի վանք. եկեղեցու տեսքը հյուսիս-արևմուտքից և հյուսիս-արևելքից (լուս.՝ ճարտ. դր. Արմեն Դախնազարյանի, 1969 թ.)



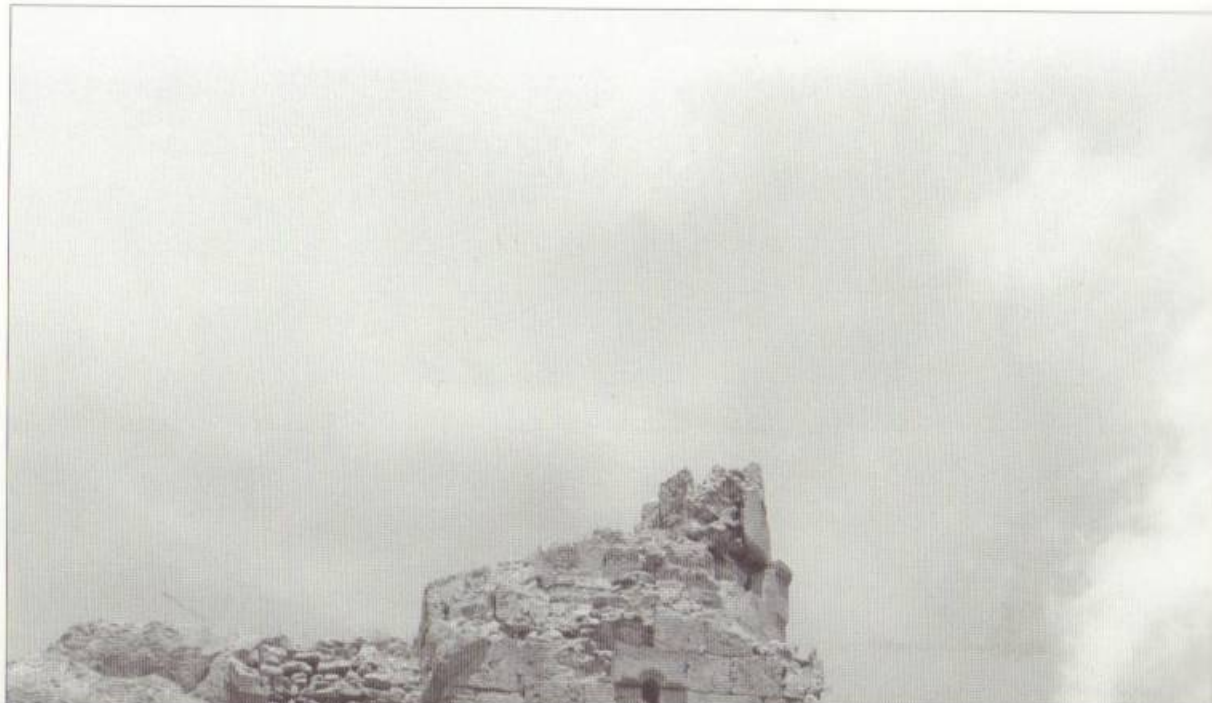

Ծործորի վանք. եկեղեցու տեսքը հարավից (լուս.՝ ճարտ. դր. Արմեն Գալստյան, 1969 թ.)



Ծործորի վանք. եկեղեցու տեսքը հյուսիս-արևմուտքից (լուս.՝ ճարտ. դր. Արմեն Գալստյան, 1969 թ.)





Ծորձորի վանք. եկեղեցու տեսքն արևելքից (տ.ա.՝ ճարտ. դր. Արմեն Գախնազարյանի, 1969 թ.)



Ծորձորի վանք. եկեղեցու տեսքն արևմուտքից (տ.ա.՝ ճարտ. դր. Արմեն Գախնազարյանի, 1969 թ.)



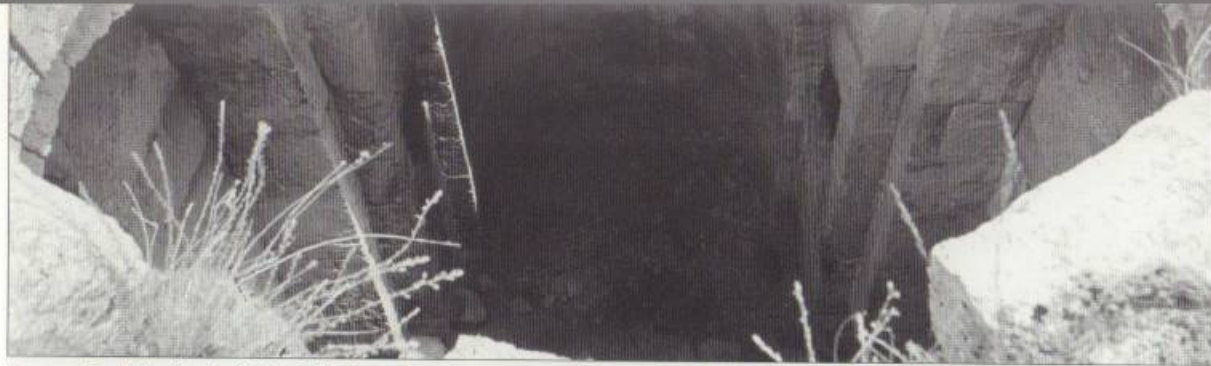
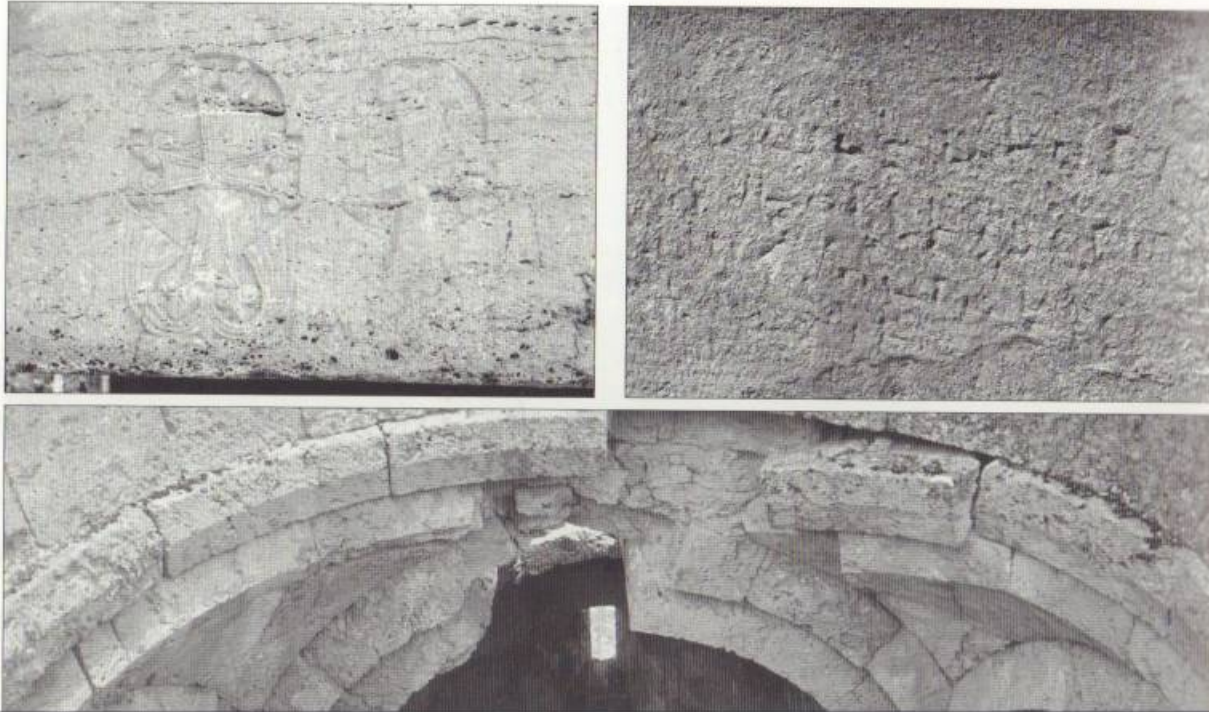

Խաչաքանդակներ Ծործորի վանքի եկեղեցու մուտքի բարավորին, արձանագրության մնացորդ և ներքին ծավալները դեպի արևելք

Ծործորի դպրոցը. եղել է Արտազի հայկական իշխանության հոգևոր և մշակութային կենտրոն, գրչության հայտնի օջախ, ունեցել է բարձրագույն դպրոց: Այստեղ գործել են ժամանակի հայտնի մտավորականներ: Նրանցից Հովհաննես Երզնկացի-Ծործորեցու մասին դեռևս 1316 թ. վկայվել է. «...ժողովեալ առ մեզ բանասէր անձինք ի յուսումն կրթութեան աստուածաշունչ տառից լսողութեան...»<sup>25</sup>:

1310-1311 թթ. բարունի Հովհաննես Ծործորեցին Գլաձորի համալսարանից փոխադրվել է Ծործորի վանք՝ դպրոցի ղեկավարությունը ստանձնելու և ուսումնակրթական աշխատանքները կազմակերպելու նպատակով<sup>26</sup>:

25 Ալիշան Ղ., Հայագատում, հ. Բ, էջ 512-513: Տե՛ս նաև ԺԳ, էջ 125:

26 Խաչերեան Լ., նշվ. աշխ., հ. երկրորդ, էջ 119:

Այստեղ նա դասավանդել է քերականություն և ճարտասանություն<sup>27</sup>:

Հովհաննես Ծործորեցուց հետո դպրոցում դասավանդել են ֆրա Պոնոփոսը, Իսրայել բարունին: Այնուհետև այս հռչակավոր կենտրոնի մասին տեղեկությունները նվազում են:

Ծործորի բարձրագույն դպրոցն ավարտած սաներից հայտնի է Իսրայել բարունին (կոչվել է նաև Իսրայել հայ վարդապետ), որը հիշվում է «Ֆռանգաց դաւանութիւն ընդունած 12 վարդապետների» թվում<sup>28</sup>: Դպրոցի դերն առանձնապես կարևորվել է կաթողիկե եկեղեցու նշանավոր գաղափարախոսների՝ Թովմա Աբվինացու, Նիկողայոս Լյուրացու,

27 Dictionnaire universel, historique, critique, et bibliographique, t. VI, publi  par Louis Mayeul Chaudon, Paris, 1810, p. 410.

28 Խաչիկյան Լ., նշվ. հոդվ., «ԲՄ», 1973, № 11, էջ 201-202:

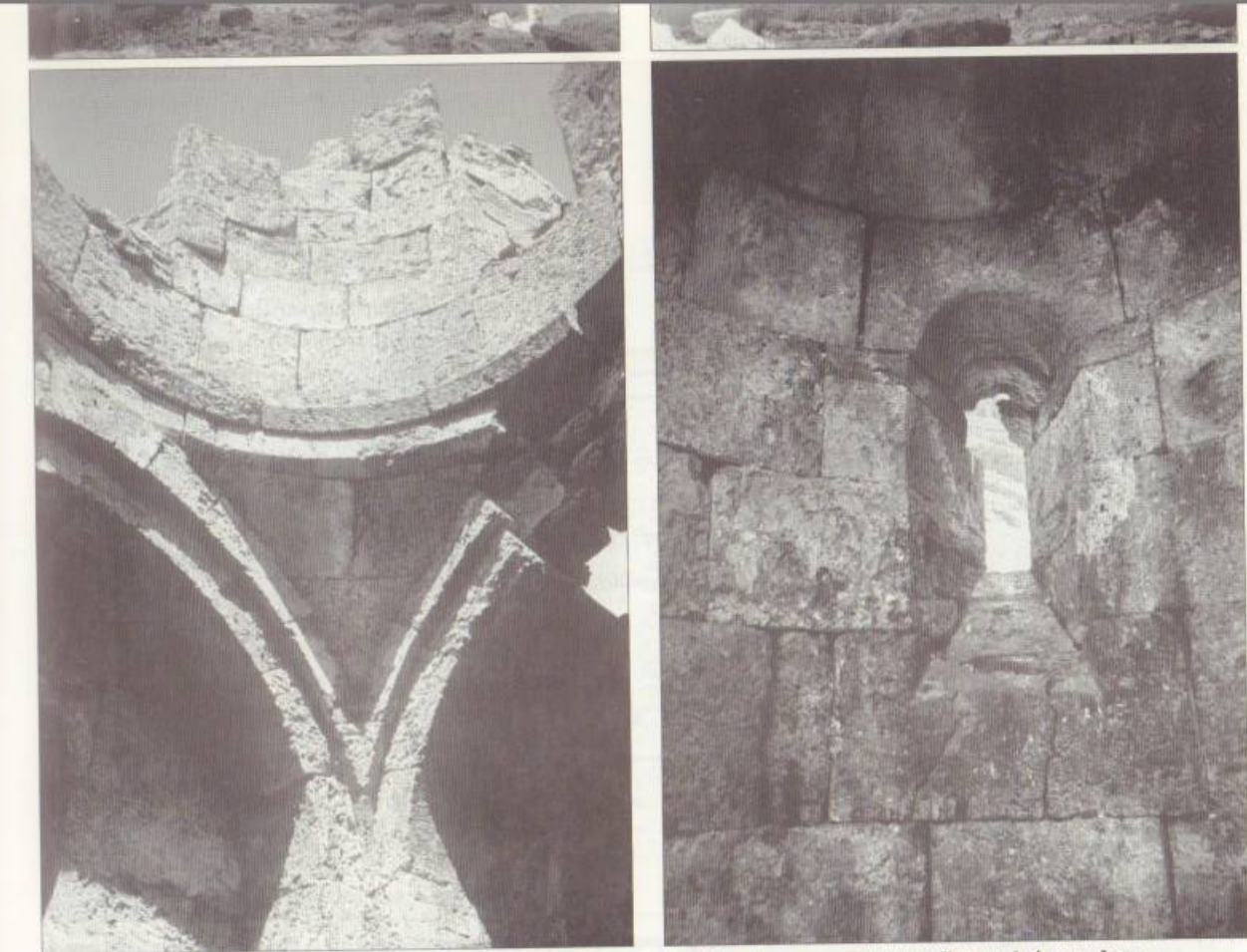

Ծործորի վանքի եկեղեցու ներքին տեսքը դեպի արևմուտք, արևելք, հյուսիսարևելյան առագաստը և խորանից բացված լուսամուտը



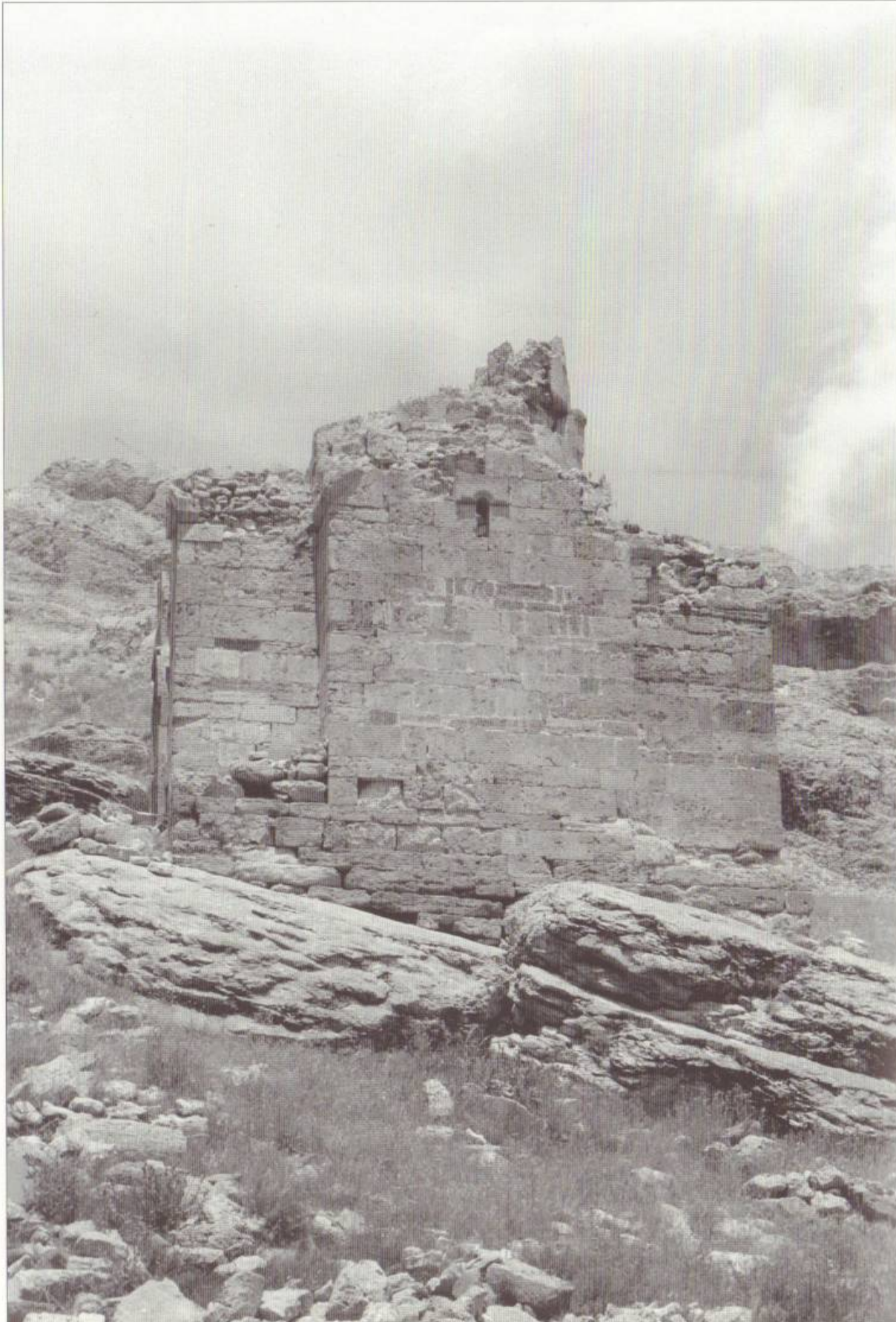

Ծործորի վանք. եկեղեցու տեսքը հարավից (լուս.՝ ճարտ. դր. Արմեն Բախնազարյանի, 1969 թ.)

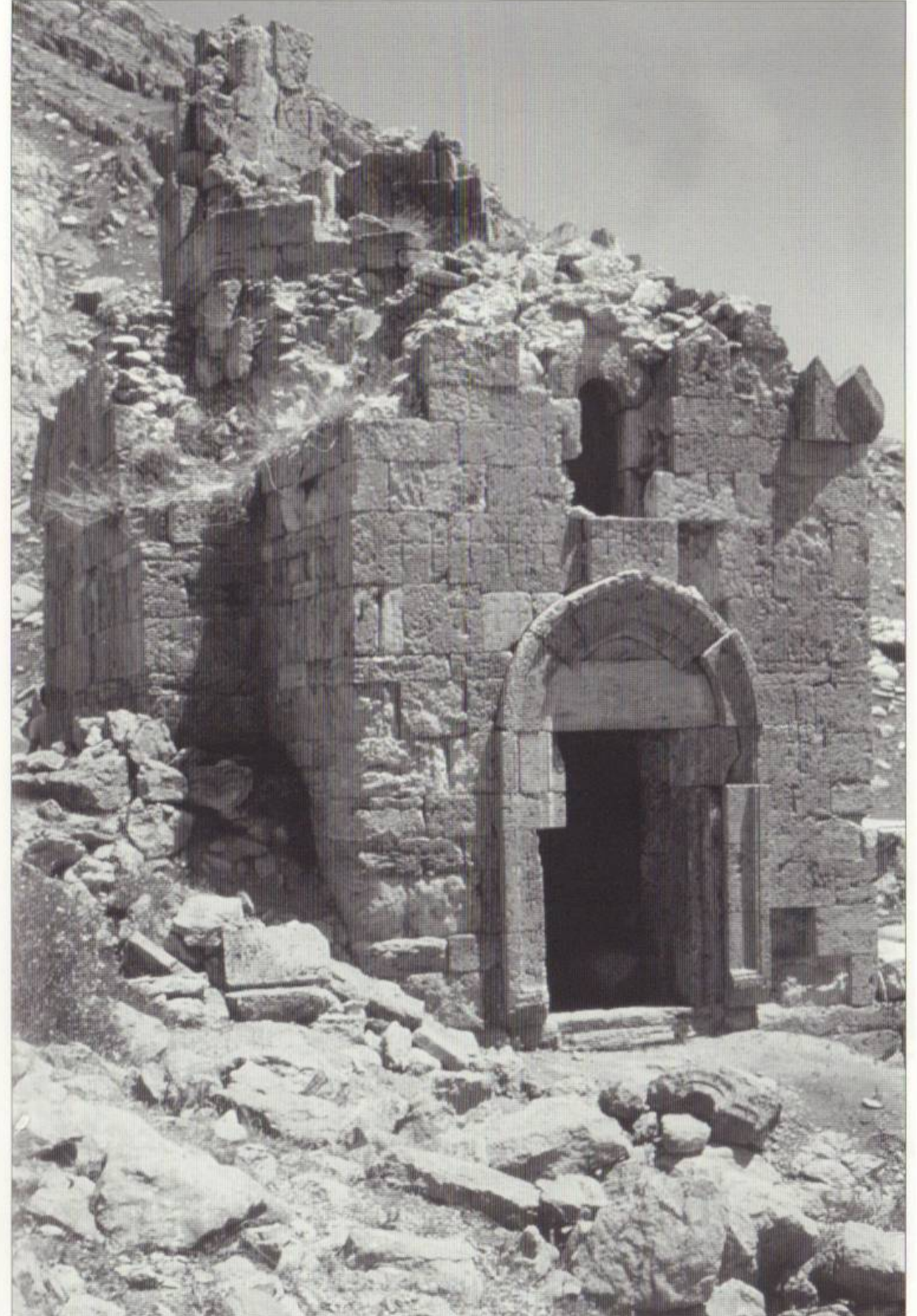

Ծործորի վանք. եկեղեցու տեսքը հյուսիս-արևմուտքից (լուս.՝ ճարտ. դր. Արմեն Բախնազարյանի, 1969 թ.)



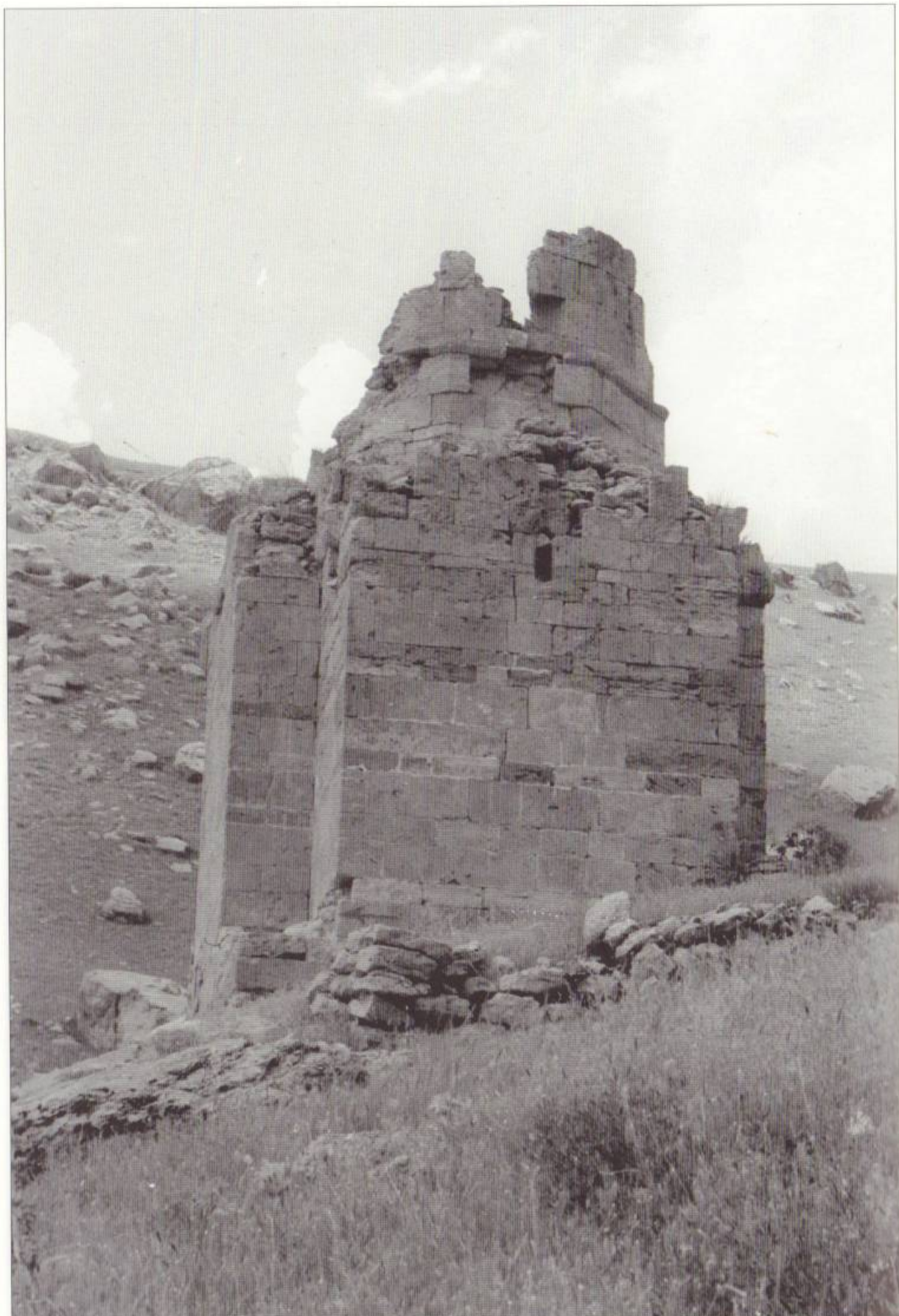

Ծործորի վանք. եկեղեցու տեսքն արևելքից (լուս.՝ ճարտ. դր. Արմեն Գախմազարյանի, 1989 թ.)



Ծործորի վանք. եկեղեցու տեսքն արևմուտքից (լուս.՝ ճարտ. դր. Արմեն Գախմազարյանի, 1989 թ.)



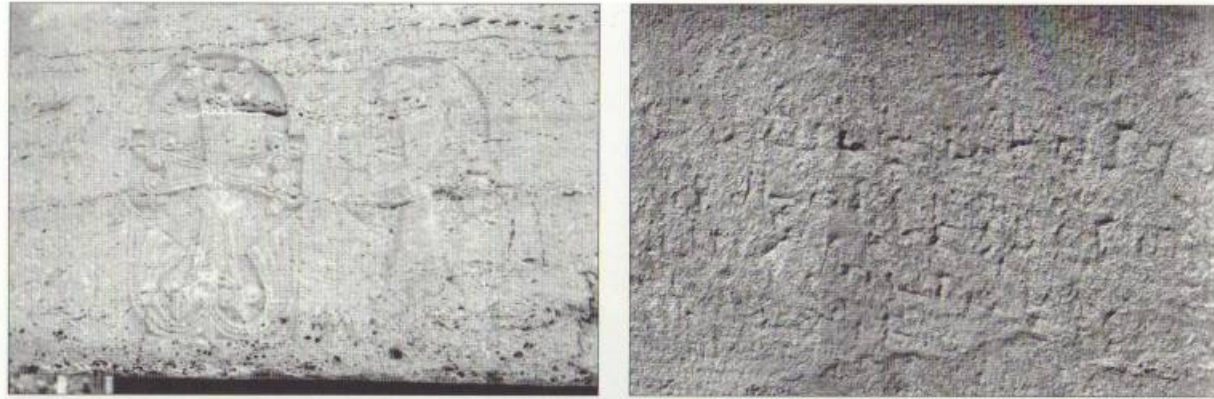

Խաչաքանդակներ Ծործորի վանքի եկեղեցու մուտքի բարավորին, արձանագրության մնացորդ և ներքին ծավալները դեպի արևելք

**Ծործորի դպրոցը.** եղել է Արտազի հայկական իշխանության հոգևոր և մշակութային կենտրոն, գրչության հայտնի օջախ, ունեցել է բարձրագույն դպրոց: Այստեղ գործել են ժամանակի հայտնի մտավորականներ: Նրանցից Հովհաննես Երզնկացի-Ծործորեցու մասին դեռևս 1316 թ. վկայվել է. «...ժողովեալ առ մեզ բանասէր անձինք ի յուսումն կրթութեան աստուածաշունչ տառից լսողութեան...»<sup>25</sup>:

1310-1311 թթ. բարունի Հովհաննես Ծործորեցին Գլաձորի համալսարանից փոխադրվել է Ծործորի վանք՝ դպրոցի ղեկավարությունը ստանձնելու և ուսումնակրթական աշխատանքները կազմակերպելու նպատակով<sup>26</sup>:

25 Ալիշան Ղ., Հայաստան, հ. Բ, էջ 512-513: Տես նաև ԺԳ, էջ 125:  
26 Խաչերեան Լ., նշվ. աշխ., հ. երկրորդ, էջ 119:

Այստեղ նա դասավանդել է քերականություն և ճարտասանություն<sup>27</sup>:

Հովհաննես Ծործորեցուց հետո դպրոցում դասավանդել են ֆրա Պոնդիոսը, Իսրայել րաբունին: Այնուհետև այս հռչակավոր կենտրոնի մասին տեղեկությունները նվազում են:

Ծործորի բարձրագույն դպրոցն ավարտած սաներից հայտնի է Իսրայել րաբունին (կոչվել է նաև Իսրայել հայ վարդապետ), որը հիշվում է «Ֆռանգաց դաւանութիւն ընդունած 12 վարդապետների» քվում<sup>28</sup>: Դպրոցի դերն առանձնապես կարևորվել է կաթողիկե եկեղեցու նշանավոր գաղափարախոսների՝ Թովմա Աբվինացու, Նիկողայոս Լյուրացու,

27 Dictionnaire universel, historique, critique, et bibliographique, t. VI, publi  par Louis Mayeul Chaudon, Paris, 1810, p. 410.  
28 Խաչիկյան Լ., նշվ. հոդվ., «ԲՄ», 1973, № 11, էջ 201-202:

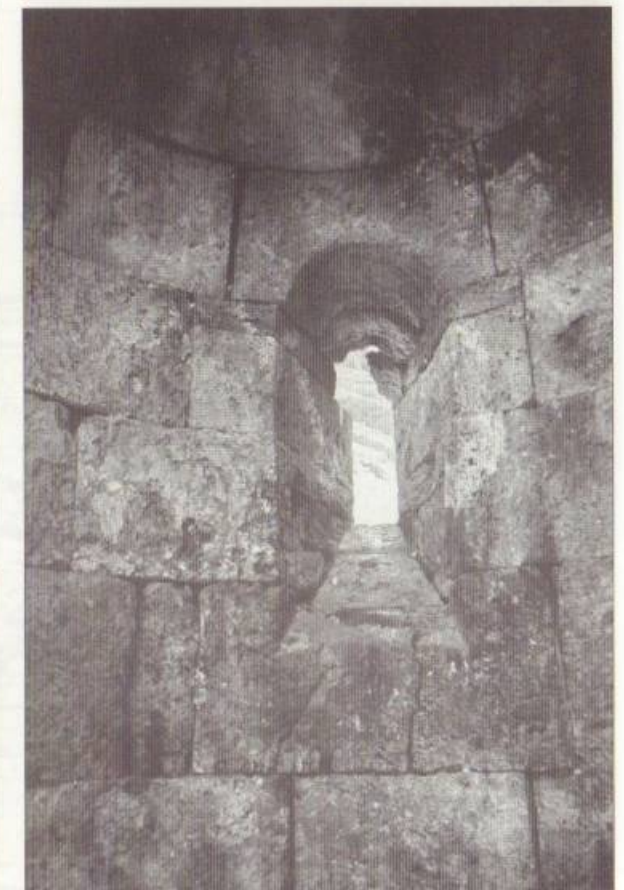
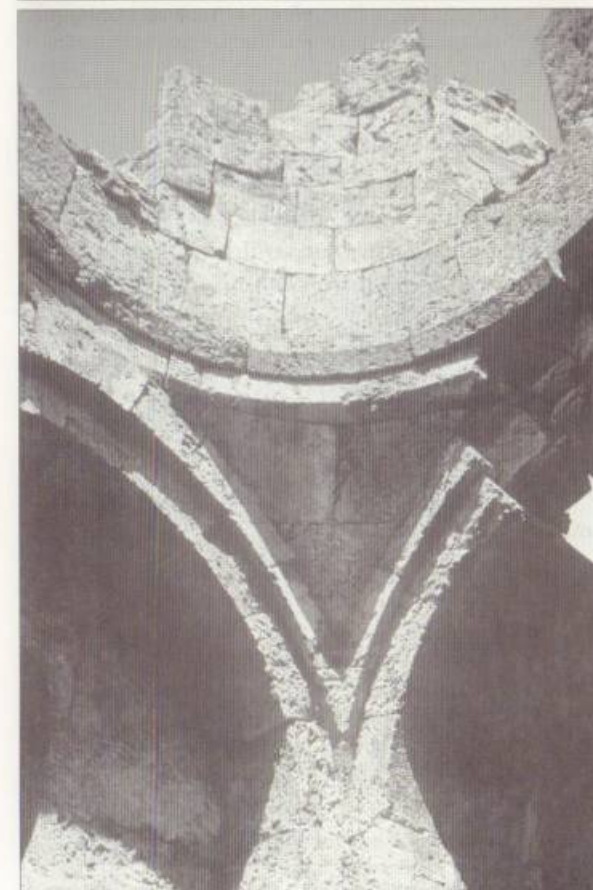
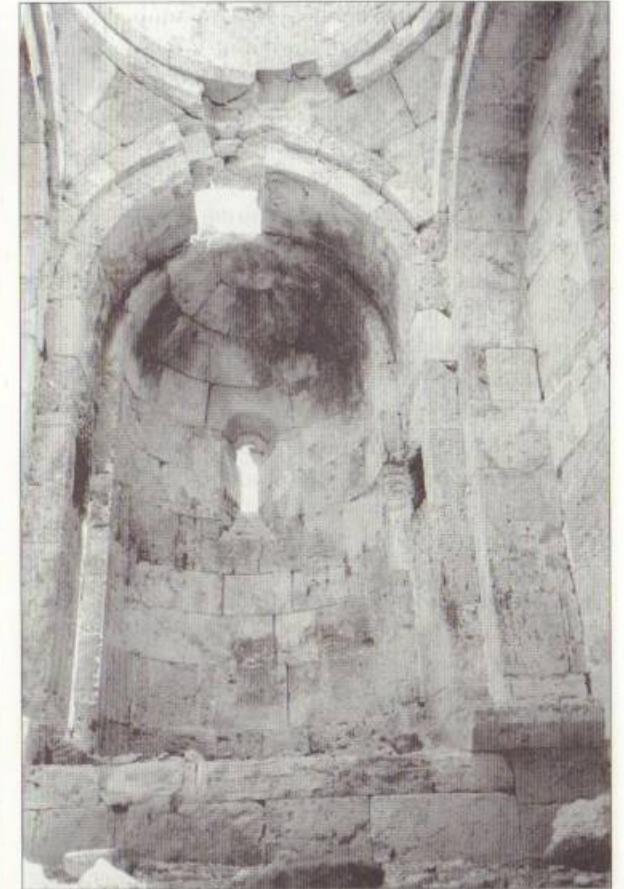
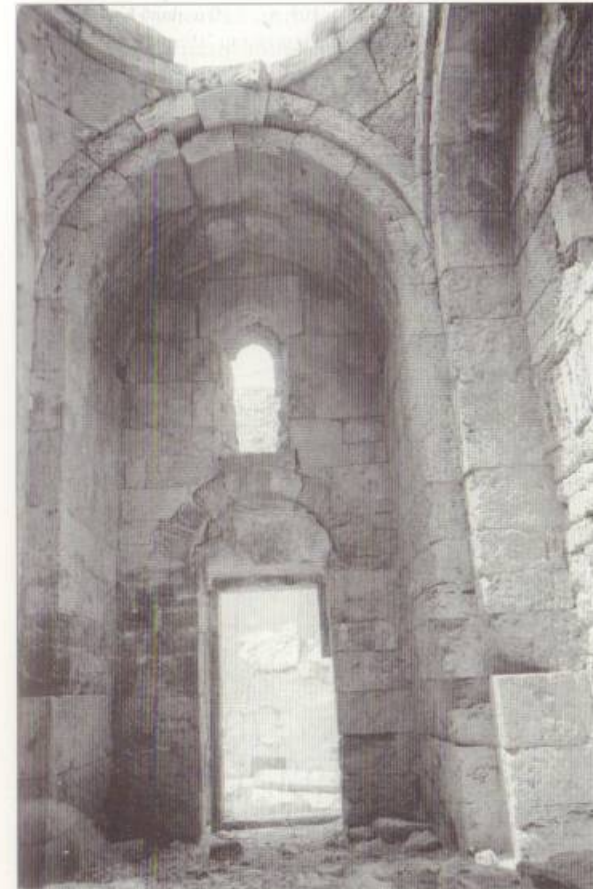

Ծործորի վանքի եկեղեցու ներքին տեսքը դեպի արևմուտք, արևելք, հյուսիսարևելյան առագաստը և խորանից բացված լուսամուտը



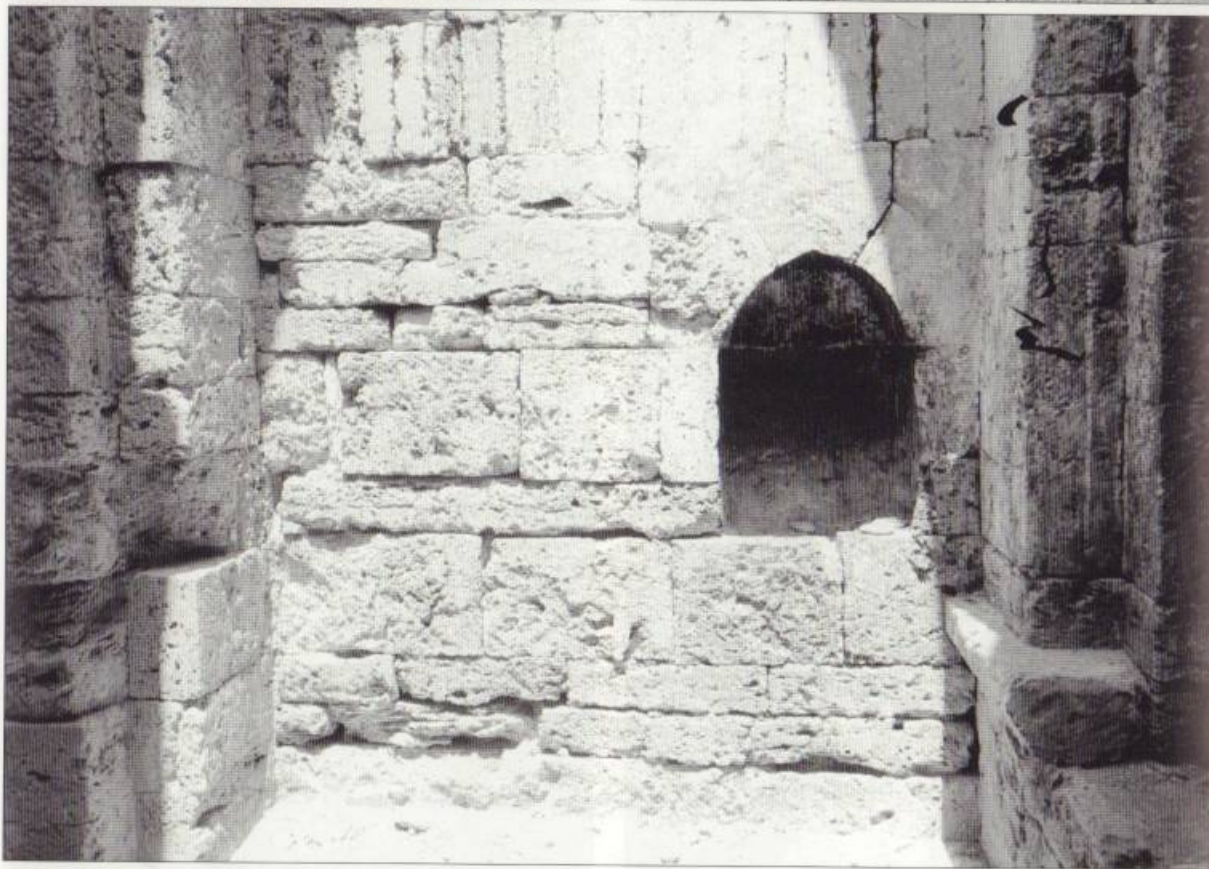

Հատվածներ Ծործորի վանքի եկեղեցու ներքին հարդարանքից (խաչաքանդակներ, որմնակարի մնացորդ և մկրտության ավազանի խորշը հյուսիսային որմի մեջ. լուս.՝ Ճարտ. դր. Արմեն Հախնազարյանի, 1969 թ.)

Բռնավեճնտուրայի և այլոց աշխատությունների հաշիւներն թարգմանություններով:

**Ճարտարապետություն.** միախորան, խաչածն գմբեթավոր փոքր շինություն է՝ կառուցված սրճագույն սրբատաշ քարով, կրաշաղախով: Արտաքին չափերն են՝ 7,20 x 5,20 մ: Եկեղեցու հյուսիսային և հարավային խաչաքաները նկատելիորեն կարճ են մյուս երկու թևերից, որի պատճառով էլ հատակագծում ստացել է արևելք-արևմուտք առանցքով ձգված խաչի տեսք: Կիսաշրջան խորանն արևելյան թևից առանձնացված է մեկ կամարով: Արևելյան թևում կան հանդիպակաց ուղղանկյուն երկու խորշեր: Հյուսիսային թևի արևելակողմում գտնվում է մկրտության ավազանը: Գմբեթատակ քառակուսուց անցումը գմբեթին իրականացված է առագաստների միջոցով:

Արևմտյան խաչաքանում շքանուտքն է՝ առնվազն սլաքածն կամարով ավարտվող շրջանակի մեջ: Դեպի ներս լայնացող լուսամուտները չորսն են՝ զետեղված բոլոր ճակատների առանցքներում (1-ական):

Անկյունային տուժքաներից վեր գմբեթը սկսվում է արտաքուստ ութանիստ հիմքով և ավարտվում ավելի փոքր տրամագծով 16 նիստանի թմբուկով: Թմբուկն ունի առանցքային չորս լուսամուտ: Գմբեթը պսակված է հովհարածն վեղարով:

Հուշարձանի հարդարանքն են կազմում մուտքի բարավորին և պատերին քանդակված խաչերը:

Ենթադրվում է, որ եկեղեցին կառուցվել է է դարի խաչածն, գմբեթավոր ավելի փոքր եկեղեցու հիմքերի վրա<sup>29</sup>:

**Վանքի տեղափոխման և վերականգնման աշխատանքները 1985-2001 թթ.** դեռևս 1985 թ., երբ Իրանի էներգետիկայի նախարարության («Վեգարաբե-Նիրու») որոշմամբ նախատեսված էր վանքի մերձակա տարածքում կառուցել ջրամբար, հայ ճարտարապետության այս գողտրիկ կոթողը փրկելու և ավելի բարձր տեղանքում վերաշարելու և վերականգնելու նպատակով նշյալ թվականից իրականացվում են նախագիծ կազմելու աշխատանքներ<sup>30</sup>:

Սեպտեմբերի 17-ին հնչած առաջին ահազանգից հետո եկեղեցին փրկելու նպատակով Թեհրանում և Թավրիզում անմիջապես կազմակերպվում են ժողովներ, իսկ «Մշակութային ժառանգություն» կազմակերպության (տնօրեն՝ դ-ր Այաթոլլահ-գադե Շիրազի) ձեռնարկված միջոցների շնորհիվ հուշարձանի քանդման աշխատանքները հետաձգվում են: Սկսվում է հուշարձանը տեղափոխելու և նոր ու պահով վայրում՝ Բարոն գյուղի մերձակա բարձրա-

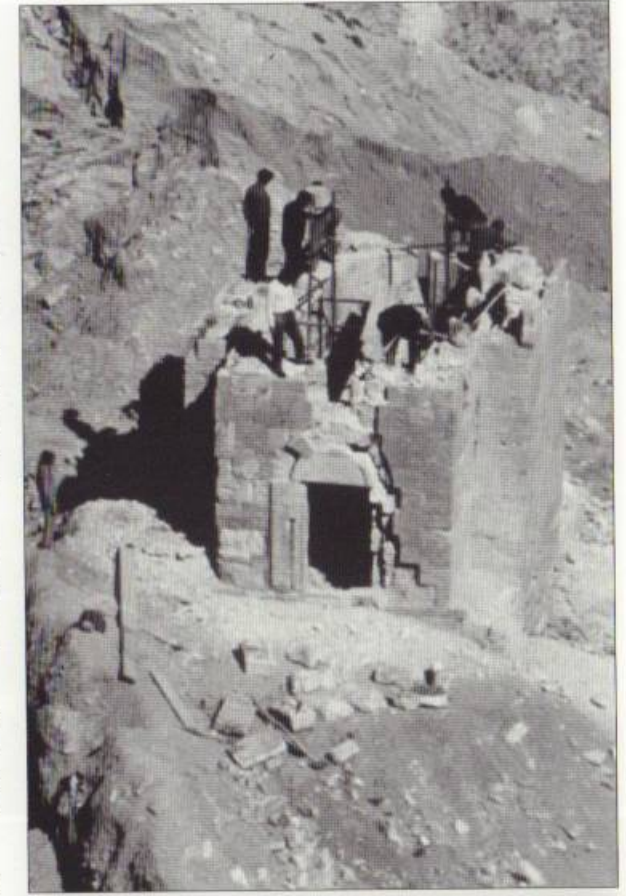

Ծործորի վանքի եկեղեցին նոր վայր փոխադրելու նպատակով քանդելու պահին (լուս.՝ Ճարտ. դր. Արմեն Հախնազարյանի, 1985 թ.)

ղի լեռնալանջին, նույնությամբ վերականգնելու անհավաղ գործընթացը<sup>31</sup>:

1987-1988 թթ. ընթացքում մեր կողմից կազմվում է եկեղեցու վերականգնման նախագիծը<sup>32</sup>: Կիսավեր եկեղեցու չափագրման հետ մեկտեղ անցկացվում են նաև պեղման աշխատանքներ, որոնց ընթացքում բացվում են միաբանության խցերի և կից այլ շինությունների պատերի հիմքեր, գերեզմաններ, հայտնաբերվում հին դրամներ, կենցաղային

29 **Արակելյան Բ.**, Архитектура монастыря Цорцор, «Четвертый международный симпозиум по армянскому искусству: Тезисы докладов», Ереван, 1985, с. 22.

30 Նույն տեղում:

31 «Ալիք», 1987, № 190, սեպտ. 6, էջ 3:





Ծործորի վանքի եկեղեցու բեկորները փոխադրված նոր վայր (լուս.՝ Ճարտ. դր. Արմեն Չախնազարյանի, 1985 թ.)

առարկաներ, գմբեթի հովհարածն վեղարի քարեր և այլն<sup>33</sup>։ Հայտնաբերված գտածոները պահվում են Ուրմիայի պետական թանգարանում<sup>34</sup>։ Ի դեպ, մինչ այդ եկեղեցին ենթարկվել էր զանազան փոփոխությունների, վնասվել խորանը և այլն<sup>35</sup>։ «Միրասե Ֆարհանգի»-ի՝ Թավ-

32 Ծործորի վանքն առաջին անգամ չափագրել են 1968 թ. մայիսին, իսկ նյութերը հրատարակել 1973 թ. (տե՛ս Haghnazarian A., նշվ. աշխ.)։

33 «Միրասե Ֆարհանգի» պարբերական, № 2, էրրահիմն Հեյդարի, էջ 30 (պարսկերեն)։

34 Առաքելեան Վ., Ծործորի դպրոցն ու վանքը եւ նրա Ս. Աստուածածին եկեղեցու տեղափոխությունն ու վերակառուցումը, «Ալիք», 2000, Յանվար, էջ 6։

35 Նույն տեղում։

րիզից եկած հնագետներն ու Շիրազից եկած քարտաշ վարպետները 25 օրվա ընթացքում եկեղեցու արտաքին քարերը սև գույնով, իսկ ներքին քարերը կարմիր գույնով համարակալելուց հետո եկեղեցին քանդում են և տեղափոխում նախօրոք որոշված մոտ 600 մ հեռու գտնվող 110 մ բարձրություն ունեցող լեռնալանջ։ Աշխատանքների պատասխանատուն էր Մուսեմ Մոհամադ-գադեն, իսկ իրագործողը՝ Սադրեդդին Շիրդելը։

1987 թ. աշնանը՝ եկեղեցու գմբեթի վեղարի հովհարածն առաջին քարը հայտնաբերելուց հետո, երբ Ծործորն ամբողջությամբ վերականգնելու հարց է բարձրացվում, կազմվում է եկեղեցու խաչաքների ծածկերի և գմբեթի վերականգնման նախա-

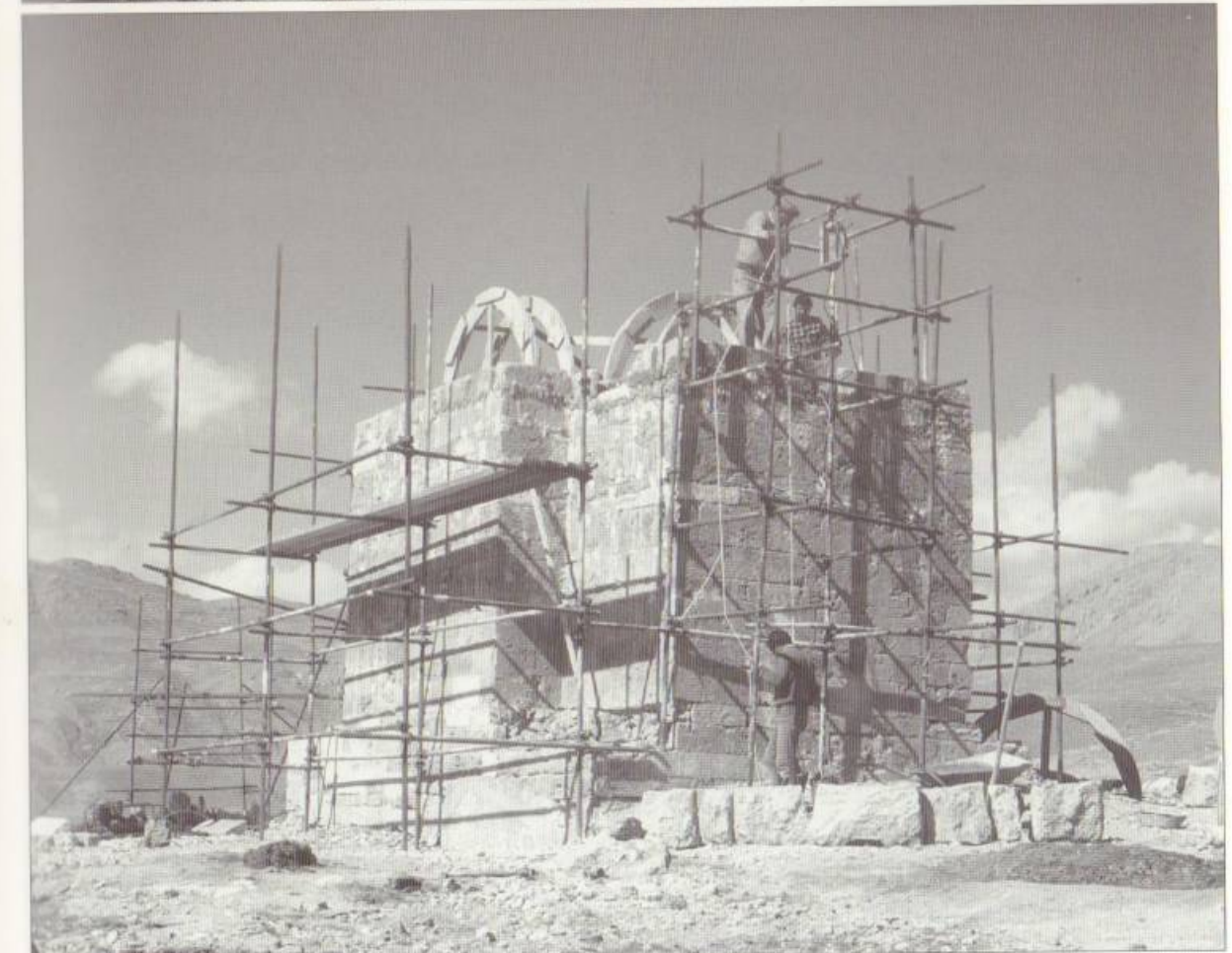

Ծործորի վանքի եկեղեցին նոր վայրում վերականգնելու ընթացքում (լուս.՝ Ճարտ. դր. Արմեն Չախնազարյանի, 2000 թ.)



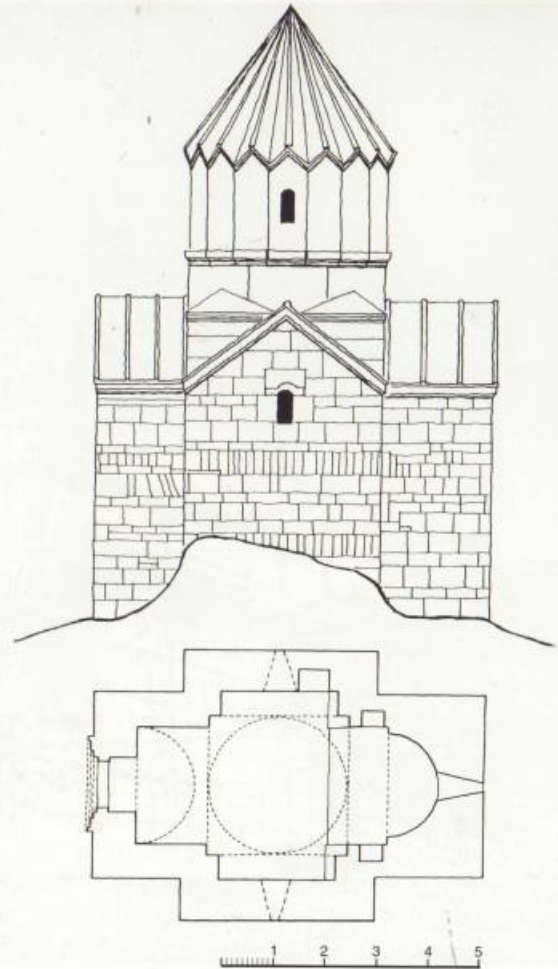

Ծործորի վանքի եկեղեցին մոր վայրում վերականգնելու ընթացքում, հատակագիծն ու հյուսիսային ճակատը

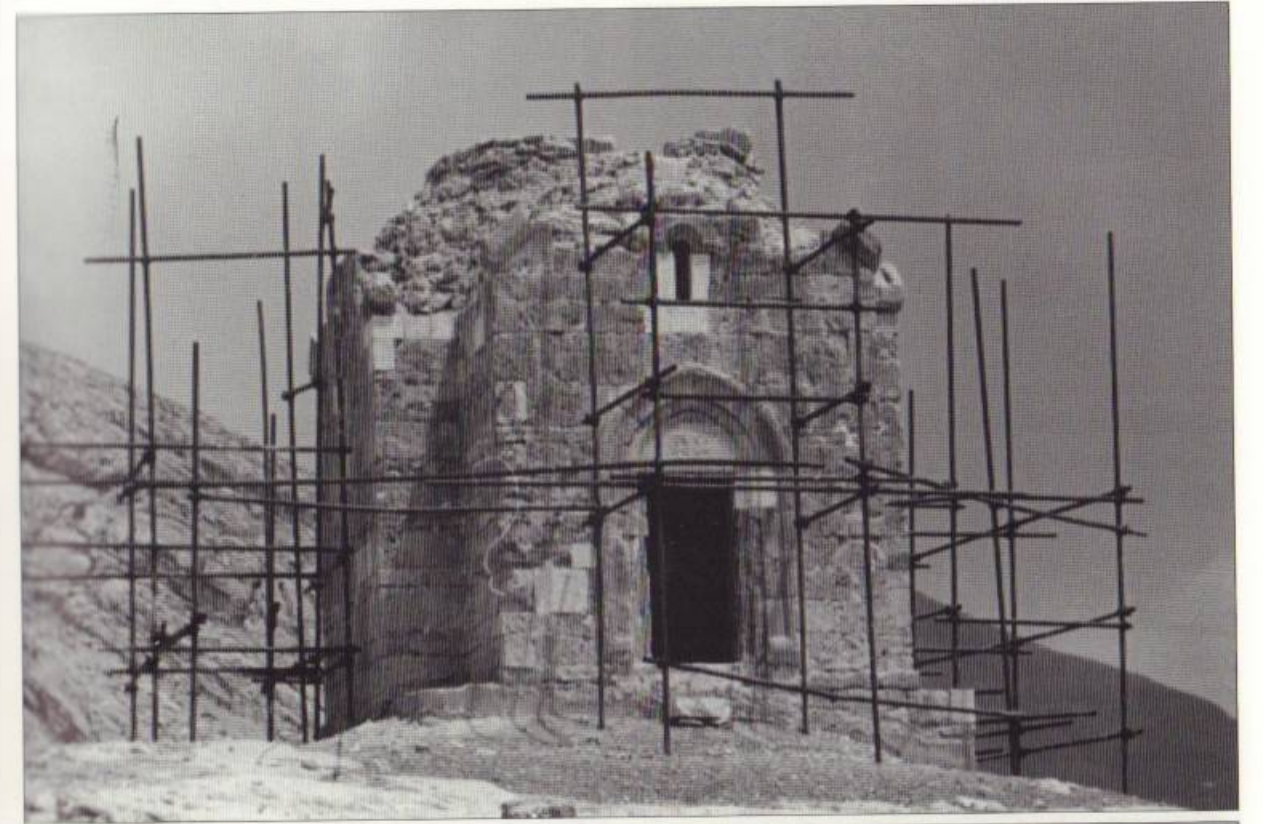

Ծործորի վանքի եկեղեցին մոր վայրում վերականգնելու ընթացքում (լուս.՝ Ճարտ. դր. Արմեն Հախնազարյանի, 2000 թ.)



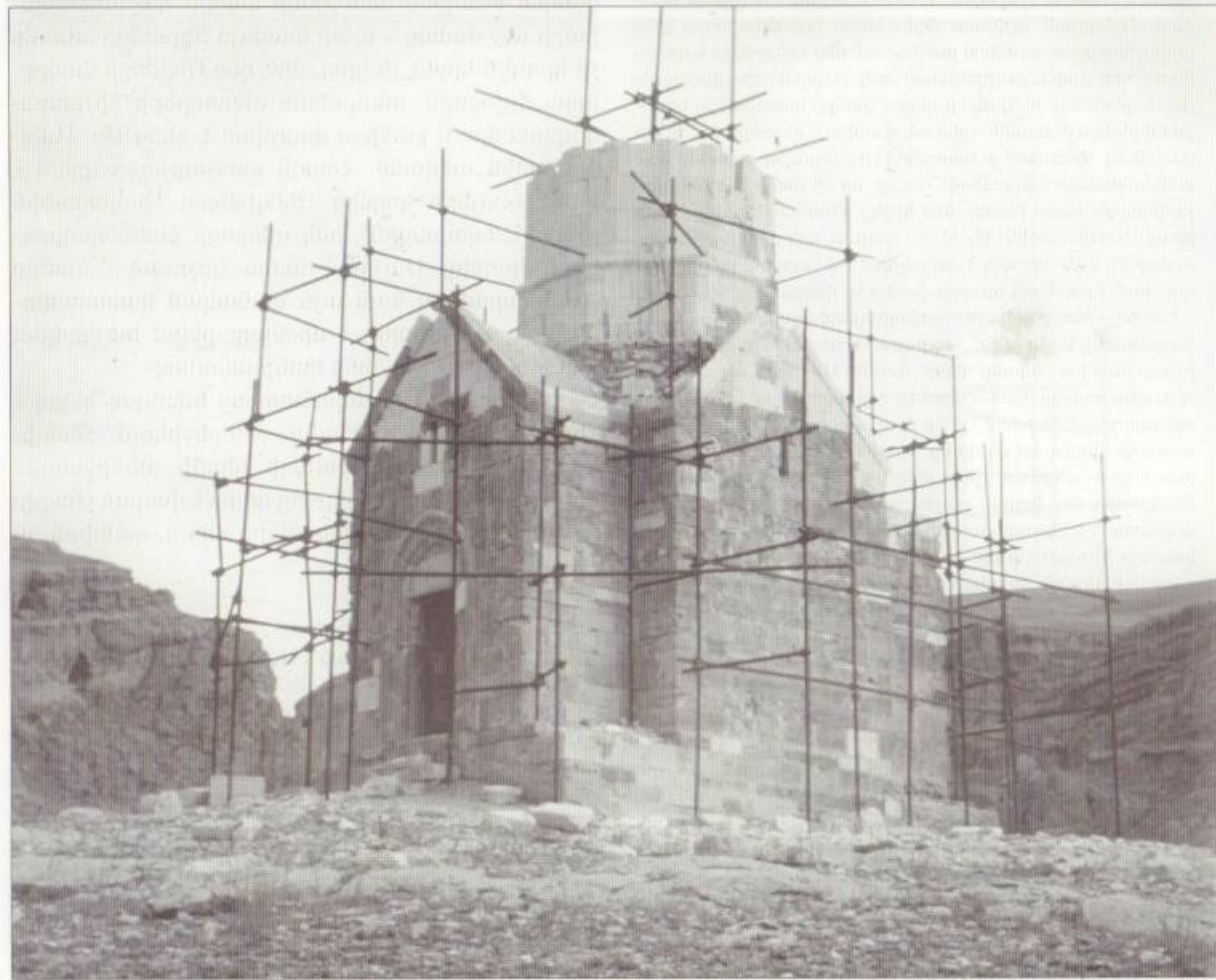

Ծործորի վանքի եկեղեցին նոր վայրում վերականգնելու ընթացքում (լուս.՝ ճարտ. դր. Արմեն Գալստյանի, 2000 թ.)

գիծը: Այն հավանության է արժանանում Խորհրդային Հայաստանում՝ Հուշարձանների պահպանության վարչությունում (այժմ՝ գործակալություն): Գործին մեծապես աջակցում է վարչության վերականգնման բաժնի վարիչ Թելման Գևորգյանը:

1988 թ. հուլիսին Թեհրանի բեմի առաջնորդ Արտակ արք. Մանուկյանը կատարում է Ծործորի Սր. Աստվածածին եկեղեցու հիմնարկերը<sup>36</sup>, որի մասին 1989 թ. նշում է. «Իսլամական Հանրապետությունն օժանդակում է հնագույն կոթողների վերականգնման գործին: Բերեմ Զործորի վանքի օրինակը, որը հռչակավոր Թադեի վանքից հեռու չէ: Այդ վայրում ամբարտակ պետք է կառուցվեր, և Զործորի շքեղ վանքը մնալու էր ջրի տակ: Իշխանությունները մեզ պատվիրեցին, որ քարերը մեկ-մեկ ցուցակագրենք և տեղափոխենք բարձունքի վրա: Անցյալ ամռանը ես նոր վայրում հիմնօրհներ կատարեցի: Այժմ սբանչելի դիրքի վրա սկսված է վանքի կառուցումը: Տաճարը գմբեթ ևս կունենա»<sup>37</sup>:

Վերականգնման աշխատանքները սկսվում են 1989 թ. Վարուժան և Օժենիկ Առաքելյանների մեկենասությամբ: Հիմնարկերից հետո Ծործորը տարիների ընթացքում հիմքից վերաշարվում ու վերականգնվում է նոր վայրում՝ նույն լեռնալանջին:

Վերականգնումը, սակայն, կատարվում է որոշ սխալներով, որոնք աչքի են ընկնում առաջին իսկ հայացքից<sup>38</sup>:

Վանքի վերականգնման աշխատանքներն ամբողջանում են 2001 թ.: Նույն թվականի հուլիսի 28-ին Մեծի Տանն Կիլիկիո կաթողիկոս Արամ Ա-ն կատարում է օժանդակող արարողությունը<sup>39</sup>:

2005 թ. օգոստոսի վերջին ՀՀ պատմության և հուշարձանների պահպանության գործակալության աշխատակիցների հետ մեկտեղ քննարկվում է Ծործորի Սր. Աստվածածին եկեղեցու տանիքի ծածկասալերի տեղադրման առկա անհարթությունների շտկման հարցը<sup>40</sup>:

36 Առաքելյան նշվ. հոդվ., «Ալիք», 2000, հավելված, էջ 8:  
 37 Մմբատյան Կ., Կատարենք առաջին քայլը, «Հայրենիքի ձայն», 1989, № 50 (1271):  
 38 Վերականգնման աշխատանքների մեջ ակնառու են հետևյալ սխալները.  
 ա) Սրճագույն քարերի փոխարեն եկեղեցու ճակատների վերնամասերում (տեղ-տեղ մաս միջին ու ստորին հատվածներում) և գմբեթում գործածվել են կառույցին բոլորովին անհարկ ճերմակ քարեր, որոնք խախտում են հուշարձանի ամբողջականությունը:  
 բ) Վերականգնված թմբուկը մախնակամից (մաս մախագծվածից) ավելի բարձր է կառուցված և անհամաչափություն է մտցնում եկեղեցու միասնականության մեջ:  
 գ) Թմբուկի վերականգնված լուսամուտները մախնակամից (մաս վերականգնման մախագծի համեմատ) բարձր են տեղադրված:  
 39 Նայիրի (պատի) օրացույց (2001 թ. յառելած):  
 40 Տեղեկանք Իրանի հայկական եկեղեցիների և մշակութային յուշակոթողների պահպանման միջբեմական յանձնախմբի, «Արարեր», 2005, № 6, էջ 18:

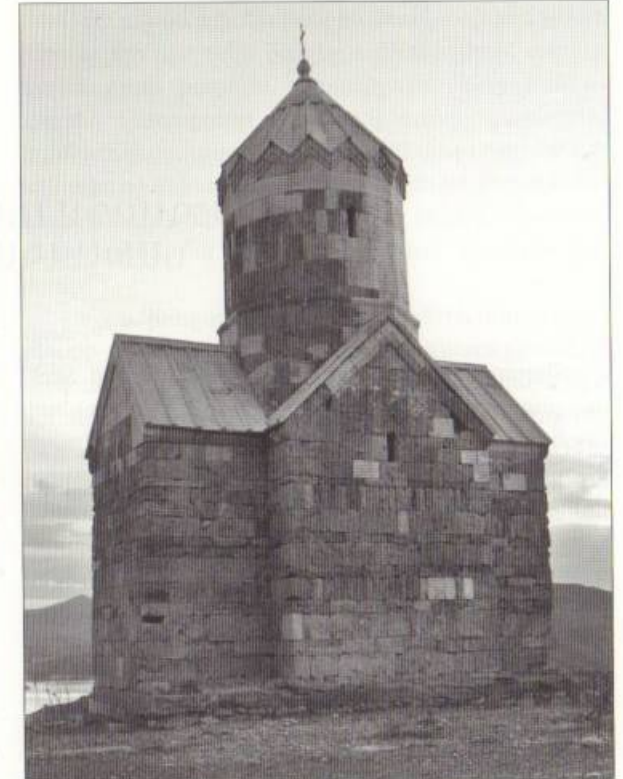

Ծործորի վանքը վերականգնման աշխատանքների ավարտից հետո (լուս.՝ ճարտ. Ս. Այվազյանի, 2010 թ.) և քարտեզ, որտեղ նշված են Ծործորի վանքի գտնվելու սկզբնական և ներկայիս վայրերը



Ջանգեբար գետի վրա կառուցվելից Բարոնի ամբարտակի պատճառով Ծործորի պատմական Սր. Մարիամ հայկական եկեղեցին ընկղմվելու էր լճի ջրերի մեջ: Այսու, Իրանի պատմական հուշարձանների վարչությունը ենթոգետիկայի նախարարության և հայ համայնքի համագործակցությամբ 1988 թ. եկեղեցին քար առ քար հանելով՝ տեղափոխեցին 600 մ և շենքը վերաշարեցին՝ վերականգնելով իր նախկին շուքով: Կենդանի ապացույց Իրանի Իսլամական Հանրապետության ուշադրությանը՝ հանդեպ պատմական հուշարձանների և հարգանքը՝ հանդեպ հայ հայրենակիցների հավատքի և սրբությունների:



### ՍԱՂԱՐԴԱ ՍԲ. ՍՏԵՓԱՆՈՍ ՆԱԽԱՎԿԱՅԻ ՎԱՆՔ

**Տեղադրություն.** գտնվում է սահմանային Ջուլֆա քաղաքից շուրջ 22 կմ արևմուտք՝ Արաքս գետի աջ կողմում՝ գետեզրից 2 կմ հարավ, դեպի Արաքս թեքված հյուսիսահայաց ձորակում՝ Մաղարք<sup>1</sup> լեռան (1787 մ) հյուսիսային փեշին, 45° 27' արևելյան երկայնության և 38° 59' հյուսիսային լայնության միջև, ծովի մակերևույթից 890-910 մ բարձրության վրա: Միջնադարում գտնվում էր պատմական Վասպուրական Մասյաց և Սյունիքի Գողթան գավառների սահմանին:

**Այլ անվանումներ և դրանց ծագումը.** Մաղարքավանք անվանումը կապվում է մոտակա Մաղարք լեռան հետ:

Երբեմն հիշվում է Ծամբի կամ Դարաշամբի վանք անունով և առնչվում է վանքից 3 կմ հեռու գտնվող նույնանուն գյուղի հետ:

Ստեփանոս նախավկայի անվամբ կոչվել է ի պատիվ քրիստոնեական կրոնի առաջին նահատակ սուրբ Ստեփանոսի, ով դարեր շարունակ անցնում կամքի և խոր հավատի մարմնացում է եղել յուրաքանչյուր քրիստոնյայի համար:

Մահմեդականները վանքն անվանում են Դանիել մարգարե (Դանիել փեյղամբար)<sup>2</sup>:

Պարսկական աղբյուրներում հայտնի է Սբ. Դանիելի վանք անունով, իսկ սրահներից մեկն էլ կոչվում է Դանիելի օջախ<sup>3</sup>:

**Վանք տանող ճանապարհներ.** վանքին հասնելու տարբեր ճանապարհներ կան: Դրանցից մեկն անցնում է իրանական Ջուլֆա քաղաքից 10-12 կմ հարավ-արևմուտք ընկած Գուլֆարաջ գյուղով: Այս ճանապարհը, թեքվելով դեպի հյուսիս, ձորեր ու բարձունքներ է կտրում և անցնելով Նախավկայի մենաստանը շրջապատող բարձրաբերձ լեռները՝ իջնում է դեպի վանք: Հետիոտն կամ գրաստով կարելի է միայն 7-8 ժամում կտրել լեռնային այդ դժվարանցանելի կաժանները: 5-6 կմ մինչև վանք հասնելը լեռան լանջին ճամփորդը հանդիպում է մի ավերակ փոքր գյուղի, որը վանքի ու Դարաշամբ հայկական գյուղի երբեմնի ամառանոցն է՝ հայտնի վճիտ ու ստոնորակ աղբյուրով:

Գուլֆարաջ գյուղով անցնող ճանապարհը բավականին երկար է ու անհարմար: Ծամփորդը ստիպված է մի մեծ շրջանցում կատարել: Լեռնային ուղին էլ դժվարամատչելի է ու հոգնեցուցիչ:

Նախավկայի վանքի հարավային կողմից գոյություն ունի մենաստան տանող մի այլ ճանապարհ, որը սկսվում է Մարաբենդ ավանից և Աղշայ գետի հոսանքի ուղղությամբ ձգվում մինչև Արաքս գետն ու Դարաշամբ գյուղը:

Մեքենայով վանք հասնելու համար պետք է զնայ Ջուլֆա, ապա Արաքսի իրանական ափով հոսանքին հակառակ անցնել 16 կմ՝ մինչև Հին Ջուղայի քանդված կամուրջը, ուր սահմանապահ պահակակետն է: Այդտեղից վանք տանող շուրջ 20 կմ ճանապարհը ձգվում է անմիջապես Արաքսի ավազոտ, տեղ-տեղ եղեգնապատ ափերով, ապա թեքվում հարավ՝ դեպի լեռները և 2 կմ-ից հասնում վանք:

Արևելյան Հայաստանից և Կովկասից վանք եկող ուխտավորների ուղին նախկինում անցնում էր գետի հանդիպակց ափին՝ փոքր-ինչ հյուսիս-արևմուտք գտնվող Աստապատ ավանով և Սբ. Ստեփանոս վանքով<sup>4</sup> ու Հին Ջուղայով<sup>5</sup>: Ուխտավորներին

1 Ենթադրվում է, որ Մաղարք (Մղարք) լեռնանունը հին է և ծագել է սեպագիր շրջանի Մելարդե դիցանունից՝ Մելարդ > Մեղարդ > Մաղարդ > Մաղարք օրինաչափ անցումով: Մելարդեն հիշատակվում է Բիայնիլի երկրի Իշպուինե և Միմուս բազավորների Վան քաղաքի մոտ՝ Միերի դուռ ժայռին թողած արձանագրության մեջ (մ. թ. ա. թ. դ. վերջին քառորդ): Այն արական աստվածների շարքում 12-րդն էր՝ Լուսնի աստվածը, և հետագայում իր անունն է տվել նախ Մաղարքա լեռանը, ապա նրա ստորոտում կառուցված վանքին: Ենթադրվում է նաև, որ Մելարդեն եղել է տարածաշրջանի գլխավոր աստվածը և այդ նկատառումով էլ ընդգրկվել է Վանի բազավորության աստվածների պանթեոնում (տե՛ս Հմայակյան Ս. Գ., նշվ. աշխ., էջ 10, 48-50: Կարագեղեղան Յովհ., Սեպագիր տեղանուններ, Երևան, 1998, էջ 170-172, 267-268): Դիցանունը մոլոր (օրուսին) ձևով պահպանվել է հայոց լեզվի բառապաշարում և ներկայացվել է Երեմիա Մեղրեցու կազմած բառարանում (Բառգիրք հայոց արարելի ՚ի Սուրբ Էջմիածին Երեմիայ վարդապետ, Յալիկոնաց, 1698, էջ 208):

2 Минорский В., Отчет о поездке в Макинское ханство, с. 27.

3 Կոտոխյան Զ., Հրովարտակներ, սյր. 3, էջ 17:

տեղափոխում էին մենաստանին պատկանող լաստերով ու նավակներով: Արաքսի վրայով անցնող այս ճանապարհը մասամբ բանուկ էր մինչև Առաջին աշխարհամարտը և նրան հաջորդող մի քանի տարի, երբ դեռ չեն ու բարգավաճ էին Գողթն և Երնջակ գավառների հայկական գյուղերը:

Թավրիզից դեպի սահման ձգվող երկաթուղու կառուցմամբ, իրանական Ջուլֆա<sup>6</sup> քաղաքի շենանալով, ինչպես նաև այն ժամանակներից, երբ խորհրդային իշխանության հաստատումով անպաշտոն սահմանանցումներն անհնարին են դառնում, երբ 1918-1919 թթ.՝ թուրքական ու թաթարական (աղբրեջանական) զորախմբերի առաջխաղացման ժամանակ, ավերվում են Արաքսի հանդիպակց ափի հայկական գյուղերն ու ավանները, վանքի և Ջուլֆայի միջև եղած վերոհիշյալ լեռնային կաժանը Նախավկայի միաբանության ու Դարաշամբի հայ բնակչության համար դառնում է միակ կապը դրսի աշխարհի հետ մինչև մենաստանի ու բնակավայրի վերջնական լքումը: Այս ճանապարհն են ընտրում նաև այժմ վանք այցելող փոքրաթիվ ուխտավորներն ու զբոսաշրջիկները:

Վերոնշյալ պահակակետից փոքր-ինչ առաջանալով՝ ճամփորդը հանդիպում է հայկական մի գմբեթավոր եկեղեցու՝ Անդրեոբոդո մենաստանի կամ Հովվի եկեղեցու (ԺԳ Գ.)<sup>7</sup> ավերակներին, որի գոյությունն արդեն ապացուցում է, որ նախկինում այստեղ գյուղ ու հոգևոր փոքր համալիր է եղել: Այդ մասին վկայում է նաև ֆրանսիացի գիտնական և ճանապարհորդ Սեն-Մարտենը: Ըստ նրա՝ Նախավկայի մոտակայքում է գտնվել Վարշամար<sup>8</sup> հայկական գյուղը, որը չեն էր դեռևս ԺԹ դարում:

Ջուղա քաղաքը՝ երեք բլուրների վրա տարածվող ընդարձակ գերեզմանոցով և ավելի քան 3000 գեղաքանդակ խաչքարերով: 1921 թ. Նախիջևանի տարածքը, որտեղ գտնվում էր նաև պատմական Ջուղան, Հայաստանից անջատվելով, կցվում է Աղբրեջանի Հանրապետությանը, իսկ համաշխարհային արժեք ներկայացնող հազարավոր նրբակերտ տապանաքարեր և խաչքարեր 1998-2005 թթ. ընթացքում Աղբրեջանի պետության վանդալական ծրագրով ոչնչացվում են:

Այս տարածքները, ինչպես նաև Գողթն ու Երնջակ գավառները, Նախիջևան պատմական քաղաքը դարեր շարունակ պատկանել են Նախավկայի թեմին:

6 Իրանական Ջուլֆա և նրա դիմաց գտնվող Ջուլֆա սահմանային քաղաքի անունը ցարական կառավարության ժամանակ վերցվել է հայկական Հին Ջուղայի անվանումից: Այս անունով է կոչվել նաև Սպահան (Իսֆահան) քաղաքին կից Շահ Աբաս Ա-ի հիմնած Նոր Ջուղա հայկական բնակավայրն այն պատճառով, որ մեծ ու վաճառաշատ Ջուղայից գաղթեցրած բնակչությունը մեծամասնություն է կազմել նոր վայրում:

7 1988 թ. պեղումների ժամանակ Անդրեոբոդո (Հովվի) եկեղեցուն կից երևան եկավ մի քանի սենյակներից բաղկացած փոքր համալիր: Եկեղեցու արձանագրությունները հրատարակվել են "Ricerca sull'architettura Armena", 18, Iran, volume II, Milano, 1978, pp. 155-157.

8 Հայնազարեան Յովհ., Նախավկայի Ս. Ստեփանոս վանքը (պատմական համառոտ ակնարկ), «Հասկ», 1975, յունուար-փետրուար, էջ 53: Տե՛ս նաև Saint - Martin M., Mémiores, v. II, Paris, 1819, p. 422. «Մշակ», 1902, № 52, էջ 1: Ոսկեան Հ., նշվ. աշխ., Բ մաս, էջ 527-528:

1960-ական թվականներին Թավրիզի թեմական խորհուրդը որոշակի քայլեր է ձեռնարկում ավտոճանապարհի բացելու ուղղությամբ: Նոր ճանապարհի կառուցումը նպատակ ուներ դյուրացնել համաժողովրդական ուխտագնացությունը դեպի հինավուրց մենաստան, ամրապնդել հայության հոգևոր կապը Նախավկայի վանքի հետ և նպաստել վերականգնման աշխատանքների իրականացմանը:

1969 թ. խնդրո առթիվ գրվել է. «Թէև այդ ուղղությամբ պետական պատկան հաստատությունների մոտ արուած դիմումները ցարդ մնացել են անհետևանք, բայց յոյս կայ, որ ի վերջոյ մի արդիւնք կստացուի: Մինչ այդ, անցնող տարուայ մէջ, Թեմական Խորհուրդը յատուկ պայմանագրով մի խումբ հայ երկրագործների արտօճեց օգտագործել վանքի ընդարձակ վարելահողերը, խոստում առնելով, որ նրանք արդիական մեքենայացուած միջոցներով ինքնաշարժների մի ճանապարհ բաց կանեն մինչև վանք: Համաձայն այդ պայմանի՝ մինչև 1968 թ. հոկտեմբերի վերջը այդ ճամբի շուրջ մեկ երրորդը բացուած էր»<sup>9</sup>:

Ջուլֆա սահմանային քաղաքից Արաքսի ափով դեպի Ստեփանոս նախավկայի վանք ձգվող 25 կմ լեռնային ճանապարհի կառուցման աշխատանքներն ամբողջանում են 1973 թ., որի բացումը տեղի է ունենում նույն թվականի մայիսի 17-ին Մեծի Տանն Կիլիկիո կաթողիկոս Խորեն Ա-ի գլխավորությամբ:

**Պատմություն.** Մաղարդավանքը (նաև՝ Մաղարքավանք) կամ Սբ. Ստեփանոս նախավկայի վանքը Ասորպատականի հայոց երկրորդ հռչակավոր հոգևոր ու մշակութային կենտրոնն է<sup>10</sup>:

**Վանքի հիմնադրումը.** դրա վերաբերյալ պատմական ճշգրիտ տեղեկություններ չեն պահպանվել: Կառուցմանն առնչվող ամենահին ավանդությունը գտնում ենք Խաչիկ Ա Արշարունի կաթողիկոսի (972-992) 976 թ. կոնդակում, ըստ որի՝ մենաստանը կառուցել է Հիսուսի տասներկու աշակերտներից Բարդուղիմեոս առաքյալը<sup>11</sup> Ա դարում՝ քրիստոնեական կրոնի նահատակ Ստեփանոս նախա-

9 Մամեան Ն., նշվ. հոդվ., «Բաժիֆի» տարեգիրք, Ա տարի. 1969, 395-396:

10 Սբ. Ստեփանոս նախավկայի վանքի մասին տե՛ս Հայնազարեան Յովհ., նշվ. հոդվ., «Հասկ», 1975, յունուար-փետրուար, էջ 46-59; մայիս-յունիս, էջ 197-206; յուլիս-օգոստոս, էջ 278-286; սեպտեմբեր-դեկտեմբեր, էջ 358-362; 1976, յունուար-դեկտեմբեր, էջ 45-53; 1978, յունուար-մարտ, էջ 60-66: Հայնազարեան Ա., Ասորպատականի Ս. Ստեփանոս Նախավկայի վանքը, «Էջմիածին», 1985, Ա, էջ 39-41: Նույնի՝ Սբ. Թադևոս առաքելի եւ Սբ. Ստեփանոս Նախավկայի վանքերը, Երևան, 2000, էջ 19-31 (հայերեն-անգլերեն):

11 Ըստ ավանդության՝ Բարդուղիմեոս առաքյալը Ա դ. քրիստոնեություն է քարոզել Նախիջևան և Գողթն գավառներում, ապա անցել Վասպուրականի Աղբրակ գավառ, որտեղ և սպանվել է Հայոց Մանատրով Արշակունի բազավորի կարգադրությամբ Հայոց Հայրենիքում անհարազատ և օտարտոնի գաղափարներ տարածելու համար (այն նույն Մանատրովի,



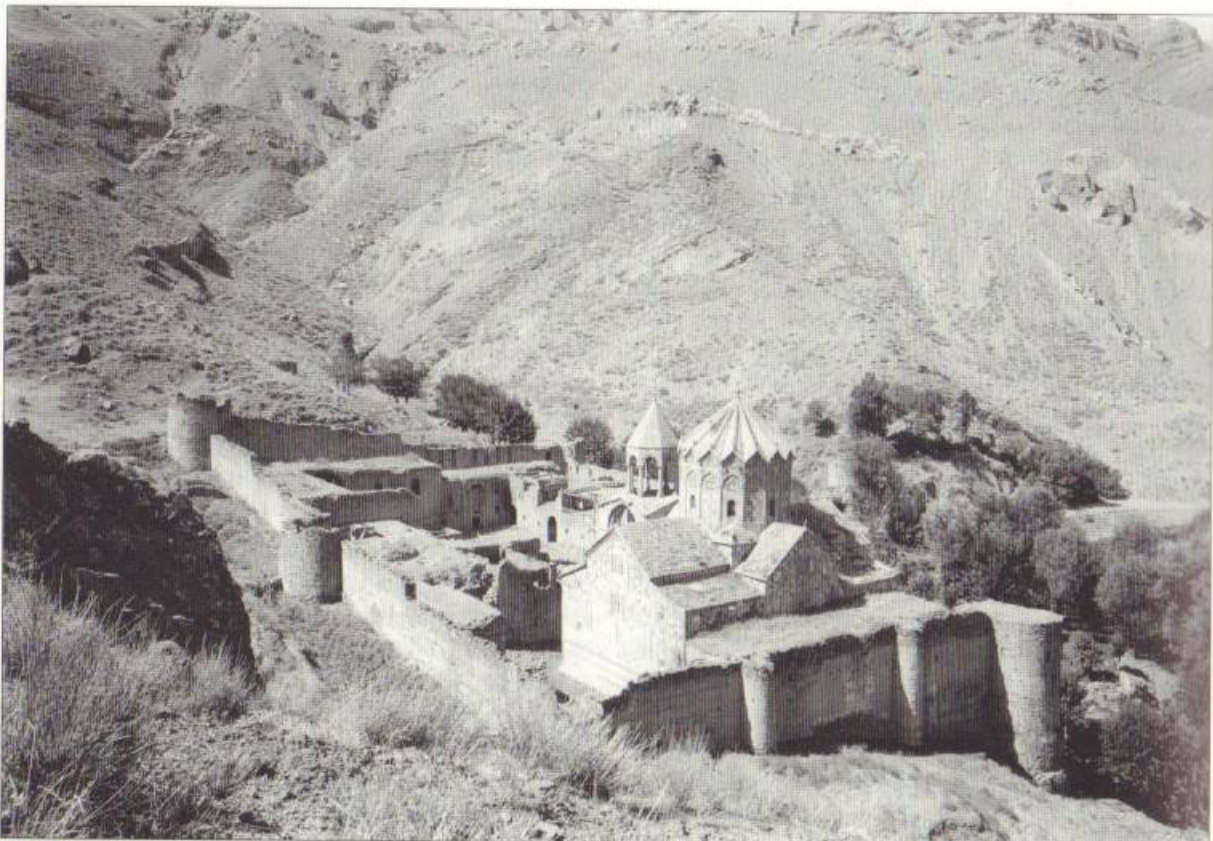

Մաղարդա Սր. Ստեփանոս Նախավկայի վանքի ընդհանուր տեսքը հյուսիս-արևելքից և հյուսիսից (Լուս.՝ Ճարտ. դր. Արմեն Գալստյանի, 1969 թ.)

վկա երեցի յիշատակը հավերժացնելու նպատակով. «...որ էր սայ շինեալ սուրբ առաքելոյն Բարդուղիմէոսի...»<sup>12</sup>: Առաքյալը շինութեան հիմքում, իբրև հին ու նոր շնորհների խորհրդանիշ, դնում է իր հետ Հայաստան բերած մանանայով տուփ. «Եւ ասեն նշան շնորհաց հին եւ նոր բերեալ ի Հայս, Գ (3) հատ Մանանայի Բարդողովմէոսէ, եւ եղեալ տփով ի հիմն եկեղեցոյ, որ հանդէպ, հայի Գողթան գաւառին, առ Երասխ գետով ի տեղուջն գոր Մաղարքն կոչեն»<sup>13</sup>:

Կարողիկոսի 976 թ. կոնդակով դեռևս Գ դարի կեսերին՝ Գրիգոր Լուսավորչի բռնան՝ Ներսես Ա Պարթև Մեծ կարողիկոսի (353-373) օրոք, ստեղծվում է Նախավկայի եպիսկոպոսական բեմը<sup>14</sup>:

Վանքի կառուցումը կապելով Բարդողիմէոս առաքյալի անվան հետ՝ կոնդակը Խաչիկ կարողիկոսի անունից ներկայացնում է այստեղ պահվող սուրբ մատուցները. «Եւ ի սուրբ տաճարիս կայ հանգուցեալ սեւեռեալ բեւեռն բազկացն Յիսուսի և արքայական բագից փուշ պսակէն ճիւղ մի եւ ի Քրիստոսի ձեռաց Գ (3) հատ մանանայն եւ բազմահաւաք սրբութեանցս, որ աստ կան հաւաքեալ»<sup>15</sup>:

Խաչիկ կարողիկոսը վերահաստատում է նաև բեմի սահմանները, նրան ենթակա գավառները, քաղաքներն ու գյուղերը, կարևոր վայրերը՝ առաջնորդ նշանակելով Բաբկեն եպիսկոպոսին: Հորդորում է Նախավկային ենթակա հայ համայնքներին, վանքերին ու եկեղեցիներին ամենայն ճշտությամբ կատարել առաջնորդարանի հանդեպ ունեցած պարտականությունները: Վերջում կարողիկոսը սպառնում է բանադրանքի ենթարկել անհնազանդ-

ներին ու պարտականությունների կատարման մեջ քերացողներին. «Եւ ետու հնձէքս և հայրենիքս և դաստակերտ և ընծայսն հին Մաղարդայ վանից սուրբ Ստեփանոս Նախավկային, տիրամայր Աստուածամին և սուրբ Գեորգ գորավարին անդառնալի և բարձր հրամանաւ մերով՝ թէմ և վիճակ. որ և սահմանեալ էր ի նախնեաց մերոց և ի սուրբ հայրապետացն մերոց տեառն Ներսիսէ բողին մերոյ սուրբ Լուսավորչին. նախ և առաջին հոյակապ և հոչակատր մայրաքաղաքն Նախչուան. Կոկ (Կոզ) գաւառն բողրովին, Խոյ՝ որ է Ջարևանդ գաւառն և ամենայն վիճակ իւր բողրովին մինչ ի Նուան, ի Ղարադարան՝ որ բաժանի ի Սալմաստայ. ի յերասխայ մինչ ի Մարանդայ գրիւն, Մարանդ իւր վիճակովն, Շիրինթալն իւր վիճակովն գնայ մինչ ի դղեակն Խոսրովու, ի Յագատ և ի Գիրան, ի Ջուղա և իւր վանքն, յԱստապատ և իւր վանքն, ի Շամբ և իւր վանքն, ի Ջաղաց տեղն և իւր վանքն, յԱրարք և իւր վանքն... տուաք ընծայ և հայրենիք անդառնալի և բարձր հրամանաւ մինչեւ ի գալուստն Քրիստոսի և ահեղ դատաստանն, և մի՛ որ իշխեսցէ ի մեծաց և ի փոքունց արգել առնուլ...»<sup>16</sup>:

Խաչիկ Արշարունու վերոհիշյալ կոնդակի բնագիրը չի պահպանվել: Նախավկայի վանքի «աւելածու (եկեղեցու սպասավոր) եւ տեսուչ» Ստեփանոս վարդապետը վկայում է, որ Ամենայն Հայոց Աբրահամ կարողիկոսի (1734-1737) հրամանով Մաղարդավանքում 1736 թ. դեկտեմբերին արտագրում է նախկին դարերից մնացած կարողիկոսական կոնդակները, այդ թվում նաև 976 թ. կոնդակը<sup>17</sup>: Ենթադրվում է, որ նպատակ է ունեցել ցույց տալ առաքելաշեն մեմաստանի և եպիսկոպոսական արժոյի հնությունը, բարձրացնել վանքի հեղինակությունը և կրկին հիշեցնել նրա բեմակալ-առաջնորդական իրավասութուններն Արաքս գետի երկու կողմում տարածվող բեմի ու նրանում եղած կրոնական մի շարք նշանավոր հաստատությունների նկատմամբ<sup>18</sup>:

ով տարիներ առաջ նույն պատճառով սպանել էր Թադեոս առաքյալին և հարազատ դստերը՝ Սանդուխտին): Բարդողիմէոս առաքյալի սպանվելու վայրում հետագայում կառուցվել է նույնանուն վանքը:

12 **Շահխաթունեանց Յովհ.**, նշվ. աշխ., հ. Բ, էջ 305: Տե՛ս նաև **Ուղեւոր Ա. Ե.**, Ուղեւորութիւն ի Սուրբ Էջմիածին. 1876 Յուլիս 20, «Միօն», 1877, էջ 211-213 (նույնությամբ վերահրատարակել է Շահխաթունեանցի հրատարակած կոնդակը): **Ոսկեան Հ.**, Մաղարդայ Նախավկայի վանքին կոնդակները, «Հանդես Ամսօրեայ», 1941, յուլիս-դեկտեմբեր, էջ 231: Նույնի՝ Վասպուրական-Վանի վանքերը, Բ մաս, էջ 578: **Արրահամյան Հար.**, Կարվածագրեր, սրբակ 1, էջ 5: Ըստ Հովհ. Շահխաթունեանցի հրատարակած կոնդակի՝ վանքը կառուցել են Բարդողիմէոս և Թադեոս առաքյալները. «...որ էր սայ շինեալ սուրբ առաքելոյն Բարդողիմէոսի և Թադեոսի...» (տե՛ս **Շահխաթունեանց Յովհ.**, նշվ. աշխ., հ. Բ, էջ 305-307): Կոնդակի հետագա հրատարակություններում Թադեոս առաքյալի անունը բացակայում է:

13 Յուցակ ձեռագրաց Թարիզի Մելիք-Թանգեան ազգային-եկեղեցական բանգարանի, կազմեց **Վ. Ժառանգ. վրդայ. Տեմիրճեան**, Անրիլիսա, 1977, էջ 68: Հմմտ. Ե-ԺԲ, էջ 312:

14 **Շահխաթունեանց Յովհ.**, նշվ. աշխ., հ. Բ, էջ 306: Տե՛ս նաև **Ոսկեան Հ.**, Մաղարդայ Նախավկայի վանքին կոնդակները, «Հանդես Ամսօրեայ», 1941, էջ 231: Նույնի՝ նշվ. աշխ., Բ մաս, էջ 578:

15 **Ոսկեան Հ.**, Մաղարդայ Նախավկայի վանքին կոնդակները, «Հանդես Ամսօրեայ», 1941, էջ 231:

16 **Գարեգին Ա կարողիկոս**, Յիշատակարանք ձեռագրաց, հատոր Ա, Անրիլիսա, 1951, էջ 131 (կոնդակն ամբողջությամբ տե՛ս նշվ. աշխ., էջ 129-132): Տե՛ս նաև **Մմբատեանց Մ.**, Նկարագիր Սուրբ Կարապետի վանից Երնջակայ և շրջակայից նորա, Տիլիսիս, 1904, էջ 410-412: Խաչիկ կարողիկոսի կոնդակի մասին տեսակետները տե՛ս **Ալիշան Ղ.**, Միսական, էջ 516, ծմբ. 1: **Ոսկեան Հ.**, Մաղարդայ Նախավկայի վանքին կոնդակները, «Հանդես Ամսօրեայ», 1941, էջ 230-231: Նույնի՝ նշվ. աշխ., Բ մաս, էջ 577: **Աճառյան Հր.**, Հայոց անձնանունների բառարան, հ. Բ, էջ 494:

17 **Ոսկեան Հ.**, Մաղարդայ Նախավկայի վանքին կոնդակները, «Հանդես Ամսօրեայ», 1941, էջ 229-230: Տե՛ս նաև նույնի՝ նշվ. աշխ., Բ մաս, էջ 574-576:

18 Մրանցից հատկապես Աստապատի Սր. Ստեփանոս վանքի միաբանությունն ու վանահայրերը հաճախ անտեսում էին Մաղարդավանքի առաջնությունը և ժխտում իրենցից եկեղեցական տասնորդ կամ այլ հարկեր գանձելու նրա իրավունքը: Այս երկու հեղինակավոր վանքերի միջև եղած վեճերը երբեմն այնքան սուր բնույթ են ստացել, որ նրանց հաշտեցնելու համար անհրաժեշտ է եղել Էջմիածնի կարողիկոսների միջամտությունը:



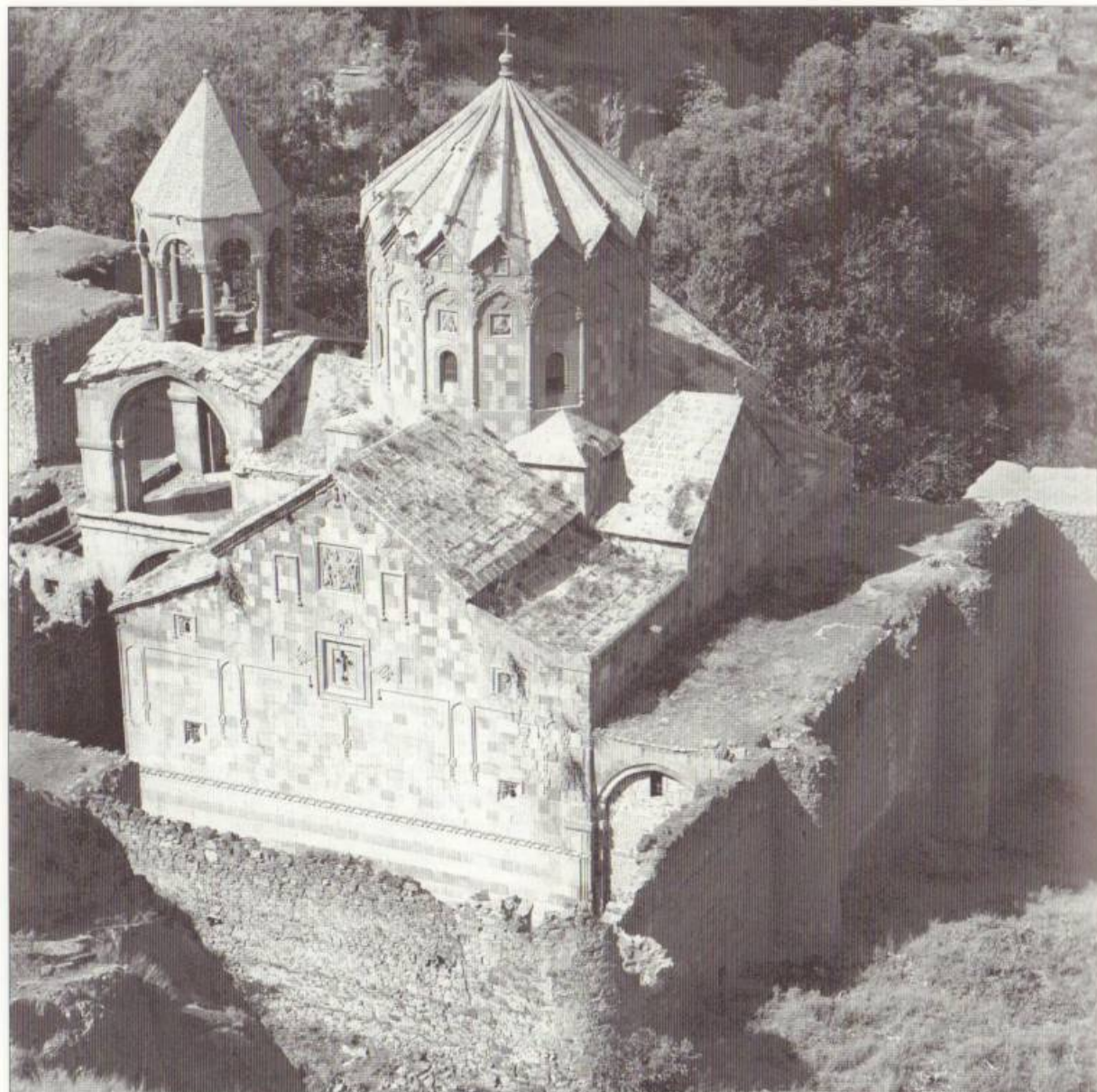

Մաղարդա Սք. Ստեփանոս Նախավկայի վանքի գլխավոր կառույցների տեսքը հյուսիս-արևելքից (լուս.՝ ճարտ. դր. Արմեն Չախմազարյանի, 1969 թ.)

Նախավկայի վանքի մասին հետաքրքիր տեղեկություններ է պարունակում Աշոտ Գ Ողորմածի (953-977) ընծայագիրը, ըստ որի՝ հայոց Բագրատունի թագավորը 976 թ. ուխտի է գալիս մենաստան և թեմի առաջնորդությանն է նվիրում բազմաթիվ կալվածքներ Արաքս գետի երկու կողմերում՝ Նախիջևանում, Գողթնում և Ատրպատականում<sup>19</sup>։

Նախավկայի վանքի հետ է կապվում նաև Հռիփսիմեն արքայադստեր կտակ-ընծայագիրը։ Ըստ այս վավերագրի՝ Հռիփսիմեն 981 թ. ուխտի է

գալիս Մաղարդավանք, սակայն ճանապարհին՝ Աստապատ գյուղում, հիվանդանում է և իր մոտ հրավիրելով թեմի առաջնորդ Բաբկեն եպիսկոպոսին՝ գրել է տալիլ իր կտակը։ Կտակում արքայադուստրը հաստատագրում է, որ իր հայրը՝ Աշոտ Շահնշահը, հինգ տարի առաջ վանք գալով, նույն Բաբկեն եպիսկոպոսի օրոք հիմնական վերակառուցման է ենթարկել մենաստանը, բազում նվիրատվություններ է կատարել վանքին, և ինքն էլ իր կողմից է հողատարածք ընծայում թեմին. «Նոյնպես և ես Հռիփսիմենս, սիրական դուստր հարս իմոյ թագատրի, ...գայս դաստակերտս գնեցի յԱստապատ և ետու յիշատակ հոգոյ իմոյ և ընծայ անքակտելի ի դոմն սուրբ Նախավկային Մաղերդայ... գնեցի և ետու ընծայ սուրբ ուխտին Մաղերդայ և տեղի շիրիմի իմոյ, զի մի թաղեսցեն ատար ժա-

19 Արքաանայան Հար., Կալվածագրեր, պրակ I, էջ 3: Աշոտ Գ թագավորի հրովարտակի մասին տե՛ս նաև Փափագյան Հ., Երկու նորահայտ իլխանական յաղիղներ, «ԲՄ», 1962, № 6, էջ 391, 394-395: Գարեգին Ա կաթողիկոս, նշվ. աշխ., էջ 133-134: Սմբատեանց Մ., Նկարագիր Սուրբ Կարապետի վանքի երնջակայ և շրջակայից նորա, էջ 418-421:

ռանգութեան և գերեզմանի, այլ ի միջի ազարակիս թաղեսցեն զապականացու մարմինս...»<sup>20</sup>։

Աշոտ Ողորմածի՝ Նախավկա գալու մասին ժամանակակից ու հետագա դարերի պատմիչներից և ոչ մեկը հիշատակություն չի թողել։ Ա. Տեր-Ղևոնդյանն այս առնչությամբ գրել է. «Հավանական է, որ Աշոտ Գ-ն (Ողորմած) 953 թվի անհաջող հարձակումից հետո փորձած լիներ Դվինին տիրել։ Այդ մասին են ակնարկում Նախավկայի մոտ Մաղարթա (Ստեփանոս նախավկայի) վանքի հետ կապված մի քանի ...փաստաթղթերը, որոնք են՝ մի կոնդակ, Աշոտ Գ-ի դուստր Հռիփսիմեն տիկնոջ կտակը, ինչպես նաև Էջմիածնի թանգարանում պահվող մի խաչ, որ կրում է հայոց ՆԺԵ (= 966) թվականը» (տե՛ս սույն աշխ., էջ 243-244, արձ. ԺԳ Դ<sup>1</sup>): Եվ անհավանական չէ, որ Աշոտ Գ-ն, լինելով իրոք «ողորմած, արդարամիտ ու մեծագործ» թագավոր, միաժամանակ մեծ ռազմագետ, Արաքս գետի հովիտն էր եկել՝ թերևս կրկին արաբներից Դվինի հետ առնելը ձեռնարկելու համար և սովոր գործով բանակել էր Մաղարթա լեռների բնական ամրությունների մոտ։ Շատ հավանական է նաև, որ այդ այցի կապակցությամբ Բագրատունյաց շինարար թագավորը, որ բազում եկեղեցիներ ու վանքեր էր կառուցել երկրի տարբեր մասերում և Անի մայրաքաղաքում, անհրաժեշտ կարգադրություն արած լիներ հիմնովին վերակառուցելու նաև Նախավկայի վանքը, որը մինչ այդ, անշուշտ, գոյություն է ունեցել այլ կառուցվածքով։

**Մաղարդավանքը Է դարում.** Մաղարդավանքի՝ թեկուզև փոքրամակալ կառույցը գոյություն ուներ դեռևս Է դարում։ Այդ է հուշում «Յիշատակագրութիւնք եպիսկոպոսաց առաքելական վիճակիս Արտազու» վերնագիրը կրող ձեռագիր-պատառիկի տեղեկությունը։ Այն վերցվել է Հովհաննես կրոնավորի՝ 649 թ. հեղինակած շարադրանքից, որտեղ էլ հանդիպում է վանքի անվան առաջին հիշատակությունը. «...ի հին յիշատակարանէ միոջ, որ էր գրեալ (ի) ԴԸ (649) թուականից՝ Հայոց, ձեռամբ Յօհաննես սպասաւորէ, ի սուրբ ուխտէն Մաղարթայ»<sup>21</sup>։

**Մաղարդավանքը Ժ դարում.** վանքը հիմնական վերակառուցման է ենթարկվել 976 թ. Աշոտ Բագրատունու կարգադրությամբ և նրա նյութական աջակցությամբ։ Այդ մասին վկայություն ենք գտնում ԺԲ դ. գրավոր նյութերում, մասնավորապես Հռոռ-

մայրում Առաքել գրչի ընդօրինակած «Տօնապատճառ»-ի անթվակիր հիշատակարանում, ուր վկայված է նաև վանքի առաջնորդ Գրիգորեսի՝ Ապիրատի որդու անունը. «...Եւ ետ գրել զաա ի յարդար և ի քրտնախոնջ վաստակոց և ոչ ամենևին ի պարզաց այլոց, և յետ զաա սրտի յաւժար կամար ընծա աստուածաբնակ սուրբ ուխտին, որ կոչի Մաղարթէ վանք՝ հիմնացեալ ի սուրբ առաքելոյն Բարթողոմեոսի, և կրկին նորոգեալ հրամանաւ մեծ թագաւորէն Աշոտ անուն, զոր կանգնեալ եկեղեցին յանուն նախավկային Սրբոյն Ստեփանոսի և սուրբ զաւրավարն Գէորգա, և այժմ ունի զառաջնորդութիւն սուրբ ուխտին տէր Գրիգորես, որդի Ապիրատին, այր հեգ, սրբասէր, հաճոյ Աստուծոյ...»<sup>22</sup>։ Այս գրության ժամանակը, իրոք, համապատասխանում է Ապիրատի որդու՝ Գրիգորես եպիսկոպոսի՝ Նախավկայի թեմի առաջնորդության շրջանին, ուստի ավելի արժանահավատ է<sup>24</sup>։ Գրիգորեսի առաջնորդ լինելը հաստատվում է նաև «Էջմիածնի ավետարան»<sup>25</sup> կոչված ծաղկազարդ ձեռագրի (մանրամասն տե՛ս սույն աշխատության Մաղարդավանքի ձեռագրերի հավաքածուի բաժնում) 1173 թ. հիշատակարանում, որը Վահրամի որդու՝ Գուրծիի (այլ տարբերակ՝ Գուրջի) պատվերով գրել է տեր Ստեփանոս գրիչը։ Նրանում կարևոր տեղեկություններ կան Նախավկայի վանքի մասին, որոնք ցույց են տալիս, որ սրբավայրն այդ տարիներին, «...ի հայրութեանս Գրիգոր[ոյ]» ծաղկուն վիճակում է եղել և մեծ հռչակ է ունեցել հայության մեջ։ Վանքն ուղղակի հիշվում է «...մեծահռչակ վանքս Մաղարդիս՝ ի Սուրբ Նախայվկայս...» ձևով<sup>26</sup>։

**Մաղարդավանքը ԺԲ դարում.** 1148 թ. Նախավկայի վանքում է ամփոփվում Սյունյաց առաջնորդ Բարսեղ Մեղրեցու (պաշտոնավարել է 1143-1148 թթ.) աճյունը. «...Տեր Բարսեղը, որը կարճ ժամանակ ապրելով մի պատահմունքով Աստապատ գյուղի մոտ Երասխ գետն է ընկնում՝ իր հեծած ջոքրու հետ միասին։ Լողորդները մտնելով հանում են,

23 Ե-ԺԲ, էջ 312: Տե՛ս նաև Գարեգին Ա կաթողիկոս, նշվ. աշխ., էջ 654: Հարություն Քյուրոյանն առանց հիմնավոր փաստի հիշատակարանը համարում է ԺԳ դ. գործ (տե՛ս Քիւրոսեան Յ., Ստեփանոս Նախավկայի վանքը, «Հուր», 1974, № 36, յունիս, էջ 50): Ի դեպ, Մաղարդավանքի պատմության մասին Քյուրոյանի հոդվածը հրատարակվել է մի փոքր մասով (13 մեքենագիր էջ) սկզբից մինչև 1563 թ. ներառյալ («Հուր», 1974, № 36, յունիս, էջ 44-50 և № 37-38, յուլիս-օգոստոս, էջ 37-42): Մեր ձեռքին է հոդվածի ամբողջական շարադրանքը (55 մեքենագիր էջ), որը ժամանակին մեզ է տրամադրել գնդապետ Էմիլ Հակոբյանը, և որի մեծագույն մասը մինչ օրս մնացել է անտիպ։ Հ. Քյուրոյանը ուսումնասիրել է վանքի պատմությունը սկզբից մինչև 1790 թ. և կազմել է թեմակալ առաջնորդների գավազանագիրքը։

24 Ոսկեան Հ., նշվ. աշխ., Բ մաս, էջ 537:  
25 Մտրչիզովսկի Յ., Էջմիածնի Աետարանը, քարգմ. Հ. Բ. Պիլեզիլեան, Վիեննա, 1892, էջ 15-21: Հայկական մանրանկարչություն, ներածական հոդվածը Լ. Ա. Դոմոնովոյի, Երևան, 1967, էջ 201-202:  
26 Ե-ԺԲ, էջ 213:

20 Գարեգին Ա կաթողիկոս, նշվ. աշխ., էջ 137-142: Տե՛ս նաև Արքաանայան Հար., Կալվածագրեր, պրակ I, էջ 9-11: Սմբատեանց Մ., Նկարագիր Սուրբ Կարապետի վանքի երնջակայ և շրջակայից նորա, էջ 422-425:  
21 Տեր-Ղևոնդյան Ա., Արաբական ամիրայությունները Բագրատունյաց Հայաստանում, Երևան, 1965, էջ 176: Վավերագրերի մասին Հ. Ոսկեանը գրել է. «Ժնչպես Հռիփսիմեի այս կտակագիրը, նաև Աշոտ թագաւորի նուիրագիրն ու Բարգևեան (կամ Խաչիկ Կաթողիկոսի) կոնդակն ...ունին պատմական որոշ հիմքեր և անոնց վրայ թարծրացած [են]» (տե՛ս նրա նշվ. աշխ., Բ մաս, էջ 567-569, ծանոթ. 44):  
22 Ե-ԺԲ, էջ 14:



և ջրի վրա մեծ լույս է ճառագում: Նրան տանում, բաղում են Մաղարթա վանքում, որը կառուցվել էր սուրբ Բարդուղիմեոսի կողմից: Եվ պահվեց եկեղեցու պատի մեջ իսրայելացիների երեք մանանայի նման, որը հաստատում է Սիխայել պատմագիրը<sup>27</sup>: ԺԲ դարի ձեռագիր անթվակիր հիշատակարաններից մեկում (պատվիրատու՝ Գուրծի) նշվում է, որ բեմակալ առաջնորդի թույլտվությամբ շինարարական որոշ աշխատանքներ են կատարվել Նախավկայի վանքում<sup>28</sup>:

**Մաղարդավանքը ԺԳ դարում.** մոնղոլ-թաթարական արշավանքների ժամանակ մենաստանը հավանաբար ծանր օրեր է ապրել: Այս շրջանից վանքի մասին միակ վկայությունը, որ գտնում ենք Վարդան վարդապետի «Աշխարհացոյց»-ում, տեղանքի հակիրճ նկարագրությունն է: Երկի համառոտ խմբագրության մեջ կարդում ենք. «...եւ Շամբի ձորն է առ ափն Երասխայ, ուր կայ նախավկայն սուրբ Ստեփանոսն, նորոգեալ ի Բարգեճայ»<sup>29</sup>: Ընդարձակ խմբագրության մեջ այն ունի հետևյալ ձևակերպումը. «խրամ քաղաք Շամբի ձորն է, ուր կայ նախավկայ սուրբ Ստեփանոսն»<sup>30</sup>:

**Մաղարդավանքը ԺԴ դարում.** Աբու Մայիդ սուլթանը (1316-1335) երկու անգամ՝ 1330 թ. օգոստոսին և նոյեմբերին, հրովարտակ է շնորհում վանահայր Վարդան կրոնավորին և վանքի միաբանությանը՝ հօգուտ վերջինիս կարգավորելով Մակվի դատավորի հետ ունեցած հողային վեճերը (*վավերագրերը տես սույն աշխ., էջ 229*):

Հայ միաբանական շարժման նշանավոր գործիչ, մատենագիր Մխիթար Ապարանեցու վկայությամբ՝ 1376 թ. Երնջակ գավառի Ապրակունյաց Վերին վանքում կաթողիկեանետ մի շարք հոգևորականների մասնակցությամբ տեղի ունեցած ժողովում որոշվում է բացահայտ հարել կաթողիկե դավանանքին: Կաթողիկեությունն ընդունածների թվում հիշվում են նաև Շամբիձորի մենաստանից Դուկաս առաջնորդը և նրա հորեղբայր Մարգիս ճգնավորը. «...ի գաւառն յԵրնջակա, ի վերին վանքն Ապրակունեաց, ոմն քաջ վարդապետ եւ առաքինի ըստ Հայոց որպիսութեանց, որ կոչիւր Մարգիս ...ամենայն համանման աշակերտօք իւրօվք ...եղեւ տեղեակ ճշմարտութեան: Վասն որոյ ամենեքեան ի միասին եղին ուխտ եւ դաշինս ուղղափառութեան ...Ընդ որս հիացեալ ոմն ճգնաւոր Մարգիս անուն, որ բնակէր ի յանապատս Շամբի ձորոյն, ասէր ընդ եղբորորդին իւր Դուկաս քահա-

նայն, որ էր առաջնորդ ամենայն կարգաւորաց Շամբի ձորին... ճշմարիտ է միաբանութիւնն եւ ուղղափառ դաւանութիւնն կաթողիկէ սուրբ եկեղեցոյ, վասն զի ոչ ոք չար, այլ ամենայն ոք ազգիս Հայոց, վարդապետք եւ առաքինիք, հետեւեցան եւ եղեն միաբան եւ հնազանդ սուրբ եկեղեցոյն Հռոմա...»<sup>31</sup>:

1381 թ. վանքը հիշատակվում է իբրև մեծ և հռչակավոր հաստատություն, ուր պահվում են բազում սուրբ մասունքներ. «...ի մեծ և ի հռչակաւոր վանքս Մաղարդու, ընդ հովանեաւ սուրբ Ստեփանոս նախավկայիս, և սուրբ Աստուածածնիս, և սուրբ Գեորգա զաւրավարիս և այլ բազում մասանց, որ կա ի սմայ, ի յառաջնորդութիւն տէր Գրիգորի...»<sup>32</sup>:

Վանքի մասին մի վկայություն էլ պահպանվել է ԺԴ դարավերջին: Ստեփանոս Ջուղայեցին վկայում է, որ 1736 թ. արտագրել է Կարապետ Կեղեցի (1392-1404) կաթողիկոսի՝ 1395 թ. Մաղարդավանքին ուղղված կոնդակը. «...վկոնդակն Տեառն Կարապետի ի Պետր (թուականէ)»<sup>33</sup>, որը, ցավոք, մեզ չի հասել:

**Մաղարդավանքը ԺԵ դարում.** Երուսաղեմի նախկին պատրիարք, Պողոս Բ Գառնեցի կաթողիկոսի (1418-1430) կոնդակը, որն Ամենայն Հայոց հայրապետն ուղարկել է Մաղարդավանք 1418 թ.<sup>34</sup>, չի պահպանվել:

1428 թ. Մաղարդավանքը հիշվում է Ռշտունյաց Նկարենո կամ Սբ. Հարության վանքի միաբան Ավետիս արեղայի մահվան առնչությամբ. «Աւետիս արեղայն ի Նկարենոյ վանիցն, բազում աշխատութեամբ շրջեալ ի գերափրկանք ճանապարհ, հանդիպեցաւ ի սուրբ ուխտս Նախավկայս, հանգեալ խաղաղութեամբ առ Քրիստոս ի թվ ՊՀԷ (1428) ահկի ամսոյ է (7)»<sup>35</sup>:

Մաղարդավանքի՝ առ այսօր հայագիտությանը հայտնի կոնդակներից երեքը կապվում են Գրիգոր Մակվեցի կաթողիկոսի անվան հետ: Դրանք թվա-

27 Ստեփանոս Օրբելյան, Սյունիքի պատմություն, Երևան, 1986, էջ 283: Պատմիչը նկատի ունի Միքայել Ատրու տեղեկությունը Մաղարդավանքի հիմքում դրված երեք մանանայի ավանդության մասին:

28 «Մատիկ», 1891-1892, էջ 435: Տես նաև **Macler F.**, Rapport sur une mission scientifique en Arménie Russe et et en Arménie turque (Juillet-Octobre 1909), Paris, 1911, p. 27-28.

29 Աշխարհացոյց **Վարդանայ վարդապետի**, էջ 16:

30 Նշվ. աշխ., էջ 32:

31 Մխիթար Ապարանեցի, Գիրք ուղղափառաց (տես **Marcus Antonius v. d. Oudenrijn O. P.**, նշվ. աշխ., էջ 218): Կարգաւոր բառը «Նոր բառգիրք Հայկազեան լեզուի» բառարանում (հ. Ա, Վենետիկ, 1836, վերահրատ.՝ Երևան, 1979, էջ 1066) բացատրված է՝ «Ունեօղ վկարգ եկեղեցական, քահանայ»:

32 **Սմբատեանց Մ.**, Նկարագիր Սուրբ Կարապետ վանից Երնջակայ եւ շրջակայից նորա, էջ 180: Տես նաև ԺԴ, էջ 537:

33 **Ոսկեան Հ.**, Մաղարդայ Նախավկայի վանքին կոնդակները, «Հանդես Ամսօրեայ», 1941, էջ 229, 234: Տես նաև **նույնի՝** նշվ. աշխ., Բ մաս, էջ 583:

34 **Ոսկեան Հ.**, Մաղարդայ Նախավկայի վանքին կոնդակները, «Հանդես Ամսօրեայ», 1941, էջ 234-235: Տես նաև **նույնի՝** նշվ. աշխ., Բ մաս, էջ 584: Ըստ աշխատասիրորդի՝ Պողոս Գառնեցին գահակալել է 1416-1429 թթ.:

35 ԺԵԱ, էջ 389:

36 Հ. Ոսկեանը, որ հրատարակել ու հատուկ քննության է ենթարկել Նախավկայի վանքի կոնդակները, մասնաճշում է, որ կոնդակներից առաջինում (Մխիթար եպիսկոպոսի առաջնորդ նշանակելու մասին) պակասում է տարբերի տասնավորը, և այն վերականգնում է Չ. այսինքն՝ ՊՉԹ, որ է 1440 թ., մասնավանդ, որ նույն կոնդակն ունի նաև Փրկչական թվական

գրված են Հայոց Պ[.]Թ<sup>36</sup>, ՋԾԵ (1506)<sup>37</sup>, ՋԱ (1452)<sup>38</sup> թվականներով: Արտագրել է 1736 թ. վանքի միաբան Ստեփանոս Ջուղայեցին<sup>39</sup> Աբրահամ Կրեւտացու պահանջով:

1475 թ. հոկտեմբերին ակ-կոյունլու տիրակալ Ռուզուհ Հասանի հրովարտակով վանքի միաբանությունն ազատվում է խարաջ և ջիզյա հարկերից<sup>40</sup>:

**Մաղարդավանքը ԺԶ դարում.** դարակերպին Մաղարդավանքը հիշվում է 1504 թ. Եղիշե Բ աթոռակից կաթողիկոսի (1504-1506)՝ Մաղարդավանքին ուղարկած կոնդակում, որն ընդօրինակել է Ստեփանոս Ջուղայեցին: Այն ժամանակին տեսել է Էջմիածնի միաբան Հովհ. Շահխաթունյանը<sup>41</sup>:

Վանքը հիշվում է նաև Մարգիս Գ Մյուսայլ աթոռակից կաթողիկոսի (1484-1515)՝ տեղի միաբանությանը 1506 թ. ուղարկած կոնդակում, որը ևս ընդօրինակել է Ստեփանոս Ջուղայեցին: Դրա բովանդակությունը մինչև օրս ևս անհայտ է<sup>42</sup>:

1541 թ. Գրիգոր ԺԱ կաթողիկոսը կոնդակով հորդորում է թեմապատկան բնակչությանը կանոնավորապես վճարել առաջնորդարանին հասանե-

ն-ԳՆԽԱ, այսինքն՝ 1441թ.: Վավերագրի 1440-1441 թվագրումը հայր Ոսկեանը բացատրում է երկու համագամբով. «Վասն ... Գրիգոր Մակունեցին, որ... թեպետ ...ամենեւ կաթողիկոս չէր ճանչցուած, սակայն ինքզինքը Էջմիածնի օրինատր կաթողիկոսը կը համարեր եւ կամ Կիրակոսի ընտրութեան մեջ պետք է սրբագործին կատարել» (**Ոսկեան Հ.**, Մաղարդայ Նախավկայի վանքին կոնդակները, «Հանդես Ամսօրեայ», 1941, էջ 235-236: Հմտ. «Արարատ», 1904, էջ 38):

37 Գրիգոր Արտագեցու երկրորդ կոնդակն ունի թվագրման անճշտություն՝ ՋԾԵ (1506 թ.), որը, հավանաբար, Ստեփանոս Ջուղայեցու գրչական սխալի արդյունք է: Հ. Ոսկեանը տարբերի տասնավորը ճշտում է Ժ, այսինքն՝ ոչ թե ՋԾԵ, այլ՝ ՋԺԵ (1466)՝ միաժամանակ նշելով, որ փաստաթղթի բովանդակությունն անձամբ է (**Ոսկեան Հ.**, Մաղարդայ Նախավկայի վանքին կոնդակները, «Հանդես Ամսօրեայ», 1941, էջ 237): Ի դեպ, Հ. Ոսկեանը Գրիգոր Ժ-ի գահակալության տարիներ է համարում 1441-1466 թթ.:

38 Անհայտ է մնում նաև Մակվեցու երրորդ (1452 թ.) և Արիստակես Բ աթոռակալ կաթողիկոսի (1465-1469)՝ 1466 թվակիր կոնդակների բովանդակությունը (**Ոսկեան Հ.**, Մաղարդայ Նախավկայի վանքին կոնդակները, «Հանդես Ամսօրեայ», 1941, էջ 237-238: Նույնի՝ նշվ. աշխ., Բ մաս, էջ 587-589):

39 Որոշ բանասերների կարծիքով՝ սա այն նույն Ստեփանոսն է, որը բանաստեղծական շեշտով նկարագրել է հայերի բռնագաղթը Շահ Աբաս Ա-ի օրերում («Բազմավեպ», 1847, էջ 94-95: Տես նաև **Առաքելեան Հ.**, Պարսկաստանի հայերը, նրանց անցեալը, ներկան եւ ապագան, մասն Ա, Վիեննա, 1911, էջ 66-67): Հ. Ոսկեանը ենթադրում է, որ այս Ստեփանոս վարդապետն է, որ 1729 թ. Կարապետ կաթողիկոսից հօգուտ Մաղարդավանքի հանգանակության իրավունք է ստացել (**Ոսկեան Հ.**, նշվ. աշխ., Բ մաս, էջ 559-560):

40 **Փափագյան Հ.**, Հովարտակներ, պրակ I, էջ 49-50:

41 **Շահխաթունեանց Յովհ.**, նշվ. աշխ., հ. Ա, Էջմիածին, 1842, էջ 53-54: Ի դեպ, կոնդակի բովանդակությունը հայտնի չէ (տես **Ոսկեան Հ.**, Մաղարդայ Նախավկայի վանքին կոնդակները, «Հանդես Ամսօրեայ», 1942, յունուար-յունիս, էջ 87: Նույնի՝ նշվ. աշխ., Բ մաս, էջ 604):

42 **Ոսկեան Հ.**, Մաղարդայ Նախավկայի վանքին կոնդակները, «Հանդես Ամսօրեայ», 1941, էջ 229, 238: Տես նաև **նույնի՝** նշվ. աշխ., Բ մաս, էջ 590:

լիք եկեղեցական տուրքերը և առատաձեռն լինել նվիրատվության հարցում<sup>43</sup>:

Մաղարդավանքի միաբանությանն է ուղղված նաև Ստեփանոս Ե Մարմաստեցի կաթողիկոսին վերագրվող 1545 թ. կոնդակը, որի բովանդակությունն անհայտ է, սակայն Հ. Ոսկեանը հնարավոր է համարում նման փաստաթղթի գոյությունը, քանի որ կաթողիկոսի անունը համապատասխանում է նշված տարեթվին<sup>44</sup>:

1564 թ. Նախավկայի վանքի և մոտակա Շամբ գյուղի միջև պայքար է սկսվում նոր կառուցվելիք ջրաղացի կապակցությամբ: Միաբանությունը հանդես է գալիս իր վտանգված շահերի պաշտպանությանը և վկայակոչելով Աշոտ Գ Ռոդրոմածի 976 թ. նվիրագիրը՝ խափանում է շինարարությունը (*այս մասին մանրամասն տես սույն աշխ., էջ 228*):

Թեև 1587 թ. կոնդակում վանքի վերաշինությունը մատնանշվում է իբրև նոր առաջնորդ նշանակելու շարժառիթներից մեկը, սակայն Մարտիրոս եպիսկոպոսի իրականացրած կառուցողական աշխատանքների մասին որևէ տեղեկություն հայտնի չէ. «Կարելի չէ եզրակացնել, որ իրապես վանքը շինութեան, վերաշինութեան կարիք ուներ եւ ատոր համար Տէր Մարտիրոս կը նշանակէր, թէ պարզապէս ասացածքի ձև մըն է կոնդակին մեջ գործածւած: Ամեն պարագայի տակ մեզի արձանագրութիւն կը պակսի վանքին մեջ Տէր Մարտիրոսի օրով կատարւած շինարարութեան համար»<sup>45</sup>:

**Մաղարդավանքը ԺԷ դարում.** Ստեփանոս նախավկայի՝ համեմատաբար խաղաղ, ստեղծագործական կյանքը հիմնովին խաթարվում է ԺԷ դարի սկզբին Շահ Աբաս Ա-ի բռնագաղթի հետևանքով:

ԺԶ-ԺԷ դարերում իրանա-օսմանյան ավերիչ պատերազմներն ու Նախիջևանի հայության բռնագաղթը ծանր հետևանքներ են ունենում Նախավկայի վանքի համար. մենաստանը գրկվում է իր հավատացյալ ու հարկատու ժողովրդից և ընկնում տնտեսական դժվարին կացություն մեջ:

**Սուրբ Կարապետի նշխարների գյուտը.** բռնագաղթի և Մաղարդավանքի հետ կապված է մի հետաքրքիր ավանդություն<sup>46</sup>, որում, անշուշտ, կարելի

43 **Ոսկեան Հ.**, Մաղարդայ Նախավկայի վանքին կոնդակները, 1941, յուլիս-դեկտեմբեր, էջ 240: Տես նաև **նույնի՝** նշվ. աշխ., Բ մաս, էջ 592:

44 **Ոսկեան Հ.**, նշվ. հոդվածը, «Հանդես Ամսօրեայ», 1941, էջ 229 և 1942, էջ 88: Տես նաև **նույնի՝** նշվ. աշխ., Բ մաս, էջ 575, 605:

45 **Քիրտեան Յ.**, նշվ. հոդվ., էջ 15 (անտիպ):

46 **Առաքել Դարիժեցի**, էջ 398-400: Հովհաննես Մկրտչի նշխարների գյուտի պատմությանն անդրադարձել են նաև՝ **Չամչեանց Մ.**, նշվ. աշխ., հ. Գ, էջ 646-647: **Ինճինեան Ղ.**, նշվ. աշխ., էջ 318-319: **Ալիշան Ղ.**, Սիսական, էջ 519: **Քիրտեան Յ.**, նշվ. հոդվ., էջ 18-20 (անտիպ): Մ. Օրմանյանը գրում է, որ «Ջուղայի գաղութը 1605-ին կատարուած ըլլալով, մերձաւորաբար 1608-ին կրնանք դնել այդ մասունքներում գիտը, որում վրայ բաւական առեւն կ'անցնի մինչև 1654-ին նորէն անոնց յիշատակութիւնը կ'ըլլայ» (տես **Օրմանեան Մ.**, Ազգապատում, հ. Բ, էջ 2909):



է գտնել ժամանակակից դեպքերին առնչվող որոշ հավաստի փաստեր:

Ըստ այդ ավանդության՝ Շահ Աբաս Ա-ի բռնագաղթից հետո, երբ մերձակա գյուղերի մահմեդականները սկսում են փնտրել հինջուղայեցիների քաքցրած իրերը, ոմն նեհրամցի Հին Ջուղայի Վերին Կաթան եկեղեցու խորանում գտնում է կավե մի աման, որի մեջ՝ փայտե տուփ՝ մագաղաթի պատառիկով և մի քանի ոսկորներով: Տուփից արձակվող անուշահոտությունը հուշում է, որ նրանում պահվում են քրիստոնյա սրբի նշխարներ: Մահմեդականն իր գտածոն քաքցնում է տանը, սակայն դրան հաջորդող շարունակական անհաջողությունները հարկադրում են նրան գնալ «...ի հռչակատր ուխտն ի վանքն սրբոյ Նախավկային, որ ի Դարաշամբ կոչեցեալ գեղջն է, և անդ յայտնեաց զամենայն որպիսութիւնն եպիսկոպոսի ումենն, որում անունն էր Շմաւօն»<sup>47</sup>, որ էր նախաձեռնօք այլազգայն այնորիկ ի վաղ ժամանակաց...»<sup>48</sup>: Մագաղաթի ընթերցումից պարզվում է, որ տուփի մեջ պահվում են Հովհաննես Մկրտչի նշխարները, որոնք իր հետ Հայաստան էր բերել Գրիգոր Լուսավորիչը Գ դարում և պահ տվել Խրամ քաղաքում, իսկ վերջինիս ավերումից (972 թ.) հետո մասունքները տեղափոխել էին Ջուղա<sup>49</sup>:

Սուրբ Կարապետի նշխարների գյուտի լուրը հասնում է մինչև Նոր Ջուղա՝ խոջա Նազարին, որն էլ եպիսկոպոսից պահանջում է նշխարներն իրեն ուղարկել: Խոջայից վախենալով՝ եպիսկոպոսը մասնատուփն ու մագաղաթը փոխանցում է Նոր Ջուղայից եկած պատվիրակներին, սակայն նշխարներից մի մեծ կտոր, «որ էր գլուխ թիակին», քաքցնում ու պահում է մինչև 1654 թվականը: Նշյալ թվականին էլ Շմավոն եպիսկոպոսն իր քաքցրած նշխարի մասին տեղյակ է պահում Նախավկայի վանքում շինարարական աշխատանքներ իրականացնող Հակոբ վարդապետ Ջուղայեցուն (հետագայում՝ կաթողիկոս Հակոբ Գ, 1655-1680): Այնուհետև սուրբ Հովհաննեսի նշխարն ամփոփում են թանկագին քարերով ընդելուզված «աղիսածև» ոսկեզօծ արծաթե մի արկղիկի մեջ, համառոտագրում գյուտի պատմությունը և արկղիկը պահում մենաստանում՝ մյուս սրբությունների հետ<sup>50</sup>: Պատմիչի

47 Շմավոն եպիսկոպոսի անունը վկայված է 1601 թ. «Յայսմատորք»-ի հիշատակարանում: Անշուշտ, այդ ժամանակ նա արդեն մեծ տարիքում էր, քանի որ արքեպիսկոպոսական աստիճան ուներ: Ուստի հազիվ թե մինչև 1654 թ. ողջ լիներ ու հանդիպեր Հակոբ Ջուղայեցուն: Մնում է ենթադրել, որ սրբ. Կարապետի նշխարների գյուտի հետ առնչվող Շմավոն եպիսկոպոսն այլ անձնավորություն է (Հայնազարեան Յովհ., նշվ. հոդվ., «Հասկ», 1976, յունուար-դեկտեմբեր, էջ 49) և երբևէ էլ Նախավկայի վանքի առաջնորդ չի եղել:

48 Առաքել Դարիժեցի, էջ 399:  
49 Նշվ. աշխ., էջ 281:  
50 Ստեփանոս նախավկայի վանքում պահվող սրբությունների մասին շինարարության ավարտման տարում չափածո

վկայությամբ՝ ամեն տարի բազմաթիվ ուխտավորներ են գալիս վանք և սրբություններից խնդրում բժշկել իրենց ցավերն ու հիվանդությունները:

Շահ Աբաս Ա-ի բռնագաղթի հետևանքով տնտեսապես քայքայված և պետական ծանր հարկերի տակ հեծող Հին Ջուղայի և Աստապատ գյուղաքաղաքի բնակիչները, որոնք խուսափել էին 1605 թ. տարագրությունից կամ էլ կարողացել էին հայրենի երկիր վերադառնալ, մերժում են վճարել Նախավկայի վանքին հասանելիք տուրքերն ու տասնորդները: Թերևս այս երկու բնակավայրերի և Ստեփանոս վանքի (Աստապատի Կարմիր վանք) հոգևորականությունն առաջարկում է Մայր Աթոռին անջատել իրենց Նախավկայի թեմից և անկախ վիճակ շնորհել, քանի որ կոնդակում նշվում է, որ Էջմիածինն իրավասու չէ խախտել նախկին դարերից հաստատված կարգն ու օրենքները և հիշյալ բնակավայրերին կտրել իրենց օրինական թեմից: Հավանաբար այդ է պատճառը, որ Ամենայն Հայոց Մովսես Գ Տաթևացի կաթողիկոսը (1629-1632) 1631 թ. նոյեմբերի 11-ին ուղարկած կոնդակով Հին Ջուղայի և Աստապատի համայնքներին հորդորում է ենթարկվել նախնյաց օրենքներին, բարեխղճորեն կատարել իրենց պարտականությունները Նախավկայի վանքի հանդեպ և ետ կանգնել անմիաբան ընթացքից<sup>51</sup>:

Մի քանի տարի անց՝ 1636 թ., վանքի միաբանները հիշվում են անապատական շարժման նշանավոր գործիչ Արիստակես վարդապետ Շամբեցու պատվերով Սյունիքի Բռնակոթ գյուղում ընդօրինակված ավետարանի (գրիչ՝ Կարապետ, սրբագրիչ՝ Աստվածատուր երեց) հիշատակարանում<sup>52</sup>:

ԺԷ դարը Ստեփանոս նախավկայի վանքի համար նշանավորվում է որպես վերաշինության աննախադեպ ժամանակաշրջան: Մեծածավալ շինարարական աշխատանքների նախաձեռնողը Հակոբ վարդապետ Ջուղայեցին էր<sup>53</sup>. «Եւ յետ բազում ժամանակաց մնալոյ նորա ի սուրբ Էջմիածինն՝ գնաց

ոճով գրել է Աստապատից վանք այցելած Թովմաս Վանանդեցին: Բանաստեղծությունը նախկինում քանիցս հրատարակվել է («Շաքարդ», 1860, տետրակ Թ, էջ 136-137: Ալիշան Գ, Միսական, էջ 521: «Բիւզանդիոն», 1897, № 355: Ոսկեան Հ., նշվ. աշխ., Բ մաս, էջ 565-566 և այլն):

51 Ոսկեան Հ., Մաղարդայ Նախավկայի վանքին կոնդակները, «Հանդես Ամսօրեայ», 1942, էջ 99-100: Տես նաև Գույնի՝ նշվ. աշխ., Բ մաս, էջ 624-625:

52 ԺԷԲ, էջ 660:

53 Հակոբ Ջուղայեցու՝ Մաղարդավանքում անցկացրած տարիների և գործունեության մասին տեսակետներն առանձնանում են: Գ. Ալիշանը, Հ. Զյուրաբյանը և այլք չեն ընդունում նրա առաջնորդ լինելու հանգամանքը: Գ. Ալիշանը սոսկ մատնանշում է վանքի վերաշինությունը և Հովհաննես Մկրտչի նշխարների գյուտը և ոչինչ չի գրում Հակոբ Ջուղայեցու առաջնորդության մասին (Ալիշան Գ., Միսական, էջ 519): Հարցի առնչությամբ Հ. Զյուրաբյանը գրում է. «...պետք է խորհիլ, որ Յակոբ Ջուղայեցի, որ գտն է 1643էն ի վեր վանքին վերաշինութեամբ զբաղում էր մինչև 1654, վանքին առաջնորդը չէր, այլ լուկ վանքին շինարարը» (Քիրտեան Յ., նշվ.

ի սուրբ Նախավկայի վանքն՝ որ է ի Շամբի-ձորգեղ. և քակեալ զհին և խարխալեալ եկեղեցին, և շինեաց գեղեցիկ յօրինմամբ. զպարիսպն, զխոհանոցն, և զխցերն շինեալ աւարտեաց: Եւ մինչ էր նա (իմա՝ Հակոբ Ջուղայեցին, Ա. Հ.) անդ ի սուրբ Նախավկայի վանքն, մեռաւ Փիլիպպոս Կաթողիկոսն ի սուրբ Էջմիածին ի ՌՃԳ թուին: Եւ առաքեցին սուրհանդակ, և բերեալ զնա, և օրհնեցին Կաթողիկոս ի Ճաղկազարդի կիրակէն»<sup>54</sup>:

Շինարարական աշխատանքների վերաբերյալ ուշագրավ է նաև հետևյալ տեղեկությունը. «...մեծ և անուանի վանքն սրբոյն Ստեփաննոսի նախավկային, որ ի Դարաշամբի ձորին է, որ յառաջագոյն էր անպարիսպ, նա և շինուածք տանցն և յարկացն խարխալեալ և բլրկեալ, և դիրք շինուածոցն յոռի և անայիտան: Իսկ Ջուղայեցի Յակովբ վարդապետն, որ յետ Փիլիպպոսի նա եղև կաթողիկոս, սա ի ժամանակս կաթողիկոսութեան Փիլիպպոսի սկսաւ նորոգել, և միանգամայն զամենայն շինուածսն քակեաց ի հիմանց, զեկեղեցին և զտներն, և զխցերն, և

հոդվ., էջ 21 (անտիպ): Մինչդեռ Հ. Ոսկեանը Ջուղայեցուն համարում է Փիլիպպոս Արքակեցու օրերում (1632-1655) Շմավոն եպիսկոպոսի հետ արտակալաձ առաջնորդ (Ոսկեան Հ., նշվ. աշխ., Բ մաս, էջ 545): Հր. Աճառյանի կարծիքով Ջուղայեցին եղել է Նախավկայի վանքի վանահայր (Աճառյան Հր., Հայոց անձնանունների քառարան, հ. Գ, էջ 513-514): Հակոբ Ջուղայեցուն Մաղարդավանքի առաջնորդ է համարում նաև Մովսիսյան Հուսիկ վարդապետը. «Փիլիպպոսին յաջորդեց Յակովբ Գ. Ջուղայեցի, որ աշակերտելով Նոր-Ջուղայու առաջնորդ Խաչատուր վարդապետ Կեսարացուն, նորանից արեղայ ձեռնադրուեց. 1646 թուին եկաւ Էջմիածին, մեծամեծ ծառայութիւններ կատարեց և Փիլիպպոս կաթողիկոսից եպիսկոպոս ձեռնադրուեց, կարգուեց Մաղարդայ Ս. Ստեփաննոսի վանաց առաջնորդ և ի հիմանէ վերաշինեց նոյն վանքը, որ առաջ փոքր մենաստան էր» (Յ. Վ. Մ., նշվ. հոդվ., «Արարատ», 1886, փետրուար, էջ 67): Տարեթվի հարցում այստեղ ակնհայտ շփոթություն կա, քանի որ, արձամագրության համաձայն, 1643 թ. մենաստանի վերականգնման աշխատանքներն արդեն սկսվել էին: Բայց եթե դա այդպես է, ուրեմն նա առաջնորդությունը ևս պետք է վարեր, քանի որ այս երկու պաշտոնները միշտ էլ կենտրոնացած են եղել միևնույն անձի ձեռքում: Մինչդեռ Հակոբ Ջուղայեցու՝ թեմակալ առաջնորդ լինելու մասին մատենագրական տեղեկությունները բացակայում են: Չկան նաև առաջնորդության փաստը հաստատող վիճագրական տվյալներ: Մնում է ենթադրել, որ Հակոբ Ջուղայեցին երբեք էլ չի եղել Նախավկայի վանքի առաջնորդ: Իսկ թե ե՞րբ և ի՞նչ հանգամանքներում է նա եկել Մաղարդավանք՝ հայտնի չէ:

Հ. Զյուրաբյանը որոշ վերապահումով է անդրադառնում վանքի կառույցները հիմնովին վերաշինելու պատմիչների տեղեկությանը. «Կարելի չէ կասկածիլ, որ Յակոբ Ջուղայեցի կարևոր նորոգութիւններ կատարած ըլլայ Մաղարդի վանքին զանազան մասերում վրայ, սակայն անհաստատի է Առաքել Դարիժեցիի հաւաստումը, որ Յակոբ Ջուղայեցի «սկսաւ վանքը նորոգել, եւ զամենայն շինուածսն քակեաց ի հիմանց, զեկեղեցին եւ զտներն եւ զխցերն, եւ զայլ ամենայն (Ջարարիսպ սարկաւազ կը յիշէ խոհանոցն ալ: Յ. Բ.), ապա ինքն զհիմն էարկ եկեղեցոյն...»: Յաւայի է, որ ինքն արձանագրութիւններ կը պակսին կամ անձանօք մնացած են ստուգելու համար Յակոբ Ջուղայեցիէ առաջ գտնէ եկեղեցոյն վիճակը...» (Քիրտեան Յ., նշվ. հոդվ., էջ 22-23 (անտիպ):

54 Ջարարիսպ սարկաւազ, հ. Բ, էջ 60:

գայն ամենայն, ապա ինքն զհիմն էարկ եկեղեցոյն և շինեաց խաչանման եկեղեցի սրբատաշ վիմօք, վերամբարձ կաթողիկէին, գեղեցկաշէն և զանազան արուեստակեալ նկարակերտութեամբ զարդարեալ: Մոյնպէս և զպարիսպն շուրջանակի, և զտներն և զխցերն ամուր և հաստահեղոյս վիմօք շինեալ, որոց ձևն և դիրքն և յարմարութիւնքն կարի ըմբոն և պատշաճաւոր, զոր բազում աշխատութեամբ և յոլով ծախիւք յամս տասն ապա կատարեցաւ. զի զքարն և զկղմիւնտրն ի գեղջէն Աստապատայ բերէին տփով զերեսօք ջուրց Երասխ գետոյն. և մասն ինչ ի քարանցն յԱրարգ գեղջէն բերին ձիով. սոյնպէս և զկիրն և զփայտն և զհացն ի հեռու վայրաց բերէին մեծաւ աշխատութեամբ և յոլով ջանիւ, կատարեալ յաւարտ ածին...»<sup>55</sup>:

Վանքի շինարարական աշխատանքների վերաբերյալ գրվել է նաև սուրբ Կարապետի նշխարների գյուտի առնչությամբ. «Իսկ եպիսկոպոսն Շմաւօն պահեաց զնշխարն զայս առ ինքն մինչ ի ժամանակս յայս, յորում է թուականն մեր Հայոցս ՌՃԳ (1654) և ի սոյն ժամանակի մեծ վարդապետին Յակոբ, որ էր և սա Ջուղայեցի, նորոգէր զնոյն վանքն սրբոյն Ստեփաննոսի նախավկային, բազում և անթիւ ծախիւք և մեծաւ աշխատութեամբ. սկիզբն արար եկեղեցոյն ի հիմանէ մինչև ցկատարումն կոփածու վիմօք, այլ և զպարիսպն ամենայն և զամենայն շինուածսն որք ի նմա, զամենեսեան ի հիմանէ ձեռնարկեալ վերստին նորոգեաց»<sup>56</sup>:

Շինարարական աշխատանքները տևում են 12 տարի՝ 1643 թ.-ից մինչև 1655 թ. (տես սույն աշխ., էջ 285, սրձ. Ա):

Գրանց հպանցիկ անդրադարձն ենք գտնում նաև 1653 թ. Էջմիածնում ընդօրինակված ձեռագիր Ժողովածուի հիշատակարանում (ստացող՝ Հովհաննես). «...սրբազան ռաբունապետն Յակովբ, որ է փոխանորդ տեառն Փիլիպպոսի ...գտանար Սրբոյն Ստեփանոսի Նախավկային, որ ի ձորն Շամբի անուանեալ, շրեղազարդ յօրինու[ա]ծով կառոյց...»<sup>57</sup>:

Նույն թվականին Գողթան գավառի Փառակա գյուղում Գազար երեցի ընդօրինակված «Յայսմատորք»-ի հիշատակարանից պարզվում է, որ վանքի վերակառուցման գործում մեծ ավանդ է ներդրել տեղի Ջերմկու վանքի միաբան Միմոն կրոնավորը. «Կարծեալ յիշեցէք ի բարին զտէր Միմոն կրօնատուրն, որ բազում աշխատանք ունի ի վերայ Ս. Նախավկայի վանացս, զի ավերեալ էր և անբնակ մնացեալ: Սա եղև պատճառ շինութեան վանացս...»<sup>58</sup>:

Այն, որ 1655 թ. վանքի վերաշինության աշխատանքներն ավարտվել են, և մենաստանն էլ օծվել է, հաստատվում է նույն թվականին այստեղ ստեղծ-

55 Առաքել Դարիժեցի, էջ 281:  
56 Նշվ. աշխ., էջ 400:  
57 ԺԷԳ, էջ 538-539:  
58 ԺԷԳ, էջ 547:



ված Ժամագրքի հիշատակարանով. «ԹՎին ՌՃԴ (1655) ի դուռն Ս. Ըստեփանոս նորաքնու[ն]ք Նախավկային զվերջին նորագումն»<sup>59</sup>:

1660-1670-ական բվականները Մաղարդավանքի համար մշակութային-տնտեսական գործունեության առումով ծաղկման տարիներ են և կապվում են Միքայել Բ Շամբեցի առաջնորդի պաշտոնավարության հետ:

1675 թ. վանքում ստեղծված ձեռագրերից մեկի հիշատակարանում չափածո գրվել է.

«...Ի Սուրբ ուխտս Նախավկայի,  
Չոր Մաղարթավանք վերածայնեալ կոչի,  
Որ է հոչակել ամենայն աշխարհի,  
Չոր Շամբի ձոր որջորջի,  
Ի երկիրս Գողտկ կոչեցեալ ասի,  
Ի գաւառն Նախշաւանի...»<sup>60</sup>:

Նույն ձեռագրում վանքն անվանվում է որպես «ի մեծահոջակ եւ յաստուածարնակ եւ յակ[ա]նատր եւ երեւելի եւ ի մայրաքաղաքն ամենայն վանորէից»<sup>61</sup>:

1668 թ. փետրվարին Մաղարդավանք է այցելում ֆրանսիացի ճանապարհորդ Ժան Բատիստ Թավերնիեն (J. B. Tavernier, 1605-1689)<sup>62</sup>. «Երբ քարավանն ուղևորվում է Նախիջևանից Ջուղա, որ մեկ օրվա ճանապարհ է, սովորաբար (քարավանի) գլխավոր հայերը շեղվում են երթուղուց՝ հարավում գտնվող Սր. Ստեփանոս վանքը գնալու համար: Ես այնտեղ եղել եմ երկու անգամ. առաջին անգամ՝ Պարսկաստանից վերադառնալիս, իմ չորրորդ ճանապարհորդության ժամանակ՝ չցանկանալով մերժել այն հայերին, որոնց հետ էի, և որոնք կամենում էին գնալ վանք՝ տոնախմբության (carnaval): Մենք կցված չէինք քարավանին և գնում էինք ձիերով մեր ցանկացած ձևով:

Երկրորդ անգամ ես Սր. Ստեփանոսում եղա 1668 թ. փետրվարի 12-ին, երբ վերադառնում էի Հնդկաստան կատարած իմ վերջին ճամփորդությունից: Կարծում էի, որ այնտեղ կտեսնեմ մի լեռնային սկոպուսի, որի հետ գործ ունեի: Եվ թեև նա

59 Մայր ցուցակ հայերեն ձեռագրաց Մաշտոցի անուան Մատենադարանի, Բ, էջ 1403: Տե՛ս նաև ԺԷԳ, էջ 645:

60 **Սմբատեանց Մ.**, Նկարագիր Սուրբ Կարապետի վանից երնջակայ և շրջակայից նորա, էջ 141, 184-185: Տե՛ս նաև **Ոսկեան Հ.**, նշվ. աշխ., Բ մաս, էջ 548: **Քիրտեան Յ.**, նշվ. հոդվ., էջ 27 (անտիպ): Մայր ցուցակ հայերեն ձեռագրաց Մաշտոցի անուան Մատենադարանի, Կ, էջ 1642:

61 **Ոսկեան Հ.**, նշվ. աշխ., Բ մաս, էջ 550: Տե՛ս նաև **Քիրտեան Յ.**, նշվ. հոդվ., էջ 29 (անտիպ): Մայր ցուցակ հայերեն ձեռագրաց Մաշտոցի անուան Մատենադարանի, Կ, էջ 1644:

62 ԺԷ դարի նշանավոր ճանապարհորդ և առևտրական Ժան Բատիստ Թավերնիեն իր վեց ճանապարհորդությունների ընթացքում եղել է Արևելքի մի շարք երկրներում, այդ թվում նաև Թուրքիայում և Իրանում: Ուղեգրություններում նա հետաքրքիր և արժեքավոր տեղեկություններ է բողոյ իր այցելած հայկական բնակավայրերի ու հոգևոր կենտրոնների (Երզրում, Կարս, Էջմիածին, Երևան, Նախիջևան, Ջուղա և այլն), առևտրի ու արհեստների, ինչպես նաև հայերի նիստուկացի, բարբերի, սովորույթների, դավանանքի և այլնի մասին:

այլևս վանքում չէր, արքեպիսկոպոսն ինձ առաջարկեց հանգստանալ մեկ-երկու օր, բայց ես այնտեղ կանգ առա մի քանի ժամ և կեսգիշերին ուղևորվեցի Նախիջևան...

Սր. Ստեփանոս վանքը սկսել են կառուցել երեսուն տարի առաջ: Այն գտնվում է լեռներում, լեռի և դժվարամատչելի վայրում: Պատճառը, որ հայերն ընտրել են այս վայրը, ըստ ավանդության այն է, որ այստեղ են Սր. Մատթեոսն ու Սր. Բարդուղիմեոսն ապաստանել, երբ իրենց հալածում էին: Նրանք (հայերը) ավելացնում են, որ Սր. Մատթեոսն այստեղ մի հրաշք է գործել, երբ այս վայրում այլևս ջուր չուներալով, իր գավազանով հարվածել է գետնին և աղբյուր է բխեցրել<sup>63</sup>: Այս աղբյուրը վանքից կես քառորդ լյո հեռու է գտնվում, ծածկված է մի կամարով և ամուր դռնով, այնպես, որ ոչ ոք չի կարող ջուրը կեղտոտել: Հայերը մեծ նվիրումով են գնում տեանելու այս աղբյուրը, իսկ ջուրը ստորգետնյա խողովակով (canal) բերում են վանք:

...Առաջին անգամ Սր. Ստեփանոս եկեղեցի այցելեցի մի քանի հայերի ուղեկցությամբ, որոնց հետ վերադառնում էի Իսպահանից: Երկու եպիսկոպոս, որոնց հետևում էին բազմաթիվ վանականներ, եկան մեզ դիմավորելու և տարան մի մեծ դահլիճ, որտեղ մենք շատ լավ վերաբերմունքի արժանացանք»<sup>64</sup>:

1668 թ. Սուլեյման շահն արձակում է մի հրովարտակ, որով փաստվում է Մաղարդավանքի հայ-

63 Ղ. Ալիշանը նկատել է, որ Թավերնիեն շփոթում է՝ աղբյուր բխեցնելու ավանդությունը կապելով ոչ թե Բարդուղիմեոս, այլ Մատթեոս առաքյալի (որը Հայաստանում չի եղել) անվան հետ (**Ալիշան Ղ.**, Սիսական, էջ 521, ծանոթ. 1):

64 Les six voyages de **Jean Bapt. Tavernier**, Ecuier Baron d'Aubonne, en Turquie, en Perse, et aux Indes, tome premier, la Haye, 1718, p. 47-48 (քննարկում՝ "Quand la Caravane est sur son de'part de Naksivan pour Zulfa qui n'en est e'loigne' que d'une journe'e, les principaux Armeniens se detournent d'ordinaire de la route pour aller au convent de saint Estienne qui est au midy, J'y ay este' deux fois ; la premiere au retour de mon quatrie'me voyage de Perse, ne voulant pas desobliger les Armeniens avec qui j'estois, & qui souhaitoient d'y aller passer le carnaval: Joint que nous n'estions pas alors en Caravane, & que nous avions fait une compagnie pour marcher a nostre aise sur nos chevaux. La seconde fois fut in 1668. le 12 de Fevrier au retour de mon dernier voyage des Indes, croyant y trouver un Evkque Polonois avec qui j'avois affaire & comme il n'y estoit plus, quelques instances que l'Archevque me fit pour m'obliger de m'y reposer un jour ou deux, je ne m'y arrestay que quelques heures, & en partis a mynuit pour Naksivan...")

Saint Estienne est un convent que l'on n'a commencè a bñtir, que depuis trente ans. Il est dans les montagnes en un lieu desert & de difficile accez; & la raison qui a portè les Armeniens a choisir ce lieu-la plutøt qu'un autre, est qu'ils ont par tradition que ce fut om saint Matthieu & saint Barthelemy se retirerent quand on les persecutoit. ils ajojntent que saint Matthieu y fit un miracle, & que n'y ayant point d'eau en ce lieu-la, il frappa de son baston en terre d'ou il sortit d'abord une source d'eau. Elle est environ a un demi quart de lieue de convent, cachee sous une voute avec une bonne porte, de maniere que l'on ne peut gøter l'eau. Les Armeniens vont voir cette source en grande devotion, & on mene l'eau au couvent par un canal qu'on a fait sous terre...

կականությունը և արգելվում է հոգևորականներին ներդրություն պատճառել. «...պարզվեց Թուման-ե Նախիջևանի Դարաշամբ վայրում գտնվող Նախավկա անունով հայտնի Մաղարդա վանքի քահանաների ու մյուս վանականների մոտ գտնվող նախկին քաղաքների ռադամների, հորմերի ու այլ փաստաթղթերի քննությունից, վերոհիշյալ եկեղեցին հին ժամանակներից ի վեր եղել է և այժմ էլ է քրիստոնեաների վանք: Նախկին տիրակալները այդ մահալի բնակիչներին որոշ իխրաջաթից մո'աֆ ու մուսալլամ էին ճանաչել: Տեղեկացրեցին, որ սրանից առաջ նախկին սադր Միրզա Ջալալ Օրդուբադիի դիվանին էին դիմել հետևյալ պահանջով, թե՛ «Այդ մահալում է գտնվում Դանիել մարգարեի գերեզմանը, որը վակֆեր ու եկամուտներ ունի», և այդ մասին միտալ էին անցկացրել, որ եթե այդ վայրում մարգարեի գերեզմանը կա, և այն վակֆեր ևս ունի, ապա հիշյալը [միտալը ձեռք բերողը] նրա մուրավալլին պետք է լինի ու գեկուցի նրա եկամուտների ու ծախսերի իրողության մասին: Միրզա Ջալալը այն կողմերը գնալուց հետո, քանի որ գերեզմանի ու վակֆերի որևէ նշան չի գտնում, այդ մասին գրառում է կատարում և Չուխուր Սաադի բարձրաստիճան բեկլարբեկը հաստատում է, որ վանքը կա, բայց գերեզմանը չկա: Երբ հիշյալ գրությունը բարձրագույն դիվան-ալ-սադարաթի վաքիլների քննությանն արժանացավ, կարգադրվեց, որ ոչ ոք առանց օրինական պատճառի վերոհիշյալ վանքի քահանաներին ու հոգևորականներին չներել: Եվ ինչպես որ հին ժամանակներից ի վեր վերոհիշյալ վանքը նրանց տնօրինության տակ է գտնվել, նորից ըստ հին կարգի պետք է նրանց ենթակայության տակ թողնեն և ... պետք է թույլ տան նրանց հանգիստ կերպով այնտեղ բնակել...»<sup>65</sup>:

Մաղարդավանքում անհրաժեշտ նորոգություններ իրականացնելու համար 1684 թ. նոյեմբերի 17-ին Ամենայն Հայոց Եղիազար Ա Այնթապցի կաթողիկոսը (1681-1691) կոնդակ է հղում Թիֆլիսի և շրջակա գյուղերի հայությանը. «...վկայարան սուրբ Ստեփանոս Նախավկային, գոր եւ յետոյ նորոգեալ եղել ի Յակոբ կաթողիկոսէն, բայց եթէ յինչ պատճառի փութով խարխալեալ եւ քայքայեալ եղել, գոր եւ այժմ կամին զգլուխն նորոգել, բայց տեսեալ մեր գթութ խնդրոյ ձերոյ եւ լուաք, թէ ասացեալ էք սուրբ Նախավկայի առաջնորդացէն մէկն գայ մեր օգնութիւն առնենք... մեր հրաման տուաք Յոհան եւ Պետրոս վարդապետաց գալ առ ձեզ, եւ ով որ երկոցուցն գայցեն առ ձեզ կամ Ռհան վարդապետն եւ կամ Պետրոս վարդապետն սիրով ընկալջիք եւ իւրաքանչիւր կարողութեան առատապէս

La premiere fois que je fus a saint Estienne en la compagnie de quelques Armeniens avec qui je revenois d'Ispahan, deux Evkques suivis de plusieurs moines vinrent nous recevoir, & nous menerent dans une grande sale ou nous fumes bien traitez.")

65 **Կոստիկյան Ջ.**, Հրովարտականք, սր. 3, էջ 64:

ողորմութեամբ եւ արդիւնատր տրօք սատարեսջիք դմա... մէկ այնպէս արդիւնք ցուցէք, որ պատճառ լինիք նորա նորոգութեան...»<sup>66</sup>: Հովհան և Պետրոս վարդապետները նվիրատվությունների շնորհիվ Թիֆլիսում հավաքված որոշ գումարով ձեռնամուխ են լինում վանքի նորոգությանը: Սակայն շինարարությունն անավարտ է մնում նախ Պետրոսի, ապա ուր ամիս անց Հովհանի մահվան պատճառով: Միաբանների աջակցությամբ գործն իր ավարտին է հասցնում Հովհանին հաջորդած Հակոբ Շամբեցի առաջնորդը՝ թերի թողնելով միայն ներքին հարդարանքի որոշ աշխատանքներ. «Դարձեալ յիշեցէք ի մարքափայլ յադօթս ձեր զՇամբեցի հոգիընկալ Յոհան եւ Պետրոս վարդապետքն, որք ձեռն արկին նորոգման զխախտեալ եւ զքայքայեալ եկեղեցին սրբոյն Ստ. Նախավկային, գոր բազում ջանիք եւ աշխատութեամբ նորոգեցին յովով ծախիւք առաւել պայծառ քան գառաջինն, բայց չել ես էր կատարումն գործոյն եհաս վախճանն Պետրոս վարդապետին, գոր փոխեցաւ առ Տէր եւ զկնի Ը ամսոյ Յոհան վարդապետն եւս փոխեցաւ առ Տէր եւ մնաց եկեղեցին անկատար եւ Յակոբ վարդապետ որ յաջորդեաց զկնի նոցա յաթոռ սուրբ Նախավկային միաբանութեամբ հանդերձ ժրագան եւ աշխատավոր եղբարց ամենեցուն նորոգեալ կատարումն հասոյց բազում երանգօք, բայց ի ներքոյ բազում պարտոց կան...»<sup>67</sup>:

1695 թ. սեպտեմբերի 20-ին արձակված կոնդակով Նահապետ Ա Եղեւսիացի<sup>68</sup> կաթողիկոսը (1691-1705) վերստին հաստատում է Մաղարդավանքի իրավասությունն Աստապատ գյուղաքաղաքի և տեղի Սր. Ստեփանոս վանքի նկատմամբ: Փաստաթղթից ակնհայտ է դառնում, որ Մովսես Տաթևացու 1631 թ. կոնդակից հետո էլ աստապատցիները շարունակում են ընդվզել Նախավկայի աթոռի դեմ՝ պահանջելով ստեղծել Մաղարդավանքից անկախ թեմ: Երկու կողմերի հարաբերությունները կարգավորելու նպատակով, ինչպես նաև ի պաշտպանություն առաջնորդարանի, հանդես են գալիս

66 **Ոսկեան Հ.**, Մաղարդայ Նախավկայի վանքին կոնդակները, «Հանդես Ամսօրեայ», 1942, էջ 102: Նույնի՝ նշվ. աշխ., Բ մաս, էջ 628-629: Եղիազար Ա Այնթապցու այս կոնդակը հիմք է տվել Հ. Քյուրայանին եզրակացնելու, որ Հակոբ Ջուղայեցին իրականում արձատական վերաշինություն չի կատարել Մաղարդավանքում, ինչպես ազդարարում են վերոհիշյալ սկզբնաղբյուրները, մանավանդ որ «...կր պակսի վերաշինութեան (1654 ի) մասին հարկ եղած արձանագրութիւն, որ յաճախ կր գտնանք, որ նորոգութեան մասին մանրամասնութիւններ կը տրուին» (**Քիրտեան Յ.**, նշվ. հոդվ., էջ 31 (անտիպ):

67 **Ոսկեան Հ.**, նշվ. աշխ., Բ մաս, էջ 557:

68 Կոնդակի սկզբնամասը, որ հիշատակվում է Ամենայն Հայոց կաթողիկոսի անունը, անընթեռնելի է: Սակայն ՌՃՆԴ (1695) տարեբվի առկայությունը վկայում է, որ այն գրվել է Նահապետ Ա Եղեւսացու անունից (**Ոսկեան Հ.**, Մաղարդայ Նախավկայի վանքին կոնդակները, «Հանդես Ամսօրեայ», 1942, էջ 103):



Փիլիպպոս Աղբակեցին և Հակոբ Ջուղայեցին: Նահապետ կաթողիկոսը, մեկ անգամ ևս հստակեցնելով Էջմիածնի դիրքորոշումը վիճահարույց հարցում, վճռականորեն հայտարարում է, որ Նախավկայի թեմն անբաժանելի է և պահանջում է հնազանդվել հնուց հաստատված կարգին. «...կրկին ես վերստին կարգեալ հաստատեցաք գործնեալ գիւղ ձեր Աստապատ սեպիական եւ հաստատուն թեմ եւ վիճակ սրբոյ աթոռոյն սուրբ Ստեփաննոսի Նախավկային Քրիստոսի, որ ոչ երբէք գոյ անդրադարձութիւն ...նզովիւք կապեցաք եւ փակեցաք. որ ոչ ի հայրապետաց եւ ոչ ի վարդապետաց եւ ոչ յայլոց ոչ ունի իշխանութիւն որոշել զձեզ ի սեպիական աթոռոյն ձերմէ սրբոյ վանիցն Նախավկային...»<sup>69</sup>:

Տեղյակ լինելով, որ վեճերի գլխավոր պատճառը եկեղեցական տուրքերն են, կաթողիկոսը կարգադրում է աստապատցիներին հասույթների միայն կեսն ուղարկել Մաղարդավանք, իսկ մյուս կեսը հատկացնել Աստապատի Սբ. Ստեփանոս վանքին. «Նաեւ զամենայն հոգեւորական արդիւնսն ձեր ...զպտղի, զսրբադրամն, զժամուցն, քառասնիցն, զհոգեբաժինն, զկողոպտուն, զտօնականն եւ զայլ ամենայն իրաւունս ...կիսաբաժին արասջիք, ուղիղ դատաստանաւ զկէսն առջէք ի դրունս Նախավկային եւ զկէսն տայցէք սուրբ Ստեփաննոսին»<sup>70</sup>:

Հատկանշական է, որ Սբ. Ստեփանոսի անունը կրող երկու նշանավոր հոգևոր կենտրոնների միջև ընթացող երկարամյա պայքարում Էջմիածինը՝ որպէս կանոն, պաշտպանել է առաջնորդարանի շահերը: Հասկանալի է, որ եթե հայոց կաթողիկոսներն ընդառաջեին և Աստապատ գյուղն ու վանքը առանձնացնեին Գարաշամբի թեմից, ապա վաճառաշատ Ջուղան, Նախիջևանի ու Գողթան գավառները կհետևեին նրանց օրինակին, և Նախավկայի վանքը կզրկվեր Արաքս գետի ձախափնյա ընդարձակ ու հարուստ կալվածքներից, թեմին ենթակա բնակչությունից, ինչը լուրջ հարված կհասցներ վանքի հեղինակությանն ու տնտեսությանը:

**Մաղարդավանքը ԺԸ դարում.** 1704 թ. նախիջևանցի Աղամալի մեկենասությամբ նորոգվում է Սբ. Ստեփանոս եկեղեցու արևմտյան պատը, 1711 թ. էլ կառուցվում է զանգակատունը<sup>71</sup>:

Աղեքսանդր Ա Ջուղայեցի կաթողիկոսը (1706-1714) Նախավկայի վանքը տնտեսական ծանր կացությունից դուրս բերելու և անհրաժեշտ նորոգություններ իրականացնելու համար արձակում է երկու կոնդակ, որոնցից առաջինով հանդիմանում է Գողթանի, Երնջակի և Նախիջևանի գավառների

բնակչությանն իրենց պարտականությունների մեջ թերահալու հարցում, ապա կարգադրում հնարավորինս աջակցել վանքի բարեկարգման և նորոգության գործին<sup>72</sup>:

Երկրորդ կոնդակով կաթողիկոսը, դիմելով «ամենայն երկրի քաղաքաց եւ գեօղորէից» բնակչությանը, կրկին հորդորում է օժանդակել «վասն շինութեան սուրբ եկեղեցոյ եւ պայծառութեան սուրբ Նախավկային», քանի որ «...սուրբ Նախավկայի վանքն ձեզ ամենեցուն յայտնի է այն վանիցն խարճն չքատութիւնն, պարտքն եւ նեղութիւնն եւս առաւել զանգակատունն նորոգեալ են եկեղեցոյն...»<sup>73</sup>:

Անհանգստացած Մաղարդավանքի տնտեսական իրավիճակի շարունակվող վատթարացմանը՝ Կարապետ Ուլնեցի կաթողիկոսը 1729 թ. մարտի 25-ին դիմում է թեմի բնակչությանը: Վանքի ծանր դրությունն ու բազմաթիվ պարտքերը վերագրելով վաղորդ տեղի ունեցած կողոպուտին ու այլազգիների խստագույն հարկապահանջությանը՝ վեհափառը հորդորում է ժողովրդին նվերներով և այլ միջոցներով մեծապես աջակցի լինել նշանավոր մեկնաստանին և հանգանակություն հավաքելու իրավունք է տալիս տեղի միաբան Ստեփանոս վարդապետին. «Բայց այժմ ի սաստիկ եւ ի խստագոյն հարկապահանջութենէ այլասեռից, նաեւ յառաջագոյն կողոպուտ եւ աւար լինելոյ սուրբ ուխտն այն անկեալ կայ ի ներքոյ անհուն պարտոց եւ դատարկացեալ ամենայն բարեգարդութեանց եկեղեցական անօթից եւ այլ ամենայն պիտոյից իւրոց, մանաւանդ քանիցս անգամ ստայօղ քանիւ զրպարտեցին սուրբ ուխտն այն առնելով՝ տուգանս յղովս, որ մեք տեղեակ իսկ եմք եւ ըստ կարի մերում օգնութիւն հասեալ եմք սուրբ ուխտին յայնոսիկ. վասն որոյ շնորհեցաք նամակս զայս ի ձեռն մեր հոգեւոր որդի եւ նորին վանաց միաբան Ստեփաննոս վարդապետին գալ եւ շրջիլ ի դրունս աստուածասիրացոյ եւ խնդրել կամատոր ողորմութիւն եւ քանզի այն սուրբ վանիցն ոչ գոյ այնքան յատուկ թեմ եւ վիճակ, ուստի կարիցեն զլեռնացեալ պարտսն վճարել եւ զքանդեալսն նորոգել եւ զմիաբանից եւ երթ եւ եկողաց կարիսն լցուցանել...: ...սուրբ տանն հասարակաց լիալիք եւ առատաձեռն եւ արդիւնարար սուրբ եւ նուէրք, ընծայք եւ ողորմութիւն շնորհէք ի ձեռն դորա, որով կարասցեն զլեռնացեալ պարտսն վճարել, զքանդեալսն նորոգել եւ զկարիս միաբանիցն եւ երթ եւ եկողացն լցուցանել, նա եւս եկեղեցականաց անօթից եւ զգեստոց եւս օժանդակ լինիմք դմա, որով պայծառացուցեալ զարդարեսցեն

69 Ռսկեան Հ., Մաղարդայ Նախավկայի վանքին կոնդակները, «Հանդէս Ամսօրեայ», 1942, էջ 105-107: Տե՛ս նաև Ռսկեան Հ., նշվ. աշխ., Բ մաս, էջ 634-636:  
70 Ռսկեան Հ., նշվ. հոդվածը, «Հանդէս Ամսօրեայ», 1942, էջ 107: Տե՛ս նաև Ռսկեան Հ., նշվ. աշխ., Բ մաս, էջ 636:  
71 Տե՛ս սույն աշխ., էջ 285, արձ. Գ, էջ 294, արձ. ԿԵ:

72 Ռսկեան Հ., Մաղարդայ Նախավկայի վանքին կոնդակները, «Հանդէս Ամսօրեայ», 1942, էջ 110-112: Տե՛ս նաև Ռսկեան Հ., նշվ. աշխ., Բ մաս, էջ 644-646:  
73 Ռսկեան Հ., նշվ. հոդվածը, «Հանդէս Ամսօրեայ», 1942, էջ 113-115: Տե՛ս նաև Ռսկեան Հ., նշվ. աշխ., Բ մաս, էջ 647-649:

զատրք տաճարն...»<sup>74</sup>: Կոնդակում չի հստակեցվում, թե ինչ դեպքերի մասին է խոսքը: Ենթադրվում է, որ Նախավկայի մեկնաստանը կարող էր ավերված լինել Թավրիզի 1721 թ. երկրաշարժից, ինչպես նաև բուրբական արշավանքի ժամանակ. «Հոն (կոնդակում) ակնարկութիւն չիկայ 1721ին Թաւրիզը կործանող երկրաշարժին մասին, որ կրնար մինչեւ Մաղարդավանք երկարած ըլլալ: Ոչ ալ խօսք կայ Ադուանական ապստամբութեան Սպահանի մօտ Կիլիմապատի յաղթանակէն վերջ 1722ին վիճակին, շատ հաւանաբար 1724ին բրբական արշաւանքին ատեն ղէպի Թաւրիզ վանքը ենթարկուցեալ կողոպուտի, ինչպէս 1725ին ամառը, երբ թուրքերը դարձեալ հարձակեցան Թաւրիզի վրայ եւ գրաւեցին»<sup>75</sup>:

Նախավկայի վանքին մեծ վնաս է հասցնում 1759 թ. նոյեմբերի 13-ի երկրաշարժը<sup>76</sup>: Ավերվում է համալիրի շրջապարսպի հարավային հատվածը, վնասվում են միաբանության խարխուլված խցերն ու գլխավոր եկեղեցու տանիքը: Նույն թվականի նոյեմբերի 26-ին Հակոբ Շամախեցին Միքայել վանահորը հանձնարարում է նորոգել վնասված կառույցները՝ տալով նրան հանգանակության իրավունք, հորդորելով թեմի բնակչությանը մասնակից լինել այդ գործին. «...հռչակաւոր վանք սրբոյն Ստեփաննոսի Նախավկային Քրիստոսի եւ առաջին մարտիրոսին: Որ շնորհօքն Քրիստոսի կառուցեալ կայ յերկրին արեւելից ի նահանգին Նախիջևանու եւ ի գիւղն Շամբ. արդեանս ձեզ հայտնի է, որ սուրբ Ստեփաննոսի վանքն վաղնջօց գոլով՝ տանիք եկեղեցոյն պարիսպն եւ կամ խցերն ամէն քայքայեալ են, մինչ զի վասն մեղաց մերոց այսմ ամի մեծ շարժ լեալ հարաւային կողմն պարսպին փլեալ եւ քակեալ եղեւ ի շարժից. վասն որոյ ոչ ունելով նոցա կարողութիւն եւ ոչ յատուկ թեմս, որ շինիցեն զքակեալսն, որ եւ ծանուցեալ մեզ յիրաւի աղաւաղեցաք եւ զայս օրհնութեան կոնդակս տուաք ի ձեռն մեր սիրելի եւ հոգեւոր որդի եւ նորին առաջնորդ Մուսայէլ խոհեմամիտ վարդապետին գալ եւ շրջիլ ի դրունս աստուածասէր ողորմածացոյ եւ խնդրել զկամատոր ողորմութիւնս...»<sup>77</sup>:

Առաջին կոնդակից մեկ օր անց՝ նոյեմբերի 27-ին, Հակոբ կաթողիկոսը Նախավկայի թեմի բնակչության խնդրանքով վանքի միաբան Գրիգոր վարդապետին Էջմիածնում ձեռնադրում է եպիսկոպոս, կարգադրում ընդունել նրան «մեծաւ սիրով» և այդ

74 Ռսկեան Հ., Մաղարդայ Նախավկայի վանքին կոնդակները, «Հանդէս Ամսօրեայ», 1942, էջ 120-121: Տե՛ս նաև Ռսկեան Հ., նշվ. աշխ., Բ մաս, էջ 658-659:  
75 Քիչրտեան Յ., նշվ. հոդվ., էջ 41 (անտիպ): Թավրիզի 1721 թ. ապրիլի 15-ին տեղի ունեցած ավերիչ երկրաշարժի մասին քանիցս վկայում են ժամանակագիրները (տե՛ս ՄԺԱ, էջ 305, էջ 328: ՄԺԲ, 430):  
76 «Թվին ՌՄԸ (1759) նոյեմբերի ԺԳ (13) մեծ շարժ եկաւ Նախիջևան երկիր» (ՄԺԲ, 526):  
77 Ռսկեան Հ., նշվ. հոդվ., էջ 123-124: Տե՛ս նաև Ռսկեան Հ., նշվ. աշխ., Բ մաս, էջ 664-665:

ամենի մասին ծանուցում Մաղարդավանք ուղարկած երկրորդ կոնդակով<sup>78</sup>: Մինչ այդ՝ 1750 թ., Գրիգոր վարդապետը՝ իբրև վաքիլ (ներկայացուցիչ), իրականացնում է Ատենց Սամվելի որդիների հետ վանքի կնքած առուծախի գործարքը<sup>79</sup>:

1765 թ. հունվարին Գրիգոր վարդապետն արեղաներից մեկին Սարգիս վարդապետ Աստապատցու հետ երկրորդ անգամ է ուղարկում Էջմիածին՝ Միմեոն Երևանցուց ժողովարարության կոնդակ ձեռք բերելու առաքելությամբ: Կաթողիկոսը զայրացած, որ վանքի առաջնորդը շարունակում է անտեսել Մայր Աթոռի առջև ունեցած պարտականություններն ու խախտել առաջնորդների գործելակերպի՝ հնուց սահմանված կարգը, ոչ միայն կոնդակ չի տալիս, այլև չի պատասխանում առաջնորդի դիմումին: Սրանից հետո Գրիգոր վարդապետը Մաղարդավանքի միաբան Հովհան վարդապետի ուղեկցությամբ, ստիպված անձամբ գնում է Էջմիածին: 1766 թ. դեկտեմբերին վերահաստատվում է իր պաշտոնում՝ կաթողիկոսից ստանալով և՛ առաջնորդության թուղթ, և՛ ընդհանրական ժողովարարության կոնդակ. «Եւ ապա վերստին գրացեալ ի նա հայրական խնամով շնորհեաց ինքեան զԱռաջնորդութիւն. վասնորոյ՝ և թողոք գրեալ ի վերայ վիճակի նորին վասն հաստատութեան վերստին տալոյ Առաջնորդութեանն՝ ետ նմա: Ետ ևս նմա վասն վանիցն զընդհանրական ժողովարարութեան կոնդակ...»<sup>80</sup>: Գրիգոր վարդապետը թուղթը Հովհանի հետ ուղարկում է թեմ, իսկ ինքը մեկնում է Կարս՝ Նախավկայի համար հանգանակություն կատարելու նպատակով:

Կարսից տունդարձի ճանապարհին հանդիպում է կաթողիկոսին և մեկնում Թավրիզ (1767 թ.). «Սրբոյն Ստեփաննոսի Նախավկայի վանիցն որ ի Շամբ՝ Առաջնորդ Գրիգոր վարդապետն, դարձեալ ի ժողովարարութենէ եկն ի սուրբ Աթոռս եւ կամէր երթալ ի վանսն իւր: Այլ սրբազան Վեհն գնուիրակական կոնդակ գրեալ վասն նորա ետ նմա գնուիրակութիւն Թարվիզու: Եւ զվեց յանձնարարութիւն եւս ետ նմա առանց անուան»<sup>81</sup>: Միաժամանակ կաթողիկոսը գրավոր դիմում է Նախիջևանի Քյարիմ և Խոյի Ահմադ խաներին՝ խնդրելով նրանց օժանդակել Նախավկայի թեմին, ինչպես նաև կոնդակ է հղում վանքի միաբանությանն ու ժողովրդին՝ պատվիրելով նրանց «հնազանդիլ Գրիգոր վարդապետին» և նրա հետ համագործակցել Նախավկայի վերաշինության հարցում («վանիցն շինութեան լինիլ հոգաժու»)՝<sup>82</sup>:

78 Ռսկեան Հ., Մաղարդայ Նախավկայի վանքին կոնդակները, «Հանդէս Ամսօրեայ», 1942, էջ 124-126:  
79 Աբրահամյան Հար., Կալվածագրեր, պրակ I, էջ 23-24:  
80 ԳԷՊ, գիրք Գ, էջ 409-410:  
81 Նշվ. աշխ., էջ 615:  
82 Նշվ. աշխ., էջ 615-616:



1767 թ. օգնության խնդրանքով մի գրություն է հղվում Մաղարդավանքի միաբան Հովհան վարդապետին. «Խանն՝ գիւզբաշի Ալլահվերտին յղեր ի Նախիջևան, բերել ի հին Ջուղայու գջրադաջաքարինս. եւ սրբազանն եւ կամելով բերել տալ, գրեաց գրուդք մի առ Ալլահվերտին, զի և վասն մեր բերցէ: Եւս առ Շամբայ սրբոյ նախավկայի վերջի Յօհան վարդապետն, զի օգնեսցէ Ալլահվերտուն պիտոյիք փայտից: Որք բերեալք եղեն, բայց խանն գաթեաց և մեզ չեա...»<sup>83</sup>:

1780 թ. Գուկաս Կարնեցի կաթողիկոսը (1780-1799) «սբ. Նախավկայի վանից Առաջնորդ Գրիգոր վարդապետն» ծանուցում է Սիմեոն Երևանցու մահը, հայրապետական ընտրությունն ու իր օծումը<sup>84</sup>:

1782 թ. կաթողիկոսը ևս մի կոնդակ է հղում «առ Նախավկայի վանից ծերունի Գրիգոր վարդապետն»<sup>85</sup>:

Գրիգոր վարդապետի երկարատև պաշտոնավարության տարիներին Գարաշամբի վանքը հասնում է տնտեսական որոշ ձեռքբերումների՝ վանքապատկան կալվածքներն ավելացնելով առուծախի գործարքների շնորհիվ (1765, 1772, 1777, 1780 թվականներին և այլն):

1787 թ. հուլիսին գրվել է, որ «Արդ, այնպիսի անուանի վանօրէիցն մի էր հրաշագարդ եւ չքնադակերտ վանքն սրբոյն Ստեփաննոսի Նախավկայի Քրիստոսի եւ առաջին մարտիրոսի, որ շնորհիւն Աստուծոյ կառուցեալ կայ ի յերկիրն Նախիջևանու եւ ի ձորն Շամբայ, յայնկոյս Երասխ գետոյ, յանդիման հին Ջուղայու: Յուրում գոն ամփոփեալք մասն մի ի փուշս պատկէն Քրիստոսի եւ այլ քանի սրբութիւնք եւ մասունք ի սրբոյն Ստեփաննոսէ Նախավկայէն եւ ի քանեաց անուանի եւ գերահրաշ սրբոց, այլեւ բազմաց սրբոց վկայից եւ մարտիրոսաց նշխարք, որք միջնորդք եւ բարեխօս են առ Քրիստոս վասն ամենայն հաւատացելոց, մանաւանդ վասն օրհնեալ ազգի մերոյ: Իսկ սուրբ ուխտն այն յայսմ չարաշատ ժամանակիս ենթարկեալ է ի ներքոյ ծանր պարտուց եւ յոյով պակասութեանց յամենայն կողմանէ, եւ դատարկացեալ է յամենայն պիտոյից: Որոյ պատճառն յայտնի է ամենեցունց, քանզի գիտէք ասա, որ բոլոր տունն Նախիջևանու այս քանի ամ է, զի կայ ի մեջ մեծի վրդովման եւ խառնակութեան, որոյ բնակչացն ոչ գոյ հանգստութիւն, ուստի եւ սրբոյ վանիցն այնմիկ եւ ոչ գոյ ապահովութիւն, եւ մուտք եւ արդիւնք նորին եւս նուագեալ են իսպառ: Քանզի սուրբ վանքն այն ոչ ունի ըստ բաւականին գրեմ եւ վիճակ, որպէս զի նոքօք կառաւարեացի»<sup>86</sup>:

83 Գ-ՀՊ, գիրք Գ, էջ 712:

84 **Սմբատեանց Մ.**, Նկարագիր Սուրբ Կարապետի վանից Երմեակայ և շրջակայից նորա, էջ 458:

85 Նույն տեղում, էջ 461: Տե՛ս նաև **Ռսկեան Հ.**, Մաղարդայ Նախավկայի վանքին կոնդակները, «Հանդէս Ամսօրեայ», 1942, էջ 128:

86 Գ-ՀՊ, նոր շարք, գիրք առաջին, հ. Բ, էջ 268-269:

**Մաղարդավանքը ԺԹ դարում.** 1819 թ. այցելում գրել է. «Քարաշէն է և բարձրակառոյց, որոյ սեամք, բարատրք դրանց, և առընթեր նոցա յատակն՝ երեւցուցին ինձ սեաւ կճեայ սալս մեծամեծս, որք թուէին արտադրեալս ՚ի մերձակայ լեռնէ անտի»<sup>87</sup>:

Գ. Շերմազանյանը հետաքրքիր տեղեկություններ է հաղորդում նաև վանքի ընդհանուր կացության, մահմեդական բնակչության շրջանում, մասնավորապես պարսից արքունիքում նրա ունեցած մեծ հեղինակության մասին. «Վանքումս կային չորս վարդապետք բաց ի վանահօրէն (որոյ անունն էր Յովհաննէս), մին քահանայ, մի ժամկոչ և մին տնտես իւրեանց ընտանեօքն և հինգ աշխարհական գերդաստանք, որք կատարում են Մենաստանի վերաբերեալ ամենայն մշակութիւնքն: Ունի ցանելոյ հողեր և քանի մի հարիւր ոչխար, եզներ և գոմէշներ վարելոյ և հերկելոյ համար: Վարդապետներն երբեմն երբեմն կերթան նուիրակութեան Խօյ, Սալմաստ, Որմի, Նախիջևան և Ագուլիս, որ տեղաց շատ ուխտատուներ կը գան ամենայն տարի: Որպէս ասաց, մինչև Ռուսաց պատերազմն շատ արդիւնք է ունեցած վանքն ուխտատուներիցն, բայց հիմի տասն և հինգ օր արգելանցի (կարանթիսի) համար շատ նուագել է: Չորս կողմի Պարսիկներն ևս կգան ուխտ, մանաւանդ նրանք, որոց երեխայ չէ ծնում: Մահմեդականներն ինքեանք վկայում էին, թէ շատ կան մեր մէջն Գանըղկուլի անուամբ, ըստ որում որոնք եկած են ուխտ, որդի ծնելուց յետը՝ ծնողքն նորա անուանած են Գանըղկուլի, այս ինքն ծառայ Ստեփաննոսի Նախավկային. զի նոքա Ստեփաննոս Նախավկային Գանըղ փեղեմբէր ասեն, այս ինքն Մարգարէ ...Որքան ամանեղէն կայ վանքումն՝ բոլորն էլ պղնձից է, որք ժողոված են որդեծննդութեան համար ուխտատուրածներէն. որդեծննդութեան ուխտատուքն վերադառնալիս իւրեանց տունը՝ մին կամ արեւի կտոր աման կը գողանան, այս ինքն ծածուկ հետերնին կտանեն ...Գողացած աման տանողն էնքան ժամանակ կպահէ, որ մինչև երեխայ ծնանելն, երբ և միևնոյն ծանրութեամբ պետք է շինել տայ, իւր յիշատակարանը, Հայն՝ հայերէն, թուրքն՝ պարսկերէն, գրել տայ վրէն, ու ուղարկէ կամ ինքն գալիս՝ բերէ վանքն ...Ինձ մարանումը ցոյց տուին հազարատու մեծամեծ պղնձէ ամաններ ոսկեգօծ և հասարակ տառերով յիշատակարաններով, որոց միջին ամենագովելին էր Աբբաս-Միրզայ Շահգաւտայինը, ժառանգին Ֆատալի Շահի, և նորա որդուց Ջհանգիր և Խօսրով միրզայիցն:

Որպէս ասացին՝ վերջնոցս մայրն, որ գաւակ չէր ծնում, ուխտում է Նախավկային և գալիս վանքն, վերադառնալիս ամաններէն գողանալ է տալիս տանում: Քանի մի տարից յետն ծնում է Ջհանգիր միրզին. ինքն և իւր ամուսինը՝ այս ինքն Աբբաս-

87 **Թաղիդեանց Մ.**, Ճանապարհորդութիւն ի Հայս, հ. Ա, Կալկաբա, 1847, էջ 244-245:

Միրզայն՝ մեծամեծ պարզօք և պղնձեղէնօք գալիս են վանքն: Քանի տարուց յետն ծնում է Խօսրով-Միրզայն և սրա համար ևս գալիս են վանքն ուխտ: Երբ որդիքը մեծանում են, նոքա նոյնպէս յաճախում են վանքն: Աբբաս-Միրզէն Մայրականու կողմերքն շատ որսորդութիւն է գալիս լինում, գարմանք չէր, այնքան հովանատուութիւնն որ ունեցել է Մարգիս վարդապետի վրայ, որպէս լսած եմ, պատճառն այն էր, որ շատ անգամ օթադայած լինի մենաստանումս»<sup>88</sup>:

1826-1827 թթ. Թիֆլիս քաղաքի բնակիչ (հետագայում՝ քաղաքագլուխ), ծնունդով ջուղայեցի աղա Շերմազանի միջոցներով վերստին նորոգվում է եկեղեցին («նորոգեցաւ տունս կրկին»), վերականգնվում են ԺԷ դարի 90-ական թվականներին Նաղաշ Հովնաթանի ստեղծած որմնանկարները<sup>89</sup>:

**Ռուս-պարսկական պատերազմը և Թուրքմենչայի պայմանագիրը.** 1826-1828 թթ. պատերազմը ծանր հարված է հասցնում նաև Նախավկայի վանքին: Թուրքմենչայի պայմանագրի հետևանքով վանքը կորցնում է Արաքս գետի ձախ ափին ունեցած իր կալվածքները, Նախիջևանի և Գողթան գավառներում քեմին ենթակա գյուղերը: Բացի այդ, պայմանագրի համաձայն, տասնյակ հազարավոր հայեր, լքելով իրենց բնակության վայրերը, ստիպողաբար ներգաղթում են Արևելյան Հայաստան և Կովկաս: Ատրպատականի փոխարքա Բազաժանգ Աբաս-Միրզան, որոշ արտոնություններ տալով, բնակիչների մի մասին (օրինակ՝ Սալմաստ գավառի հայությանը), կարողանում է հետ պահել գաղթելու մտքից:

**Մաղարդավանքը 1830-1890-ական թվականներին.** հետպատերազմյան առաջին տարիներին զիջումները շարունակվում են: Երբ 1831 թ. վանահայր Մարգիս Դավթյանը 300 թումանով գնում է Շամբ գյուղն ու նվիրում մենաստանին<sup>90</sup>, Աբաս-Միրզան հրովարտակով արքունական հարկից ազատում է գյուղացիներին և այդ մասին վկայող պարսկերեն արձանագրությունը փորագրել տալիս վանքի գլխավոր եկեղեցու շքամուտքից վեր: Գյուղի նվիրատվության վերաբերյալ գրվել է նաև, որ «նորին բարձրությունը այն մտքով չնվիրեց այս գյուղը վանքին, որ նորա արդյունքը Էջմիածինը տանե. նա նվիրեց պարսից տերության մեջ գտնված մի վանք

88 **Շերմազանեանց Գ.**, Ճանապարհորդութիւն Հայաստանումը, 1842 թիւ, 12 օգոստոսի, Մաղարթու Նախավկայի վանքումը, «Արարատ», 1877, էջ 58-59: Տեղեկություններից մեկի համաձայն՝ նույնիսկ օտարագրի չքեր կանայք էին ուխտի գալիս վանք. նրանց նվիրած պղնձեղէնը հավաքված էր ավանդատան մեջ (տե՛ս նաև **Ալիշան Ղ.**, Միսական, էջ 521):

89 **Հայնազարեան Ա.**, Իրանում գտնվող հայկական վանքերի պատմությունը. Ս. Ստեփաննոս Նախավկայ, «Ալիք», 1983, № 164, էջ 6: Տե՛ս նաև **Ալվազյան Ա.**, Նախիջևանի որմնանկարչական արվեստը, Երևան, 1998, էջ 33-35: Վերականգնման աշխատանքների մասին տե՛ս սույն աշխ., էջ 301-302, արձ. ԾՁ: 90 Արձանագրությունը տե՛ս սույն աշխ., էջ 169, արձ. ԿԹ:

և Պարսկաստանի հայ ժողովրդի պետքի համար գործածելու»<sup>91</sup>:

Ջրկվելով հավատացյալների ծանրակշիռ մասից, եկամտի աղբյուրներից (եկեղեցական տուրքեր, ուխտավորների նվիրատվություններ և այլն) ու տնտեսապես խեղճանալով՝ փոքրաթիվ միաբանությունը, որ բաղկացած էր 10-15 հոգուց, փակում է դպրոցը: Վանքում պահվող ձեռագրերի մի մասը կաթողիկոսի կարգադրությամբ փոխադրվում է Էջմիածին:

1830-ական թվականներին վանքի տարածքում տակավին նշմարվում էին Հակոբ Ջուղայեցի կաթողիկոսի ձեռնարկած և նրա մահվանպատճառով անավարտ մնացած երկու՝ հյուսիսային և արևմտյան զանգակատների հիմքերը<sup>92</sup>:

Նույն ժամանակաշրջանում քանդված էր նաև Սր. Պողոս-Պետրոս եկեղեցու ծածկը. «Կից յայս տաճար (իմա՝ Սր. Ստեփաննոս եկեղեցի, Ա. Հ.) ի հիսիսակողմն է փոքրիկ եկեղեցի ընդ երկայնութիւն մեծի եկեղեցոյն՝ յանուն սրբոց առաքելոցն Պետրոսի և Պօղոսի, բայց օրորոցածն կամարալարկն խոնարհ»<sup>93</sup>:

1840 թ. հունիսի 20-ի հզոր երկրաշարժը նոր հարված է հասցնում մենաստանին. «...Նախավկայի վանքն յերկիրն Պարսից... հաղորդեցան նոյնպէս վերատառեալ վնասուց...»<sup>94</sup>: Հիմնականում ավերվում է համալիրի զանգակատունը: «...Չանգակատունն, որոյ գմբէթն 1840 ամի երկրաշարժութենէն խոնարհուած էր եւ երեք սիւնքն մնացած էին»<sup>95</sup>:

Ստեղծված անբարենպաստ վիճակի պատճառով Թաղեոս առաքյալի և Ստեփաննոս նախավկայի թեմերը միավորվում են: Կազմվում է Ատրպատականի հայոց թեմակալ առաջնորդությունը՝ կենտրոն ունենալով հայաշատ և օրեցօր ծաղկող Թավրիզը:

Վանքի հիշատակությունը հանդիպում ենք 1840-ական թվականներին<sup>96</sup>:

Երկրաշարժից ավելի քան մեկ տասնամյակ անց՝ 1854 թ., ագուլեցի մահտեսի Գալուստ և Մկրտիչ Տեր-Մկրտչյանց եղբայրների մեկենասությամբ նորոգվում է վանքի զանգակատունը<sup>97</sup>: Ի դեպ, երկրորդ անգամ այն վերակառուցվում է 1879 թ.՝ հիմնախիջևանցի Կարապետի միջոցներով<sup>98</sup>:

1864 թ. հունիսին Մ. Սմբատյանցը, որպես վանահայր, իր պաշտոնավայրում հանդիպում է Ատրպատականի առաջնորդ Գևորգ արքեպիսկոպոս Վեհապետյանցին (վանքը ծառայում էր որպես

91 **Քաֆիի**, Պարսկաստան, ԵԺ, հ. 10, Երևան, 1991, էջ 378:

92 **Տախաթունեանց Յ.**, նշվ. աշխ., հ. Բ, էջ 313-315:

93 Նշվ. աշխ., հ. Բ, էջ 316:

94 «Արարատ», 1917, սեպտեմբեր-դեկտեմբեր, էջ 760:

95 **Շերմազանեանց Գ.**, նշվ. հոդվ., «Արարատ», 1877, էջ 26:

96 **Rev. John. Mason Neale**, A History of the Holy Eastern Church, part I, p. 106.

97 Վիճակիցը տե՛ս սույն աշխ., էջ 317, արձ. ՄԷ:

98 Վիճակիցը տե՛ս սույն աշխ., էջ 318, արձ. ՄԹ:



ամառանոց): Թեմի առաջնորդը հուլիսին Սմբատյանցին վանքի նորոգության ծախսը հոգալու նպատակով հանձնարարում է Նախիջևանի գավառում անցկացնել հանգանակություն, սակայն «Օգոստոսի վերջերումը վերադարձայ Սբ. Նախավկայի վանքը, գրուածքս մնաց ինձ, իսկ նուիրադրամը հասա առաջնորդին, որով իբր թէ վանքը պէտք է նորոգել, բայց ձեռք չտուեց, միայն՝ ներքեւ՝ ծառերի միջի փոքր ասպանը հաճեցաւ նորոգել, այն էլ բողոց բերի և հոկտեմբերի սկզբներում գնաց Խոյ և Սալմաստ: Ինձ էլ հետը տարաւ Խոյ և Սալմաստ, և այնտեղից ուղարկեց Որմի՝ նուիրակութեան պաշտօնով: Երբ որ նուիրակութիւնից 1865 թին (մարտին) վերադարձայ Սբ. Նախավկայի վանքը՝ վանահայրութեան պաշտօնիս, սկսեցի պատրաստութիւն տեսնել վանքի տանեաց նորոգութեան համար»<sup>99</sup>:

1865-1866 թթ. նորոգվում են եկեղեցու տանիքը և հյուսիսային կողմի խցերը<sup>100</sup>:

1889 թ. Նախավկայի վանք այցելած ուխտավորները ենթարկվում են շրջակայքի բուրդ և բաթար բնակչության զինված հարձակումներին: Ուխտավորներից շատերը վիրավորվում և կողոպտվում են: Նույն թվականի հոկտեմբերի 14-ին Էջմիածնի սինոդի անդամ Սարգիս եպիսկոպոսը հատուկ գրությամբ դիմում է Թեհրանում Ռուսական կայսրության ներկայացուցչությանը՝ խնդրելով չարագործներին պատժելու համար միջնորդել իրանական կառավարության առջև: Հարցերը կարգավորելու նպատակով վանք է այցելում Միլոզա Մամեդ խանը և տեսակցում վանահայր Հակոբ վարդապետ Նորատունկյանի հետ: Սակայն վերջինս հայտարարում է, որ ուխտավորների հանդեպ որևէ բռնություն չի գործադրվել, և արյունահեղություն էլ չի եղել: Այս մասին 1890 թ. հունվարի 11-ին Սարգիս եպիսկոպոսին ուղարկած նամակում հայտնում է կայսրության ներկայացուցչության գործերի կառավարիչ Իվան Գրիգորովիչը և դժգոհությամբ հավելում, որ իր նմանօրինակ վարքագծով Հակոբ վարդապետը կառավարության առջև ներկայացուցչությանն անհարձար դրության մեջ է դրել, քանի որ վերջինս, հիմնվելով Սինոդից ստացված գրության վրա, դեպքերի մասին հայտարարել էր իբրև հաստատապես կատարված իրողություն<sup>101</sup>:

1890 թ. օգոստոսի 18-ի տվյալներից մեկի համաձայն՝ Ստեփանոս նախավկայի վանքը «...արդի վանքերի մէջ ...առաջնակարգ դիրք է բռնում իր հռչակապետութեամբ և հմութեամբ: Այս վաղեմի, հռչակաւոր վանքը մեծ է, սրբատաշ քարերից շինած և լի բազմաթիւ արձանագրութիւններով: Նրա չորս կողմը բերդ է, բարձր քարէ պարիսպներով և բուրգերով,

ուխտաւորների համար ունի անթիւ սենեակներ, թէ մեծ և թէ փոքր: Սենեակների մեծ մասը մութ են, որպէս մեր բոլոր վանքերում և ծառայել են միաբանների համար իբրև խուցեր... սենեակները խիստ կեղտոտ են պահվում և տարէնը մի անգամ գոնէ չեն մաքրվում: Տեղ-տեղ կտուրները խոնարհած են և բացված են նրանց մէջ ահազին ծակեր... Մնացած սենեակները շատ էլ լաւ չեն, և եթէ չը նորոգվեն, մեծ վտանգ է սպառնում ուխտաւորներին: Վանքի մէջ, սեղանի աջակողմեան խորանում, գետեղված է գեղեցիկ քանդարանը: ...վանքը... 1100 տարվայ շինութիւն է: Նրա առաջն ընկած է ընդարձակ անտառ ընկուզենիներով, փշատի և թրի ծառերով: ...Վանքի առջև վազում է մի աղբիւր, սառ և վճիտ ջրով... Աղբիւրը հոսում է քարեղէն լճի մէջ. լճակը բաւական մեծ է, խոր և քառակուսի ձևով շինած. նրա յատակը հաւասար է և նոյնպէս սրբատաշ քարից... Հրաշալի տեսարան է պատկերացում վանքը իր շրջակայքով, կանգնած սարի լանջի վրա, իր չորս կողմը ունենալով բարձրաբերդ և մերկ լեռներ...»<sup>102</sup>:

1890 թ. վանքը տակավին խարխուլված վիճակում էր և կարոտ նորոգության: Գեկտեմբերի 25-ին Ջուղա գյուղի բնակիչներ Ավի, Գալուստ, Գուգուլ Մելիք-Պապյան Մելիք-Ստեփանյանցները և Մարտիրոս Պետրոսյանն առաջարկում են «...Նախավկայի վանքի արևելեան աւերակ հին սենեակների դիմաց կապեն պատշգամբեր սեփական ծախքով...»<sup>103</sup>: Մակար Թ Թեղուտցի կաթողիկոսը (1885-1891) ոչ միայն ընդունում է բարեգործ անձանց առաջարկը, այլև խոստանում աշխատանքների հաջող ավարտման դեպքում խրախուսական կոնդակ հղել նորոգումների հանձնառուներին: Կոնդակը գրվել է 1891 թ. մարտի 24-ին, ուր մասնավորապես ասված է. «...ըստ խոստման իրեանց փութացին այժմէն իսկ առնել շինուածս ի գերահռչակ վանս Ստեփաննոսի Նախավկայի և յաւարտ շինութեանցն այնոցիկ տալ տեղեկութիւն նորին օծութեան գի ի տրիտուր ա(ստու)ծահաճոյ գործոց նոցին առաքեսցի յանուն յիշեալ բարեպաշտ յարանցն Հայրապետական կոնդակ օրհնութեան»<sup>104</sup>:

1891 թ. նոյեմբերին վանքն այցելուին երևացել է «...իւր գեղեցիկ դիրքով: Բայց դա ավելի ամբոցի է մնան, քան վանքի: Նա ընկած է խոր ձորի մէջ, մի փոքրիկ հարթութեան վրայ: Վանքը գեղեցիկ շէնք ունի, միայն կաթողիկէն ցածր է: Չորս կողմի ահազին, հաստ պարիսպը 2-5 սաժէն բարձրութիւն ունի: Վանքին կից կայ և մի ուրիշ շինութիւն, որն ունի 20-ի չափ սենեակներ: Ինչպէս երևում է, հնումը դա ունեցել է մի ամբողջ միաբանութիւն, իսկ հիմայ ամայի դրութեան մէջ է: Միայն երեք ամիս է, որ այդ-

տեղ վանահայր նշանակած է մի երիտասարդ վարդապետ, Վահան անունով: Արդէն սկսել է վանքի տնտեսական մասը հոգատարութեամբ բարելաւել, մի քանի կով ու առջառներ է ձեռք բերել, փոքրիկ անտառը, որի ծառերը, իւր նախորդի օրով կտրատել, փչացրել են, կարգաւորում է: Տարէնը մի անգամ մեծ ուխտագնացութիւն է լինում այդ վանքը, ուր գալիս են մինչև անգամ պարսիկ խաներ...»

Գերապատիւ Վահան վարդապետի նախորդը քույր, ազահ մարդ է եղել, այնպէս որ իւր դուրս վոնտելու ժամանակ վանքն ամառութեան է հասցրել: Այս տեղեկութիւններն ինձ հաղորդեց ժողովուրդը»<sup>105</sup>:

1893 թ. դրությամբ վանքը «...օրէցօր քայքայում է վանահօր և նրա նախորդների անհոգութիւնից»<sup>106</sup>:

1895 թ. հունվարի սկզբին Ատրպատականի թեմի առաջնորդ Սուրբաս արքեպիսկոպոսը գրություն է հղում Խաչիկ վարդապետին, որում անդրադառնում է Վարմազիար գյուղի բնակիչներին, որոնք իրենց ավազակաբարո գործողություններով մշտապես «նեղութիւն են պատճառած Նախավկայի սուրբ Ստեփաննոսի վանուց վանահայր Աբրահամ Ռշտունիին»<sup>107</sup>:

ԺԹ դարավերջին վանքի տնտեսական դրությունը շարունակում էր մնալ անմխիբար: Եկամտի հիմնական աղբյուրներից զրկված միաբանության միակ ապրուստը Դարաշամբ գյուղի բնակչության տված չնչին հասույթն էր, որն էլ վանքը ստանում էր մեծ դժվարությամբ: 1899 թ. սեպտեմբերի 26-ին Սկրտիչ Խրիմյան կաթողիկոսին ուղարկած գրության մեջ Աբրահամ վարդապետը հայտնում էր, որ «...վանքն զրկուած է իւր հասոյթներից ...և համարեա ոչինչ ցորեն չունի..., որ կարողանայ ծառայից ապրուստն հոգալ», որ «վանքի դրութիւնն խիստ աննախանձելի է ի նկատի ունելով ներկայ աղքատիկ և դառն, անտանելի վիճակը»<sup>108</sup>: Վանահայրը ցավով նշում է, որ դարաշամբցիները «մտադիր են իսպառ դաղարեցնիլ վանքի հասոյթն, ...և գիշեր ու ցերեկ ջանքն են անում վանքն զրկել իրենք շահել, աջակից ունենալով և վարմազիարցոց ...պարսիկներին... Այս գրածս ոչ թէ գրպարտութիւն է և բողոք, այլ իրաւացի է, որովհետև նախկին վանահայրերու հետն ալ այս տեսակ խառնակութիւններ միշտ արել են: Առաջ էլ Պողոս Նաբանեանի հետ, Մեսրոբ արքեպիսկոպոսի, ջահուկեցի Յովհաննէս վարդապետի, Թաթևոս վարդապետի հետ. վանքի հասոյթների համար ամենքի հետ վատութիւն արել են մշտական... Մինչև այժմ չեն տուել և չեն ուզում էլ տալ: Նախիջևանի փոխանորդ բարձրապատիւ Սիօն վարդապետ

գրաւ, որ տային իրենց հասոյթներն և պտուղներն. ոչինչ նշանակութիւն չտուին գրածին. այժմ մենք առանց ապրուստի և սնունդի մնացել ենք վանքի մէջ դատարկ»: Գրության վերջում Աբրահամ Ռշտունին խնդրում է կաթողիկոսին՝ դարաշամբցիներից «խստիվ պահանջել իրեանց հասոյթներն և պտուղներն, որպէսզի չմնայ իրենց վրայ, մի վատ սովորութիւն դառնայ իրեանց»<sup>109</sup>:

Հայտնի է, որ ինչպէս Թադևոս առաքյալի վանքը, այնպէս էլ Մաղարդավանքը զինատար խմբերի համար ծառայում էին զենք անցկացնելու կարևորագույն կետերից մեկը. «Նախավկայի վանքը ինկած է Արաքսի ափին մէն-մինակ, շրջապատուած բուրբ գիւղերով, իր կողքին ունի հայաբնակ գիւղ մը՝ Դարաշամբը: Դեռ 90ական թուականներէն սկսած այդ հինաւորց վանքը եւ գիւղը կ'օգտագործուէին յեղափոխական նպատակներով, տրուած ըլլալով որ այդտեղէն փոխադրական ճանապարհ կը բացուէր Անդրկովկասէն դէպի Թաւրիզ, Խոյ, Սալմաստ եւ Թադէոս Առաքեալի վանքը»<sup>110</sup>:

**Մաղարդավանքը Ի դարասկզբին.** 1900 թ. վանքի վերաբերյալ, որը խիստ նորոգության կարոտ էր, գրվել է: «Եկեղեցիի տանիքի սալաքարերը բափուկ են, որ ձիւնի հալոցի և անձրևի ջուրը ծծելով տանիքը փուլ է գալու. նորոգութեան պէտք ունի: Չանգակատունը երևում է, որ օրըստօրէ խախտում է, փոխք քարից է, սիւները և զմբէքի վարի շրջապատը, նորոգելու է և այժմ փոքր ծախքով կարելի է նորոգել: Վանքի հարաւային կողմում առանձին շինութիւններ կան մի փոքրիկ բակով, շուրջը կրկնաշարկ շինութիւններ 40-ի չափ սենեակներով. այստեղ են հացատունը, խոհարանը, միաբանաց սեղանատունը, ամբարը, մառանը և այլն: ...Այս վերոգրեալ սենեակները կիսաքանդ և անհաստատ են, որոնցմէ 30-ից արելին դուռ և պատուհան չունեն. փոխանակ այս՝ քանդուածներու թիւը քչացնել և մնացածները կանոնաւորելով հաստատել պէտք է: Վերոգրեալ 3 շինութիւնների, այն է՝ եկեղեցոյ տանիքը, զանգակատունը և քարուքանդ և անհաստատ սենեակների նորոգութեանց համար մօտաւորապէս 4 հազար թուպլու ծախքի կարիք կայ»<sup>111</sup>:

1903 թ. նոյեմբերի 11-ին վանահայր Ղևոնդ վարդապետը դիմում է Սկրտիչ Ա կաթողիկոսին «...Մեսրոպ վ-ից ստացված 4 որբերը վանքում պատսպարելու...» խնդրանքով<sup>112</sup>:

1904 թ. վանքը տակավին նույն անմխիբար վիճակում էր. «Ս. Ստեփաննոս Նախավկայի վանքը, որ իր փառահեղ անցեալի միայն մի խղճով մնացորդն է ներկայացնում, ուղղակի ողբում է իր դրու-

99 ՀԱԳ, ֆ. 429, ց. 1, գ. 228, ք. 4:  
100 Վիմագիրը տես սույն աշխ., էջ 318, արձ. ՄԸ:  
101 ՀԱԳ, ֆ. 56, ց. 18, գ. 177ա, ք. 5-6:

102 Ա. Ե., Նամակ Հին-Նախիջևանից, «Մշակ», 1890, № 100, էջ 2:  
103 ՀԱԳ, ֆ. 56, ց. 1, գ. 141, ք. 5:  
104 Նշվ. գործը, ք. 7:

105 Գանապարհորդական յիշողութիւններ Պետոյի (Պետյան Կ.), «Մուրճ», 1891, № 11, էջ 1312:  
106 «Արաքս», 1893, Ա, էջ 11:  
107 ՀԱԳ, ֆ. 319, ց. 1, գ. 179, ք. 26 շրջ.:  
108 ՀԱԳ, ֆ. 56, ց. 18, գ. 346, ք. 116:

109 Նույն տեղում:  
110 Ռուբեն, Հայ յեղափոխականի մը յիշատակները, հ. Բ, Թեհրան, 1982, էջ 11:  
111 ՀԱԳ, ֆ. 56, ց. 15, գ. 417, ք. 59:  
112 Մատենադարան, ց. 46բ, Խրիմյան կաթողիկոսի արխիվ, րրք. 113, վավ. 205:



բյուրը: Չրկւած է նա իր անցեալ հարստութիւններէն, ամայացած է գեղեցիկ շրջակայքը, խլած կալւածները և բողոնած մի յեղաթիւրած բեկոր: Բայց նա ասես իր դրութիւնը թեթևացնելու համար ամուր կպցրել է կրծքին իր մի քանի հարազատներին և չի ուզում հեշտութեամբ գատուել, պոկ գալ: Դա իր վանքի գիւղն է...»<sup>113</sup>:

1905 թ. հայ-թաթարական ընդհարումների ժամանակ և հետագա տարիներին Նախավկայի վանքը եղել է անօթևան հայ գաղթականների ապաստանը: Դեպքերի ժամանակակից Մուսավի Մակվեցին գրել է. «Ականատես էի, թե ինչպէս 1905 թ. հայ-թաթարական ընդհարումների ժամանակ Սբ. Ստեփանոսի վանքի, որին տեղացի իսլամ բնակչությունը «Սբ. Գանիել» է կոչում, պարիսպներին էին ապավինել Նախիջևանի և Դարաշամբի փախստական հայերը»<sup>114</sup>: Մեկ այլ վկայությամբ՝ «...վանքի ամբողջ ընդարձակ բակը լի էր Նախիջևանի գավառից և հայերով բնակեցված հարևան Դարաշամբ պարսկական գյուղից [եկած] փախստականներով»<sup>115</sup>:

Նույն թվականին նշվել է նաև, որ «Վանքը իրենից ներկայացնում է հսկայական մի շինություն՝ շրջափակված անկյուններում աշտարակներ ունեցող միջնադարին բնորոշ պարսպապատով: Այնտեղ ես գտա խեղճ, տանջված տեսքով կանանց, երեխաների մեծ կույտ»<sup>116</sup>:

1906 թ. գանձակեցի Սիկոլ Օդաբաշյանն ուղևորվում է «...Սուրբ Ստեփանոս Նախավկայի վանքը, Հ.Յ.Գ-եան Կեդրոնի կարգադրութեամբ պահեստներ պատրաստելու՝ զէնքի փոխադրութեան համար: Վանքը ռուս-պարսկական սահմանումն է գտնուում, պարսից կողմը, բարձր բլուրի վերայ, Ջուլֆայից ոչ շատ հեռու: Ես ուղարկուած էի կաթողիկոսից իբր ուսուցիչ վանքի գիւղի երեխաների համար: Իմ բուն նպատակը գիտէր միայն վանքի վարդապետը...»<sup>117</sup>: Մակայն «Սուրբ Ստեփանոս նախավկայի պահեստները թէև պատրաստ էին, բայց այդ գիծը անյարմար հարմարուեց»<sup>118</sup>:

Ի դեպ, ըստ նրա՝ Մաղարդավանքը մեծ հեղինակություն էր վայելում ոչ միայն հայերի, այլև մահմեդականների շրջանում. «Հայերի չափ թուրքերն էլ կը հաւատային այդ վանքի ուժին եւ ընտանիքով ուխտի կուգային, մատաղներ կը մորթէին, գիշերը հոն կը մնային եւ կ'երթային»<sup>119</sup>:

1908 թ. Մեսրոպ Մակվեցին վկայել է. «...միւս օրն իսկ մեկնէի Ջուլֆա կամ Ս. Ստեփանոս Նախավկայի վանքը՝ Մուրատի խմբի համար՝ Արաքսի ռուսական ափը սպասող զէնքերը Սալմաստ փոխադրելու համար»<sup>120</sup>:

1910 թ. հիննախիջևանցի Խաչատուր Վարդանյանը, «ձեռամբ Ջուղայեցի Ալի Մելիք-Ստեփանեանցի», հինգ հարյուր ռուբլի գումարով նորոգում է գլխավոր եկեղեցու տանիքը և այդ մասին թողնում արձանագրություն զանգակատան առաջին հարկում (տե՛ս սույն աշխ., էջ 318, տե՛ս արձ. ՄԺ):

**Մաղարդավանքը 1914-1921 թթ.** 1914 թ. ապրիլի 30-ին Ատրպատականի թեմի առաջնող Ներսես եպիսկոպոսը մի գրությամբ է հղում Գևորգ Ե կաթողիկոսին՝ նկարագրելով վանքի անմխիթար վիճակը վանահայր Առնոյ վարդապետի ապաշնորհության պատճառով. «Առնոյ վարդապետ նշանակուած է վանահայր Նախավկայի՝ 1903-ին Խրիմեան հանգուցեալ հայրապետի կոնդակով. ստացել է Դարաշամբ հայ գիւղի և վանքի վարելահողերից տարեկան ամենաքիչը 500 ռուբլի և Աստապատի հողերից 500-600 ռուբլի, ընդ ամենայն տարեկան ստացել է 1000-1200 ռուբլի, ունի 100 ոչխար, 5 կով, մի տնտես, մի ծառայ, երկու անասնապահ-հովիտ: Առաջնորդութեանս առաջին ամիսներում մի շաբթով եղայ վանքում ծանօթանալու նրա կացութեան հետ. գտայ վանքը աւերակ, առանց ապրելու որևէ հնարաւորութեան, կեղտոտ երկու սենեակ, առանց արձոյի, նստարանի, սեղանի, հացի պարագաների, անկողնի, տաճարի ձեռագիրները և 50-աչափ հին խաչեր թափած խոնա խորանի մի անկիւնում-առանց պահարանի: Տասը տարի շարունակ 1000 ռուբլի ստացել է և առանց ծախսի ապրել վանքում, վճարելով ծառաներին միասին վերցրած 200-250 ռուբլի և չի արել ոչինչ, նստել, կերել, քնել: Երբ ամեն բան նկատեցի և յանդիմանեցի, սպառնացի կտրել Աստապատի եկամուտները, 815 ռուբլին և թողնել նրան 500 ռուբլի ներքին եկամուտները, խնդրեց, որ առաջնորդարանը վերցնի 200 ռուբլի, մնացածը շարունակի տալ վանքին, խոստանալով սենեակները կառուցանել, ամեն յարմարութիւն ստեղծել, դպրոցը բանալ, ուսուցիչը վանքում պահել: Թաւրիզի թեմական խորհրդին ծանօթացնելով վանքի կացութեան հետ, համաձայնեց վանահօր պայմանները ընդունել, նշանակելով ամեն տարի հսկողութիւն, այն է՝ Աստապատի արդիւնքներից

119 Նշվ. հոդվ., էջ 165:  
120 Վարանդեան Մ., նշվ. աշխ., էջ 127:

113 Ֆրանգեան Ե., նշվ. աշխ., էջ 9:  
114 Մուսավի Մակվի, նշվ. աշխ., էջ 17 (պարսկերեն):  
115 Минорский В., Древности Маку, с. 11 (բնագրում՝ «...вся обширная ограда монастыря было набита бещенцами из Нахичеванского уезда и соседняго персидскаго селения Дарашам, населеннаго армянами»). «Պարսկական գյուղ» անելով հեղինակը նկատի ունի Դարաշամբի վարչարարական ենթակայությունը Իրանի պետությանը:  
116 Минорский В., Отчет о поездке в Макинское ханство, с. 27 (բնագրում՝ «Монастырь представляет собою громадное, обнесённое стенами здание средневекового типа с башнями по углам, и я застал там большое скопление женщин, детей, имевших жалкий измученный вид»):  
117 Օդաբաշյան Ն., Իմ կեանքի պատմությունը, «Հայրենիք», 1941, № 9, էջ 165:  
118 Նշվ. հոդվ., էջ 166:

815 ռուբլուց, վերցնել առաջնորդարանին 200 ռուբլի, մնացած 615 ռ. և վանքի ու Դարաշամբի 500 ռուբլին՝ ընդամենը 1115 ռուբլի թողնել վանքին, այն պայմանով որ բարեկարգի և դպրոցի ուսուցչին պահի՝ մի սենեակ յատկացնելով դասարանի: Անցեալ սեպտեմբերին ուսուցիչ հետս բերայ Էջմիածնից և ուղարկեցի վանք, երկու ամսից յետոյ ստիպուած եղայ նրան փոխադրել Ուրմիա: Նախավկայի հողերի դատ ունենք թուրքերի հետ, դատական ծախք եղել է մօտ հարիւր ռուբլի, նա խնդրում է որ այդ ծախսը անի ո՛չ թէ վանքը, այլ առաջնորդարանը, որ կուպեկներով է ապրում: Այսպէս լինելուց յետոյ այդպիսի անպետք մարդուն պահել չեմ կարող, գրել եմ Մուշ և Վան, որ շնորհալի վարդապետ ուղարկեն Նախավկայի համար»<sup>121</sup>:

Առաջին աշխարհամարտի տարիներին և հատկապես հայ-թաթարական ընդհարումների ժամանակ՝ 1917-1921 թթ., Նախավկայի վանքը թալանվում է: Այրվում են վանքում պահվող գրքերը<sup>122</sup>: Առնոյ վարդապետը 1918 թ. ամռանը դարաշամբցիների հետ տեղափոխվում է Արաքսի ռուսական ափ՝ Ջուլֆա, ապա Նախիջևանի հայության հետ գաղթում Դարաբաղ<sup>123</sup>: Խաղաղություն հաստատվելուց հետո՝ 1921 թ., վերադառնում է վանք և մինչև կյանքի վերջը հովվում վանքում ապաստանած դարաշամբցիներին:

1921 թ. Փետրվարյան ապստամբության պարտությունից հետո Նախավկայի վանքում ապաստան են գտնում Խորհրդային Հայաստանից Պարսկաստան անցած դաշնակցականներ և իրենց մակագրությունները թողնում վանքի պատերին, հատկապես Սբ. Ստեփանոս գլխավոր եկեղեցու ներսում՝ ձեփի վրա: Դրանցից շատերն այսօր անընթեռնելի են:

**Մաղարդավանքը 1941 թվականից ի վեր.** 1941 թ. Իրան մտած խորհրդային բանակի ռուս զինվորները ձերբակալում են վանահայր Թորգոմ Մելիքյանին ու մի քանի դարաշամբցիների և տեղափոխում Արաքսի ձախ ափը՝ Ջուլֆա: Մնացած բնակիչներն առժամանակ լքում են վանքը: Թորգոմ արեղան տարվում է Երևան, իսկ մյուս բանտարկյալներն ազատ են արձակվում և վերադառնում Մաղարդավանք, ուր տեղ ու տնօրինություն էր անում Իրանի Համադան քաղաքից 1923 թ. այստեղ տեղափոխված բնիկ շամբեցի Ջաքարիա Նավասարդյանը:

1942 թ. հունվարի 5-ին առաջնորդական փոխանորդ Կարապետ ավագ քահանա Մանուկյանն Ա-

մենայն Հայոց կաթողիկոսական տեղակալ Գևորգ արքեպիսկոպոսին զեկուցում է, որ Ստեփանոս նախավկայի վանքի վանահայր Թորգոմ վարդապետը «...սյախնում է իր գոհունակութիւնը Հայաստանի կառավարութիւնից վերաբերմունքի և Ձերդ ամենապատուութեան միջամտութեան համար: ...Վանահօր հետ տարել են վանքի կալուածական փաստաթղթեր, հայերէն գրքեր, Ս. Ստեփանոս վանքի անուանական կնիքը, ժամացոյց, 350 ռիալ դրամ, մաշտոց և ուրիշ եկեղեցական գրքեր, վանքի ել և մտից ցուցակներ և այլն: Նաև վանահօր ինքնութեան թուղթը...: ...խնդրում ենք Ձերդ միջամտութիւնը վերագրեալ իրերի վերադարձնելու համար, այլապէս առանց այդ փաստաթղթերի վանքի հողերը հակառակորդները կը գրաւեն»<sup>124</sup>:

1942 թ. Թորգոմ արեղա Մելիքյանը վերահաստատվում է իր պաշտոնում և փորձում շտկել ստեղծված կացությունը: Գործին միջամտում է նաև Ատրպատականի հայոց թեմի առաջնորդ Ներսես արքեպիսկոպոս Մելիք-Թանգյանը<sup>125</sup>: Ջաքարիան հեռացվում է վանքից<sup>126</sup>:

Ստեփանոս նախավկայի վանքն ու տեղում ապրող դարաշամբցիները մեծ զրկանքներ են կրում

124 ՀԱԳ, ֆ. 409, ց. 1, գ. 4188, ք. 2:  
125 Ատրպատականի հայոց թեմի երկարամյա առաջնորդ Ներսես (մկրտություն՝ Նիկողայոս) Մելիք-Թանգյանը ծնվել է 1866 թ. մարտի 16 (22)-ին Ջանգեզուրի գավառի (այժմ՝ ՀՀ Մյունիքի մարզ) Բռնակոթ գյուղում՝ Պետրոս քեկ Մելիք-Թանգյանի իշխանական ընտանիքում: 1877 թ. ընդունվում է Էջմիածնի Գևորգյան ճեմարան, որն ավարտելուց հետո (1886 թ.) գրաղվում է մատաղ սերնդի կրթությամբ նախ ճեմարկայում, ապա Շուշում (1888 թ.-ից) և Բաքվում (1894 թ.-ից): 1896 թ., երբ ռուսական կառավարության հրամանով փակվում են հայկական դպրոցները, Մելիք-Թանգյանը մեկնում է Պետերբուրգ և 1900 թ. ավարտում համալսարանի իրավաբանական ֆակուլտետը: Նույն թվականին էլ ընդունում է կուսակրոնություն, իսկ երեք տարի անց ձեռնադրվում է վարդապետ և աշխույժ գործունեություն ծավալում Էջմիածնի քաղաքային և Հայ առաքելական եկեղեցու ամրապնդման համար: 1907 թ. հակացարական, ազգապահպան գործունեության համար Մելիք-Թանգյանն արտաքրվում է Գրինի Սբ. Խաչ վանք: Էջմիածին է վերադառնում միայն 1909 թ. Մատթեոս Բ Իգմիրյան Կոստանդնուպոլսեցի կաթողիկոսի (1908-1910) միջնորդության շնորհիվ: Մինչև 1912 թ. ստանձնում է Մայր Աթոռի վանական կառավարության նախագահի պաշտոնը: 1912 թ. ամռանը՝ հայ եկեղեցու նշանավոր գործիչ և անվանի հայագետ Կարապետ եպիսկոպոս Տեր-Մկրտչյանի հրաժարականից հետո, Ատրպատականի հայոց թեմի պատգամավորական ժողովի խնդրանքով նշանակվում է թեմի առաջնորդ և իր գործունեության ամբողջ ընթացքում (մինչև 1948 թ.) եռանդով պաշտպանում իրանահայության շահերը (հատկապես համաշխարհային երկու պատերազմների տարիներին): 1917 թ. նշանակվում է նաև Վասպուրականի թեմի առաջնորդ և ձեռնադրվում արքեպիսկոպոս: Իրանի հայ և իսլամ համայնքների միջև համերաշխություն պահպանելու համար 1919 թ. պարզևատրվում է Ելի-Խորշիդի գույգ շքանշաններով: Խորհրդային կառավարությունն ու Էջմիածնի Մայր Աթոռը, դժգոհ Ներսես արքեպիսկոպոսի ազգամիջեր քաղաքականությունից, 1930-1940-ական թվականներին Իրանում իրենց գործակալների և խորհրդային դեսպանատան միջոցով ամեն ինչ անում էին ժողովրդի մեջ նրան վարկաբեկելու, Իրա-

121 ՀԱԳ, ֆ. 57, ց. 2, գ. 1947, ք. 24-25:  
122 Հախնազարեան Ա., Իրանում գտնուող հայկական վանքերի պատմությունը. Ս. Ստեփանոս Նախավկայ, «Ալիք», 1983, № 164, օգոստոսի 3, էջ 6:  
123 Այդ մասին մանրամասն տե՛ս Յակոբեան Է., Ս. Ստեփանոս Նախավկայ վանքի վանահայր Առնոյ վարդ. Բարսեղեանի նամակը յղում Ատրպատականի Հայոց թեմի օրուայ առաջնորդ Ս. Ներսես եպիսկոպոս Մելիք-Թանգեանին - 1918 ղեկու. 21-ին, «Հասկ», Անրիկիաս-Լիրանան, 1995, էջ 413-414:



շրջակայքի թաթար ու քուրդ բնակչության պատճառով, որոնք զավթում են վանքի արոտավայրերը (ինչպես «Կիսնէյ Քիլիսէի ոչխարի օղէն, որը հայկական Անդրէաս Առաքելի հնադարեան վանքն էր»), գողանում են անասունները, երբեմն էլ զինված ընդհարումներ են ունենում հայերի հետ և այլն<sup>127</sup>:

Երկրորդ աշխարհամարտից հետո Դարաշամբ գյուղում հաստատվում է սահմանապահ զինվորների մի փոքրիկ գունդ, որի պետը նախ բնակվում է Նախավկայի վանքի նախկին առաջնորդարանի սենյակներից մեկում, ապա Արաքսի ափին պետության կողմից կառուցված շենքում:

1947 թ. Թորգոմ արեղա Մելիքյանի մահից (մարտի 18) հետո, Ներսես սրբազանը սարկավազ է ձեռնադրում և Նախավկայի վանքի վանահայր նշանակում Տիգրան Դարբինյանին, որը մինչ այդ երկու տարի վանքի դպրոցի ուսուցիչն էր<sup>128</sup>: Ցա-

վոր, վերջինիս գործած անօրինությունների պատճառով դարաշամբի փոքրաթիվ բնակչության (15 ընտանիք) առանց այն էլ վատ վիճակն էլ ավելի է վատթարանում: 1948 թ. փակվում է նաև վանքում գործող դպրոցը<sup>129</sup>: Նույն թվականի հոկտեմբերի 20-ին վանահայրը Էջմիածնի Գևորգ Ջ Չորեքշյան կաթողիկոսին (1945-1954) հայտնում է «...դարաւոր վանքի փլուզումին և անոր գիւղացիների չարքաշ և սովալլուկ կենցաղին...» մասին<sup>130</sup>: Բազմաթիվ բողոքներից հետո Տիգրան Դարբինյանը 1949 թ. հեռացվում է պաշտոնից, իսկ վանքը հանձնվում է հոգաբարձությանը (նախագահ՝ Լևոն Բարսեղյան):

1951 թ. ընտրվում է նոր հոգաբարձություն (նախագահ՝ Ղազար Հակոբյան): Թավրիզաբնակ Հայկ Ստեփանյանի ջանքերով վանք է ուղարկվում նոր ուսուցիչ՝ Ներսես Ներսիսյանը, որը դասավանդում է երեք տարի: Սակայն այս և մյուս միջոցառումները չեն կարողանում բարելավել ծանր իրավիճակը: Դարաշամբի Սարգիս Միսակյանը, որ 1921 թ.-ից ի վեր տասնամյակներ շարունակ ապրում է վանքում և ընկերոջ՝ Ղազար Հակոբյանի հետ փաստորեն պահակություն անում և պահպանում հինավուրց սրբավայրը, իբրև դեպքերին քաջատեղյակ մարդ և ակտիվ մասնակից, հետագա իրադարձությունների մասին գրում է. «Վանքի դրուփունը գնալով ծանրացաւ սակայն: Երեխաները մեծացան ամուսնութեան համար, բոլորն էլ բարեկամ մեկ մեկու: Հոգևորական չկար, որ կարենար քաւարարութիւն տալ. մարդիկ իրենց երեխաներին սկսան թաւրիզ փոխադրել: Մնացին ամեն տնում երեք չորս հոգի: Երեխայ էլ չեղաւ որ պրն. Ներսէսը դասաւանդէր: Առաջնորդարանից լիագօրած, Ներսէսը կառաւարութեան հետ լաւ լեզու էր ճարել, և յարգում էր: Վանքի իրաւունքները պաշտպանեց: ...Մի 7 տուն, որ առանձին չէին կարող ապրել, գիւղից դուրս եկան, և թաւրիզ փոխադրեցին: Ներսէսը վանքում մնաց: Վանքի նոր լիագօր ընտրեց Շահէն Յովսէփեանը, թաւրիզում, 1957 թին: 7 տուն մնացինը վանքումը. 20 տունի տուրքը ծանրացաւ էղ 7 տունի վրայ, և մենք չկարողացանք այդ տուրքը տալ: Մի կողմից էլ յուսահատութիւնը պատճառ եղաւ մնացեալների տեղափոխմանը: Պրն. Շահէնն էլ կրկնում էր, որ վանքի տուրքը անպայման պիտի յանձնել, թեմական խորհուրդը պահանջում է: ...1958 թին պրն. Ներսէսին յետ կանչեցին իրա պաշտօնից: Մենք բոլորովին մնացինք անտէր: 1959 թի աշնանը մեր 5 տունից երկուսն էլ դուրս եկան ...և 3 տուն մնացինը»<sup>131</sup>:

Ստեփանոս նախավկայի վանքում հանգրվանած դարաշամբի վերջին երեքի՝ Սարգիս Միսակ-

նի կառավարության առջև հեղինակագրելու համար: Սակայն ապարդյուն. Իրանի կառավարությունը պատկառանքով ու վստահությամբ էր վերաբերվում հայոց առաջնորդի ամեն մի առաջարկին և բազմաթիվ առիթներով ապավինում նրա խորհուրդներին: Մելիք-Թանգյանն օգնում է հայկական ջարդերից մագապուրծ եղած գաղթականներին, 1921 թ. փետրվարյան դեպքերից հետո Հայաստանից Պարսկաստան անցածներին: Նրա շնորհիվ շուրջ 15.000 հայ գաղթականներ պատսպարվում ու փոխադրվում են երկրի ապահով վայրեր, հատկապես հարավային նահանգներ: Մելիք-Թանգյանը հովանավորում է Ատրպատականի հայոց կրթական և ազգային հաստատություններին: Նա է հիմնել Արամյան թատրոնը, Թավրիզի հայոց մշակութային միությունը (1916 թ.), Ատրպատականի հայ կանանց միությունը, Հայ բարեգործական ընդհանուր միության մասնաճյուղը և այլն: Իր ազգանվեր գործունեության համար Մելիք-Թանգյանը մեծ ժողովրդականություն էր վայելում և ասորի ու մահմեդական բնակչության կողմից անվանվել է Հայոց Խնդիֆա: Հեղինակ է բազմաթիվ հոդվածների ու մենագրությունների: Դեռևս 1890-ական թվականներին աշխատակցում էր արևելալիսայ մամուլին, մասնավորապես Մայր Արոտի «Արարատ» ամսագրին: Հրատարակվել են նրա «Աշխարհարարի քերականությունը» (Շուշի, 1893), «Մշակ» և «Նոր Դար» կուսակցություններ և մի քանի խնդիրներ» (Մոսկվա, 1894), «Հայոց եկեղեցական իրավունքը» (երկու հատորով, Շուշի, 1903-1905) մեծածավալ աշխատությունները: Վախճանվել է 1948 թ. սեպտեմբերի 26-ին, Թավրիզում: Համազգային սիրո և ժողովրդականության արժանացած առաջնորդի թաղման արարողությանը ներկա էին ոչ միայն հազարավոր հայեր, այլև Իրանի բարձրաստիճան պաշտոնյաներ, անգլիական, ֆրանսիական, խորհրդային Միության հյուպատոսները և Հոռմի պապի նվիրակը: Կիլիկիո կաթողիկոսության պաշտոնական «Հասկ» ամսագիրը գրել է. «Ատրպատականի Հայոց առաջնորդ Գերաշնորհ Տ. Ներսէս Մելիք Թանգյանի ցաւաղիք մահով Հայոց եկեղեցին կրկորանցնէ իր ամենէն պատկառելի և գործունեայ մշակներէն մեկը... Անիկա եղաւ այն հոգևորականը, որ ամենէն շատ ինքզինքը բաշխեց իր ժողովրդի համար» («Հասկ», 1948, նոյեմբեր, էջ 302-303): Տե՛ս նաև ԴԱՀՊ, հ. Ա, էջ 133-159: ՀՍՀ, հ. 7, Երևան, 1981, էջ 387: **Ստեփանյան Գ.**, Կենսագրական քառարան, հ. Բ, Երևան, 1981, էջ 325):

126 ԴԱՀՊ, հ. Ա, էջ 104-112:  
127 Նշվ. աշխ., էջ 113, 118: Անդրեաս առաքյալի վանքը նույն Անդրեոսով վանքն է:  
128 Նշվ. աշխ., էջ 118-121:

129 Նշվ. աշխ., էջ 121-123:  
130 ՀԱԴ, ֆ. 409, ց. 1, գ. 4243, ք. 4-5:  
131 ԴԱՀՊ, հ. Ա, 127-128:

յանի, Ղազար Հակոբյանի և Հայկ Պետրոսյանի ընտանիքները վանքից հեռանում են 1959 թ. նոյեմբերին, սակայն հետագա տարիներին շարունակում են տարվա մի զգալի մասն անցկացնել վանքում<sup>132</sup>: Ս. Միսակյանը հիշում է. «Ամեն տարի մարտին գնում ենք, դեկտ[եմբերին] վերադառնում, քամբակ, ցորեն և բանջարեղեն ցանում մեզ համար»<sup>133</sup>:

1960 թին Մեշեղի Ղասումը Խալալին եկաւ և կապալով վերցրեց 5 տարով, տարեկան 5000 թումանի... Էդ մարդը երկու տարի աշխատեց... Ղասումը վնասաւ հեռացաւ և մի տարի վերցնող չեղաւ: 1964 թին էլ ժամանակաւոր տան Ազիզին և Մաշաղի Ռզային: Բայց դժբախտաբար վանքի հասանելիքից ոչ մի կոպէկ չեն տուել: Երբ պրն. Հայկը նկատեց երկուսի ծուլութիւնն ու անկարողութիւնը, 1964 թի աշնանը՝ արօտատեղիները վարձու տաւ Թաղիզաղէին՝ 2500 թումանի, որի կէտը գանձուել է»<sup>134</sup>:

1960-ական թվականներին վանքը կարոտ էր նորոգության:

1968 թ. Թաղեոս առաքյալի վանքի ուխտագնացության հասույթից 50.000 ռիալ հատկացվում է Ստեփանոս նախավկայի վանքի՝ անհրաժեշտ նորոգության որոշ աշխատանքների համար, որոնք էլ սկսվում են աշնանը<sup>135</sup>:

Սակայն 1971 թ. մտահոգությամբ գրվել է. «...Ս. Ստեփանոս նախավկայ վանքի կորողական կառույցը քանդում է եւ պէտք ունի ամմիջական նորոգութեան: Անաւախկ ահազանգ ենք հնչեցնում՝ պէտք է հասնել օգնութեան, քանզի բնութեան տարերքի ազդեցութեան հետևանքով եկեղեցին վտանգաւոր ճեղքաւազներ է ստացել, զանգակատունը աւելի քան, և մէկ տարին անգամ կարող է ուշ լինել և անսրբագրելի հարած հասցնել մեր այդ սրբութեան»<sup>136</sup>:

132 1968 թ. ամռանն առաջին անգամ այցելեցի Նախավկայի վանք: Ատրպատականի հայոց թեմական խորհրդի կողմից նշանակված երկու պահապանները՝ Ղազար Հակոբյանն ու Սարգիս Միսակյանը, իրենց կամանց հետ այնտեղ էին ապրում: Երկուսն էլ ինձ համար կենդանի հուշարձաններ էին, քանի որ ծնվել ու մեծացել էին այդ վայրում, գիտեին տեղի ամեն մի քարը, դեպքերն ու պատմությունը, անբաժան էին հայրենի հողից ու հինավուրց մենաստանից: Սարգիսը շատ «զրոգ-բրոց» մարդ էր և հետաքրքիր հուշեր էր պատմում վանքի գլխով անցած-զնացածի մասին: Մենք մտերմացանք: Ինձ համար Սարգիսն ու վանքի քարերն անբաժան էին: Կարծես այդ քարերն էին պատմում, երբ նա խոսում էր: Ղազարը Նժդեհի բանակի սուրհանդակն էր եղել: Շրջում էր տրեխանքով, քայց հարուստ էր հոգով ու հուշերով:

133 ԴԱՀՊ, հ. Ա, 130: Երկրորդ աշխարհամարտից հետո դարաշամբի մի քանի ընտանիքներ ներգաղթում են Խորհրդային Հայաստան:

134 ԴԱՀՊ, հ. Ա, էջ 130:  
135 Մամեան Ն., նշվ. հոդվ., «Րաֆֆի» տարեգիրք, Ա տարի, 1969, էջ 392:

136 Ս. Ս., Ս. Թաղեկ յետոյ այց Ս. Ստեփանոս Նախավկայի վանքին, «Ալիք», 1971, № 179, էջ 5:

Վանքի պարսպապատի չորս կամարակապ պատուհանները քանդվել են 1975 թ. երկրաշարժից:

1985-1988 թթ. Իրանի հուշարձանների պետական վարչությունը («Միրասե Ֆարհանգի»), ունենալով «Երկիր և մշակույթ» կազմակերպության տնտեսական հովանավորությունը, վերականգնում է եկեղեցու տանիքը (1968 թ. դրությամբ եկեղեցու տանիքը շատ վնասված, բուսածածկ էր, նույնիսկ որոշ մասերում լրիվ խարխուլված էր):

1996 թ. հուլիսին Մաղարդավանքի վիճակի և նորոգության ընթացքի վերաբերյալ գրվել է. «Յաւելեալ կառոյցները կապ չունին մայր շէնքին հետ, ժամանակի ընթացքին փուլ եկած են եւ վնաս հասցուցած՝ մայր շէնքին: Աւելին, կառույցը սկզբնական շրջանին ունեցած է 7-8 մէթր խորութեամբ յատուկ ջրանցքներ, որոնք անձրև-ջուրը կը հեռացնէին կառոյցէն, ժամանակի ընթացքին, այդ անցքերը խցուած են ու անձրև-ջուրը վնասած է բուն կառոյցին: Բարձունքի մը գագաթին կառուցուած շէնքը կը գտնուի նաեւ հողի սահանքի վտանգի տակ, թէւ անոր ենթակառոյցի ամրացման համար յեմակներ հաստատուած են: Նոյն մտահոգութիւնները կարելի է արձանագրել նաեւ պարիսպին մասին: Նորոգուած են տանիքը, արևմտեան ճակատը, հիւսիսային ճակատը և հիւսիսի Պօղոս-Պետրոս եկեղեցին: Թուազրուած են վար առնուած եւ արեւելեան երեսպատուած քարերը: Նորոգութեան համար պատրաստ է նաեւ զանգակատունը: Վանքին տանիքներէն եւ խուցերէն հեռացուած է մեծ քանակութեամբ հող ու քափօն»<sup>137</sup>:

2005 թ. օգոստոսի 17-ին Իրանի հայկական հուշարձանների պահպանության հարցերի բննարկման նպատակով Թեհրանում հրավիրվում է ժողով, որին մասնակցում են Ատրպատականի հայոց թեմի առաջնորդ Տ. Նշան ծ. վրդ. Թովմյուզյանը, Թեհրանի հայոց թեմի առաջնորդ Սեպուհ արք. Սարգսյանը, Սպահանի և Ատրպատականի հայոց թեմերի ներկայացուցիչները: Ժողովի ընթացքում Նշան ծ. վրդ. Թովմյուզյանը մտահոգությամբ հայտնում է «...Սր. Ստեփանոս Նախավկայի Վանքում առանց նախապէս կատարած համադրութեամբ տեղի ունեցած պեղումների ու զանգակատան վար իջեցման...» մասին<sup>138</sup>: Նույն թվականի օգոստոսի 24-ին ՀՀ պատմության և հուշարձանների պահպանության գործակալության աշխատակիցների, Միջթեմական հանձնախմբի անդամների և «Միրասե Ֆարհանգի» փոխտնօրենի ու վերանորոգման պատասխանատու ճարտարապետի հետ հանդիպման ընթացքում քննարկվում է Սր. Ստեփանոս եկեղեցու

137 **Առաքելեան Վ.**, Իրանի հայկական կրթողներու վերականգնումի աշխատանքը, «Յատաջ», 1996, յուլիս 27, 28, էջ 3 և յուլիս 30, էջ 2:

138 **Դարբեան Վ.**, Իրանի հայկական յուշակորողների պահպանման համար համահայկական կամք է հարկաւոր, «Լրաբեր», 2005, № 4-5, էջ 56:



զանգակատան (նախագիծը՝ ճարտ. Մերի Դանիել-յանի և Ռազմիկ Դավթյանի), ինչպես նաև վանքում անհրաժեշտ վերանորոգումներ իրականացնելու հարցը<sup>139</sup>:

Վանքի հանդեպ իրանական իշխանությունների հոգածու վերաբերմունքի վկայությունն է այն, որ երբ «...Ս. Ստեփանոս Նախավկայի վանքին խաչքարեր գողցնեցան, եւ Իրանի ոստիկանութիւնը զանոնք գտնելով՝ վերադարձուց տեղը»<sup>140</sup>:

**Մաղարդավանքի ուխտագնացությունները.** յուրաքանչյուր ժողովրդի կյանքում ավանդույթներն ու սովորությունները մեծ դեր են խաղում: Հոգևոր ու բարոյական գործոնների համադրյալ դերը, անշուշտ, նույնքան գորեղ է, որքան նյութական արժեքների ստեղծումը: Այս տեսակետից չափազանց գնահատելի է, որ իրանահայությունը մի քանի սրտացավ անձնավորությունների՝ տարիներ տևած հետևողական աշխատանքի շնորհիվ, կարողացավ վերակենդանացնել Թաղեոս առաքյալի և Ստեփանոս նախավկայի վանքերի ուխտագնացության ավանդույթը, տարեցտարի ավելի ու ավելի ժողովրդականացնել այն և վերածել ազգային ու կրոնական զգացումները ոգեկոչող հսկայական ցույցի, որն արժանացել է նույնիսկ օտարների հատուկ ուշադրությանն ու գնահատանքին:

1997 թ. հուլիսի 20-ին Մեծի Տանն Կիլիկիո կաթողիկոս Ն.Ս.Օ.Տ.Տ. Արամ Ա-ն Ատրպատական իր երկրորդ այցելության ժամանակ՝ 2001 թ. հուլիսի վերջերին՝ Թաղեոս առաքյալի վանքի 46-րդ ուխտագնացության օրերին (այն նվիրված էր Հայաստանում քրիստոնեությունը պետական կրոն հռչակելու 1700-ամյակին<sup>141</sup>), այցի է գնում նաև Մաղարդավանք<sup>142</sup>:

**Մաղարդավանքի կալվածքներն ու տնտեսությունը.** վանքը մշտապես արժանացել է ժողովրդի, աշխարհիկ և հոգևոր ավատական վերնախավի հոգածությանը, որն էլ ապահովել է նրա արդյունավետ գործունեության և միաբանության բարեկեցիկ կյանքի նյութական հիմքերը: Տարբեր առիթներով վանքին նվիրաբերվել են հողային ընդարձակ տիրույթներ, գյուղեր, ագարակներ, վարելահողեր, հանդամասեր, տարատեսակ շինություններ և այլն: Բացի այդ՝ վանքը տնտեսական ձեռքբերումներ է ունեցել առք ու վաճառքի, փոխանակումների և այլ ճանապարհներով: Վանքապատկան այս կալվածքները բազմիցս ամրագրվել են բազավորական հրովարտակներով, կաթողիկոսական կոնդակներով, առուձախի և նվիրատվական բնույթի բազմաթիվ կալվածագրերով, հայերեն և պարսկերեն այլ

139 «Լրաբեր», 2005, № 6, էջ 11-12:

140 **Թովմուզան Նշան եպս.**, Այս տարայ յուխին իրահատուկ կերպով պիտի նշի Ս. Թաղեի վանքի ուխտագնացութեան 55-ամեակը, «Այլք», 7.4.2009, էջ 4:

141 Նախիբի (պատի) օրացոյց (2001 թ. յանվար):

142 **Յակոբյան Է.**, նշվ. աշխ., էջ 36:

վավերագրերով: Դրանք կարևոր տեղեկություններ են պարունակում մենաստանի պատմության, տնտեսական վիճակի, պաշտոնավարած քեմակալ առաջնորդների մասին: Առկա է նաև տեղանվանական (հատկապես մանրատեղանունների մասին) հարուստ նյութ:

Հայկական հոգևոր ոչ մի կենտրոնի մասին (Էջմիածնից բացի) այնքան շատ վավերագրեր չեն պահպանվել, որքան Նախավկայի վանքի մասին, ինչն «ինքնին խորիել է տալիս, որ միշտ էլ առավել մեծ են եղել այդ վանքի ազդեցությունն ու նյութական հնարավորությունները և անհամեմատ ավելի մեծ՝ նրա վայելած արտոնությունները»<sup>143</sup>:

Մաղարդավանքի կալվածքների մասին առաջին տեղեկությունները վերաբերում են Ժ դարին:

Աշոտ բագավորի 976 թ. կոնդակում արձանագրված են Մաղարդավանքին ընծայված կալվածքները. «Յաւուրս հայրապետութեան Խաչկայ հայոց կաթողիկոսի և ըստ մեծ ի մերոյ տէրութեան Արևելից և հարաւոյ հայոց Սահակայ Աշոտ յորջորջեալ անուամբ բարեպաշտ և մեծ շահնշահի եղև կատարումն շինութեան աստուածաբանակ Սուրբ նախավկայի... աշխատութեամբ... տեսոն Բարգենի...: Արդ ես՝ Աշոտ բագաւոր բագաւորաց ամենայն տիեզերացս, երկրպագեալ սուրբ տաճարիս դարձեալ յերթալն իմում հանդերձ գաւրաւքս, բագաւորաւք և իշխանաւք, հասայ ի տեղուջս, որ կոչի անուն գեղոյն Շամբ: Եւ տեսի առ մի ի գետեգր հանդէպ եկեղեցւոյն, առեալ գայն Դ (4) հատովն, Ա (1) հատն ի գեղն, Ա (1) գետն, Ա (10) Խոտորավանք, Ա (1) ի շարվենիք առեալ եւ գեղին ներքև ջաղաց Բ (2) ակնի և հանդէպ ջաղացացն՝ հանդ մի, որոյ անուն Ջաղաց հորջորջի սերմանց մատ, Ա (1) գրվիով առեալ գայն այլ, Դ (4) հատով, Ա (1) հատն ի քարն, Ա (1) ի գետն, Ա (1) ի Հասանանք, Ա (1) ի ջաղացքն: Ջայս առեալ անցայ և յուղի անկեալ գաւրաւքս երթայի յաւան ամրոց ի Շվաշ, և տեսայ Շամբի վերև, Արարուցն ներքև տեղի մի տափարակ, տեղի առեալ արևանս արարի, և առեալ գիանդն գայն սերմանց մատ Ժ (10) գրվոյ, ո՛չ առեալ հարկաւ, այլ սիրով, և բարի պարգևաւք առի Դ (4) հատով, Ա (1) հատն հանդին ի վերին կարմիր քարն կարմիր, Ա (1) հատն ի ներքև հանդին ի մեծ քարն, մինն ի գետն, և միան հեղեղագնաց հեղեղատն: Եւ առեալ զընծէքս և հայրենիքս ետու դաստակերտ և ընծայ անիին Մաղարդեվանաց Սուրբ Ստեփաննոս նախավկային և Սուրբ Գեորգայ գաւրաւարին... Եւ աւարտումն եղև բանիս և գրիս ձեռամբ մեծանուն տէր Բարգենի և մեծի իշխանացն Ապղարիպ իշխանի Հայոց և Վրաց, Վասակ իշխանի Սիւնեաց, Գրիգոր իշխանի Ռշտունեաց, Գեորգ իշխանի Գնունեաց, Շապուհ իշխանի Արծրունեաց»<sup>144</sup>:

143 **Փափագյան Հ.**, նշվ. հոդվ., «ԲՄ», 1962, № 6, էջ 391-392:

144 **Արել արքեպիսկոս Ատրպատականի**, Շանապարհորդութիւն ի Դարեժ, «Կոունկ հայոց աշխարհին», 1861, էջ 636-637:

Մենաստանում երկար տարիներ պահված ապակե խաչի հիշատակագրության համաձայն՝ 976 թ. ևս հայոց Աշոտ բագավորը վանքին նվիրում է «...Շամբա ջաղացներն, Երասխի նաւն և Աստապատու հողն...»<sup>145</sup>:

Իլխանության շրջանում Մաղարդավանքն իր հողային տիրույթների վերաբերյալ քանիցս հրովարտակներ է ստանում մոնղոլ տիրակալներից: Միայն 1330 թ.՝ Աբու Մայիդ սուլթանի օրոք, երկու անգամ (օգոստոսին և նոյեմբերին) վանքին շնորհվում են հաստատագրված հրովարտակներ, որոնք «գալիս են ապացուցելու, որ Նախավկայի վանքը ամբողջ մոնղոլական տիրապետության շրջանում և ավելի առաջ վակֆային և մուաֆուրյան լայն իրավունքներ է վայելել» և, «...որ այդ արտոնությունները հաստատված և փաստագրված են եղել նաև մոնղոլներին նախորդող Էլտուկյան արքայերի ու Մելջուկյան սուլթանների օրոք...»<sup>146</sup>:

Առաջին վավերագիրը գրվել է Հարավային Ատրպատականում (Հարավային Ադրբեջանում)՝ Ուջանի արքունի ամառանոցում, վանքի և Մակվի դատավորի միջև եղած հողային վեճերի առնչությամբ, երբ դատավորը (փաստաթղթում նրա անունը չի հիշատակվում) ապօրինաբար տիրել է հնուց վանքին պատկանող Ախտաբլուրի ագարակին: Աբու Մայիդ սուլթանը ոչ միայն մենաստանին է վերադարձնում զավթած ագարակը, այլև կարգադրում է Մակվի մուսուլմաններին այսուհետև չմիջամտել վանքի վակֆային գործերին և հողատարածքը թողնել վանահայր Վարդանի տնօրինության տակ. «...Ախտաբլուրի ագարակը (մագրա՛ե) ըստ վակֆային փաստաթղթերի, հրամանագիր-յառլիղների ու այբամոլայի Մղարքի եկեղեցու վակֆներն են և հին ժամանակներից ի վեր մինչև այժմ պատկանում են նրան:

Այժմ մեծ մեվլանա և ամենաարդարադատ կազի, Մակվի մուսուլմանների առաջնորդը, ...ապօրինի և անհարկի... տիրում է այս վակֆին: Եթե այդպես է՝ ապօրինի է:

Դրա համար էլ սույն գրությունը գրի առնվեց, որպեսզի այսուհետև հակառակ վակֆային փաստաթղթի և հրամանագրի հիշյալ մեվլանան եկեղեցու վակֆում չմիջամտի, և եթե նշված կարգով մինչ այժմ վակֆ է եղել, հին փաստաթղթերի (բարաքներ) բովանդակության համաձայն, թողնի Վարդան կրոնավորի տնօրինության տակ, որպեսզի վերջինս վարվի համաձայն վակֆ անողի [սահմանած] պայ-

145 **Ալիշան Ղ.**, Սյաական, էջ 516-517: Տե՛ս նաև **Բասմաջեան Կ.**, Մեր հնութիւնները, «Բանասեր», 1902, ապրիլ, էջ 97-101: **Ոսկեան Հ.**, նշվ. աշխ., Բ մաս, էջ 569, 577: **Փափագյան Հ.**, նշվ. հոդվ., «ԲՄ», 1962, № 6, էջ 391 և այլն: **Ուղեւոր Ա. Ե.**, նշվ. հոդվ., «Միտն», 1877, էջ 211: Ի դեպ, ապակե խաչը ԺԹ դ. տեղափոխել են Էջմիածին (*հիշատակագրությունն ամբողջությամբ տես սույն աշխ. էջ 243-244, արձ. ԺԴ*):

146 **Փափագյան Հ.**, նշվ. հոդվ., «ԲՄ», 1962, № 6, էջ 395:

մանների և ըստ Մեծ դիվանի կրկին անգամ հրապարակված այբամոլա-հրամանագրի: Նրանից չլեզվի և նրան չզերագանցի»<sup>147</sup>:

Աբու Մայիդ սուլթանի երկրորդ հրովարտակը գրվել է 1330 թ. նոյեմբերի 28-ին Վարաբաղում (գյուղանունը չի հիշատակված): Սկզբնաձևը թերի է, ուստի և անհայտ է մնում վիճելի այն հողատարածքը, որի վերաբերյալ տրվել է ներքոհիշյալ հրամանագիրը. «...Վակֆային է, բռնություն և ոտնձգություն չանեն, նրանց տներն ու այգիները չավերեն: Այն հոգևորականները, որոնք Մղարքի վանքում են նստում, իրենց ձեռքում գտնվող հրամանագրերի պատճառով, Շամլուի և նրան մերձակա ու սահմանակից կամ այլ գյուղերի համայնքներին, որոնք այս վայրերում կան, իրենց հովանավորության տակ չվերցնեն և չմիջամտեն իրենց չպատկանող մուլքերի [գործերում]:

Դրա համար էլ սույն գրությունը գրի առնվեց, որ եթե այսպես է՝

I. Վարվեն ըստ իրենց ձեռքում գտնվող հրամանագիր-յառլիղի և Մեծ դիվանի որոշման, և եթե որևէ վեճ լինի դիմեն Մեծ դիվանին:

II. Վարվեն ըստ իրենց ձեռքում գտնվող հրամանագիր-յառլիղի, նրանից չլեզվեն և նրան չզերագանցեն: Թող այս կարգով ընթանան և վստահություն տաճեն»<sup>148</sup>:

Ուզուն-Հասանի՝ 1475 թ. հոկտեմբերի 8-ի հրովարտակով Դարաշամբի հոգևորականներն ազատվել են խարաջ և ջիզյա հարկերից. «...Դարաշամբի դարուղան և քալանթարները թող իմանան, որ հայ կրոնավոր Վարդանը և ուրիշները եկան աշխարհի ապավենի դուռը և խնդրարկու եղան այն մասին, որ հին ժամանակներից ի վեր մինչև օրս երբեք այնպիսի օրենք չի եղել, որ Ուչքիլիսայի (Էջմիածին) կրոնավորներից ու սևագլուխներից խարաջ ու ջիզյա պահանջեն: [Այդ մասին] նրանք նախկին բագավորներից հրովարտակներ ունեն իրենց ձեռքին:

Անհրաժեշտ է, որ նույն կարգով որոշված ու հաստատված ճանաչելով՝ այդտեղի կրոնավորներին ու սևագլուխներին անհանգստություն չպատճառեն, նրանցից ոչինչ չպահանջեն և նախկին կարգը անտես չառնեն, որովհետև հիշյալ կրոնավորները Ուչքիլիսայի (Էջմիածին) կրոնավորների [կարգին] են պատկանում»<sup>149</sup>:

1541 թ. կոնդակում Ամենայն Հայոց Գրիգոր ԺԱ կաթողիկոսը մատնանշում է թեմի սահմանները. «Գրիգոր ծառայիցն Աստուծոյ..., գոր գրեմք ի դրանէ...սուրբ Էջմիածնի... եւ առաքեմք նախ ի սուրբ Նախավկայի վանքն եւ յիւր սեպիական թեմն եւ վիճակն, նախ ի յամենաւրինեալ եւ յաստուածապահ

147 Նշվ. հոդվ., էջ 397:

148 Նույն տեղում:

149 **Փափագյան Հ.**, Հրովարտակներ, պրակ I, էջ 49-50:



յանուանի եւ յակնատր մայրաքաղաքն ի Խոյ, որ է Ջերեանդ գաւառ եւ յամենայն վիճակն իւր բոլորովին ի Ղարաղաղն որ բաժանի յառաքելոց յերկրէն եւ գնայ մինչեւ ի Ղարաքափայն եւ բաժանի ի Սալմաստայ յերասխայ մինչեւ ի Մարանդայ գրիւն ի Շիրինքալն իւր երկրովն ի յաստուածախնամ գիւղաքաղաքն Ջուղայ, ի յԱստապատ, ի մեծ քաղաքն Նախչուան եւ ի Շամբուծորն բոլորովին...»<sup>150</sup>:

1556-1557 թթ. վերահաստատվում են 1505-1506 թթ. զինվորական դատավորի հրամանով Դիրքյանդ և Դարաշամբ գյուղերի՝ Մաղարդավանքի ենթակայության ներքո գտնվելը<sup>151</sup>:

1562 թ. Թաղեոս առաքյալի վանքի և Մաղարդավանքի միջև հողային վեճ է ծագում, որն ավարտվում է հոգուտ առաջինի<sup>152</sup>:

Երկու տարի անց՝ 1564 թ., Նախավկայի վանքի միաբանությունը նոր վեճ է սկսում այս անգամ Շամբ գյուղի բնակչության հետ ջրաղացի շինարարության առիթով: Տանուտերերից մեկը կամենում է գյուղի համար ջրաղաց կառուցել՝ չկասկածելով անգամ, որ այն կարող է խոչընդոտել թագավորական ջրաղացների գործունեությունը: Նախավկայի միաբանները հանդես են գալիս հոգուտ վանքի վտանգված շահերի պաշտպանության և ձգտելով խափանել շինարարությունը՝ շամբեցիների մոտ ընթերցում են Աշոտ Գ թագավորի նվիրագիրը: Գյուղի մյուս տանուտերերը՝ Դանիելը, Բաշխին, Խաչատուրն ու Փանոսը, քահանաները, ամբողջ բնակչությունը, արքայական նզովքից վախեցած, հատուկ համախոսականով միական արգելում են նոր ջրաղացի կառուցումը («...չքողին շինելոյ զջրաղաց, թէ՛ որովհետև չէ եղեալ և այլ մի լիցի. չենք կամենար մենք ...Չիք հրաման ջրաղաց շինելոյ»), նաև պայմանադրում են ներկա և հետագա սերունդներին չգրավել կամ չծախել վանքապատկան ջրաղացները և չխախտել սահմանված կարգը<sup>153</sup>:

1567 թ. ջրաղացի կառուցման համար վերստին վեճ է ծագում գյուղի հասարակության և վանքի միաբանության միջև. «Ի վերջին ժամանակիս ՌժԶ (1567) եղև գժտութիւն ի մէջ ժողովրդեան վասն շինելոյ ջրաղացաց, էր շինոց Բարսեղ տանու-

տերն, և մեք միաբան սուրբ ուխտիս՝ ես՝ Մարտիրոս վարդապետս, Մատթեոս եպիսկոպոս, փակակալ տէր Բաներեգէսն, Սիմեոնն և այլ միաբան մեծ և փոքր և տանուտերք, ըռայիս Դանիէլն, ըռայիս Բաշխին, Խաչատուրն, առհասարակ ժողովուրդն կարդացաք զկոնդակս, և ոչ թողաք շինելոյ, թէ չէ եղեալ»<sup>154</sup>:

1604 թ. Շահ Աբաս Ա-ի հրովարտակով կարգավորվում են Ստեփանոս նախավկայի վանքից գանձվող պետական հարկերը. «...Թուման-ե Նախիջևանի Դարաշամբի մելիքները, քալանթարները, քյաթխտյանները ու ռայաթները մալի, ջիգյայի և թավուր-ե ջիգյայի գանձման հարցում տեղի կրոնավորներ ու սևագլուխների հետ վարվեն հին ժամանակներից հաստատված ու մինչև օրս ընդունված կարգով...»<sup>155</sup>:

Աշոտ թագավորի՝ վանքին նվիրաբերած տիրույթների մասին խոսվում է նաև 1614 թ. կալվածագրում, որը կազմվել է շամբեցիների հետ առաջնորդարանի հերթական վեճի կապակցությամբ. «...Մեր վերոյ գրեալ Շամբա եղեալս, որ Աշոտ Հայոց թագաւորն որ եկեալ էր Սուրբ Նախավկայն ուխտ, մեր վանքին տվել էր Դ (4) ջաղաց և ջաղացի մօտի քավշանի արտերն, Սուրբ Յակոբի ներքի այգին վախտայ արաւ Սուրբ Նախավկային. օրինանք, անց էր որել, թէ՛ ոչ ով խարճ, մալ ու ջիաք չառնու: Մենք մեր հօրէն, պապէն լսած չինք, թե՛ ջաղացներէն, մօտի արտերէն, այգուցն մալ ջիաք կամ խարճ առնուն»<sup>156</sup>: Սակայն Շամբ գյուղի բնակիչներից «մին քանի չարածճի սատանայի որդիք», անտեսելով հնուց ամրագրված այս կարգը, փորձում են տիրանալ Նախավկայի վանքի օգտին մաս հանվող «մալ»-ին և նույնիսկ յուրացնում են եկամտահարկը: Մեկ ամիս անց գյուղում բռնկվում է ջերմախտ, որին զոհ է գնում 250 մարդ<sup>157</sup>: Միաբանները համաճարակը մեկնաբանում են իբրև սուրբ Ստեփանոսի գործած հրաշք: «Աստուածային բարկութիւնը» մեղմելու նպատակով շամբեցիները վերադարձնում են «մալ»-ը և ուխտում են այլևս ունձագոթյուններ չանել մենաստանի, նրան ենթակա հողատարածությունների ու դրանցից գանձվող հարկերի նկատմամբ: Կազմվել է համապատասխան խոստումնագիր-կալվածագիր, որի ներքո իրենց ստորագրությունն են դնում քահանաների հետ մեկտեղ 85 բնակիչ<sup>158</sup>:

Հարկերի գանձման կարգավորման խնդրին առնչվող հերթական հրովարտակը հրապարակում

150 Ռսկեան Հ., Մաղարդայ Նախավկայի վանքին կոնդակները, «Հանդես Ամսօրեայ», 1941, էջ 240: Տես նաև Ռույնի՝ նշվ. աշխ., Բ մաս, էջ 592:  
151 Մատենադարան, Պատկանյանների արխիվ, քոթ. 139, վավ. 113, ք. 4:  
152 Փափագյան Հ., Հրովարտակներ, պրակ I, էջ 61-62, նաև էջ 93-94:  
153 Արքահամյան Հար., Կալվածագրեր, պրակ I, էջ 11-12: Դարասկզբին կալվածագիրը հրատարակել է Մ. արքեպ. Սմբատյանցը («Երնջակ», էջ 420-421), սակայն միավորի (Գ=3) տպագրական վրիպակի պատճառով ՌժԳ տարեթվի վերձամությունը ներկայացվել է ոչ թե 1564 (ինչպես որ է իրականում), այլ՝ 1563: Կրիպակը նույնությամբ կրկնված է՝ Ռսկեան Հ., նշվ. աշխ., Բ մաս, էջ 542, ծանոթ. 23:

154 Արել արքեպիսկոպոս Ատրպատականի, նշվ. հոդվ., «Կռունկ հայոց աշխարհին», 1861, էջ 637:  
155 Փափագյան Հ., Հրովարտակներ, պրակ I, էջ 81:  
156 Արքահամյան Հար., Կալվածագրեր, պրակ I, էջ 157-158:  
157 Նշվ. աշխ., էջ 158:  
158 Նշվ. աշխ., էջ 157: Հիշատակված քահանաները վկայված են նաև 1636 թ. Բոնակոթ գյուղում ընդօրինակված ավետարանի հիշատակարանում (ԺԷԲ, էջ 660):

է Սեֆին շահը 1631 թ. «...Պետրոս կրոնավորը գեկուցեց, որ հին ժամանակներից մինչև այժմ, նա և իր կարգակից կրոնավորները բնակվում են Դարաշամբում, և ժամանակին դրախտաբնակ աշխարհակալ արքայի կողմից հրամանագիր է տրվել, որ տեղի մելիքները մալոջիաթի և ջիգյայի գանձման հարցում, ինչ կարգով, որ հին ժամանակներից սկսած վարվել են այդտեղի կրոնավորների հետ, նրանց հետ էլ նույն ձևով վարվեն: Նրանք նորից խնդրեցին, որ արքայական ստորագրությամբ վերահաստատվի այդ ուստի որոշեցիքը, որ Թուման-ե Նախիջևանի Դարաշամբի մելիքներն ու քալանթարները մալոջիաթի և թաֆավուր-ե ջիգյայի հարցում նրանց հետ վարվեն այնպես, ինչպես որ հին ժամանակներից սկսած վարվել են հիշյալ կրոնավորների հետ...»<sup>159</sup>:

1667 թ. Միքայել վարդապետը երեք թումանով ձեռք է բերում աստապատցի Ամիր խոջայի դուստր Աղանանի վաճառած «...մայրենիք Ընձանափակի արտն, որ է չորս սօմարեն տեղ»<sup>160</sup>:

Ընձանափակի արտի առք ու վաճառքի երկրորդ գործարքը Մաղարդավանքի առաջնորդը կնքում է 1680 թ., երբ Քարենց Մարգարի դուստրերը՝ Համասփյունն ու Հուռիկը, այս ընդարձակ տեղամասում իրենց ունեցած բաժինը հինգ թումանով վաճառում են մենաստանին: Նրանք նաև այս գումարից մեկ թուման հոծարակամ նվիրում են Նախավկայի վանքին՝ ծնողների հիշատակին երկու պատարագաժամ ստանալու նպատակով<sup>161</sup>:

1670 թ. նոյեմբերի 20-ին Միքայել վարդապետը «զին և ծախ ուր թումանի» գնում է Ջաղացտեղ գյուղի «Սրբոյ Սարգսի ջրաղացն» ու նվիրում վանքին<sup>162</sup>:

1676 թ. Մելիքի կին Օղլանն ու որդիները՝ Նիկողոսը, Մաղաթն ու Մկրտիչը, Թաթոսի որդի Ավետիքի հետ 6000 դիան կանխիկ գումարով «Ծոլիկենց գահրեզ» կոչված աղբյուրի ջրի իրենց մեկ բաժինը («մին գլուխ ջուրն... այս ջրիս արն հինգ շաբաթ արն») վաճառում են Միքայել վարդապետին, որն արդեն տեր էր նույն ջրի երեք բաժինին<sup>163</sup>:

Երկու տարի անց՝ 1678 թ. փետրվարի 25-ին, Նախավկայի վանքի համար Ջաբարի դուստրերից ու թոռներից գնվում է «Մակարի գահրեզ» աղբյուրի սեփական վեց բաժին («գլուխ») ջրից երկու բաժին<sup>164</sup>: Միքայել վարդապետի անունից գործարքը

159 Մատենադարանի պարսկերեն վավերագրերը. Հրովարտակներ, պրակ II, կազմեց Հ. Գ. Փափագյան (այսուհետև՝ Փափագյան Հ., Հրովարտակներ, պրակ II, համապատասխան էջերով), Երևան, 1959, էջ 106-107:  
160 Արքահամյան Հար., Կալվածագրեր, պրակ I, էջ 29:  
161 Նշվ. աշխ., էջ 30:  
162 Նշվ. աշխ., էջ 122-123:  
163 Նշվ. աշխ., էջ 111: Գլուխ ջուրը ջրի չափման միավոր է և բազմիցս հանդիպում է միջնադարյան հայերեն կալվածագրերում:  
164 Նույն տեղում:

կատարվում է Պետրոս վարդապետի (ապագա առաջնորդ) կողմից<sup>165</sup>: Բյահրիզի մնացած վեց բաժին ջուրն Անանի և եղբոր՝ Սիմոնի սեփականությունն էր: 1681 թ. Սիմոնի որդի Մալխասը մոր՝ Նունուֆարի հետ կամովին վանքին է վաճառում իրենց տնօրինած մեկ գլուխ ջուրը և փոխարենը ստանում 16.000 դիան կանխիկ գումար<sup>166</sup>:

1680 թ. աստապատցի Այվազը նույն Միքայել վարդապետին է վաճառում համագյուղացի Կոստանդի որդիներ Բագուտից և Աղամալից գնած շուկայի խանութի (դուքան) կեսը, որի մյուս մասը նախկինում ընծայվել էր վանքին: Փաստաթղթում հստակեցվում են նաև վաճառվող տարածքի սահմանները. «...Դավաթիարենց Այվազս, որ ես Ծոլկենց Կոստանդի որդոց իւրեանց հայրենիք բազարի դուքանի կէսն գնել էի. այս դուքանիս կէսն Սուրբ Նախավկային վախմ էր: Եւ յորժամ եղև թվականն ՌճԻԹ (1680), ես՝ վերոյ գրեալ Այվազս իմ կամաց յօժարութեամբն և իմ ռազմութեամբ իմ առած դուքանի կէսն այլ ծախեցի Սուրբ Նախավկայի առաջնորդ Միքայել վարդապետին՝ երեք թուման. որոյ կէսն կանց ԺԵՌ (15.000) դեկան. բեդսուր առի և ծախեցի իւր չորս սարիատովն. առաջին սարիատն է բազարն. երկու սարիատն է Ղօշին. երեք սարիատն է Մարգարեն և չորս սարիատն է փողրակն»<sup>167</sup>:

ԺԷ դ. երկրորդ կեսին՝ հավանաբար 1667-1680 թվականներն ընկած ժամանակահատվածին<sup>168</sup> վերաբերող մի կալվածագրի համաձայն՝ Բաշխումի որդի Խոջունը 10 թումանով վանքի առաջնորդ Միքայել վարդապետին է վաճառում Էղիկենց Խաչատուրից գնած Ատենց ջրաղացի մեկ շարքը<sup>169</sup>:

1681 թ. հունվարի 15-ին աստապատցի Ֆրմնենց Հայրապետի որդի Գալուստը վանքին է նվիրում սեփական ջրաղացի 15 օրվա «շահատը»՝ պարտավորեցնելով, որ «Այն ժամանակին ով որ առաջնորդ լինի, մարդ ուղարկէ, գայ այն ԺԵ (15) օրի շահատն հաւաքեյ տանի ի Սուրբ Նախավկայն, յարածամ աղօթեսցեն, որ այս ջաղացս շէն մնայ մինչև յալի-

165 Նշվ. աշխ., էջ 112:  
166 Նշվ. աշխ., էջ 112-113:  
167 Նշվ. աշխ., էջ 127:  
168 Նշվ. աշխ., էջ 149:  
169 Նշվ. աշխ., էջ 148: Չարեք (չարեկ) հարկային տերմինը քանիցս վկայված է ԺԺԴ դդ. հայերեն վիճակն արձանագրություններում (Կարբի, Կեշառիս, Յաղաց քար, Անիի Մայր տաճար, Գանձասար և այլն): Հր. Աճառյանի կարծիքով այն փոխառություն է պարսկերենից և նշանակում է չորսից մեկը, ամբողջի քառորդ մասը (Աճառյան Հր., Հայերեն արձատական բառարան, հ. III, Երևան, 1977, էջ 625-626): Ս. Ավագյանի համոզմամբ տերմինը նաև «հողի տարածության միավոր է, բայց ինչքան տարածության, դժվար է ասել: Անշուշտ, այստեղ ևս շարեկ պետք է առաջացած լինի ամբողջի միավորի մեկ քառորդի, չորրորդ մասի իմաստից, սակայն աղբյուրներում պակասում են ցուցումները, թե որ տարածության քառորդի մասին է խոսքը տվյալ դեպքում» (մանրամասն տես՝ Ավագյան Ս., Վիճակն արձանագրությունների բառաբանություն, Երևան, 1978, էջ 268-274):



տեանս յախտեմից»<sup>170</sup>: Ջրաղացի եկամուտը հնարավոր ունեցություններից գերծ պահելու համար նվիրատուն պայման է դնում անհրաժեշտության դեպքում բռնի ուժ կիրառել, քանի որ «...մեր մեր յօժար կամօքն տվար և վախճ արարաք ի Սուրբ Նախավկային, անջինջ յիշատակ մնաց»<sup>171</sup>: Կալվածագիրը կազմել է Մովսես երեցը:

1682 թ. Սուրբազը Դավուբենց Սուրբանի որդին, Նորահանի արտի իրեն հասանելիք հատվածը («վեց սօմարեն տեղս») 15.000 դիանով վաճառել է Նախավկայի առաջնորդ Պետրոս վարդապետին<sup>172</sup>: Վկայագիրը կազմել է տեր Մարգարեն:

1688 թ. ապրիլի 20-ին աստապատցի Դոչիկենց Հայրապետի որդի Հակոբը Սալաղունիսի արտից, «...որ է Ը (8) սօմարեն, տվի Սուրբ Նախավկայի վանիցն վախճ, յիշատակ իմ ծնօղաց և եղբարց հոգւոյն: Տի իւր չորս սարհատովն. առաջին սարհատն է՝ Դիլանջու Բունիաթի արտն. երկու սարհատն է՝ Գօլվաթիսօջենց Նազարի արտն. երեք սարհատն է՝ Ամիրի արտն. չորս սարհատն է՝ քանտալն, որ և կատարեալ եղև չորս կողմի սարհատքն»<sup>173</sup>:

Երկու տարի անց՝ 1690 թ. փետրվարի 2-ին, նույն արտից իրենց բաժնի սեփականության իրավունքը Նախավկայի վանքին՝ «Յոհանի և Պետրոսի վարդապետի առաջնորդ ժամանակին», «...անփեշման...» նվիրում են աստապատցի Ատոմն ու կինը՝ Թելին<sup>174</sup>:

Նույն թվականին նշյալ արտից Մաղարդավանքին տասնվեց սոմար վարելահող են նվիրում նաև աստապատցի Փանոսը, Թասալին, Հայրապետը, Ավագը և Խաչերեցը<sup>175</sup>:

1691 թ. Հովհան վարդապետը ետ է գնում Միքայել վարդապետի վաճառած «Ջաղացանու արտերն, որ Նախավկային վախճ էր», սակայն հաշվի առնելով մենաստանի տնտեսական դժվարությունները՝ վերստին վաճառում է այն ոմն Կիրակոսի որդիներին՝ Պետրոսին և Ավագին<sup>176</sup>:

1692 թ. ապրիլի 23-ին Հերիջանի որդի Բունիաթը Նորահանի արտում իր սեփական վարելահողն ընծայում է վանքին իր և ծնողների փրկության համար<sup>177</sup>:

1693 թ. «ի ձեռն առաջնորդ Յոհան վարդապետին» Սալաղունիսի արտից վանքին հողակտոր է նվիրում Ֆլորենց Մովսեսի կին Բեկին<sup>178</sup>:

1697 թ. Գագրչենց Դիլանջու որդի Անդրեասը Սալաղունիսի արտի իր սեփական «...վեց սօմարի

տեղ» հողակտորը նվիրում է Նախավկայի վանքին և պայման կապում, «...եթե ազգականե կամ յեստե, որդե կամ դստերե հակառակ խօսի, Սուրբ Նախավկայի օրհնութենեն գրկեալ լինի»<sup>179</sup>:

1706 թ. նոյեմբերին աստապատցի Էվագի որդի Հայրապետը Ֆրմենց Հայրապետի որդի պարոն Գալուստին մեկ թումանով վաճառում է սեփական «Դարի արտն» իր չորս սահմանով («հատ»-ով). «...մեկ հատն՝ դարի յառուն. մեկ հատն՝ Ատենց Աբրահամի արտն. մեկ հատն՝ Նախավկայի արտն. մեկ հատն էլ Նախավկայի և Բեջանի արտն, որ եղև կատարեալ այս իմ ծախսած արտիս չորս հ.քն թաման»<sup>180</sup>:

Տարիներ անց՝ 1739 թ. հոկտեմբերին, Գալուստի որդի Մուլեյմանը նույն վարելահողը նվիրաբերում է Նախավկայի վանքին<sup>181</sup>:

1708 թ. օգոստոսին Սոյրաբալենց Ասատուրը «Դարի արտի Գ (4) սօմարեն տեղ» վաճառում է վանքի առաջնորդ Հակոբ վարդապետին<sup>182</sup>:

1714 թ. Գլխանենց Հակոբի որդի Ստեփանը Սալաղունիսի արտի հինգ սոմար բաժինը նվիրում է վանքին՝ նշելով. «Այս եղև Աստապատու մեծամեծաց գիտութեամբն»<sup>183</sup>:

1718 թ. վանքը հիշվում է արարքեցի Հարությունի կտակի առնչությամբ, ըստ որի՝ Արավաքսի այգին նվիրում է Ստեփանոս նախավկայի վանքին. «Ի յարարքեցի Գրիգորես, Այոյիմես, Գիրումես, Աստուածատուրես... Աստուած լուսատուրե Յարութիմի հոգին, որ մեռանելիս ժամանակին կտակ է արել և իւր խօթօր տղա Աստուածատուրն վաքիլ է արել և այն կտակագիրն բերեալ էր տեղս և մեք տեսաք և կարդացինք վերահասու եղանք, թէ ինչ էր գրած կտակագրումն և մեք այն կտակագրի սուրաքն վեր առինք տվինք մեր առաջնորդ՝ Սուրբ Նախավկայի Գալուստ վարդապետին. յերբոր որ կու գայ տեղդ և գոր ինչ որ Նախավկային հոգեբաժին է խոստացեալ Արաւաքսի այգին, տայք մեր առաջնորդ Գալուստ վարդապետին, այլ և այլ չանէք այդ այգին տայք իւրեանն»<sup>184</sup>:

1722 թ. հոկտեմբերին «Դարի արտից» Նախավկայի վանքին 12 սոմար տեղ է նվիրում Բեջանի որդի Բունիաթը<sup>185</sup>: Նվիրագիրը երկլեզվյան է. գրված է նախ հայերեն, ապա պարսկերեն: Ի դեպ, պարսկերեն հատվածում որոշ լրացուցիչ մանրամասներ են հաղորդվում գործարքի ու նրան մասնակից անձանց մասին. «Այս գրության (վախույանմա) հաստատման ժամանակ մենք՝ հանգուցյալ, նոր մահմետական (իմա՝ հավատափոխ եղած և

170 Արրահամյան Հար., Կալվածագրեր, պրակ I, էջ 128:  
171 Նույն տեղում:  
172 Նշվ. աշխ., էջ 32-33:  
173 Նշվ. աշխ., էջ 33:  
174 Նշվ. աշխ., էջ 34:  
175 Նշվ. աշխ., էջ 35:  
176 Նշվ. աշխ., էջ 37:  
177 Նշվ. աշխ., էջ 37-38:  
178 Նշվ. աշխ., էջ 38-39:

179 Նշվ. աշխ., էջ 41:  
180 Նշվ. աշխ., էջ 43:  
181 Նշվ. աշխ., էջ 44:  
182 Նշվ. աշխ., էջ 45:  
183 Նշվ. աշխ., էջ 47:  
184 Նշվ. աշխ., էջ 75:  
185 Նշվ. աշխ., էջ 51:

մահմեդականություն ընդունած հավանաբար կարողիկե հայ, Ա. Հ.) Բեջանի որդիք Բունիաթս և Մահամատս ներկա եղանք, ինչպես նաև ներկա էինք դապուկագրի շարադրմանը, որով մենք հողը նվիրեցինք Դանիել մարգարեի վանքի (իմա՝ Ստեփանոս նախավկա, Ա. Հ.) միաբանին. շարիաթով հաստատելու համար վերագրեալ նվիրառուները ի տրիտուր մեզ տվեցին 100 դինար Թավրիզի կանխիկ դրամ և մեկ լիտր ցորեն:

Կողմերիս ներկայութեամբ շարիատի սիղան (ակտ) կարդացվեց և ավարտվեց. նվերը ամբողջովին հանձնվեց նվիրառուների օգտագործմանը. նվիրառուները պարտավոր են ճշտութեամբ օգտագործել հողը, այն փոքր գումարի դիմաց, որ մենք նվիրողներս ստացանք, այս վախույանմեն շարիաթով հաստատել տալու համար»<sup>186</sup>:

1724 թ. աստապատցի ուստա Պողոսն ու նրա որդին՝ Սյրտիչը, Մաղարդավանքին են նվիրում «Գալուստի գետի ջաղացի» իրենց բաժին ութ օրվա եկամուտը, և այդ կապակցությամբ վանքում թողնում են արձանագրություն (*տե՛ս սույն աշխ., էջ 298-299, արձ. ՂԱ*)<sup>187</sup>:

1728 թ. Ամենայն Հայոց կաթողիկոս Կարապետ Ուլնեցու արձակած կոնդակում նշված են Մաղարդավանքի բեմապատկան բնակավայրերը. «...բոլոր բեմի եւ վիճակի սրբոյն Ստեփաննոսի Նախավկային. այսինքն՝ Հին Ջուղայոյ, Շամբայ, Ջաղացտեղու, Արարքայ, Մահլազանայ, Կրէրիցոյ, Լօրըխոյ, Օզպընոյ, Տիկնոյ եւ Ազաղակայ...»<sup>188</sup>:

1732 թ. օգոստոսին հինջուղայեցի Սաֆարի որդի Հովհաննեսը չորս թումանով վանքի առաջնորդ Հովհան վարդապետին է վաճառում Շամբ գյուղի բնակիչ Էլիբեկենց Միքայելից (բնագրում՝ Մուքի) գնած ջրաղացն ու արտը, «որ է ԺԷ (17) չվան»<sup>189</sup>: Վանքի սեփականատիրական իրավունքը խախտողներն իբրև պատիժ պարտավոր էին տեղի իշխանավորին (հաքիմին) վճարել 12000 դիան<sup>190</sup>:

1739 թ. հունիսի 3-ին ոմն Ծիլագի կողակից Մանդուխտը Նախավկայի վանքին կատարում է մի նվիրատվություն. «...Սանդուխտս յետ իմոյ Աղիս և սկեսրս, այսինքն Առուխին, Ախանուճուդին... ինչ որ իւրեանք տվել են իւրեանց հոգոյն ...վախուր արի... ս. Աթոռին Ստեփաննոսի նախավկային... տվեցի իմ հոգևոր հայր և մեր առաջնորդ Ազարիայ վարդապետին, որ մեզ մեկ քանի ժամի մէջ յիշէ...»: Փաստաթուղթը կազմել է վանքի միաբան Արիստակես վարդապետը<sup>191</sup>:

186 Նշվ. աշխ., էջ 52:  
187 Silhogian G., Silloge delle epigrafi Armene di S. Stefano di Giulfia, "Ricerca sull'architettura Armena", vol. 22, Milano, 1981, p. 60.  
188 Ոսկեան Հ., նշվ. հոդվ., հ. Բ, էջ 651:  
189 Արրահամյան Հար., Կալվածագրեր, պրակ I, էջ 54:  
190 Նույն տեղում, էջ 54-55:  
191 Թօփճեան Յ., նշվ. աշխ., մասն Բ, էջ 14: Տե՛ս նաև Ոսկեան Հ., նշվ. աշխ., Բ մաս, էջ 490, ծանոթ. 20:

Միքայել վարդապետի առաջնորդության տարիներին Խուռուճի դուստր Եղիսեն մոր հոգու փրկության համար վանքին նվիրում է սեփական այգու մի կեսը, իսկ մյուս կեսը երեք թումանով վաճառում է նույն մենաստանին<sup>192</sup>: Կալվածագիրը տարեթիվ չունի: Հրատարակիչն այն գետեղել է ԺԸ դարի 30-40-ականներով թվագրված վավերագրերի շարքում:

1746 թ. Մանգասարենց Հարիկի որդի Սողոմոնը Մաղարդավանքի առաջնորդ Միքայել (Մուքեյ) վարդապետին 6000 դիան 10 շախի գումարով վաճառում է իր հայրենի տունը<sup>193</sup>:

1748 թ. մահտեսի Ավագի որդի Հայրապետը չորս թուման պարտքի դիմաց, որը նրա հայրը վերցրել էր Նախավկայի վանքի լուսարար Ստեփանոս վարդապետից (վավերաթուղթը կնքելու պահին՝ 1748 թ. հունվարի 13-ին, երկուսն էլ վախճանվել էին), և պարտքը ետ էին պահանջում Միքել (Միքայել) առաջնորդն ու միաբանության անդամները, վաճառում է արտը և վճարում պարտատիրոջը հասանելիք գումարը. «...Նախավկայի առաջնորդ Միքել վարդապետն, միաբանք կանգնեցան, Ստեփաննոս վարդապետին թամասուկն հանեցին, ինձանից իմ հար Մուղտուսի Ավաքի պարտքն ուզելոյ. փող չունի որ իմ հար Մուղտուսու պարտքն տվելի. զին ու ծախ արի իմ հար Մուղտուսու առած արտն ջաղացանու, որ հարս առել էր Վանացե. առած էր Ը չվան Ա չարեք: Գին ու ծախ արիք, վերստին չվանն ԵՌ (5000) դիան, որ զինն կանե Ռ թուման, Գ ապասի, կես շախի: Տվի Սուրբ Նախավկայի առաջնորդ մեր հայր Միքայել վարդապետին Գ հատօվն վասն իմ հար Միղտիսի Ավաքի պարտի ջանիպէն, որ պարտք էի(ն)ք տալոյ լուսարար Ստեփաննոս վարդապետին. տվի իմ հոր հոգին պարտուց ազատեցի»<sup>194</sup>: Փաստաթուղթը հաստատել են արարքեցի պարոն Հովհաննեսը, շամբեցի Մալիջանը, աստապատցի Աբգարը և այլք<sup>195</sup>:

1750 թ. մարտին Ատենց Սամվելի որդիները՝ Աբրահամը, Ավետիքը և Ստեփանը, Ստեփանոս նախավկայի վանքի առաջնորդ Գրիգոր վարդապետին են վաճառում իրենց պապենական մուլքը՝ այգին տնով, ինչպես նաև «Սատաղու քարեզեն կես գլուխ ջուր, ջրի օրն ուրբաք»<sup>196</sup>:

1765 թ. մարտի 20-ի առուծախի վավերագրով՝ Քուսանենց Աստվածատուրի որդի Ստեփանը երեք թումանով վանահայր Գրիգոր վարդապետին է վաճառում իրեն հասանելիք «Բաղումենց ջաղացի մին օր կես»-ը<sup>197</sup>: Գործարքը հաստատող վկաների

192 Արրահամյան Հար., Կալվածագրեր, պրակ I, էջ 65:  
193 Նշվ. աշխ., էջ 145:  
194 Նշվ. աշխ., էջ 65-66:  
195 Նշվ. աշխ., էջ 66:  
196 Նշվ. աշխ., էջ 23:  
197 Նշվ. աշխ., էջ 147-148:



բվում հիշվում է նաև Աստապատի Սբ. Ստեփանոս վանքի առաջնորդ Սարգիս վարդապետը<sup>198</sup>:

1769 թ. դեկտեմբերի 29-1770 թ. հունվարի 28-ին Ստեփանոս նախավկայի վանքի վրա տեղի ունեցած հարձակման ժամանակ հացահատիկ են գողանում: Դրա առնչությամբ Քերիմ խանը մի հրամանագիր է արձակում, որով կարգադրվում է քննել գործը և պատժել մեղավորներին. «...քրիստոնյաներից լավագույն Տեր Մաղաքիան և Դանիել վանքի [մյուս] սևագլուխները իմանան, որ գերագույնին զեկուցվեց, որ մի քանի բեռ հացահատիկը որոշ անձինք Նախիջևանի կողմերն են տարել, սակայն հայտնի չէ, որ նրանք որ ցեղից են: Պետք է ...պարզեն հացահատիկը տանող անձանց անունները, ցեղային պատկանելությունն ու զեկուցեն և այսուհետև թույլ չտան, որպեսզի որևէ մեկը ման հացահատիկ տանի այն կողմերը»<sup>199</sup>:

1772 թ. սեպտեմբերին Բալասանի որդի Էվումը երկու թումանով Գրիգոր վարդապետին է վաճառում «Տեր Վարդանեն առած արտն, որ է մալում տասնութ սոմարեն տեղ»<sup>200</sup>, և մեկ թումանով «Մակարի գահրեզից» իրեն հասանելիք ջուրը՝ պայման դնելով. «Գարձեալ ես Բալասանի որդի Էվումս ծախեցի երկու գլուխ ջուր Մակարի գահրեզեն և ջրի օրն է Գ (3) շաբթի, ամենայն համփեցնոց զիտուրեանքն և վկայութեանքն. ծախեցի Սուրբ Նախավկայի առաջնորդ Գրիգոր վարդապետին մեկ թուման. ոչ ում խօսք և իլաղա չունի... եթե ժամանակաւ այս իմ ծախսած Բ գլուխ ջրին դախիչի դուրս գայ, իմ հայրենիք Ղաջարի գահրեզեն Բ գլուխ ջուր սորա բատալ լինի»<sup>201</sup>:

1774 թ. հոկտեմբերի 10-ին մահտեսի Ղազարի որդի Աստվածատուրը կամովին 8000 դիանով Նախավկայի վանքի առաջնորդին վաճառում է հիշյալ «Մակարի գահրեզից» իր սեփական երկու գլուխ ջուրը: Առուծախի գործարքը վիճարկման ենթակա չէր նրա զավակների կողմից, հակառակ դեպքում փոխարենը վանքը ստանում էր «Ծովկի գահրեզի» չորս գլուխ ջուրը<sup>202</sup>:

1774-1775 թթ. ջուղայեցի բնդանոթածիզ (թովչի) Նիկողոսի որդի խոջա Հովհաննեսը Մաղարդավանքին է կտակում Իսպահանում գտնվող իր շարժական և անշարժ ողջ ունեցվածքը<sup>203</sup>:

1776 թ. օգոստոսին Գրիգոր վարդապետի կնքած առուծախի մեկ այլ փաստաթղթի համաձայն՝ վանքը Մովսեսի որդի Խաչատուրից ձեռք է

բերում «ասարխանուցն երկու պոզ» (կամ որ նույնն է՝ «Բ պոզ ասարխանեա») <sup>204</sup>:

1779 թ. դեկտեմբերի 17-ին Ազիզի որդիները՝ Հովսեփն ու Սարգիսը, Գրիգոր վարդապետին հինգ դիանով վաճառում են իրենց «ժայրենիք Կուսանի գահրեզեն մեկ գլուխ ջուր. և ջրի օրն է ուրբաթ»<sup>205</sup>:

1780 թ. փետրվարի 1-ին Մարտումի որդի Մահմատը երկու թումանով նույն «Կուսանի գահրեզեն չորս գլուխ ջուր. օրն է ուրբաթ» վաճառել է Նախավկայի վանքի Գրիգոր առաջնորդին<sup>206</sup>:

Ստեփանոս նախավկայի վանքին վաճառված մեկ այլ կալվածքի մասին է վկայում նույն թվականի սեպտեմբերի 20-ին կազմված հետևյալ վկայագիրը. «Ես՝ Բունիաթի որդի Ստեփանս իմ յօժար կամաւս ծախեցի իմ հայրենիք սեվ արտն, որ է մալում Զ (6) սոմար. ծախեցի Սուրբ Նախավկայի առաջնորդ Գրիգոր վարդապետին գինն չորս Ռ (4000) դիան. դապալով ծախեցի իր չորից հատերովն»<sup>207</sup>: Կալվածագիրը կազմել է վանքի լուսարար Հովհաննես երեցը:

1794 թ. Նախավկայի վանքի առաջնորդ Անանիա վարդապետը չորսուկես թուման գումարով ձեռք է բերում Ավետիքի որդի Մովսեսի սեփական տները, որոնք տասնամյակներ առաջ՝ 1730 թ. մայիսի 1-ին կնքված գործարքով նրա պապը՝ Իսրայելի որդի Հովհաննեսը, ինը թուման վեց հազար դիանով գնել էր Աղպալի որդի Ղաճարից<sup>208</sup>:

1818-1819 թթ. վանքի առաջնորդ Սարգիս վարդապետին ուղղված հրամանագրով վերստին հաստատվում է Դարաշամբ գյուղի՝ վանքապատկան նվիրատվական հողատարածություն լինելը<sup>209</sup>: Նույնն է հրամանագրվում նաև 1828-1829 թթ.<sup>210</sup>:

1819 թ. նշվել է, որ վանքի տնտեսական դրուբյունը բավական վատթարացել էր, քանի որ «Վարձագիարը՝ ցեղ ինչ Տաճկաց Պարսկաստանի, բնակեալ շուրջ գերամբք և ՚ի դաշտավայրի զիտորես՝ մինչև ՚ի քաղաքն Խօյ, բոնանան միշտ վանաց այսմիկ, զանդս սորա հատանելով, զիրաւունս Դարաշամբայ իւրելով և զվանքն գոյաթափ առնելով և կեղեքելով»<sup>211</sup>:

1828 թ. կազմված և 1830 թ. Նախիջևանում վավերացված կալվածագրերից մեկով՝ Դարաշամբ գյուղի մի մասը վաճառվել է և նվիրվել Սբ. Ստեփանոս նախավկայի վանքին. «Ես Սուրբ Նախավկայի Առաջնորդ(դ) Սարգիս վարդապետս այս դարալայի եղեալ Շամբայ մուլքին վերոյ գրեալ հայի և թ(ու)րքի վկայութեանքն...: ...Ես Սկրտիչ Սարքեսան Մա-

198 Նշվ. աշխ., էջ 148: Աստապատի Սբ. Ստեփանոս վանքի առաջնորդ Սարգիս վարդապետի ստորագրությունը փաստաթղթի ներքո ենթադրել է տալիս, որ Քուսանենց Ստեփանը Աստապատ գյուղաքաղաքից էր:

199 Կոտսիկյան Զ., Հրովարտակներ, պր. չորրորդ, էջ 95:

200 Նշվ. աշխ., էջ 69:

201 Նույն տեղում:

202 Նշվ. աշխ., էջ 116:

203 Մատենադարան, Պատկանյանների արխիվ, քրթ. 139, վավ. 113, ք. 4:

204 Կոտսիկյան Զ., Հրովարտակներ, պր. չորրորդ, էջ 150-151:

205 Նշվ. աշխ., էջ 116-117:

206 Նշվ. աշխ., էջ 117-118:

207 Նշվ. աշխ., էջ 71:

208 Նվ. աշխ., էջ 137-138:

209 Մատենադարան, Պատկանյանների արխիվ, քրթ. 139, վավ. 113, ք. 3:

210 Նույն տեղում:

211 Թաղիղեանց Մ., նշվ. աշխ., հ. Ա, էջ 245:

հակեանս վկայեմ, որ Ղազար Սարքեսանըն Շամբայ գիւղի կեսն իւր դարալովն ծախեց Սրբոյ Նախավկայի վանուց առաջնորդ Սարգիս աստուածաբեալ վարդապետի 1830-ին սեպտեմբերի 4-ին ի Նախիջևան քաղաք...»<sup>212</sup>:

1828 թ. կազմված առուծախի մեկ այլ կալվածագրի համաձայն՝ «...Սուրբ Նախավկայի վարդապետս այս քարդիս (իսնա՝ պարսկական գլխանոց, Ա. Հ.), որ է 1825 այս դարալայիս մուլքն Շամբայ Մօհպալի բեկից առիմ ԾԼ (130) թուման և ծախեցիմ Պրն. Գասպարեանին Նախիջվնոյ իւր դարալովն»<sup>213</sup>:

1828-1829 թթ. Սարգիս վարդապետի շնորհիվ վանքապատկան կալվածքներն ավելի են ընդարձակվում. «...Մոհրալի աղա Քեանքեառլու Ֆաթալի բեկի որդին ծախել է Դիքքեանդ և Օրթաքեանդ Դարաշամբ անուն գեղերից տասից և մեկ կես բաժինը ամենայն պատկանեալք՝ սար, ձոր, ջուր և բացի չորս աչք ջրաղացից և ձիթհանքից և նրանց կայած հողերից և բացի վանքի տակի բաղից, որոնք վանքի մալ են (ջրաղացը, ձիթհանքը և այգին): Ծախուած տեղի սահմաններն են՝ մի կողմից Բաշքեանդի եկեղեցին, մի կողմը Շեյխքեանդի և Եարմգայայի վերի կողմից, մին կողմն էլ Ջուլֆա գիւղը և Օրան Շամբի (աւեր քաղաք) և Ղզվանքը (Կարմիր վանք), մի կողմն էլ Գիւլֆարաջ և Վարմագիարի հողերը առել և գնել է Սարգիս խալիֆան՝ Դանիել օջաղի խալիֆան, 260 թումանի...»<sup>214</sup>:

1830 թ. սեպտեմբերի 4-ին հաստատված առուծախի մեկ այլ գործարքից պարզվում է, որ Դարաշամբ գյուղը (հավանաբար մյուս կեսը) ևս վաճառվում է Ստեփանոս նախավկայի վանքին. «Ես՝ Պետրոս Գասպարեանս, որ Դարաշամբ գյուղն գնեալ եմ սոյն դարալային ծախեցիմ Սբ. Ըստեփանոս Նախավկային. Առաջնորդ Սարքիս ած.արաբեալ վրդապետին, ինչպէս գնեալէյին, որ հայտն դարալայի միջին դրամնա»<sup>215</sup>:

1830-1831 թթ. վանքին է նվիրվում Քեռլու գյուղը<sup>216</sup>:

1831-1832 թթ. շահի հրամանով արգելվում է վանքապատկան վարելահողերից ու այգիներից հարկ վերցնելը<sup>217</sup>:

Նույն թվականին կազմված մեկ այլ հրամանագրով հաստատվում է Սարգիս վանահոր գնած

Դիքքեանդ և Դարաշամբ գյուղերի ամբողջությամբ վանքապատկան լինելը<sup>218</sup>:

1847-1848 թթ. հրաման է արձակվում, որ նշյալ գյուղերի հասույթը պետք է տնօրինի միայն Դարաշամբի վանքը. «...Քազաուրի հրաման է եղել, այսպէս Դիքքեանդ և Դարաշամբ գիւղերը Դանիել մարգարէ օջաղի տեսուչ Սարգիս խալիֆան Շարիաթի դարալայով գնել է և օջաղին կտակել է. որքան որ նա ողջ էր յիշեալ գիւղերի հասույթը օջաղի վերայ ծախսում էր: Մեռնելոց զկնի Օհանէս խալիֆային հասաւ և ...ոչ որ նրա գործերին չխառնուի»<sup>219</sup>:

1826-1828 թթ. ռուս-պարսկական պատերազմից ու պարսկահայերի գաղթից և հատկապես Թավրիզում Ատրպատականի հայոց առաջնորդարան ստեղծելուց հետո մենաստանի՝ առանց այն էլ անկայուն տնտեսական վիճակն ավելի է վատանում: 1850-1860-ական թվականներին վանք այցելած ականատեսն ընդգծում է «...վանական միաբանության անտարբերությունը և նրանց անհոգությունը դեպի վանքի սեփականությունները»<sup>220</sup>:

Թուրքմենչայի դաշնագրով Ստեփանոս նախավկայի վանքապատկան հողերի մի մասը հայտնվում է Նախիջևանի գավառի Աստապատ գյուղի տարածքում, և թեև ԺԹ դարի կեսերին «...նրանց եկամուտը ստանում է վանքը, բայց մի կաթողիկոսի մահից հետո այն հողերի կալվածագրերն ընկնելով մի բարեսիրտ էջմիածնականի ձեռքում, գաղտնի վաճառեց թուրք իշխաններին նրանց մի մասը...»<sup>221</sup>:

1870 թ. Ամենայն Հայոց Գևորգ Դ կաթողիկոսի և Մեսրոպ արքեպիսկոպոս Սմբատյանցի կազմած Երեանի նահանգի վանքերի և կալվածքների վերաբերյալ ցուցակում նշվել է, որ Դարաշամբի վանքն ունի «...1. մի այգի, որ բերէ միայն ծառապտուղս. 2. պարտեզ 3, բերեն նոյնպէս մասնաւոր ծառապտուղս: 3. կալուած Դարաշամբ գեղջն 20 տուն հայ ժողովրդովք, լերամբն և դաշտիւ պատկանի նոյն իսկ վանիցն՝ ըստ պարզագրոյն Աշոտ քազաուրին հայոց, որ յամի Տեսոն 976, որ տայ ՚ի տարին երբեմն ցորեան 10 խալվար, գարի 5 խալվար, հաճար 3 խալվար, իսկ ծխահարկ դրամ առ մի տուն 3 մանէթ. ընդամեն 60 բուրլի: 4. Ջրաղաց երեք աչք, որք բերեն տարին 3 խալվար ցորեան: 5. Վարելահող 50 խալվարաչափ ՚ի կալուածս Աստապատ գեղջ, ըստ պարզագրոյ Աշոտ քազաուրի Հայոց, որ բերէ երբեմն ՚ի տարին ցորեան 25 խալվար, և գարի 10 խալվար»<sup>222</sup>:

212 Յուցակ Մայր Արոտ Ս. Էջմիածնի նոր ստացված ձեռագրերի, «Էջմիածին», 1976, է. էջ 63 և Ը-Թ, էջ 63, 64:

213 Յուցակ Մայր Արոտ Ս. Էջմիածնի նոր ստացված ձեռագրերի, «Էջմիածին», 1976, Ը-Թ, էջ 64:

214 Մատենադարան, Պատկանյանների արխիվ, քրթ. 139, վավ. 113, ք. 5:

215 Յուցակ Մայր Արոտ Ս. Էջմիածնի նոր ստացված ձեռագրերի, «Էջմիածին», 1976, Ը-Թ, էջ 64:

216 Մատենադարան, Պատկանյանների արխիվ, քրթ. 139, վավ. 113, ք. 3:

217 Նույն տեղում:

218 Նույն տեղում:

219 Նույն տեղում:

220 Բաֆֆի, Գանապարհորդություն Պարսկաստանում, տես ԵԺ, հ. 8, էջ 326:

221 Նշվ. աշխ., էջ 323, ծան. 1:

222 Սմբատեանց Մ., Նկարագիր Սուրբ Կարապետի վանից Երմզակայ և շրջակայից նորա, էջ 487:



Մեկ տարի անց՝ նոյեմբերի 20-ին կազմված եկեղեցապատկան կալվածքների ցուցակի համաձայն՝ վանքի ենթակայության ներքո գտնվում էին Դարաշամբ գյուղն իր 40 խավվար հողով և 4 ջրաղացով (2-ն ավերակ), վանքի մոտ՝ մի ջրաղաց և մի մեծ պարտեզ, վանքից հյուսիս՝ ձորի մեջ՝ այգիներ և 2 արտ, 7 ձմեռանոց, ոչխարանոց և Աստապատի տարածքում՝ 30 խավվար հող<sup>223</sup>:

1889 թ. ամռանը Հակոբ վարդապետ Տեր-Աբրահամյանը Հին Նախիջևանի հոգևոր կառավարությանն ուղարկած գրության մեջ հայտնում է, որ Նախավկայի վանքն ունի տասնվեց կտոր (30 խավվար) վարելահող Աստապատում, որից տասը կտորը գտնվում է Սբ. Վարդան եկեղեցու շրջակայքում<sup>224</sup>:

1890 թ. նշվել է, որ վանքը հիմնականում կորցրել էր իր մեծաքանակ կալվածքները<sup>225</sup>:

1900 թ. Սահակ եպիսկոպոսը վանքի կալվածքների և եկամուտի վերաբերյալ Ամենայն Հայոց կաթողիկոս Սկրտիչ Ա Խրիմյանին մարտի 20-ին հղած նամակի մեջ մտահոգված գրում է. «...վանքն ունի բազմաթիվ եկամուտ, որ գոյանում է 30 խավարի շափ հողեր Ռուսաց հողի վրայ Աստապատ գիւղում, վանքի առջև մի քանի արտեր, որոնք եթե կանոնադր մշակելու լինեն գուցե թե մի աելի բան տայ. Տարաշամբ գիւղը, որ վանքի կալվածքն է և Ս. Ստեփաննոսի աջն երբեմն տանում են Հին-Նախիջևան և գիւղօրայք շրջեցնում, որից բազմաթիվ հաստք են քաղում: Բացի այս, վանքի պարսպից դուրս, դեմուղեմը գտնում է մի ջրաղաց՝ քարով, ուր ամեն պարագաներ կան, մի փոքրիկ ծախսով հարկատր է նորոգել գործածելու համար: Եթե խելքը գլխին մի տեսուչ կարգի, թերև կարողանայ բաւականին կառավարիլ»<sup>226</sup>:

1903 թ. ամռանը Էջմիածնի սինոդը Երևանի հայոց վիճակագրական կոմսիտորիային հանձնարարում է պայմանագիր կնքել Նախավկայի վանքի վարելահողերը վարձակալության տալու մասին<sup>227</sup>: Մի քանի ամիս անց՝ դեկտեմբեր-հունվար ամիսներին, Սկրտիչ Ա կաթողիկոսը Հին Նախիջևանի փոխանորդ Իսահակ վարդապետին, ինչպես նաև բնակիչներ Ստեփան Կարապետյանին ու Մնացական Մանասերյանին հանձնարարում է կարգավորել Նախավկայի հողային խնդիրը Մակվի խանի հետ<sup>228</sup>:

1904 թ. հունվարին Հին Նախիջևանի հոգևոր կառավարությանը հանձնարարվում է «...զվարելահողս վանուցն ս. Նախավկայի Դարաշամբայ, որ

յԱստաբատ, բողուլ ի վերայ եղբոր նախկին կապալառուի հանգուցեալ Սարգսի Առաքելեան»<sup>229</sup>:

1909 թ. վերջերին Ատրպատականի հայոց բեմական առաջնորդ Կարապետ եպիսկոպոս Տեր-Սկրտչյանը դատական գործ է հարուցում Հասան աղա Մամեդովի դեմ: Վերջինս Արաքս գետի ջրից օգտվելու նպատակով ապօրինաբար առու էր անցկացրել վանքապատկան հողատարածքի միջով<sup>230</sup>:

1910 թ. հունվարի 16-ին հայոց բեմի առաջնորդն Էջմիածին ուղարկած գրությամբ խնդրում է Խաչիկ [Դադյան] վարդապետին ուղարկել Նախավկայի վանք<sup>231</sup>: Հունվարի 22-ին Ամենայն Հայոց կաթողիկոս Մատթեոս Բ Իզմիրլյանը (1908-1910), ընդառաջելով Կարապետ եպիսկոպոսի խնդրանքին, Սինոդին հրահանգում է Խաչիկ վարդապետին ուղարկել Ատրպատական՝ տալով նրան դատական գործընթացի ժամանակ մեծաստանի շահեղ պաշտպանելու լիազորություն<sup>232</sup>:

1911 թ. նոյեմբերին հողային վիճելի խնդիրը կարգավորելու նպատակով վանք է այցելում նաև Կարապետ Տեր-Սկրտչյանը: Ի վերջո, դատական գործը վճռվում է հօգուտ վանքի: Այդ մասին 1912 թ. հուլիսի 12-ին Կարապետ եպիսկոպոսը գրություն է հղում Գևորգ Ե կաթողիկոսին. «Դարաշամբի Ս. Ստեփաննոս նախավկայի վանքի Ս. Աբոռում պահող կալուածագրերի պատճեններն ստանալով Ատրպատականի հայոց Առաջնորդարանում՝ պաշտպանեցինք վանքի կալուածական իրաւունքները ռուսահպատակ Մամեդովների դէմ և Թարիզի ռուսաց հիւպատոսարանում հաստատեցինք, որ վանքից Երասխի ստորին հոսանքով դէպի արևելք ընկնող տարածութիւնը՝ մօտ 180 վերստ տեղ, մինչև Հին Ջուղայի կամուրջի մնացորդները, որի մէջ նաև Մամեդովների գրաւած մօտ 8 վերստ տարածութեամբ տեղը՝ վանքին է պատկանում: Արդ, նոյն կալուածագրերի մէջ վանքի կալուածքի մի սահմանակէտը դէպի արևմուտք, Երասխի վերին հոսանքով, ցոյց է տրուած Կարմիր վանքը՝ Ռուսաց ափում, որով այդ կալուածքը տարածուած է մինչև Հին Նախիջևանի դաշտի հանդէպը: Այստեղ ահա Պարսից մասում, դեռ Կարմիր վանքին չհասած՝ Երասխի ապառաժուտ մեղ ձորը լայնանում է և կազմում է «Ղազանգիան կոչուած» լեռնադաշտը: Այժմ մի խումբ աստապատցիներ ցանկութիւն են յայտնում կապալով վերցնել այդ լեռնադաշտը, անասնապահութեամբ պարապելու այնտեղ և մշակելու գետափնյա մասերը. մինչև իսկ մօտ 30 ընտանիք Աստապատից պատրաստ են փոխադրուել և բնակութիւն հաստատել այնտեղ: Սակայն Մակուի

229 «Արարատ», 1904, էջ 917:  
230 «Արարատ», 1910, էջ 110: Տե՛ս նաև Վավերագրեր հայ եկեղեցու պատմութեան, գիրք Ը, էջ 636:  
231 Վավերագրեր հայ եկեղեցու պատմութեան, գիրք Ը, էջ 636 և Վաւերագրեր հայ եկեղեցու պատմութեան, գիրք ԺԶ, էջ 161:  
232 Վավերագրեր հայ եկեղեցու պատմութեան, գիրք Ը, էջ 636:

223 ՀԱԳ, ֆ. 56, ց. 6, գ. 1477, ք. 5:  
224 ՀԱԳ, ֆ. 56, ց. 18, գ. 189, ք. 15:  
225 Ա. Ե., Նամակ Հին-Նախիջևանից, «Մշակ», 1890, № 100, էջ 2:  
226 ՀԱԳ, ֆ. 56, ց. 15, գ. 417, ք. 59:  
227 «Արարատ», 1903, յունիս, էջ 485:  
228 «Արարատ», 1904, փետրուար, էջ 101:

Սարդարի հրամանով մօտ 60 տուն քրդեր կան բնակեցրած այնտեղ, որոնք և նրան են տուրք վճարում իբրև կալուածատիրոջ. անցեալի բռնութեան օրերում, երբ Ս. Նախավկայի վանահայրերը վանքի պարիսպներում անգամ ազատ չէին ամեն տեսակ ճնշումներից և կեղեքումներից, ըստ մեծի մասին խեղճ անճարակ մարդիկ լինելով՝ չէին կարող այսքան ընդարձակ տարածութեան վերայ հսկողութիւն ունենալ և տիրել, որով Մակուի սարդարները շատ ընդարձակ տեղ վանքի կալուածքից գրաւել և իւրացրել են: Մինչդեռ ոչ միայն վանքի կալուածագրերը հաստատում են յիշեալ լեռնադաշտի վանքի սեփականութիւն լինելը, այլ և Երասխի երկու ափի բնակիչները կվկայեն, որ թէ այդ լեռնադաշտը և թէ ամբողջ շրջակայքը՝ նաև քրքարնակ Վարձագիար, Դողայ և Քեղեթ գիւղերը Ս. Նախավկայի վանքին են պատկանում»<sup>233</sup>:

Դեռևս 1911 թ. հուլիսի 27-ին Էջմիածնի սինոդը պատվիրում է Երևանի կոմսիտորիային հանձնարարել Հին Նախիջևանի հոգևոր կառավարությանը Հակոբ քահանա Տեր-Մինասյանից վերցնել Նախավկայի վանքին հասանելիք պարտքը և վանքի հետ կապված ծախսերը հոգալուց հետո մնացած գումարն ուղարկել Թավրիզ՝ բեմական խորհրդին: Բացի այդ՝ հոգևոր կառավարությանն առաջարկվում է բեմական խորհրդի գիտությամբ ու նրա ներկայացուցչի մասնակցությամբ վարձակալության տալ Մաղարդավանքի՝ ռուսական սահմանում եղած կալվածքները (անունները չեն հիշատակվում) և պետական հարկերը վճարելուց ու վանքի համար անհրաժեշտ ծախսերը կատարելուց հետո ավելացած գումարն ուղարկել բեմական խորհրդին<sup>234</sup>:

1960-ական թվականներին վանքի կալվածքների վիճակի վերաբերյալ գրվել է. «Ս. Ստեփաննոս Նախավկայի վանքի գիւղը եւ վանքապատկան Դարաշամբ գիւղն եւս երկար տարիներ երեսի վրայ ձգուած ըլլալով, պատճառ էր դարձեր, որ տարիներու ընթացքին Դարաշամբ գիւղին կէտը (3 դանգը) սեփականացուի հարեւան պարսիկ գիւղատերերու կողմէ, նկատի ունենալով, որ անոնց սեփականատիրութեան թողբերը Ազգ. Առաջնորդարանիս անուան առնուած չէին տակաւին:

Թեմական Խորհուրդին տարած աշխատանքներուն շնորհիւ, ի վերջոյ կարելի եղաւ ստանալ տոյն վանքին եւ յարակից կալուածներուն սեփականաթուղթերը՝ Ս. Ստեփաննոս Նախավկայի գիւղը՝ Դըզըլ Վանք անունով եւ Դարաշամբ... իբրեւ վարձ եղած ազգապատկան կալուածներ, իսկ Դարաշամբ գիւղին միայն կէտը (երեք դանգ) կարելի եղաւ հրիտակուած կալուած որպէս՝ ազգային կալուածի օրինական վիճակին դարձնել: Մնացեալ միւս կէտը պարսիկ գիւղատերերուն սեփականութիւն

233 Վաւերագրեր հայ եկեղեցու պատմութեան, գիրք ԺԶ, էջ 278:  
234 «Արարատ», 1911, օգոստոս, էջ 621:

նր մնաց: 380.000 ռիալի գումարը այսպիսով կորսուեցաւ: ...Սոյն կալուածները պաշտօնապէս սկսան օգտագործուիլ 1960 թուին: ...այս հարցին բնութիւնը փոխանցուած է Մակուի ֆարմանտարին (գաւառապետութեան), որպէս զի իր պաշտօնեաները դրկելով Ս. Ստեփաննոս վանքը, բննեն վարելահողերը եւ ըստ այնմ վճիռ մը արձակեն, այլապէս ազգապատկան հողերը պիտի ազգայնացուին...»<sup>235</sup>:

**Մաղարդավանքի ձեռագրերի հավաքածուն.** հայոց գրչության ամենահին ու ամենահայտնի կենտրոններից է: Դարեր շարունակ այստեղ ստեղծվել, նկարագրվել ու կազմվել են ձեռագիր մատյաններ:

1819 թ. այցելուն նշում է. «Գրադարան վանացս առատ է հին ձեռագիր մատենիւք. այլ՝ ՚ի սակս ընդհանուր պակասութեան ուսմանց ՚ի տոսա՝ ամենայն ընդ փոշովք թաղին»<sup>236</sup>:

Նախավկայի առաջնորդական բեմի վերացումից հետո՝ 1848 թ., վանքի ձեռագրերը կորստից փրկելու նպատակով կաթողիկոս Ներսես Աշտարակեցու հանձնարարությամբ Էջմիածնի միաբան Հովհ. Շահխաթունյանցը և Սինոդի առեմակալ Մակար վարդապետ Տեր-Պետրոսյանը 4 ամսով գործուղվում են Ստեփանոս նախավկայի վանք, որպեսզի տեղում վանահայր Հովհաննես վանահոր աջակցությամբ «...բարուք հետագօտութեան հաւաքել զգտանեցեալ գրեանսն...» և կազմակերպեն արժեքավոր ձեռագրերի տեղափոխումը Սբ. Էջմիածին<sup>237</sup>: Նրանց հաջողվում է Դարաշամբի վանքի ձեռագրաց հավաքածուի մի մասը՝ շուրջ 25 ձեռագիր և 98 տպագիր մատյաններ, տեղափոխել Մայր Աթոռ<sup>238</sup>:

1871 թ. վանքում պահվում էին ձեռագիր ու տպագիր 302 գիրք, կաթողիկոսական 43 կոնդակ, հայերեն 80 և պարսկերեն ու թուրքերեն 38 կալվածագիր<sup>239</sup>:

1870-ական թվականներին վանքի ավետարաններից մեկը փոխադրվում է Սբ. Էջմիածնի մատենադարան: Այդ մասին 1876 թ. գրվել է. «Գովելի յարատուրեամբ կը ճոխանայ Ս. Էջմիածնի մատենադարանը... որոց մէջ աչքի զարնող գեղեցիկ Աւետարան մի կայ երկաթագիր մագաղաթի վերայ գրուած, եւ երեսի կազմը փղոսկրեայ և երկու կողմը քանդակագործ պատկերներ Յունական ձեւով, որոյ թուականն է այսպէս. «Յամի թուոյ Հայկազանց Ն.Լ.Ը (989): Եւ ըստ թուոյ Հռոմոսի ՉԽԲ (742), յիսմայելական բռնակալութեան ՅՀԹ (379):

235 ԳԱՀՊ, հ. Բ, էջ 265:  
236 Թաղիդեանց Մ., նշվ. աշխ., հ. Ա, էջ 245:  
237 Մատենադարան, ֆ. 49բ, քոթ. 154, վավ. 203ա:  
238 ԳԱՀՊ, հ. Բ, էջ 68:  
239 Յուցակն ամբողջությամբ տես ՀԱԳ, ֆ. 56, ց. 6, գ. 1477, ք. 12-14:



Այս ատեարանը մտ ժամանակներս Մաղարթայ լերին Նախավկայի վանքին բերում է»<sup>240</sup>:

1904 թ. Սմբատ Տեր-Ավետիսյանը Ռուսական հնագիտական հանձնաժողովի կողմից գործուղվում է Ատրպատական ուսումնասիրելու Մաղարդավանքում պահվող ձեռագրերը<sup>241</sup>: Վանքում նկարագրում է 124 ձեռագիր և դրանց մասին 1910 թ. մարտին մանրամասն զեկույց է ներկայացնում Ռուսաստանի կայսերական հնագիտական ընկերության կովկասյան մասնաճյուղում<sup>242</sup>:

1911 թ. դեկտեմբերին կաթողիկոսական տեղակալ Գևորգ արքեպիսկոպոսը, մտահոգված Մակվի և Ղարաղաղի խանություններում տիրող խառնակ վիճակից, պատվիրում է Նախավկայի վանքի ձեռագրերը տեղափոխել Մայր Աթոռ<sup>243</sup>: Նշյալ թվականի դեկտեմբերի 20-ին Ատրպատականի թեմի առաջնորդ Կարապետ եպիսկոպոսը դիմում է Գևորգ արքեպիսկոպոսին՝ խնդրելով «...կարգադրել մի առանձին գրութեամբ յանուն վանահօր Ս. Նախավկայի վանոց՝ Տ. Ղևոնդ վարդապետի Բարսեղեան, որ վանքում մնացած բոլոր ձեռագիրները Կարսից Ջուլֆա փոխադրել՝ ապահով արկղերի մեջ դնելով ուղարկել Ս. Էջմիածին...»<sup>244</sup>:

Կարճ ժամանակ անց Թավրիզի, Խոյի, Մալմաստի հայկական ձեռագրերի հետ Նախավկայի վանքի ձեռագիր մատյանները ևս ուղարկվում են Էջմիածին<sup>245</sup>:

Մաղարդավանքի գրչության կենտրոնի ձեռագրերն այժմ պահվում են Երևանում, Թավրիզում, Նոր Ջուղայում և այլուր:

**Մաղարդավանքը գրչօջախ**. վանքում գրված ամենահինը «Յիշատակագրութիւնք եպիսկոպոսաց առաքելական վիճակիս Արտագոս» ձեռագիրն է, որն արժեքավոր սկզբնաղբյուր է հայոց եկեղեցու և Ա-Գ դարերում (Գրիգոր Լուսավորչից առաջ) Արտագոս գահակալած եպիսկոպոսների պատմության ուսումնասիրության համար: Այն գրել է Հովհաննես Մաղարդեցի վարդապետը 649 թ. «...ի հին յիշատակարանէ միոջ, որ էր գրեալ (ի) ՂԸ (649) թուական[ին] Հայոց, ձեռամբ Յոհաննէս սպասաորբէ, ի սուրբ ուխտէն Մաղարթայ»<sup>246</sup>: Արդեն նշել ենք, որ Հովհաննես Մաղարդեցին Արտագի եպիսկո-

պոսների ցանկը (Գավազանագիրքը) ավարտել է Ղևոնդիոսով, քանի որ չի կարողացել գտնել վերջինիս հաջորդած առաջնորդների անունները<sup>247</sup>: Անվանացանկի շարունակությունը փորձել է գտնել նաև Արտագի Ջաքարիա Ա Ծործորեցի արքեպիսկոպոսը (ԺԴ դ.), սակայն ապարդյուն ջանքերից հետո ձեռագիրը կորստից փրկելու համար նորոգել է տալիս 1329 թ.<sup>248</sup>:

Մաղարդավանքում ստեղծված ԺԴ դարից մեզ հասած ձեռագրերը քիչ են: Բացի Ջաքարիա Ծործորեցու հիշատակագրած վերոհիշյալ ձեռագրից՝ ցայսօր հայտնի է ևս երեք ձեռագիր:

1363 թ. Պետրոս գրիչը «...ընդ հովանեաւ սրբոյն Ստեփաննոսի նախավկային» ստեղծում է ավետարան<sup>249</sup>:

1381 թ. Ատոմ գրիչը ոմն Սիմեոնի պատվերով Մաղարդավանքում ընդօրինակում է Գրիգոր Նարեկացու «Մատենանոց քերական» պոեմը և խնդրում հիշել «...նախ և առաջին զմեծ բարունապետն Սարգիս, որ զարինակս շնորհեաց, և զստացող սուրբ գրոյս զՍիմեոն, և զիւրսն ամենայն...»<sup>250</sup>:

1427 թ. գրիչ Գրիգոր Արծկեցին «որ մականուամբ Էլմէլիբեց կոչի» (պատվիրատու՝ Դանիել կրոնավոր), «...գրեցաւ և աւարտեցաւ քրիստոսախօս ատեարանս ի գաւառիս Շամբի-Չորոյ, ի մենաստանիս՝ որ մականուամբ Մաղարդայ վանք կոչի, ընդ հովանեաւ քրիստոսահիմն և առաքելաշնորհի սուրբ խորանացս՝ սուրբ Աստուածածնի, և

**Ա**րդ գրեցան և ևս արտեցաւ քնախօս ատեարանս ի գաւառիս Շամբի Չորոյ ի մենաստանիս որ մականուամբ մաղարդի վանք կոչի: Ընդ հովանեաւ քրիստոսահիմն և առաքելաշնորհ սուրբ խորանացս սքանձանձի և սուրբ բոյն ստեփաննոսի նախավկայի և սուրբ բոյն գրեցեալ զօրս վարին որ կարողացէ ալ կան ի հարաւա կոյս կողմանէ: Համս դեպ երանխ պետոյ ի Թաղաւորութեն ի սքանձորին յուսու զոյ որդոյ Եւլայ Թուաղաւորութին կի Լիկեւոց տեառն տեր սօրոսի Եւլ բըւականուութեն հայոց Գրիչ

Մաղարդ վանքում 1427 թ. ստեղծված ավետարանի հիշատակարանը

247 Ե-ԺԲ, էջ 14-15: Տե՛ս նաև Գարեգին Ա կաթողիկոս, նշվ. աշխ., էջ 45-46:  
248 Ե-ԺԲ, էջ 15, մանր. 1:  
249 ԺԴ, էջ 458:  
250 ԺԴ, էջ 536-537: Տե՛ս նաև Ոսկեան Հ., նշվ. աշխ., Բ մաս, էջ 539: Սմբատանց Մ., նշվ. աշխ., էջ 123, 180: Յուզակ ձեռագրաց Մաշտոցի անվան Մատենադարանի, հ. Ա, կազմեցին՝ Օ. Եզանյան, Ա. Ջեյրումյան, Փ. Ամբարյան, Երևան, 1965, էջ 584:

240 Ուդնոր Ա. Ե., նշվ. հոդվ., «Միօն», 1877, էջ 258:  
241 Յուզակ հայերեն ձեռագրաց Նոր Ջուղայի Ամենափրկիչ վանքի (կազմ. Ս. Տեր-Անտիսեան), Վիեննա, 1970, էջ 5:  
242 Կնիք հաստոյ ընդհանուր Սուրբ Եկեղեցոյ, Էջմիածին, 1914, նախաբան, էջ 1:  
243 «Արարատ», 1912, յունուար, էջ 6; ապրիլ, էջ 292:  
244 Վառնագրեր հայ եկեղեցու պատմութեան, գիրք ԺԶ, էջ 245, վավ. 140:  
245 ԴԱՀՊ, հ. Բ, էջ 68:  
246 Ե-ԺԲ, էջ 14: Հիշատակարանն առաջին անգամ հրատարակվել է «Արարատ», 1868, էջ 102-104: Տե՛ս նաև Սմբատանց Մ., նշվ. աշխ., էջ 134, ձեռագրաց ցուցակ-ներդիր՝ 316-317 էջերի միջև՝ թիվ 183: Գարեգին Ա կաթողիկոս, նշվ. աշխ., էջ 45:

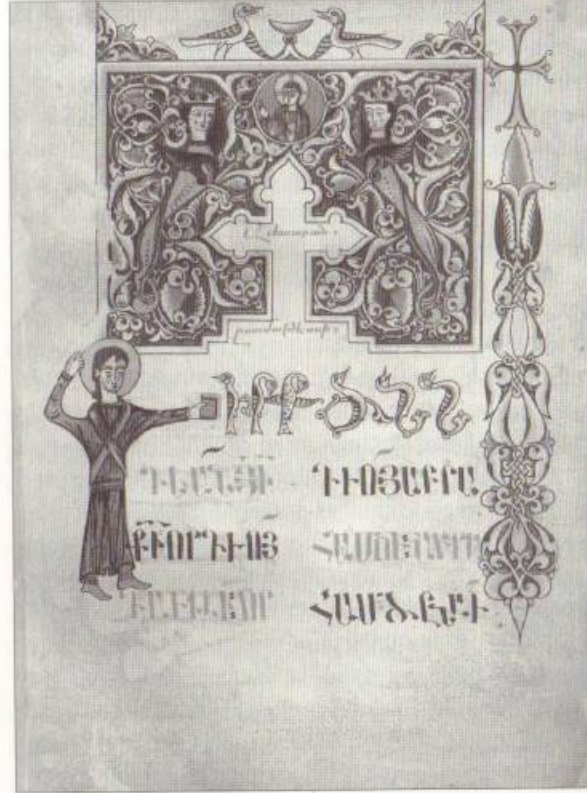

Մաղարդավանքում 1427 թ. ստեղծված ավետարանի մանրանկարներից



սրբոյն Ստեփաննոսի նախավկայի, և սրբոյն Գեորգեայ զօրավարին, որ կառուցեալ կան ի հարաւա կոյս կողմանէ, հանդէպ Երասխ գետոյ»<sup>251</sup>:

1430 թ. ստեղծված Գանձարանի հեղինակը գրիչ Միսիբարն է. «...գրեցաւ սայ ի վայելուչ տեղս, որ կոչի Մաղարդի վանս, ընդ հովանեաւ սուրբ Ստեփաննոս նախավկայիս և յայլ սուրբ նշխարացս, ի յառաջնորդութիւն տէր Աագի և Յակոբ վարդապետի, ի դառն և ի նեղ ժամանակիս, որ Շահռուդ դանն էրեկ, բազում աւեր էած աշխարհիս մեր...»<sup>252</sup>:

1440 թ. «Կոչումն ընծայութեան Կիրեղի Երուսաղէմացոյ» (ժամանակը՝ 1316 թ., տեղը՝ Վան, նորոգող՝ Միսիբար եպիսկոպոս) «...ես նորոգել զա յիշատակ ոգոյ իւրոյ... Կազմեցաւ ...ընդ հովանեաւ Նախավկայիս...»<sup>253</sup>:

1484 թ. գրիչ Բարդուղիմէոս կրոնավորը հեղինակում է Մաղմոսարան. «...ի տեղս որ կոչի, Մաղարդոյ վանք ընդ հովանեաւ սուրբ Ստեփանոս Նախավկայի, առ ոստ երջանիկ //պս, և զվարպետն իմ զտէր Գրիգոր Բերկրեցից, և զուսուցիչն իմ զտէր Պետրոս մահղասիս. թուին ՋԼԳ (1484)»<sup>254</sup>:

Գրիչ Բարդուղիմէոսը ևս մեկ Մաղմոսարանի հեղինակ է՝ ստեղծված 1485 թ. (պատվիրատու՝ Մե-

լիքսեր արեղա, նկարագարող՝ Աբանաս ծաղկող), որի հիշատակարանի սկզբնամասը չափածո է, շարունակությունը՝ արձակ.

«...Ծաղկեցաւ Մաղմոսարանս Ի հռչակաւոր վանքս Ստեփաննոսի...: ...գրեցաւ ...ի տեղիս, որ կոչի աստուածաբնակ Մաղարթեվանք, առ ոստ երջանիկ և առաջնորդ սուրբ ուխտիս զտէր Վարդան արհեպիսկոպոսի, և զվարպետն իմ զտէր Յակովբ փիլիսոփայն և զուսուցիչն իմ զտէր Պետրոս մահղասիս»<sup>255</sup>:

1507 թ. տեր Ագարիան գրում է ավետարան<sup>256</sup>: 1545 թ. ևս մեկ Մաղմոսարան է հեղինակում Բարդուղիմէոս գրիչը (ծաղկող՝ Աբանաս). «Ծաղկեցաւ Մաղմոսարանս ի հռչակաւոր վանքս Ստեփաննոսի, ձեռամբ ախմար նկարողի, որ Աբանաս անուն կոչի...»<sup>257</sup>:

1551 թ. ստեղծվում է «Բնաբան քարոզիչ վարդապետաց» երկը գրիչ Մովսես վարդապետի կողմից<sup>258</sup>: 1562 թ. գրիչ Ավետիս Հիզանցին հեղինակում է «Մաշտոց ձեռագ» (ստացող՝ տեր Պետրոս Դարաշամբեցի)<sup>259</sup>:

255 Նշվ. աշխ., էջ 73:  
256 Ոսկեան Հ., նշվ. աշխ., Բ մաս, էջ 541:  
257 Գեորգեան Ա., նշվ. աշխ., էջ 28:  
258 Սմբատանց Մ., Նկարագիր Սուրբ Կարապետի վանից Երնջակայ և շրջակայից նորա, էջ 140: Տե՛ս նաև Ոսկեան Հ., նշվ. աշխ., Բ մաս, էջ 542: Ի դեպ, 1893 թ. այս ձեռագիրը 11 այլ ձեռագրերի հետ Մայր Աթոռ Սբ. Էջմիածնի մատենադարանին է նվիրում Մեսրոպ արքեպիսկոպոս Սմբատյանցը:  
259 Յուզակ ձեռագրաց Մաշտոցի անվան Մատենադարանի, հ. Ա, էջ 1047:

251 ԺԵԱ, էջ 365: Տե՛ս նաև Սմբատանց Մ., նշվ. աշխ., էջ 155: ձեռագրաց ցուցակ-ներդիր 316-317 էջերի միջև՝ թիվ 50: «Բազմավեպ», 1935, էջ 436:  
252 ԺԵԱ, էջ 396:  
253 ԺԵԱ, էջ 504: Տե՛ս նաև Ոսկեան Հ., նշվ. աշխ., Բ մաս, էջ 540-541: Քիւրտեան Յ., նշվ. հոդվ., «Հուր», 1974, № 37-38, էջ 39:  
254 ԺԵԳ, էջ 58:



1594 թ. գրիչ Անանիա վարդապետը հեղինակում է ավետարան (պատվիրատու՝ ոմն Մելեք Մեհեր)՝<sup>260</sup>:

1601 թ. Հովհան երեց Դարբասարեցին խոջա Մարգարեի պատվերով վանքում նորոգում է «Յայսմատուրք»՝<sup>261</sup>:

1625 թ. գրիչ Թումա արեղան գրում է Մաշտոց. «Եւ գրեցաւ սա... ի վանքս Մաղարդայ, ընդ հովանեաւ Ս. Նախավկային և ի Տիրամայր Ս. Աստուածածնի[ն], և մերոյ առաջնորդի սբ. ուխտիս տէր Պետրոս արքեպիսկոպոսի...»՝<sup>262</sup>:

1627 թ. ստեղծվում է «Խազտետր» (ժամանակը՝ ԺԴ դ., պատվիրատու՝ ոմն տեր Ստեփանոս, կազմող՝ Պողոս միաբան). «...ի դուռն Ս. Ըստեփաննոս Նախավկային, որ կոչի Մաղարդավանք»՝<sup>263</sup>:

1648 թ. ստեղծված ավետարանում (ժամանակը՝ ԺԶ դ., կազմող՝ Ավետիս երեց) նշվել է. «Յիշատակ է Աւետարանս ի դուռն Ս. Ստեփաննոս Նախավկային...»՝<sup>264</sup>:

1655 թ. Միքայել գրիչը հեղինակում է Ժամագիրք, որի պատվիրատուն էր Խանունը՝ ի հիշատակ շամբեցի Կիրակոսի որդի Հովհաննեսի. «Արդ՝ գրեցաւ ի դուռն Ս. Ըստեփաննոս Նախավկային և ընդ հովանեաւ Ս. Աստուածածնի, և Ս. Գրիգոր Լուսորչի, և Ս. Յովաննէս Սկրտչին...» կամ «ի դուռն սուրբ Ըստեփանոս նորաքնուրք Նախավկային...»՝<sup>265</sup>:

1663 թ. ստեղծվում է Աստվածաշունչ գրիչ Գասպարի կողմից (պատվիրատու՝ վանքի առաջնորդ Միքայել վարդապետ)՝<sup>266</sup>:

1670 թ. ստեղծված «Մանրուսում»-ի հեղինակը գրիչ և ծաղկող Իսահակ Ասպահանցին է, իսկ ստացողը՝ Թորոս կրոնավոր Ասպահանցին՝<sup>267</sup>:

1671 թ. ստեղծվում է Ժողովածու (գրիչ՝ Արիստակես)՝<sup>268</sup>, իսկ 1672 թ.՝ և մեկ Ժողովածու (գրիչ՝ Պետրոս վարդապետ)՝<sup>269</sup>:

1675 թ. գրիչ, ծաղկող և կազմող Մարութ Սյունեցին (ստացող՝ Մարտիրոս վարդապետ) վանքի ա-

ռաջնորդ Միքայել վարդապետի պատվերով ընդօրինակում է Ներսես Լամբրոնացու «Մեկնութիւն սաղմոսաց» երկը. «...մեծ բարունապետն Միքայել զեռափափագ սէր սրտի նորո եւ զգանկութիւն հոգետր, որ կամի ստանալ զիրս իւրն հոգետր զաւակ, յայնժամ իբր բռնութեամբ հարկ ի վերայ եղեալ Մարտիրոս բանի սպասատրին... հեզահոգի Մարտիրոս ինքնայոժար կամօք յանձն էառ զի գրել տացէ: Բայց մեծ բարունապետն Միքայել զամենայն արտաքին հոգսն ինքն յանձն էառ հուզալ եւ վճարել: Բերեալ զբարտուղարն ի յերկրէն Սիւնեաց եւ զօրինակն ի Վայոց ձորէն, ի յանապատէն Ծատիկ կոչեցելոյ, տուեալ զչափ եւ զգաղափար գրքին... գրեցաւ հոգեղի սուրբ զիրքս ի մեծահռչակ եւ յաստուածաբանակ եւ յակ[ա]յնաւոր եւ երեսելի եւ ի մայրաքաղաքն ամենայն վանորէից ի Սուրբ ուխտս սրբոյն Ստեփաննոսի Նախավկայի եւ այլ բազմահաւար սրբոց նշխարացս, որք աստ կան գումարեալ, ի պահպանութիւն տանս Թորգոմեան...»՝<sup>270</sup>:

1675 թ. ստեղծվում է ավետարան, որի պատվիրատուն Հակոբ սարկավագ Ջուղայեցին է՝<sup>271</sup>:

1670-ական թվականներին ստեղծվում են «Խազգիրք» (1677)՝<sup>272</sup>, «Մեկնիչ խորհրդոյ» (ստացող՝ Մարտիրոս, 1677)՝<sup>273</sup>, «Վարք հարանց» (1679, ստացող՝ Միքայել վարդապետ)՝<sup>274</sup> և այլ աշխատություններ:

1685 թ. ստեղծված Խորհրդատետրի հեղինակը Մովսես գրիչն է՝<sup>275</sup>:

1686 թ. ստեղծվում է «Յայսմատուրք» (գրիչ և ծաղկող՝ Ստեփանոս Ջուղայեցի, պատվիրատու՝ չորսեցի Մարկոս). «ի ձորն Ծամբայ, ի սուրբ ուխտն սրբոյն Ստեփաննոսի Նախավկային եւ առաջին մարտիրոսին»՝<sup>276</sup>: Մատյանը ձեռքից ձեռք անցնելով՝ ԺԹ դ. ընծայաբերվում է Թեհրանի Սբ. Թադեոս-Բարդուղիմեոս եկեղեցուն:

1690-ական թթ. ստեղծված Ժողովածուի հեղինակը գրիչ Մելիքն է (ստացողներ՝ Ովան և Գալուստ վարդապետներ): Ըստ որում, աշխատանքները սկսվում են Նախավկայի վանքում (1691 թ.), ապա շարունակվում Երուսաղեմում և այնտեղ էլ ավարտվում 1697 թ.՝<sup>277</sup>:

270 Յուզակ ձեռագրաց Մաշտոցի անվան Մատենադարանի, հ. Ա, էջ 453: Տե՛ս նաև Մայր ցուցակ հայերէն ձեռագրաց Մաշտոցի անուան Մատենադարանի, հ. Գ, էջ 1643-1644:

271 Սմբատեանց Մ., նշվ. աշխ., էջ 141, 184-185:

272 Նշվ. աշխ., էջ 121:

273 Ոսկեան Հ., նշվ. աշխ., Բ մաս, էջ 550-552:

274 «Արարատ», 1899, էջ 356: Տե՛ս նաև Ոսկեան Հ., նշվ. աշխ., Բ մաս, էջ 518-519:

275 Յուզակ ձեռագրաց Մաշտոցի անվան Մատենադարանի, հ. Բ, էջ 343:

276 Յուզակ հայերէն ձեռագրաց Թեհրանի, կազմեց Հր. Աճառեան, Վիեննա, 1936, էջ 7-8:

277 Յուզակ ձեռագրաց Մաշտոցի անվան Մատենադարանի, հ. Բ, էջ 441:

278 Սմբատեանց Մ., նշվ. աշխ., էջ 270, ցուցակ-ներդիր 316-317 էջերի միջև՝ թիվ 181:

260 Նշվ. աշխ., էջ 1039: Ձեռագիրն այժմ պահվում է Երևանի Մատենադարանում 3552 թվահամարի տակ:  
261 ԺԷԱ, էջ 14-15: Տե՛ս նաև Ոսկեան Հ., նշվ. աշխ., Բ մաս, էջ 543-544:  
262 ԺԷԲ, էջ 189:  
263 Նշվ. աշխ., էջ 246: Տե՛ս նաև Ոսկեան Հ., նշվ. աշխ., Բ մաս, էջ 545: Մայր ցուցակ հայերէն ձեռագրաց Մաշտոցի անուան Մատենադարանի, հ. Գ, էջ 634:  
264 ԺԷԳ, էջ 310: Տե՛ս նաև Սմբատեանց Մ., նշվ. աշխ., էջ 314: Ոսկեան Հ., նշվ. աշխ., Բ մաս, էջ 546:  
265 ԺԷԳ, էջ 645: Յուզակ ձեռագրաց Մաշտոցի անվան Մատենադարանի, հ. Ա, էջ 356-357 և հ. Բ, էջ 1404-1405:  
266 Ոսկեան Հ., նշվ. աշխ., Բ մաս, էջ 547:  
267 Ոսկեան Հ., նշվ. աշխ., Բ մաս, էջ 549-550: Տե՛ս նաև Յուզակ ձեռագրաց Մաշտոցի անվան Մատենադարանի, հ. Ա, էջ 402:  
268 Ոսկեան Հ., նշվ. աշխ., Բ մաս, էջ 549:  
269 Յուզակ հայերէն ձեռագրաց Թաւրիզի, էջ 50: Տե՛ս նաև Յուզակ ձեռագրաց Մաշտոցի անվան Մատենադարանի, հ. Ա, էջ 1207:

1703 թ. գրիչ Հակոբ վարդապետ Ծամբեցին «ի Նախավկայի վանս Դարաշամբայ» ստեղծում է «Յայսմատուրք»՝<sup>278</sup>:

1705 թ. գրիչ Ստեփանոս Ջուղայեցի սարկավագի հեղինակած «Յայսմատուրք»-ի հիշատակարանն արժեքավոր տեղեկություններ է պարունակում ԺԷ դարավերջին վանքում Պետրոս և Հովհան Ծամբեցի առաջնորդների իրականացրած նորոգչական աշխատանքների մասին՝<sup>279</sup>:

1711 թ. ստեղծված Խորհրդատետրի հեղինակը գրիչ Եզեկիեն է՝<sup>280</sup>:

1724 թ. գրիչ Մելքոն երեց Ջուղայեցի «ի վանս սուրբ Նախավկային, որ ի Մաղարդայ ձորն Ծամբայ» ընդօրինակում է Փավստոս Բուզանդի «Հայոց պատմություն»-ը՝<sup>281</sup>:

1736 թ. գրիչ Ստեփանոս Ջուղայեցին Աբրահամ Կրետացի կաթողիկոսի պատվերով ընդօրինակում է «Պատճենը կոնդակաց Մաղարդավանից» (ձեռագիրն այժմ պահվում է Երևանի Մատենադարանում, 8017 թվահամարի տակ)՝<sup>282</sup>:

Ենթադրվում է, որ Ստեփանոս նախավկայի վանքում է ստեղծվել նաև 1710-1720 թթ. վերաբերող Ծարակնոցը: 1914 թ.՝ բուրջական գորբերի ներխուժման օրերին, միաբանները ձեռագիրը բարքընում են հողի տակ, ուր այն մնում է կես դար և խիստ վնասվում. բերբերը խուճանում են ու քարանում: Ձեռագիրը հայտնաբերվում է 1967 թ.: Փոխադրվում և Թավրիզի Մելիք-Թանգյան ազգային թանգարանին է հանձնվում նորջուղայեցի Լևոն Մինասյանի միջոցով, որտեղ և պահվում է մինչ օրս՝<sup>283</sup>:

1758 թ. վանքում ստեղծվում է «Քարոզգիրք Տիրատուր վարդապետի» երկը գրիչ Հակոբ սարկավագի կողմից՝<sup>284</sup>:

1807-1812 թթ. գրիչ Սուքիաս քահանան ստեղծում է Ժողովածու՝<sup>285</sup>:

Մաղարդավանքի հողային վիճահարույց խնդիրները կարգավորելու նպատակով 1911 թ. նոյեմբերին վանք է այցելում Ատրպատականի հայոց առաջնորդ Կարապետ եպիսկոպոս Տեր-Սկրտչյա-

նը: Տեղի ձեռագրերի հավաքածուն ուսումնասիրելիս նա հայտնաբերում և 1914 թ. հրատարակում է հայոց եկեղեցու դավանաբանական խնդիրներին վերաբերող «Կնիք հաւատոյ ընդհանուր սուրբ եկեղեցոյ» խիստ արժեքավոր ժողովածուն, որը կազմվել է Կոմիտաս Ա Աղցեցի կաթողիկոսի օրոք (615-628)՝<sup>286</sup>: Հիշատակարաններից դատելով՝ ձեռագիրը քանիցս ընդօրինակվել է, ձեռքից ձեռք անցել և նորոգվել մախ 1629 թ. Պետրոս երեցի ձեռքով, ապա «...բարեմիտ, ընթերցատ(եր), հեզահոգի» Բաղդասարի՝ նորջուղայեցի մահտեսի խոջա Նազարի (նշանավոր խոջա Նազարը չէ) որդու պատվերով հավանաբար ԺԷ դ. 30-40-ական թվականներին՝<sup>287</sup>: 1648 թ. Բաղդասարի որդի Մաթեոսի պատվերով ոմն տեր Յոհան վերստին արտագրում է մատյանը՝<sup>288</sup>: Կարապետ եպիսկոպոսը հնարավոր է համարում, որ «Կնիք հաւատոյ»-ի իր հրատարակած օրինակը հենց այս պատվիրատուն է ընծայել Նախավկայի վանքին, որն այդ ժամանակ սկսել էր շենանալ, իսկ մյուս օրինակը պահել է Նոր Ջուղայում՝<sup>289</sup>:

**Ձեռագրերի նվիրատվություններ.** վանքի ձեռագրատան հավաքածուն հարստացել է նաև նվիրատվությունների շնորհիվ: Ստորև ներկայացնում ենք հետևյալը.

1173 թ., Ավետարան, գրիչ՝ Հովհաննես, վայրը՝ Սյունյաց Բղենո Նորավանք, ժամանակը՝ 989 թ., նվիրատու՝ Վահրամի որդի Գուրծի՝<sup>290</sup>:

1332 թ., ձեռագիր մատյան, նվիրատու՝ ոմն Եսայի. «Տուի զգիրքս (Եսայի) ի սուրբ Ստեփանոս Նախավկայս. տէր Սարգիս եւ այլ եղբարքս ընկալան զմիաբանութիւնս մեր եւ խոստացան ի տարին երկու ար պատարագ ...ՉՉԱ ընծայեցաւ զիրքս այս»՝<sup>291</sup>:

286 Կնիք հաւատոյ ընդհանուր սուրբ եկեղեցոյ, Էջմիածին, 1914, էջ IX-X (Հիշատակարանը վերահրատարակվել է ԺԷԲ, էջ 323-324): Տե՛ս նաև Արեղյան Մ., Երկեր, հ. Է, Երևան, 1975, էջ 442; 592, ծանոթ. 1:

287 Կնիք հաւատոյ ընդհանուր սուրբ եկեղեցոյ, Էջմիածին, 1914, էջ IV-V, 372: Հիշատակարանը վերահրատարակվել է ԺԷԲ, էջ 323-324:

288 Նշվ. աշխ., էջ VII, 372:

289 Նշվ. աշխ., էջ VII:

290 Ե-ԺԲ, էջ 71-72, 213-214: Տե՛ս նաև Գարեգին Ա կաթողիկոս, նշվ. աշխ., էջ 449-452: Ոսկեան Հ., նշվ. աշխ., Բ մաս, էջ 538-539: Ձեռագիրն այստեղ մնում է մինչև 1848 թ., որից հետո Ամենայն Հայոց կաթողիկոս Ներսես Ե Աշտարակեցու (1843-1857) հրամանով տեղափոխվում է Էջմիածին: Այնուհետև բերվում է Մատենադարան և պահվում 2374 թվահամարի տակ: Հարկ է նշել, որ սա հետագայում «Էջմիածնի Ավետարան» անվանված հռչակավոր ձեռագիրն է՝ փոխկրթյա կազմով (Ջ Գ.), երկու նկարազարդ բերբերով (Ջ-Է դդ.), ԺԲ դ. կատարված մանրանկարներով և այլն: Ավետարանը հայ միջնադարյան գրչության և զարդարվեստի ամենանշանավոր գործերից է և այսօր էլ իր վրա է հրավիրում հայագետների ուշադրությունը: Նրա ուսումնասիրությամբ զբաղվել են Գ. Հովսեփյանը, Մ. Բրոստեն, Ֆ. Մակելը, Յո. Սարժիզովսկին, Կ. Վայցմանը, Ս. Տեր-Ներսեսյանը, Լ. Ա. Գուտունովն և այլք:

291 Ոսկեան Հ., նշվ. աշխ., Բ մաս, էջ 539:

279 Ոսկեան Հ., նշվ. աշխ., Բ մաս, էջ 556-557:  
280 Ոսկեան Հ., նշվ. աշխ., Բ մաս, էջ 558, ծանոթ. 37:  
281 Սմբատեանց Մ., նշվ. աշխ., էջ 128: Տե՛ս նաև Յուզակ հայերէն ձեռագրաց Թաւրիզի, էջ 134:  
282 Յուզակ ձեռագրաց Մաշտոցի անվան Մատենադարանի, հ. Բ, էջ 655: Թիվ 9366 համարակալումն ունի նույն հավաքածուի մաս կազմող «Յիշատակարանը կոնդակաց» (1667-1852 թթ.) ձեռագիրը, որը կազմվել է Նախավկայի վանքում, և որտեղ մեկտեղված են տեղեկություններ մենաստանին կատարված նվիրատվությունների վերաբերյալ. «Թէ ով որ իցեն կամ զինչ ընծայեցին սուրբ ուխտիս» (տե՛ս նշվ. աշխ., էջ 917):  
283 Վարդան Ժ. վարդապետ, Թաւրիզի Մելիք-Թանգեան ազգային թանգարան հայերէն ձեռագիրները, ԳԱՀՊ, հ. Բ, էջ 73: Տե՛ս նաև Յուզակ ձեռագրաց Թաւրիզի Մելիք-Թանգեան ազգային-եկեղեցական թանգարանի, էջ 105:  
284 Սմբատեանց Մ., նշվ. աշխ., էջ 128:  
285 Յուզակ ձեռագրաց Մաշտոցի անվան Մատենադարանի, հ. Բ, էջ 508:



1440 թ., «Կոչումն ընծայութեան Կիրեղի Երուսաղէմացոյ», նվիրատու՝ Հակոբ վարդապետ. «...յիշեցէք... զստացաւոյ սուրբ գրոցս զՅակոբ վարդապետ, որ յոյժ փափաքանաւք հանդիպաւ սուրբ զանձուցս ի Խօ[յ] քաղաք, և խնդրեալ զսա ի հաւատարիմ կնոջէ մի, և բերեալ զսա ի սուրբ ուխտս ի վանքս Մաղարտէ, ընծա սուրբ Նախավկայ վկայիս, եւ ետ նորոգել զսա յիշատակ ոգոյ իւրոյ...»<sup>292</sup>:

1454 թ., Մաշտոց, վայրը՝ Վան, գրիչ՝ Կարապետ երեց, ստացող և նվիրատու՝ տեր Ավետիս. «...եղ ի դուռն Սրբոյն Ստեփաննոսի Նախավկային...»<sup>293</sup>:

1459 թ., Ճաշոց, գրիչ՝ Կարապետ, վայրը՝ Ուտան, ստացող և նվիրատու՝ խոջա Արդը-Ազիզ. «...Եւ ստացաւ խոջայ Արդը-Ազիզն... և ետոր ի դուռն սուրբ Ստեփաննոսի նախավկային...»<sup>294</sup>:

1615 թ., Աստվածաշունչ, նորոգման վայրը՝ Տաթև, ժամանակը՝ 1317 թ. «...Ռըստակէս... նորոգել տուի Աստուածաշունչս, քվին Ռ-Կ-Գ (1615), զի անշարժ կացցէ սայ ի դուռն Մաղարդա վանից Ս. Ստեփաննոս Նախավկային...»<sup>295</sup>:

1660 թ., ավետարան, գրիչ՝ Մարտիրոս երեց, նվիրատու՝ սրջվացի Նազար. «...առի հալալ զսա. վաստակոց իմոց և ետու վախճ եկեղեցոյն մերոյ Ս. Ստեփաննոսի Նախավկային»<sup>296</sup>:

1671 թ., «Մասունք նորոյ կտակարանի», վայրը՝ Տիրոջ (Գմներ) գյուղ, ժամանակը՝ ԺԳ դ. «Յիշատակ է սուրբ գիրքս Արիստակէս վարդապետին ի դուռն Սուրբ Ստեփաննոս Նախավկային, որ Շամբի Չոր վերածայնի, առաջնորդութիւն Միքայէլի աստուածաբան վարդապետին»<sup>297</sup>:

1679 թ., Գրիգոր Նարեկացի, «Մատեան Ողբերգութեան», ստացող և նվիրատու՝ Միքայել վարդապետ Աստապատցի. «Յիշատակ է Նարեկ գիրքս ի դուռն [Սր]բոյն Ստեփաննոսի Նախավկային: ...գոր ետ Միքայել վարդապետն յիշատակ հոգւոյ իւրոյ»<sup>298</sup>:

1697 թ., «Կանոնագիրք առաքելական», գրիչ՝ Ավետիք քահանա, պատվիրատու և նվիրատու՝ Գալուստ վարդապետ (հետագայում՝ առաջնորդ), վայրը՝ Հալեպ (Բերիա): Կտակել է Նախավկայի

վանքին ու նրա առաջնորդ Պետրոս արքեպիսկոպոսին՝ իր քեռուն ու հոգևոր հորը. «...Ես՝ ամենից նուաստ Գալուստ վարդապետս, բորբոքեցայ ի սեր Աստուածային մատենիս. այս վարքափոքի կանոն գիրքս զսա ստացայ հալալ արդեանց իմոց. որքան կենդանի եմ՝ վայելեմ, և յետ իմոյ յելանելոյ յաշխարհէս յիշատակ սրբոյ Նախավկային լիցի...»<sup>299</sup>:

1775 թ., «Տօնացոյց», նվիրատու՝ Սիմեոն Երևանցի կաթողիկոս<sup>300</sup>:

**Մասունքներ.** 1668 թ. ականատեսը մասունքների մասին գրել է. «Ասում են նաև, որ այդ վայրում գտել են բազմաթիվ մասունքներ, որոնք բերել են Սր. Բարդուղիմեոսն ու Սր. Մատթեոսը, և որոնց նրանք (հայերը) ավելացրել են նաև այլ մասունքներ: Ահա այդ հիմնական մասունքները, որոնց հանդէպ նրանք լցված են հավատով.

– մի խաչ՝ շինված այն ամանից, որի մեջ Հիսուս Քրիստոսը լվաց իր աշակերտների ոտքերը: Այդ խաչի կենտրոնում կա մի սպիտակ քար: Նրանք ասում են, որ այդ քարը դնում են մահամերձի վրա, եթե հիվանդը պետք է մեռնի, քարը սևանում է, իսկ նրա մահից հետո վերստին սպիտակում է:

– Սր. Ստեփանոս նահատակի (martyr) ծնոտից մի կտոր:

– Սր. Մատթեոսի գանգոսկրը:

– Սր. Հովհաննես Սկրտչի վզից և մատից մի ոսկոր:

– Սր. Գիորգիոս Արիստակեսի աշակերտ Սր. Գրիգորի աջք:

– Մի փոքր տուփ, որտեղ կան ոսկորի մանր կտորներ, որոնք նրանց (հայերի) կարծիքով 72 աշակերտների մասունքներն են»<sup>301</sup>:

**Մաղարդավանքի շարժական կայքը.** 1871 թ. նոյեմբերի 20-ին կազմվում է վանքապատկան 583 իրերի ցուցակը<sup>302</sup>: Ըստ այդ ցուցակի՝ վանքում են պահվել նաև հիշատակագրություններ ունեցող հետևյալ իրերը.

**Ա** «Արժաքն ունեցող գույք.  
...յիշատակ Դաիթ Գորջեան, Ռ-ՊԺԷ (1817) քվին Հայոց:

**Բ** «Թագ եպիսկոպոսական ասեղնագործ ոսկեղենիք գալղարեալ, ոսպնաչափ անպակաս մարգարտիք և գոյնգոյն մինայիսք և տասն հատ ակամբք երկու հատ, մին.

*Յիշատակ Պողոսին և մօրն՝ Գուլփարին և Խանումին.*  
միսն.

*Պր. Ա(ստուա)ծատրին և կողակցոյն Մարիամ տատին:*

299 Սմբատանց Ս., Նկարագիր Սուրբ Կարապետի վանից Երնջակայ և շրջակայից նորա, էջ 265-266:

300 Դ-ՀՊ, գիրք Ը, էջ 424, մաս էջ 625:

301 Tavernir J. B., Les six voyages en Turquie et en Perse, Introduction et notes de Stéphane Yerasimos, Paris, 1981, pp. 92-94.

302 ՀԱԳ, ք. 56, գ. 6, գ. 1477, p. 5-11:

292 ԺԵԱ, էջ 504: Տե՛ս նաև Ոսկեան Հ., նշվ. աշխ., Բ մաս, էջ 540-541: Քիրտեան Յ., նշվ. հոդվ., «Հուր», 1974, № 37-38, էջ 39: Մայր ցուցակ հայերեն ձեռագրաց Մաշտոցի անուան Մատենադարանի, հ. Գ, էջ 1552:

293 Մայր ցուցակ հայերեն ձեռագրաց Մաշտոցի անուան Մատենադարանի, հ. Գ, էջ 1175:

294 ԺԵԲ, էջ 118:

295 ԺԵԱ, էջ 542: Տե՛ս նաև Ոսկեան Հ., նշվ. աշխ., Բ մաս, էջ 544: Մայր ցուցակ հայերեն ձեռագրաց Մաշտոցի անուան Մատենադարանի, հ. Բ, Երեւան, 2004, էջ 227:

296 ԺԷԳ, էջ 920:

297 Մայր ցուցակ հայերեն ձեռագրաց Մաշտոցի անուան Մատենադարանի, հ. Ա, էջ 844:

298 Մայր ցուցակ հայերեն ձեռագրաց Մաշտոցի անուան Մատենադարանի, հ. Գ, Երեւան, 2007, էջ 116:

**Գ** Արժաքն 2 սկիհ՝ ոսկեգօծ մաղզմաններով մին.  
*Նախիջևանցի տէր Գալուստի որդի Եղիսարէքին.*  
և միսն. Ալլահվերդոյ որդի Պետրոսին, քվին Ռ-ՊԾԱ (1852):

**Դ** Թագ եպիսկոպոսական փրկչական և Աստուածածօր պատկերօք, որոց պակարն մարգարտապատ ոսկեայ մալթովիք և հինգ կարմիր եաղութ քարամբք՝ Խաչատուր կաթողիկոսին:

**Ե** Թագ եպիսկոպոսական ասեղնագործ յարութեան և խաչկութեան պատկերօք...  
*Տաթևացի Մինաս վարդապետի. քվին Ռ-ՃԻ (1671):*

**Չ** Աղանիք միտոնի արծաթի, գեղեցկածեք մի գոյգ.  
*Յիշ(ա)յտ(ա)կ մ(ա)հտ(ես)ի Կրամի բոռ մ(ա)հտ(ես)ի Ստեփաննին:*

**Է** Բուրվառ արծաթայ մի հատ.  
*Յիշատակ նախիջևանցի մ(ա)հտ(ես)ի Սկրտչի Թունե(ա)նց:*

**Ը** Բուրվառ պղնձեայ մի հատ.  
*Էյվազայ Դաթեան Աստապատից:*

**Թ** Բուրվառ դեղնապղնձեայ չորս հատ.  
*Երևանցի Պետրոսի:*

**Ժ** Խաչ արծաթի հինգ ձողաւոր մեծաղիր, մի աղեղ քարամբ մի հատ.  
*Ստեփանի Տէր-Յովսէփեան, Տնակերտից, Ռ-ՊԾԱ (1851) քվին:*

**ԺԱ** Խաչ արծաթի մի հատ.  
*Յղնցի Ստեփանի Սահակեան. Ռ-ՊԿԱ (1861):*

**ԺԲ** Խաչվառ կարմիր արլասի վերայ ոսկեգօծ խաչի ոսկեթել փունջերով, Ռուսաստանու, մի հատ.  
*Ազուլեցի մահտեսի Հարութիւն Մարգարեան:*

**ԺԳ** Ծածկոց ասեղնագործ հասարակ ատլասից մի հատ.  
*Ոսկերիչ Եսայիէ Թարվիզեանց:*

**ԺԴ** Կնիք արծաթեայ փորագրեալ յանուն և ի պատկեր վանուց Նախավկայի, մի հատ.  
*Մեսրոպ վարդապետի Սմբատեանց:*

**ԺԵ** Եալովմի շուրջառ կանաչ պլիս աստառով արծաթի...  
*Թարվիզի Սահակայ Կոստանեանց:*

**ԺԶ** Ծրեայ շապիկ մի հատ.  
*Աստուածատուր Ստեփանեան Ազուլեցոյ:*

**ԺԷ** Պատկեր Ռուսաստանու մեծաղիր Աստուածածօրն արծաթապատ գեղեցիկ շրջանակօք, մի հատ.  
*Յիշատակ նախիջևանցի Բուղտանայ Խուդավերդեանից:*

**ԺԸ** Ջահ կիսարծաթ Վարշավի, երկու կարգ մոմակալօք, մի հատ.  
*Ստեփանայ Արմազանեանից Քիւրափեցոյ:*

**ԺԹ** Սկիի արծաթեայ ոսկեգօծ մաղզմանիւքն իրեանց երկու հատ.  
*Մին նախիջևանցի տէր Գալուստի որդի Եղիսարէքին և միսն Ալահվերդոյ որդի Պետրոսին, քվին Ռ-ՊԾԱ (1851):*

**Ի** Վարագոյր սեղանի, խորանի խորհրդանոցի, չրեայ, մին կարմիր մախմուտ, հին և նոր քսաներեք հատ: Կարմիր մախմուտն սեղանի է.  
*Յիշատակ Ազուլեցի Դուկասայ Ասմարեանց:*

**ԻԱ** Տապանակ կան խնկատուփ արծաթեայ ի պետս սարկաւազի մի հատ.  
*Պարոն Կարապետի Պետրոսեան Գասպառեանց Նախիջևանցոյ:*

**ԺԲ** Զոյց արծաթի պատուական ձեռք երկու հատ.  
*Յարութիւն Մարգարեան Ազուլեցոյ:*

**ԺԳ** Քօղբ սկիւռ երկու հատ.  
*Աստուածատուր Ստեփանեան...»:*

1911 թ. նոյեմբերի 17-ին Մաղարդավանք է այցելում Ատրպատականի թեմի առաջնորդ Կարապետ եպիսկոպոսը և եկեղեցական մի քանի իր վերցնում Մայր Աթոռի քանգարանին հանձնելու նպատակով (այդ իրերն էին՝ «1. Երկու եպիսկոպոսական թագ, մինը մարքարտաշար ու միւսը սև կտորի վրայ ասեղնագործ

- 2. մի հատ եմփորոն եպիսկոպոսական
- 3. մի գույգ արտախուրակ
- 4. մի փորորայր
- 5. մի գոտի մարգարտաշար
- 6. հինգ հատ վակաս
- 7. մի հատ սեղանի ծածկոց

8. երկու հատ այլ հնոտի՝ մինը վարագոյրի յիշատակ, ու միւսը ժամաշապիկի վզնոց»<sup>303</sup>: Սակայն ջողայեցիների և դարաշամբցի մի ներկայացուցչի բողոքի պատճառով դրանք դեկտեմբերի 5-ին ի պահ են տրվում Ավի Մելիք-Ստեփանյանցի<sup>304</sup>: Տասն օր անց Հին Ջողայի հասարակությունը խնդրագիր է հղում կաթողիկոսական տեղապահին նշյալ իրերի Մայր Աթոռ տանելու փորձի և դրանք վերադարձնելու վերաբերյալ: Վավերագրում մասնավորապես նշվել է, որ «...պ. Ավի Մելիք-Ստեփանեանցը լինելով ջերմեռանդ աստուածավախ անձնատրոփին՝ չի կամենում այդ նիւրակայն իրեղենները պահել իւր մօտ, ուստի աղերսում ենք ...զիճել մեր աղաչանքներին կարգադրելու շուտափոյք տեղափոխել այդ նիւրակայն հնութիւնները կրկին Ս. Ստեփաննոս Նախավկայի վանքը»<sup>305</sup>: 1911 թ. դեկտեմբերի 21-ին կաթողիկոսական տեղապահ Գևորգ արքեպիսկոպոսը, նկատի ունենալով արժեքավոր հնությունները Սր. Էջմիածնի քան-

303 Վաւերագրեր հայ եկեղեցու պատմութեան, գիրք ԺԶ, էջ 238:  
304 Նույն տեղում:  
305 Նշվ. աշխ., էջ 244:



գարանում պահելու վերաբերյալ Մատթեոս Բ կաթողիկոսի՝ 1909 թ. հոկտեմբերի 21-ի կոնդակը, կարգադրում է դրանք տեղափոխել Մայր Աթոռ<sup>306</sup>:

Ստորև ներկայացնում ենք Ստեփանոս նախավկայի վանքում պահված, ապա Սբ. Էջմիածին տեղափոխված իրերի արձանագրությունները.

**ԺԴ** Ապակյա խաչի արձարյա պատվանդանին, «...երկարի վրայ տասն անկիւնաւոր ապակիք են հազցրած և ուրմ հաստ ևս երկու բևի վրայ: Պատուանդանի ծայրն էր թզաչափ արծաթ, որոյ վրայ գրած էր...: Պոչին ստորին ծայրն էր ծակ դրոշակ անցուցանելոյ համար, նոյնպէս և փոքր օղ էր կպցրած, որ ...դրօշակի ձողի վրայ ժապախիով անցուցանելոյ համար է եղած...» (Շերմագանեանց Գ., նշվ. հոդվ., «Արարատ», 1877, էջ 25).

**Յ(հ)շ(ա)տ(ա)կ է ս(ուր)ք ք(ա)զ(ա)տ(ա)ր(ի)ն Հայոց եւ կ(ո)ղ(ա)կ(ի)ց Շուշ(ա)ն տ(ի)կ(նոջ)ն. եւ որդ(ի) Աշոտ ք(ա)զ(ա)տ(ա)րն ք(ա)զում գորօք եկի ս(ուր)ք ուխդս, եղու Շամբա ջ(ա)ղ(ա)ցներն, Երասխի նաւն, Ա(ս)տ(ա)պ(ա)տու հողն ս(ուր)ք Նախ(ա)վկ(այ)ին յ(ի)շ(ա)տ(ա)կ մեզ և ծն(ո)ղ(ա)ց մերոց, քվ(ի)ն ՆԺԵ (966):**

Հրատ. **Շահխարունեանց Յովհ.**, նշվ. աշխ., հ. Բ, էջ 307: **Շերմագանեանց Գ.**, ճանապարհորդություն Հայաստանումը, էջ 25: **Ալիշան Գ.**, էջ 518: **Բաճաջեան Կ.**, Մեր հնութիւնները, էջ 98-99: **Կաստանեանց Կ.**, նշվ. աշխ., էջ 8: **Ոսկեան Հ.**, նշվ. աշխ., Բ մաս, էջ 531: Ծանոթ. 1614 թ. կալվածագրի համաձայն՝ Աշոտ Գ թագավորի՝ վանքին նվիրած ջրաղացները բովո՛վ 4-ն էին (Արքայանշան Հար., Կալվածագրեր, պրակ I, էջ 157):

**ԺԵ** Եպիսկոպոսական խույր. «...առաջին երեսի վրայ խաչնեցալ Յիսուսի պատկերն է, խաչափայտի երկու կողմին մի մի սզատր կին, որոնցից մինը թերևս Աստուածամայրը լինի, մյուսը Մարիամ Մագարեղեանցին, իսկ կանանցից բարձր երկու հրեշտակներ ամպերի մէջ, խրաբանչիւրի ձեռքն մի մի սկիւն, որոնց մէջ հասարտում է Յիսուսի ձեռքերի գամատեղերից հոսած արիւնը: Հրեշտակներից բարձր խաչափայտի վրայ՝ մի կողմը արեգակ, մյուս կողմը լիալուսին: Խաչնեցալ Յիսուսի կողքից արիւն և ջուր է հոսում. Փրկիչը գլխիկոր. լուսոյ պսակը գլխին, կարմրագոյն գեմջակը կամ սփածանելին կապած: Սգաւոր կանայք լուսոյ պսակով ոսկեթել դեղնագոյն վերնագգեստով, քաջ վարդագոյն պատմուճանով, կանանց մինի ձեռքերը խաչած կողքին, մյուսը ցաւակցարար երկու ձեռքերի մատները իրար մէջ անցկացրած: Խաչափայտի տակ նկատուում է գանգ և ոսկրներ: Թագի այս երեսի լուսանցազարդ գործուած է ոսկէ և արծաթեայ թելերով՝ ժապախեան, փռուած վարդեր և տերևներ: Յիշատակագրութիւնն է՝ խաչափայտի գլխի տախտակի գրերը, «Յ. Ն. Թ. Հ»: Իսկ խաչափայտի տակ երկու տողից բաղկացած յիշատակագրութիւնն այս է.

**Շինեցալ թագս արդեանք Սկրտիչ վարդապետիս Բաղիշեցոյ ի վայելումն անձին ինոյ:**

Սոյն երեսի բարերն են՝ հինգ կարմիր, տասը կանաչ, 8 սպիտակ, զանազան մեծութեամբ կիսաբանկազին բարեր: Կանաչ բարերից մինը ընկած է: Միս երեսի ասեղնագործ նկարը ներկայացնում է Աստուածամօրը գրկած Յիսուսին, բազմած արձողի վերայ, երկուքի գլխին լուսոյ պսակ. Աստուածամայն վերնագգեստը ոսկեթել դեղնագոյն, իսկ պատմուճանը քաջ վարդագոյն: Աստուածամօրից բարձր մի գոյգ շրջած հրեշտակներ, բազր բռնած, իսկ թագից բարձր Հոգին սուրբ աղանակերպ: Արձողի երկու կողմին մի մի գոյգ փոքրաղիւր հրեշտակներ: Լուսանցազարդը նոյն, ինչ որ միս երեսին: Յիշատակագրութիւնն է՝

306 Նշվ. աշխ., էջ 245:

**Եւ յետ վճարման կենացս լիցի յիշատակ ի դուռն Դարաշամբու սուրբ Ստեփանոսի նախավկային:**

Հրատ. **Դատեան Խ.**, Պարսկաստանից բերած հնութիւնները, էջ 313-314:

Ծանոթ. ըստ Խ. Դադլանի՝ առաջին հիշատակագրության մեջ հիշվող Սկրտիչ վարդապետ Բաղիշեցին ԺԵ դարի բանաստեղծ, գրիչ Սկրտիչ Նաղաշն է:

1894 թ. Խաչիկ վարդապետն Էջմիածին է բերում Թավրիզի Բերդաբաղի Սբ. Աստվածամոր եկեղեցուց:

**Մաղարդավանքի թեմի առաջնորդների և վանահայրերի գավազանագիրք.** գավազանագիրք կազմելու առաջին փորձը կատարել է Հովհաննես Շահխարունեանցը: Այն ընդգրկում է մինչև ԺԷ դարը գործած ընդամենը 7 վանահոր անուն, ըստ որում, վկայակոչելով Առաքել Դավրիժեցուն, ցանկում սխալմամբ մտցնում է նաև Արիստակես վարդապետ Շամբեցու անունը<sup>307</sup>:

Հ. Ոսկեանը ևս վանքի առաջնորդների ցանկը սկսում է Բաբկեն արքեպիսկոպոսից՝ հասցնելով մինչև տեր Թորգոմը<sup>308</sup>:

Այնուհետև Ն. Եպիսկոպոս Ծովականը, մատենագրական նյութերի հիման վրա կազմում և 1959 թ. հրատարակում է Մաղարդավանքում պաշտոնավարած առաջնորդների գավազանագիրքը: Հեղինակն առաջնորդների ցանկը սկսում է Գրիգորես Ապիրատով (ԺԲ դար) և որոշ ընդմիջումներով հասցնում մինչև ԺԹ դարի 60-ական թվականները (Մեսրոպ վարդապետ Սմբատյանց)<sup>309</sup>:

Երրորդ գավազանագիրքը կազմում է Հարություն Բյուրյանը՝ որոշակի ընդմիջումներով ընդգրկելով 976-1790 թթ. ընթացքում պաշտոնավարած վանքի առաջնորդների ցանկը<sup>310</sup>:

Ստորև ներկայացվող նոր գավազանագիրքը կազմել ենք՝ համադրելով և համեմատական քննության ենթարկելով հրապարակի վրա եղած հայ և օտար աղբյուրների (պատմիչներ, ժամանակագիրներ, հրովարտակներ, կալվածագրեր, արձանագրություններ, ձեռագրերի հիշատակարաններ և այլն) հաղորդած տվյալները: Սրանք թեև սպառիչ և վերջնական պատասխան չեն տալիս քննարկվող

307 **Շահխարունեանց Յովհ.**, նշվ. աշխ., հ. Բ, էջ 318-319: Սինչդեռ ձեռագիր հիշատակարաններից և Դավրիժեցու վկայակոչած տեղեկություններից հայտնի է, որ, թեև ԺԷ դ. առաջին տարիներին Շամբեցին եղել է Մաղարդավանքի միաբան, սակայն հետագայում բողոքելով Նախավկայի միաբանությունը, հարել է անապատական շարժմանը, դարձել նրա ակնառու գործիչներից մեկը, Սյունյաց (Հարսնց) անապատի երկրորդ առաջնորդը (1620 թվականից) և մինչև կյանքի վերջն ապրել այդ մենաստանում:

308 **Ոսկեան Հ.**, նշվ. աշխ., Բ մաս, էջ 533-564:

309 **Ծովական Ն. եպս.**, Մաղարդայ Ս. Նախավկայի վանք, «Սիոն», 1959, նոյեմբեր-դեկտեմբեր, էջ 262-264:

310 **Քիրտեան Յ.**, նշվ. հոդվ., էջ 55 (անտիպ): Ցանկը կցված էր վանքի միջնադարյան պատմությանը նվիրված հեղինակի հոդվածին և ցայսօր մնացել է անտիպ (ձեռագիրը մեզ է տրամադրել գնդապետ Էմիլ Հակոբյանը Թավրիզից):

հարցին, և դեռևս մնում են բացթողումներ, սակայն հնարավորություն են ընձեռում որոշակիացնել վանքի առաջնորդների անունները, ճշտել նրանց պաշտոնավարման ժամանակահատվածը:

**Բաբկեն արքեպիսկոպոս (976-981).** «...սուրբ տաճարիս հին Մաղարդա վանից երանելի կրօն(ա)որս աստուածայնեծար մեծանուն Տեառն Բարզենի հայկազնոյ նախաշինաւղ և ի Քրիստոս ծնաւող հոգևոր գառանց, մանկանց եկեղեցոյ...» հիշվում է որպես վանքի առաջին առաջնորդ, որը պաշտոնավարել է 976-981 թվականների ընթացքում<sup>311</sup>:

Ըստ Խաչիկ կաթողիկոսի կոնդակի՝ Ստեփանոս նախավկայի վանք է ուղարկվում «...զմեծամուն երջանիկ տէր Բարզէն արքեպիսկոպոսն գալ ձեզ եւ առաքելաբար շրջիլ ի միջի ձերում վարդապետել, խրատել եւ ուսուցանել...»<sup>312</sup>:

**Գրիգորես՝ որդի Ապիրատի.** միակ հիշատակությունը վերաբերում է 1173 թ. «...գառաջնորդութիւն սուրբ ուխտին տէր Գրիգորէս, որդի Ապիրատին, այր հեզ և սրբասէր...»<sup>313</sup>:

**Գրիգորես.** տվյալներից մեկի համաձայն՝ որպես վանքի առաջնորդ է հիշատակվում ԺԳ դարում, սակայն ստույգ ո՞ր թվականին՝ անհայտ է<sup>314</sup>:

**Վարդան կրճնավոր.** հիշվում է 1330 թ. Աբու Մաշիդ սուլթանից հրովարտակ է ստանալու առնչությամբ<sup>315</sup>:

**Տեր Սարգիս.** հիշվում է 1332 թ.<sup>316</sup>:

**Տեր Դուկաս.** հիշվում է 1376 թ. կաթողիկեությունն ընդունած հայ հոգևորականների թվում<sup>317</sup>:

**Տեր Գրիգոր.** 1381 թ. վանքի առաջնորդն էր<sup>318</sup>:

**Ավագ եպիսկոպոս.** հիշվում է 1430-1440 թթ.<sup>319</sup>: Ավագ եպիսկոպոսն աչքի է ընկել մշակութային գործունեությամբ և «...վանքին մէջ իբրև լուսատու կը փայլէր»<sup>320</sup>:

311 **Քիրտեան Յ.**, նշվ. հոդվ., էջ 55 (անտիպ): Տե՛ս նաև **Աբրահամյան Հար.**, Կալվածագրեր, պրակ I, էջ 5:

312 **Ոսկեան Հ.**, նշվ. աշխ., Բ մաս, էջ 533:

313 Ե-ԺԲ, էջ 312: Տե՛ս նաև **Ոսկեան Հ.**, նշվ. աշխ., Բ մաս, էջ 537: **Ծովական Ն.**, Մաղարդայ Ս. Նախավկայի վանք, էջ 262: **Քիրտեան Յ.**, նշվ. հոդվ., էջ 55 (անտիպ):

314 **Քիրտեան Յ.**, նշվ. հոդվ., էջ 55 (անտիպ):

315 **Փափագյան Հ.**, նշվ. հոդվ., «ԲՄ», 1962, № 6, էջ 395:

316 **Ոսկեան Հ.**, նշվ. աշխ., Բ մաս, էջ 539: Տե՛ս նաև **Փափագյան Հ.**, նշվ. հոդվ., «ԲՄ», 1962, № 6, էջ 395: **Ծովական Ն.**, Մաղարդայ Ս. Նախավկայի վանք, էջ 262:

317 **Marcus Antonius v. d. Oudenrijn O. P.**, նշվ. աշխ., էջ 218:

318 **Սմբատեանց Մ.**, Նկարագիր Սուրբ Կարապետի վանից Երմեակայ և շրջակայից նորա, էջ 180: Տե՛ս նաև **Ոսկեան Հ.**, նշվ. աշխ., Բ մաս, էջ 539: ԺԳ, էջ 537: **Ծովական Ն.**, Մաղարդայ Ս. Նախավկայի վանք, էջ 262: **Քիրտեան Յ.**, նշվ. հոդվ., էջ 55 (անտիպ):

319 ԺԵԱ, էջ 396, 504: Տե՛ս նաև **Ծովական Ն.**, Մաղարդայ Ս. Նախավկայի վանք, էջ 262: **Քիրտեան Յ.**, նշվ. հոդվ., էջ 55 (անտիպ):

320 **Ծովական Ն. եպս.**, Մաղարդայ Ս. Նախավկայի վանք, էջ 262: Տե՛ս նաև ԺԵԱ, էջ 396:

**Մխիթար եպիսկոպոս.** 1440 թ. վանքի առաջնորդ է նշանակվել Գրիգոր Արտագեցու կողմից<sup>321</sup>: Ըստ ամենայնի՝ 1440 թ.՝ գառաձայլ Ավագ եպիսկոպոսի կենդանության օրոք, բնակչության պահանջով Մխիթար գրիչը նշանակվում է Նախավկայի վանքի վանահայր ու թեմի առաջնորդ: Այդ մասին տեղի միաբանությանը տեղեկացնում է Գրիգոր Մակվեցի Ջալալբեկյանցը Նախավկայի վանքին ուղղած կոնդակում, որտեղ Թադեոս առաքյալի վանքի առաջնորդն իրեն անվանում է Ամենայն Հայոց կաթողիկոս. «...[ձեռնադրեցի] արեղայս գՄխիթարտ, հոշակատր վանիցդ սուրբ Ստեփաննու Նախավկայիդ եպիսկոպոս եւ ձեզ հոգևոր առաջնորդ եղբայր եւ ընկեր»<sup>322</sup>: Նույն թվականին էլ հիշվում է որպես 1316 թ. Արքամարի վանքում Դանիել եպիսկոպոսի ընդօրինակած Ժողովածուի «զվերջին կազմողս»<sup>323</sup>:

**Տեր Վարդան.** պաշտոնավարել է առնվազն մինչև 1485 թ., ինչը հաստատվում է Բարդուղիմեոս գրչի ընդօրինակած Սաղմոսարանի հիշատակարանում. «...գրեցաւ Սաղմոսարանս ...ի տեղիս որ կոչի աստուածաբնակ Մաղարթե՛վանք, առ ոսոս երջանիկ և առաջնորդ սուրբ ուխտիս զտէր Վարդան արհեպիսկոպոսի, և զվարպետն իմ զտէր Յակովբ փիլիսոփայն...»<sup>324</sup>:

**Մարկոս վարդապետ.** մեզ հայտնի միակ տեղեկությունը վերաբերում է 1505-1506 թթ., երբ զինվորական դատավորի հրամանով հաստատվել են Դիքքյանդ և Դարաշամբ գյուղերի վանքապատկան լինելը<sup>325</sup>:

**Տեր Անտոն.** հիշվում է 1507 թ.՝ «...ի հայրապետութեան մերում ուխտին Նախավկայի տէր Անտոնին»<sup>326</sup>:

**Աբանաս եպիսկոպոս (1541-1562՞).** 1541 թ. Ամենայն Հայոց կաթողիկոս Գրիգոր ԺԱ Բյուզանդացու (1536-1545) կողմից ձեռնադրվում է եպիսկոպոս և նշանակվում Նախավկայի վանքի վանահայր ու Նախիջևանի թեմի առաջնորդ<sup>327</sup>: Այնուհետև կաթո-

321 **Ոսկեան Հ.**, Մաղարդայ Նախավկայի վանքին կոնդակները, «Հանդես Ամսօրեայ», 1941, էջ 236: Տե՛ս նաև **Ծովական Ն.**, Մաղարդայ Ս. Նախավկայի վանք, էջ 262: **Քիրտեան Յ.**, նշվ. հոդվ., էջ 55 (անտիպ):

322 **Ոսկեան Հ.**, Մաղարդայ Նախավկայի վանքին կոնդակները, «Հանդես Ամսօրեայ», 1941, էջ 236: Տե՛ս նաև նույնի՝ նշվ. աշխ., Բ մաս, էջ 586:

323 Մայր ցուցակ հայերեն ձեռագրաց Մաշտոցի անուան Մատենադարանի, հ. Գ, էջ 1552:

324 ԺԵԳ, էջ 73: Սակայն մեկ այլ տվյալի համաձայն՝ տե՛ր Վարդանը պաշտոնավարել է 1484-1485 թվականների ընթացքում (**Քիրտեան Յ.**, նշվ. հոդվ., էջ 55 (անտիպ):

325 Մատենադարան, Պատկանյանների արխիվ, թղթ. 139, վավ. 113, ք. 4:

326 **Ոսկեան Հ.**, նշվ. աշխ., Բ մաս, էջ 541: Տե՛ս նաև **Ծովական Ն.**, Մաղարդայ Ս. Նախավկայի վանք, էջ 262: Նշյալ թվականին հիշվում է որպես վանքի առաջնորդ (**Քիրտեան Յ.**, նշվ. հոդվ., էջ 55 (անտիպ):

327 **Շահխարունեանց Յովհ.**, նշվ. աշխ., հ. Բ, էջ 309-313: Տե՛ս նաև **Ալիշան Գ.**, Միսական, էջ 518-519: **Սմբատեանց Մ.**, Նկարագիր



դիկոսը, հիմնավորելով նշանակման հանգամանքները, գրում է. «...վարդապետ տէր Աբանասդ, որ է սնեալ և վարժեալ ի սուրբ Նախավկայի վանքն և ուսեալ էր զիմաստս կրթական ի ձեռն Ստեփաննոսի քաջ ռաբունապետի Սալմաստեցոյ, որ եկն ի սուրբ արթոս (Աբանաս) ձեր ամենայն միաբանից վկայութեամբ, մանաւանդ բոլորեցունց ձեր թեմովդ վկայած... պատշաճ և իրաւունք համարեցաք զԱբանաս վարդապետդ լինել եպիսկոպոս սուրբ Նախավկայիդ և իւր սեպիական վիճակին և գոչ այլ որ օտար...: Եւ ձեռնադրեցաք զԱբանաս վարդապետդ եպիսկոպոս...: Եւ պարզեցաք դմա յականաւոր սուրբ ուխտն Նախավկային բոլորովին բնական և սահմանեալ վիճակ իւր զոր վերագրեցաք դմա թեմ, արթո և հանգստեան տեղի... առաքեցաք զԱբանաս վարդապետդ՝ սրբազան եպիսկոպոսն առ ձեզ մերով առաքելական և հայրապետական իշխանութեամբ՝ հովուել զձեզ...»<sup>328</sup>: Այնուհետև դիմելով վանքի Սկրտիչ և Հերապետ (Հայրապետ) եպիսկոպոսներին, Հովհաննես վարդապետին, մյուս «մեծ ու փոքր» միաբաններին, հանձնարարում է նրանց «սիրով ընկալարորք զԱբանաս վարդապետդ ձեզ եպիսկոպոս, որպէս արժանաժառանգ այդմ արթոյի եւ գահի»<sup>329</sup>:

**Հովհաննես վանահայր.** հիշվում է 1562-1563 թվականներին, երբ «...Դարաշամբոյի Մաղարդա վանքի միաբանների ու ժողովրդի առաջնորդի դիրքը ժառանգաբար փոխանցվել է Օվանես վանահորը...»<sup>330</sup>:

**Մատթեոս եպիսկոպոս.** 1563 թ. «...կուսակրօն արքեպիսկոպոս գտէր Մատթեոս, որ է սնեալ և վարժեալ ի սուրբ Նախավկայի վանքն...» նշանակվում է առաջնորդ<sup>331</sup>: Մեկ այլ տեղեկությամբ՝ «հեզահոգի, բարեմիտ եւ սրբասէր կուսակրօն արքեպիսկոպոսդ (գ)տէր Մատթեոս»-ը Նախավկայի վանահայր է նշանակվում 1564 թ. կաթողիկոսական ըն-

դարձակ կոնդակով<sup>332</sup>: Կոնդակը գրել է Միքայել Ա Սեբաստացին հավանաբար Ստեփանոս Ե Սալմաստեցուն արքունակից եղած ժամանակ:

**Մարտիրոս եպիսկոպոս.** 1587 թ. Նախավկայի վանահայր և թեմի առաջնորդ է նշանակվում Մարտիրոս «քաջ ռաբունի վարդապետը»<sup>333</sup>: Կաթողիկոսական կոնդակում ընդգծվում է, որ ընդառաջելով միաբանության և բնակչության խնդրանքին, նկատի ունենալով թեկնածուի մտավոր ու հոգևոր արժանիքները, ինչպես նաև Նախավկայի վանքը վերաշինելու ցանկությունը, Էջմիածնում Մարտիրոսին մեծ շուքով արքեպիսկոպոսության աստիճան են շնորհում և ուղարկում այս թեմի առաջնորդ. «Ձի քանի որ ձեր առաջի եպիսկոպոսունք մեռան, դուք մնացիք առանց հոգեւոր առաջնորդի, թէպէտ որ կայր քորեպիսկոպոսունք, այլ ոչ տեսուչ եւ առաջնորդ եւ հովիւ ոչխարաց, ...մեր սուրբնուէր քահանայդ տէր Մարտիրոս քաջ ռաբունի վարդապետդ, որ եկն առ մեզ վկայական թղթով ձերով... վասն այդ մեծահոշակ Նախավկայի սուրբ վանաց շինութեան եւ ձեր յոյժ սիրուտ հարկեցաք զձեր որդի Մարտիրոս վարդապետդ լինել ձեզ եպիսկոպոս արք, եւ տեսաք զբարեք վարս դորա. եւ հաւանեցաք իմաստութեան եւ արիութեան դորա. ընտրութեամբ Աստուծոյ եւ հաճութեամբ ամենեցուն ձեռնադրեցաք մեծաւ հանդիսի ...զսրբասէր եւ զպատուելի քահանայդ գտէր Մարտիրոս քաջ ռաբունապետդ հոգեւոր առաջնորդ ձեզ»<sup>334</sup>:

Մարտիրոս եպիսկոպոսը հավանաբար վախճանվել է 1590 թ. և թաղվել Դարաշամբ գյուղում: Նման ենթադրության հիմք է տալիս այն խաչքարը, որը Դարաշամբ գյուղի Սբ. Աստվածածին եկեղեցու շինարարության ժամանակ՝ 1628 թ., տեղափոխել են գերեզմանոցից և ագուցել խորանում:

332 **Ոսկեան Հ.**, Մաղարդայ Նախավկայի վանքին կոնդակները, «Հանդէս Ամսօրեայ», 1942, էջ 85: Տե՛ս նաև նույնի՝ նշվ. աշխ., Բ մաս, էջ 600: Փաստաթուղթն իր ձևով և բովանդակությամբ շատ նման է Գրիգոր ԺԱ Բյուզանդացու 1541 թվակիր կոնդակին. ենթադրվում է, «թէ որոշ յաւելումներ իր կողմից կատարել է հետագային (1736 թուին) այս կոնդակները բնագրից ընդօրինակող Ստեփանոս Ջուղայեցին» (Հախնազարեան **Յովհ.**, նշվ. հոդվ., «Հասկ», 1975, սեպտեմբեր-դեկտեմբեր, էջ 361-362):

333 **Շահխաբունեանց Յովհ.**, նույն տեղում: Տե՛ս նաև **Ոսկեան Հ.**, նշվ. աշխ., Բ մաս, էջ 543 (տրված է համառոտ): **Հախնազարեան Յովհ.**, նշվ. հոդվ., «Հասկ», 1975, սեպտեմբեր-դեկտեմբեր, էջ 362: **Քիւրտեան Յ.**, նշվ. հոդվ., էջ 13-14, 55 (անտիպ): Ն. Ծովականը Մարտիրոսի արքունակության շրջանն է համարում 1589-1601 (՝) թթ. (տե՛ս նրա՝ նշվ. հոդվ., էջ 262):

334 **Ոսկեան Հ.**, Մաղարդայ Նախավկայի վանքին կոնդակները, «Հանդէս Ամսօրեայ», 1942, էջ 95-96: Կոնդակի սկզբնամասը գրված է Դավիթ Դ Վաղարշապատցի և Մելքիսեդեկ Գառնեցի կաթողիկոսների անունից, սակայն վերջում ունի միայն Մելքիսեդեկի ստորագրությունը («Արարատ», 1905, էջ 308):

Սուրբ Կարապետի վանքի Երնջակայ և շրջակայից նորա, էջ 413-417: Նաև **Ոսկեան Հ.**, նշվ. աշխ., Բ մաս, էջ 541-542: **Ծովական Ն.**, Մաղարդայ Ս. Նախավկայի վանք, էջ 262: **Քիւրտեան Յ.**, Ստեփանոս Նախավկայի վանքը, «Հուր», 1974, № 37-38, յուլիս-օգոստոս, էջ 40-42: Մեկ այլ տվյալով՝ Աբանաս եպիսկոպոսը վանքի առաջնորդությունը վարել է 1541 թ. (**Քիւրտեան Յ.**, նշվ. հոդվ., էջ 55 (անտիպ)):

328 **Ոսկեան Հ.**, Մաղարդայ Նախավկայի վանքին կոնդակները, «Հանդէս Ամսօրեայ», 1941, էջ 240-241: Տե՛ս նաև **նույնի՝** նշվ. աշխ., Բ մաս, էջ 593-594: **Քիւրտեան Յ.**, նշվ. հոդվ., էջ 41:

329 **Շահխաբունեանց Յովհ.**, նշվ. աշխ., Բ մաս, էջ 312: Տե՛ս նաև **Ոսկեան Հ.**, Մաղարդայ Նախավկայի վանքին կոնդակները, «Հանդէս Ամսօրեայ», 1941, էջ 242: Նույնի՝ նշվ. աշխ., Բ մաս, էջ 596: **Քիւրտեան Յ.**, Ստեփանոս Նախավկայի վանքը, «Հուր», 1974, № 37-38, յուլիս-օգոստոս, էջ 41:

330 **Կոստիկյան Զ.**, Հրովարտակներ, պր. 3, էջ 135:

331 **Շահխաբունեանց Յովհ.**, նշվ. աշխ., Բ մաս, էջ 318: Տե՛ս նաև **Ալիշան Ղ.**, Սիսական, էջ 519: **Ոսկեան Հ.**, նշվ. աշխ., Բ մաս, էջ 542-543: Նույն թվականին Մատթեոս եպիսկոպոսին՝ որպէս վանքի առաջնորդ է հիշատակում նաև Հ. Բյուրյայանը (**Քիւրտեան Յ.**, նշվ. հոդվ., էջ 55 (անտիպ)):

**Տեր Անանիա**<sup>335</sup>, որպէս վանքի առաջնորդ՝ հիշատակվում է 1594 թ.<sup>336</sup>:

**Շմավոն արքեպիսկոպոս.** հիշվում է 1601-1614 թթ.<sup>337</sup>: Նրա անունն առաջին անգամ հանդիպում է 1601 թ. «...առաջնորդութիւն Ս. Նախավկային տէր Շմատոն արքեպիսկոպոսին»<sup>338</sup>:

**Պետրոս արքեպիսկոպոս.** 1614-1631<sup>o</sup> թթ. վանքի առաջնորդն էր<sup>339</sup>:

Շմավոն արքեպիսկոպոսից հետո թեմի ղեկավարությունն ստանձնում է «սրբասնեալ տէր Պետրոս արիեպիսկոպոս»-ը, որին Էջմիածնի Մելքիսեդեկ կաթողիկոսը կոնդակ է տալիս 1613 կամ 1614 թ.՝ հանձնարարելով բնակչությանը՝ «Ջամենայն արինաւոր հաս եւ իրաւունքն լիով եւ անթերի տուք ի ձեռն Պետրոս արիեպիսկոպոսիդ զմահու եւ զկենաց»<sup>340</sup>:

Կոնդակում Պետրոսի՝ առաջնորդ լինելը չի հստակեցվում: Սա առիթ է տվել որոշ ուսումնասիրողների ժխտել նրա պաշտոնավարելու հանգամանքը. «Հոն սակայն Պետրոս արքեպիսկոպոս Նախավկային վանքին առաջնորդ նշանակած ըլլալու խօսք չկայ, ինչպէս որ տեսանք, այլ պարզապէս պտղի հաւաքելու եւ նիրականութեան խօսք կայ: Ուրեմն Շմատոն արքեպիսկոպոսի Նախավկայի վանքին առաջնորդութիւնը չէ ընդհատւած 1614-ին: ...Հոս ոչ մէկ ակնարկութիւն Պետրոս արքեպիսկոպոսին Նախավկայի վանքին առաջնորդ ըլլալուն մասին, որով Շմատոն կը գործակցէր Մելքիսեդեկին ընչաքաղցութիւնը գոհացնելու համար, որով կաթողիկոսը հարկ տեսաւ մասնաւոր մէկը դրկել, այսինքն Պետրոս արքեպիսկոպոսը, անոր տալով անիծելու, կապելու եւ արձակելու գերագոյն իշխանութիւն...»<sup>341</sup>:

335 Հ. Բյուրյայանի կողմից Անանիա վարդապետ գրչի անունը առաջնորդական զավագանագրում գետեղելն ակնհայտ շփոթություն է (**Քիւրտեան Յ.**, նշվ. հոդված, էջ 55 (անտիպ)): Իրականում Անանիան 1594 թ. Նախավկայի վանքում ընդօրինակել է ավետարան ոճն Մելեք Մեհերի պատվերով (տե՛ս Յուզակ ձեռագրաց Մաշտոցի անվան Մատենադարանի, Խ. Ա, էջ 1039): Անանիայի առաջնորդությունը չեն մատնանշում նաև Հովհ. Շահխաբունյանցը, Ղ. Ալիշանը, Հովհ. Հախնազարյանը և Ծովական եպիսկոպոսը:

336 **Քիւրտեան Յ.**, նշվ. հոդված, էջ 55 (անտիպ):

337 **Ոսկեան Հ.**, նշվ. աշխ., Բ մաս, էջ 543-544: Սակայն մեկ այլ տվյալի համաձայն՝ Շմավոն արքեպիսկոպոսը պաշտոնավարել է 1601-1654 թվականների ընթացքում (**Քիւրտեան Յ.**, նշվ. հոդվ., էջ 21, 55 (անտիպ)), իսկ ըստ մեկ այլ աղբյուրի՝ պաշտոնավարել է երկու անգամ՝ 1601-1613<sup>o</sup> և 1633-1655 թթ. (**Ծովական Ն.**, նշվ. հոդվ., էջ 262):

338 ԺԷԱ, էջ 14-15:

339 Ծովական եպիսկոպոսը գտնում է, որ Պետրոս արքեպիսկոպոսը պաշտոնավարել է 1614-1633<sup>o</sup> թթ. (տե՛ս նրա՝ նշվ. հոդվ., էջ 262):

340 Իր ընդօրինակած կոնդակների ցանկում Ստեփանոս Ջուղայեցին նշում է Հայոց ՌԿԲ (= 1613) թվականը (**Ոսկեան Հ.**, Մաղարդայ Նախավկայի վանքին կոնդակները, «Հանդէս Ամսօրեայ», 1941, էջ 229: Տե՛ս նաև **նույնի՝** նշվ. աշխ., Բ մաս, էջ 575), իսկ բնագրում ներկայացրել է ՌԿԳ (= 1614) տարեթիվը (տե՛ս **Ոսկեան Հ.**, Մաղարդայ Նախավկայի վանքին կոնդակները, «Հանդէս Ամսօրեայ», 1942, էջ 91: Նույնի՝ նշվ. աշխ., Բ մաս, էջ 611):

341 **Քիւրտեան Յ.**, նշվ. հոդվ., էջ 15-16 (անտիպ):

ԺԷ դարի առաջին տասնամյակներից մեզ հասած կալվածագրերն ու այլ սկզբնաղբյուրներ, սակայն, հաստատում են, որ Պետրոս արքեպիսկոպոսը ստանձնել է Նախավկայի թեմի առաջնորդությունը 1613-1614 թթ.-ից և պաշտոնավարել առնվազն մինչև 1631 թ.: Առաջնորդի անունը հիշատակվում է 1614 թ. վանքի և Շամբ գյուղի միջև ընթացող վեճի առնչությամբ կազմված կալվածագրում («...ի թվին ՌԿԳ ամին Հայոց (1614), առաջնորդութեան Տեառն Պետրոս եպիսկոպոսին և Ջուղայեցի Յակոբ վարդապետին, ամսեանն յունիսի Ի. և Ա. (21)-ին»)՝<sup>342</sup>, 1625 թ. Մաղարդավանքում ստեղծված Մաշտոցի հիշատակարանում<sup>343</sup>, Դարաշամբ գյուղի եկեղեցու՝ 1628 թ. շինարարական արձանագրության մեջ, 1630-1631 թթ. հարկերից ազատ լինելու հարցի առնչությամբ<sup>344</sup>, 1631 թ. Սեֆի շահի (1629-1642) հրապարակած հրովարտական («...ընտրյալ քրիստոնյա խոջա Նազարը հաստատել է, որ այդ վայրի հայերի ու կրոնավորների առաջնորդությունը պատկանում է Պետրոս եպիսկոպոսին, թող այդ տեղի հայերի սևագլուխները նախկին կարգով նրան իրենց առաջնորդը ճանաչեն...»)՝<sup>345</sup>:

**Միքայել Ա ռաբունապետ.** ակնհայտ է, որ «գՄիքայել քաջ ռաբունապետ»-ը հաջորդել է Պետրոս արքեպիսկոպոսին 1631 թ. կամ փոքր-ինչ ավելի ուշ:

Հիշվում է 1636 թ. «...Դարձեալ յիշեցէք զառաջնորդ Ս. Ստեփանոս Նախավկայիս գՄիքայել քաջ ռաբունապետն»<sup>346</sup>:

**Միքայել (Մուրել) Բ վարդապետ Շամբեցի.** 1663<sup>347</sup>-1680<sup>348</sup> թթ.: Ծնունդով Շամբ (Դարաշամբ) գյուղից էր<sup>349</sup>: Հռչակվել է իբրև «սրբամիտ եւ հեզահոգի, բարեբարոյ եւ բարեհամբաւ, աստուածաբան եւ քաջ վարդապետ»<sup>350</sup>, «մեծ ռաբունեաց պետ, ...որ էր այր ընտիր եւ տիեզերալուր»<sup>351</sup>, «գերափառ եւ մեծապատիւ հրաշագան ամենիմաստ հզօր իմաստասէր եւ բանիբուն ռաբունապետ եւ արիական քաւչապետ եւ վերալիտող... աստուածաբան վարդապետ»<sup>352</sup>: Ժամանակակիցը նրա մասին գրել է. «Շատ աշխատատու, լն մարդ էր»<sup>353</sup>: 1668 թ. նո-

342 **Արքահանյան Հար.**, Կալվածագրեր, պրակ I, էջ 158:

343 ԺԷԲ, էջ 189:

344 Մատենադարան, Պատկանյանների արխիվ, թղթ. 139, վավ. 113, ք. 2:

345 **Փոփազյան Հ.**, Հրովարտակներ, պրակ II, էջ 106-107:

346 ԺԷԲ, էջ 660:

347 **Ոսկեան Հ.**, նշվ. աշխ., Բ մաս, էջ 547: Սակայն մեկ այլ տվյալի համաձայն՝ Միքայել վարդապետը պաշտոնավարել է 1663-1677 թվականների ընթացքում (**Քիւրտեան Յ.**, նշվ. հոդվ., էջ 55 (անտիպ)):

348 **Արքահանյան Հար.**, Կալվածագրեր, պրակ I, էջ 127:

349 **Ջաքարեայ Ազուլեցու** օրագրութիւնը, Երևան, 1938, էջ 145:

350 **Ոսկեան Հ.**, նշվ. աշխ., Բ մաս, էջ 547, ծանոթ. 31:

351 Նշվ. աշխ., Բ մաս, էջ 551:

352 Նշվ. աշխ., Բ մաս, էջ 554:

353 **Ջաքարեայ Ազուլեցի**, էջ 148:



յեմբերի 6-ից դեկտեմբերի 5-ն ընկած ժամանակա- միջոցում շահի անմիջական կարգադրությամբ տրված հրովարտական հիշվում է «...Թուման-ե Նախիջևանի Գարաշամյուղի Մաղարդա վանքի Միքայել վանահայրը...»<sup>354</sup>:

1675 թ. Միքայել վարդապետի պատվերով Մա- ղարդավանքում գրված ձեռագրի հիշատակարա- նում ժամանակակիցն այսպիսի խոսքեր է ձոնում առաջնորդին. «...առաջնորդութեան Սրբոյ վանիցս Նախավկային, գերափառ եւ մեծապատիւ, հրաշա- զան, ամենիմաստ, հզօր իմաստասիրի եւ բանիբուն րարունապետի, եւ ահրիական քաւչապետի եւ վե- րադիտողի՝ տեառն Միքայելի աստուածաբան վարդապետի, որ եւ ի ժամանակիս այսմիկ էր արո- ռակալ եւ փոխանորդ տեառն Յակոբայ հայրապե- տին Հայոց ի գահն Մեծին Էջմիածնայ...»<sup>355</sup>:

1676 թ. նշանակվում է Ամենայն Հայոց Հակոբ Ջուղայեցի կաթողիկոսի տեղապահ<sup>356</sup> և «...իւր տեղն, որ էր Նախավկայն, տված էր իւր ախպեր որ- դոյ Պետրոս վարդապետին...»<sup>357</sup>: Քանիցս զբաղեց- րել է այդ պաշտոնը («Էջմիածնայ արքուակալ»՝ 1668, 1669, 1671, 1678)<sup>358</sup>: Չնայած դրան՝ իբրև ա- ռաջնորդ՝ հիշվում է մինչև 1680 թ.: 1679 թ. ստանում և վանքին է նվիրում Նարեկ, որի հիշատակարա- նում դրված կնքադրոշմին գրված է. «Քրիստոսի ծառա Միքայել վարդապետ Աստապատցի, Թվ[իհն] ՌՃԻԲ (1673)»<sup>359</sup>:

1680 թ. Գողթան գավառում կաթողիկոսարանի օգտին հանգանակություն է իրականացնում: Վախ- ճանվել է նույն թվականի մարտի 7-ին՝ կիրակի օրը 67 տարեկան հասակում. «...եկեալ էր Գոխտան տունն նվիրակ, ժողովեց, գնաց Նախավկայն, մին- չի Ի (20) օրի յիվանդացաւ, անդ հանգեաւ»<sup>360</sup>:

Ամփոփվել է վանքի պարսպից դուրս՝ արևելյան կողմի բլրի վրա<sup>361</sup>:

**Պետրոս Շամբեցի.** հիշվում է 1677-1703 թթ.<sup>362</sup>: Միքայել Բ վարդապետի եղբորորդին էր:

Առնվազն 1690 թվականից արժակիցն էր Հով- հան Շամբեցին. «...Յոհանի և Պետրոսի առաջնորդ ժամանակին, որք են սպասաւորք Սուրբ Նախա- վկային»<sup>363</sup>:

1693 թ. Իսմայիլ շահը հաստատում է, իսկ 1696 թ. սուլթան Հյուսեյնի հրովարտակով Պետրոս վար- դապետը վերահաստատվում է վանքի առաջնորդի պաշտոնում<sup>364</sup>:

Մաղարդավանքի Պետրոս արքեպիսկոպոսի ա- նունը հանդիպում ենք նաև 1697 թ. Հալեպ (Բերիա) քաղաքում Ավետիք քահանայի ընդօրինակած «Կանոնագիրք առաքելական» ձեռագրի ստացողի հիշատակարանում. «...յիշեցէք... միս հոգևոր ծնօղն իմ և դաստիարակն, որ էր եղբոր որդի Միքա- յել վարդապետին, գՊետրոս Արիի Եպիսկոպոսն, որ էր առաջնորդ սր. ուխտիս Նախավկային, և ես Գալուստ վարդապետս քեռորդի գոլով նորին ստա- ցայ գսք. գիրքս...»<sup>365</sup>:

**Հովհան վարդապետ Շամբեցի.** առնվազն 1690 թ.-ից եղել է Պետրոս Շամբեցու արժակիցը<sup>366</sup>, որի մահից հետո էլ՝ շուրջ ութ ամիս, ղեկավարել է քեմը:

**Ներսես վարդապետ Գարաշամբեցի.** հիշվում է 1699-1700 թվականներին վանքը պետական հարկի վճարումից ազատելու խնդրի առնչությամբ<sup>367</sup>:

**Հակոբ վարդապետ Շամբեցի.** 1703-1712 թթ. վանքի առաջնորդն էր<sup>368</sup>: Այս և նախորդ երկու ա- ռաջնորդների օրոք մենաստանում իրականացվում են մասնակի նորոգչական աշխատանքներ:

**Գալուստ վարդապետ.** պաշտոնավարել է 1712-1732 թ. ընթացքում<sup>369</sup>: 1712 թ. նոյեմբերի 17-ին Ա- ղերսանդր Ա Ջուղայեցի կաթողիկոսը «Նախավկա-

354 **Կոստիկյան Զ.**, Հրովարտակներ, պր. 3, էջ 135:  
355 Յուզակ ձեռագրաց Մաշտոցի անվան Մատենադարանի, հ. Գ, էջ 1644:  
356 Միքայել արքեպիսկոպոսի՝ կաթողիկոսական արքուակահ նշանակվելը կարևոր երևույթ է վանքի պատմության համար: Մի կողմից այն հաստատում է, որ վանքն այնքան բարձր դիրք է ունեցել, որ նրա առաջնորդն արժանի է եղել կաթողի- կոսական տեղապահ դասնալու, մասնավոր Միքայել Շամ- րեցու ման գիտուն, գործունյա և հեղինակավոր առաջնորդ: Մյուս կողմից ակնհայտ է, որ Մայր Աթոռ Սբ. Էջմիածինը շա- հագրգռված է եղել բարձր պահելու Նախավկայի հեղինակու- րյունն իր ընդարձակ և հարուստ քեմի հանդեպ, ուստի քեմա- կալ առաջնորդի և կաթողիկոսական արքուակայի պաշտոննե- րը հաճախ մեկտեղվել են միևնույն անձի ձեռքում: Վերջինիս ներկայությունն այստեղ, անշուշտ, նպատակ ուներ կանխել Աստապատի և որևէ այլ վանքի՝ Նախավկայի մենաստանի դեմ ծառանալու ձգտումները և միաժամանակ հնարավորու- րյուն ընձեռել ավելի ամուր հիմքերի վրա դնելու մենաստա- նում իրականացվող շինարարական, կրթաշակութային և այլ բնույթի աշխատանքներ:  
357 **Ջաքարիա Ազուլեցի**, էջ 148:  
358 Նշվ. աշխ., էջ 78, 84-86, 101, 120, 139, 145:  
359 Մայր ցուցակ հայերեն ձեռագրաց Մաշտոցի անուն Մա- տենադարանի, հ. Գ, Երևան, 2007, էջ 116:  
360 **Ջաքարիա Ազուլեցի**, էջ 148:

361 Նույն տեղում:  
362 **Ոսկեան Հ.**, նշվ. աշխ., Բ մաս, էջ 550: Մակայն մեկ այլ տվյալի համաձայն՝ Պետրոս արքեպիսկոպոսն իր արժակից Հովհան վարդապետի հետ միասին պաշտոնավարել է 1677-1704 թվականների ընթացքում (**Քիրտեան Յ.**, նշվ. հոդվ., էջ 55 (անտիպ)):  
363 **Արքահամյան Հար.**, Կալվածագրեր, պրակ I, էջ 34-35: Տե՛ս նաև **Շովական Ն. եպս.**, նշվ. հոդվ., էջ 262:  
364 Մատենադարան, Պատկանյանների արխիվ, ֆ. 48, քղթ. 139, վավ. 113, ք. 1: **Կոստիկյան Զ.**, Հրովարտակներ, պր. 3, էջ 135-138:  
365 **Սմբատեանց Մ.**, Նկարագիր Սուրբ Կարապետի վանից Երմեզակայ և շրջակայից նորա, էջ 265-266:  
366 **Արքահամյան Հար.**, Կալվածագրեր, պրակ I, էջ 34-35: Տե՛ս նաև **Շովական Ն. եպս.**, նշվ. հոդվ., էջ 262:  
367 Մատենադարան, Պատկանյանների արխիվ, քղթ. 139, վավ. 113, ք. 1:  
368 **Սմբատեանց Մ.**, նշվ. աշխ., էջ 270: Մակայն մեկ այլ տվյալի համաձայն՝ Հակոբ վարդապետը պաշտոնավարել է 1705-1712 թվականների ընթացքում (**Քիրտեան Յ.**, նշվ. հոդվ., էջ 55 (անտիպ)):  
369 **Սմբատեանց Մ.**, նշվ. աշխ., էջ 75: Մակայն մեկ այլ տվյալի համաձայն՝ պաշտոնավարել է 1712-1728 թվականներին ըն- րացքում (**Քիրտեան Յ.**, նշվ. հոդվ., էջ 55 (անտիպ)):

յի վանից բոլոր քեմի ե վիճակի» առաջնորդ է նշա- նակում Գալուստ վարդապետին և Մաղարդա- վանքի միաբանությանն ու քեմի բնակչությանը պատվիրում «սիրով և մեծաւ պատուօք» ընդունել նրան և աջակից լինել իր գործերում<sup>370</sup>:

1728 թ. հունվարի 22-ին Կարապետ Ուլնեցի կա- րողիկոսը (1726-1729) կոնդակով վերահաստա- տում է Գալուստ վարդապետի առաջնորդությունը Ստեփանոս նախավկայի քեմում. «...վերստին հրա- մանաւ եւ հաստատուն կոնտակաւ կարգեցի զԳա- լուստ վարդապետդ Առաջնորդ ձեզ, որոյ եւ դուք պարտիք ամենայնիւ սիրով եւ հնազանդութեամբ ծառայել դմա եւ մանաւանդ օգնական լինելով եւ ի քիկունս հասանելով տրօք եւ արեամբք, զի թերես կարասցէ այսպիսի դառն եւ տաժանելի ժամա- նակուջս այդ աղբատ տունդ կառաւարել...»<sup>371</sup>:

**Հովհան վարդապետ.** հիշվում է 1732 թ.<sup>372</sup>:

**Ազարիա վարդապետ Շամբեցի.** 1739<sup>o</sup>-1740 թթ. վանահայրն էր<sup>373</sup>: Վերջինս 1740 թ. հատուկ «բրդով» վարդապետական աստիճան է շնորհում Ստեփանոս միաբանին, նրան տալիս է քարոզելու իրավունք «ուր եւ կամեցի», և կենսագրական որոշ տվյալներ է հաղորդում իր մասին: Գրությունից պարզվում է, որ Ազարիայի ծնողները վանքապատ- կան Շամբ գյուղի բնակիչներ էին, և ինքն էլ մանուկ հասակից դաստիարակվել էր վանքում: Դրվատե- լով նորընծա վարդապետի մտավոր ու հոգևոր ար- ժանիքները՝ Ազարիա Շամբեցին ավելացնում է. «...հոգևոր որդիդ մեր Ստեփաննոս խոյեմազարդ վարդապետդ որ է ի վիճակե մեր եւ որդի տանն սրբոյն Ստեփաննոսի Նախավկային եւ ի գեղէն Շամբ անուանելոյ, ի մանկական տիս սնեալ առ ոտս մեր եւ կրթեալ ի հրահանգս մեծի արքոռոյս սրբոյն Ստեփաննոսի Նախավկային...»<sup>374</sup>:

1739 թ. հունիսի 3-ին կազմված մի կալվածագրի համաձայն՝ «...ճիլագի կողակից Մանդուխտս, յետ իմոյ Աղիս և սկեսրս, այսինքն՝ Առուխին, Ախանու- մուղին... ինչ որ իւրեանք տվել են իւրեանց հոգոյն... վախտք արի... ս. արքոռին Ստեփաննոսի նախա- վկային... տվեցի իմ հոգևոր հայր և մեր առաջնորդ Ազարիայ վարդապետին...»<sup>375</sup>: Այս վավերագրի

ներքո ստորագրել է նաև Ստեփանոս նախավկայի վանքի միաբան Արիստակես վարդապետը:

**Միքայել (Մուքեյ) Գ վարդապետ.** 1746-1763<sup>376</sup> թթ. վանքի առաջնորդն էր:

1746 թ. Ստեփանոս նախավկայի քեմի առաջ- նորդ է հիշատակվում Միքայել Գ վարդապետը<sup>377</sup>: Վերջինիս օրոք կնքվում են վանքի առուծախի հա- մար մի քանի շահավետ գործարքներ (1746, 1748), ընդօրինակվում են ձեռագիր մատյաններ (1758) և այլն:

**Գրիգոր վարդապետ.** պաշտոնավարել է 1763<sup>378</sup>-1787 թթ.: Հակոբ Շամախեցի կաթողիկոսի կողմից եպիսկոպոս է ձեռնադրվել 1759 թ. նոյեմբերի 27- ին<sup>379</sup>: Հակոբ Շամախեցուն հաջորդած Սիմեոն Ա Երևանցի կաթողիկոսը (1763-1780) 1766 թ. դեկ- տեմբերի 27-ին Գրիգոր վարդապետին նշանակում է Ստեփանոս նախավկայի առաջնորդ: Չի բացառ- վում, որ վերջինիս և քեմի միջև որոշ տարածայնու- րյուններ են եղել, քանի որ Վեհափառը կոնդակում պատժի սպառնալիքով խստիվ պահանջում է քեմի բնակչության հոգևոր ու աշխարհիկ բոլոր դասերին ցուցաբերել որդիական հնազանդություն, անթերի կատարել սեփական պարտականություններն ու ա- ռաջնորդի բոլոր պատվերները, աջակցել նրան մե- նաստանը տնտեսական ծանր կացությունից հանե- լու գործում. «Արդ ահա ի սէր սրբոյ Նախավկայի մեծագոր վանիցն ձերոց զվաղեմի միաբան եւ զբազ- մաշխատ որդին դորին ԳԳրիգոր վարդապետ ա- ռաջնորդ արարեալ յղեցաք յայդր. նախ պատուի- րեմ բոլոր միաբանիցդ սրբոյ Նախավկային պար- տիք որդիական հնազանդութեամբ եւ թարց հակա- ռակութեան հլու եւ հնազանդ լինիլ յոգնաշխատ ա- ռաջնորդիդ ձերոյ Գրիգոր խոհեմազարդ եւ աս- տուածաբան վարդապետիդ եւ զհոգևոր հրամանս դորին գլխովին կատարել եւ զօգուտն սրբոց վանիցն ձերոց ջանալ եւ առնել զգուշութեամբ մեծաւ»<sup>380</sup>:

Թեև կոնդակում խոսվում է նոր առաջնորդի նշանակման մասին, բայց խոսքն իրականում Գրի- գոր վարդապետին նույն պաշտոնում վերահաս-

376 ԳՂՊ, գիրք Գ, էջ 126-127: Մակայն մեկ այլ տվյալի համա- ձայն՝ Միքայել վարդապետը վանքի առաջնորդությունը վա- րել է 1759 թ. (**Քիրտեան Յ.**, նշվ. հոդվ., էջ 55 (անտիպ)):  
377 **Արքահամյան Հար.**, Կալվածագրեր, պրակ I, էջ 145:  
378 Հ. Ոսկեանն ու Ն. եպս. Շովականը, հիմք ընդունելով Սիմեոն Երևանցի կաթողիկոսի՝ 1766 թվակիր կոնդակը (տե՛ս ԳՂՊ, գիրք Գ, էջ 409-410, 615-616), այդ թվակիր սխալմամբ հա- մարում են Գրիգոր վարդապետի պաշտոնավարության սկիզբը (**Շովական Ն. եպս.**, նշվ. հոդվ., էջ 263: Տե՛ս նաև **Ոսկեան Հ.**, Մաղարդայ Նախավկայի վանքին կոնդակները, «Հանդես Ամսօրեայ», 1942, էջ 126-128: Նույնի՝ նշվ. աշխ., Բ մաս, էջ 563, 669-671): Մակայն մեկ այլ տվյալի համաձայն՝ պաշտոնավարել է 1759-1780 թվականների ընթացքում (**Քի- րտեան Յ.**, նշվ. հոդվ., էջ 55 (անտիպ)):  
379 **Ոսկեան Հ.**, նշվ. աշխ., էջ 666-668:  
380 **Ոսկեան Հ.**, Մաղարդայ Նախավկայի վանքին կոնդակները, «Հանդես Ամսօրեայ», 1942, էջ 127: Տե՛ս նաև նույնի՝ նշվ. աշխ., Բ մաս, էջ 670:

370 **Ոսկեան Հ.**, Մաղարդայ Նախավկայի վանքին կոնդակները, «Հանդես Ամսօրեայ», 1942, էջ 108-110: Տե՛ս նաև նույնի՝ նշվ. աշխ., Բ մաս, էջ 638-641:  
371 **Ոսկեան Հ.**, նշվ. հոդվածը, «Հանդես Ամսօրեայ», 1942, էջ 116-117: Տե՛ս նաև նույնի՝ նշվ. աշխ., Բ մաս, էջ 652-653:  
372 **Արքահամյան Հար.**, Կալվածագրեր, պրակ I, էջ 54-55:  
373 **Թօփեան Յ.**, նշվ. աշխ., մասն Բ, էջ 14: Տե՛ս նաև **Ոսկեան Հ.**, նշվ. աշխ., Բ մաս, էջ 560-562: **Քիրտեան Յ.**, նշվ. հոդվ., էջ 55 (անտիպ): Շովական եպիսկոպոսի կարծիքով՝ Ազարիան պաշտոնավարել է 1739-1759<sup>o</sup> թթ. (տե՛ս նրա՝ նշվ. հոդվ., էջ 262-263):  
374 **Ոսկեան Հ.**, նշվ. աշխ., Բ մաս, էջ 561, ծանոթ.: Տե՛ս նաև **Քիրտեան Յ.**, նշվ. հոդվ., էջ 42:  
375 **Թօփեան Յ.**, Ցուցակ ժողովածուաց Գաղեան Խաչիկ վարդապետի, մասն Բ, Վաղարշապատ, 1900, էջ 14:



տատելու մասին է: Եվ, իրոք, Սիմեոն Երևանցու «Յիշատակարան»-ից պարզվում է, որ կաթողիկոսը նրան հեռակա կարգով առաջնորդ է նշանակել 1763 թ. ամռանը Սարգիս քալանթար Ջուղայեցու միջնորդությամբ Բագրևանդի Սբ. Հովհաննու վանքում<sup>381</sup>: Հավանաբար կաթողիկոսարանի և առաջնորդական աթոռի հավակնորդի միջև լուրջ տարաձայնություններ են եղել, կամ էլ Գրիգոր վարդապետն օգտվել է երկրում տիրող խառնակ իրավիճակից՝ Մայր Աթոռին չենթարկվելու համար, քանի որ նա ոչ թե անձամբ է գնացել Էջմիածին՝ նշանակումն ստանալու, ինչպես պահանջում էր ընդունված կարգը, այլ ուղարկել է վանքի արեղաններից մեկին (վերջինիս անունը չի հիշատակվում): Չկարողանալով մերժել անվանի մեծահարուստի խնդրանքը՝ Սիմեոն Երևանցին Գրիգորին նշանակում է ակնկալված պաշտոնում և առաջնորդության թուղթ է ուղարկում, սակայն ժողովարարության կոնդակ չի տալիս<sup>382</sup>:

1766 թ. հիշվում է «Շամբայ սրբոյ Նախավկայի վանից առաջնորդ Գրիգոր վարդապետն...»<sup>383</sup>: Նույն թվականի մայիսի 7-ին վանք այցելած Երուսաղեմի նվիրակ Իսահակ վարդապետ Նախիջևանցին գրում է, որ վանքի «...էր առաջնորդ Գրիգոր վարդապետն հեզահոգի»<sup>384</sup>:

Նույն թվականին աստապատցիները վանքի միաբան Միքայել վարդապետին առաջադրում են ձեռնադրելու եպիսկոպոս և այդ առթիվ տալիս են համաձայնագիր: Սակայն Սիմեոն կաթողիկոսը մերժում է՝ նշելով, որ «...Միքայել վարդապետն թեպետ էր միաբան վանիցն, այլ գորպիսութիւն վանից ո՛չ գիտէր բնաւ, զի ՚ի բազում ամաց հետէ ելեալ ՚ի վանիցն ՚ի հետաւոր տեղիս գժողով առնէր: Ուստի՛ պարտէր նախապէս տիրել վանիցն և գշիմութիւն և զանշիմութիւնն գիտել և հոգալ և ապա յայս խնդիր համարձակիլ»: Բացի այդ՝ «...քեմ այնմ վանից Աստապատ միայն էր և այն ևս նուագեալ, մինչև Ժ կամ ԺԺ տուն հազիւ գտանիլ կարէր այժմ: Վասնորոյ չէր պատշաճ թէ ՚ի վերայ նոցին յատկապէս եպիսկոպոս մի ձեռնադրիցիլ»<sup>385</sup>:

Գրիգոր վարդապետի անվան հիշատակութեանը հանդիպում ենք նաև 1767 թ.<sup>386</sup>, 1774-1775 թթ.<sup>387</sup>:

1782 թ. կաթողիկոսը կոնդակ է հղում «...առ Նախավկայի վանից ծերունի Գրիգոր վարդապետն»<sup>388</sup>:

Գրիգոր վարդապետը վախճանվել է 1787 թ.: Նույն թվականի հոկտեմբերին նշվել է. «Թուղթ առ Նախավկայի սրբոյ վանից միաբանն եւ թեմից ժողովուրդսն վասն վախճանման առաջնորդին իւրեանց՝ Գրիգոր վարդապետին»<sup>389</sup>:

**Օհան վարդապետ.** պաշտոնավարել է քավական կարճ, ըստ ամենայնի, 1787-1790 թթ.: Անվան առաջին հիշատակությանը հանդիպում ենք 1788 թ. հոկտեմբերին. «...սրբոյն Նախավկայի առաջնորդ ծերունի Յօհան պետին»<sup>390</sup>:

Վախճանվել է 1790 թ.: Կայքը փոխանցվել է Էջմիածին<sup>391</sup>:

**Մաղաքիա վարդապետ.** շամբեցիների խնդրանքով 1791 թ. Դուկաս կաթողիկոսը նշանակել է Նախավկայի առաջնորդ<sup>392</sup>: Երկար չի պաշտոնավարել: Մեկ այլ տվյալի համաձայն՝ վանքի առաջնորդի պաշտոնում հիշվում է 1790 թ.<sup>393</sup>:

**Անանիա վարդապետ.** հաջորդել է Մաղաքիա վարդապետին: Վանքի առաջնորդ է հիշվում 1794-1798 թթ.<sup>394</sup>: 1794 թ. հիշվում է «վերատեսուչ Աթոռոյն Սուրբ Նախավկային Անանիա վարդապետն»<sup>395</sup>:

**Խաչատուր վարդապետ.** 1813 թ. «Հրաման Խաչատուր վարդապետի պատճառով. Իւլչիխէի Էջմիածնի Աբրահամ խալիֆի խնդրանքով, որ Դանիէլ վանքի իրաւունքը նրան լինի 1228-ին (1813)»<sup>396</sup>:

**Սարգիս եպիսկոպոս Դավթյան.** 1819-1840 թթ. վանքի վանահայրն էր ու թեմի առաջնորդը<sup>397</sup>:

Առաջին հիշատակություններից մեկը վերաբերում է 1819 թ. «...ընդ զառիվեր Մաղտեաց լերին՝ հասաք ՚ի մեծ վանքն Նախավկայի կոչեցեալ. ուր առաջնորդ էր Սարգիս վարդապետ, „բաղորտիւն բարուց,, կարդացեալ յամենայն ծանօթից իւրոց»<sup>398</sup>:

386 Նշվ. աշխ., էջ 615:

387 Մատենադարան, Պատկանյանների արխիվ, քոթ. 139, վավ. 113, ք. 4:

388 **Սմբատեանց Մ.**, Նկարագիր Սուրբ Կարապետի վանից Երեզակայ և շրջակայից նորա, էջ 461:

389 Դ-ՀՊ, նոր շարք, գիրք առաջին, հ. Բ, Երևան, 2003, էջ 295:

390 Դ-ՀՊ, գիրք առաջին, հ. Բ, էջ 401:

391 Նշվ. աշխ., էջ 559:

392 **Սմբատեանց Մ.**, նշվ. աշխ., էջ 462: Ծովականը Մաղաքիայի առաջնորդության շրջան է համարում 1791-1820\* թթ. և իր կազմած անվանացանկում չունի Անանիայի անունը (տե՛ս նրա նշվ. հոդվ., էջ 263):

393 **Քիրտեան Յ.**, նշվ. հոդվ., էջ 55 (անտիպ):

394 **Աբրահամյան Հար.**, Կալվածագրեր, պրակ I, էջ 118-119, 138:

395 Նշվ. աշխ., էջ 138:

396 Մատենադարան, Պատկանյանների արխիվ, քոթ. 139, վավ. 113, ք. 2:

397 Արքայութեան մեկի համաձայն՝ Սարգիս եպիսկոպոսը պաշտոնավարել է 1820-1840 թվականների ընթացքում (**Ոսկեան Հ.**, նշվ. աշխ., Բ մաս, էջ 564):

398 **Թաղիեանց Մ.**, նշվ. աշխ., հ. Ա, էջ 244:

381 1763 թ. հուլիսին Սիմեոն Երևանցին կաթողիկոսական օժտման ընդունելուց (ապրիլի 20-ին) շատ չանցած Երևանի Հյուսիսի խանից իմանալով, որ Իրանի Քարիմխան Ջանդնոր տիրակալը (1762-ից) պատրաստվում է արշավել քաղաքի վրա, Էջմիածնի մի քանի բարձրաստիճան միաբանների հետ անցնում է օսմանյան տարածք՝ Բագրևանդի Սբ. Հովհաննու վանքը (Ուլչիխաս), ուր ապաստանում է մինչև նույն տարվա սեպտեմբեր ամիսը: Հենց այստեղ էլ նա Նախավկայի վանքի առաջնորդ է նշանակում Գրիգոր վարդապետին: Վեհափառը Մայր Աթոռ է վերադառնում 1763 թ. սեպտեմբերի 21-ին (այս դեպքերի շարադրանքը մանրամասն տե՛ս Դ-ՀՊ, գիրք Գ, մասն I, էջ ՉԱ-ՉԳ (կենսագրական մաս): Տե՛ս նաև **Օրմանեան Մ.**, Ազգապատմ., հ. Բ, էջ 3498-3499):

382 Դ-ՀՊ, գիրք Գ, էջ 126-127:

383 Նշվ. աշխ., էջ 409:

384 Մայր ցուցակ հայերեն ձեռագրաց Մաշտոցի անուան Մատենադարանի, հ. Գ, Երևան, 2007, էջ 1648:

385 Դ-ՀՊ, գիրք Գ, էջ 469:

Վանահոր անվան հիշատակությանը հանդիպում ենք նաև 1828-1830 թթ. ընթացքում կնքված տնտեսական մի շարք գործարքների առնչությամբ:

1831 թ. հիշվում է «...Նիկողայոս վարդապետ առաջնորդ գաղթական բնակչացն Նախիջևանայ. և Սարգիս վարդապետ առաջնորդ վանաց Նախավկային՝ որ անդ ի Նախիջևան»<sup>399</sup>:

Նրանից հետո վերացվում է Նախավկայի առաջնորդական թեմը, իսկ մենաստանն անցնում է վանահայրերի հսկողության տակ:

Սարգիս եպիսկոպոսը Նախավկայի վանքի վերջին ներկայացուցիչն էր, ով ձայնի իրավունքով մասնակցում է Հովհաննես Ը Կարբեցու (1831-1842) կաթողիկոսական ընտրությանը<sup>400</sup>: 1842 թ. օգոստոսյան մի քանի օր վանքում հյուրընկալված այցելուն, հենվելով Սարգիս եպիսկոպոսին հաջորդած վանահայր Հովհաննես Գալստյանի պատմածի վրա, որոշ տվյալներ է հաղորդում Նախավկայի թեմի այս առաջնորդի կյանքի ու գործունեության մասին. «Էս Սարգիս վարդապետն Դաթեան, ասուրեամբ Վանահորն, ծնած էր հին Ջուղայ և ընծայված Մենաստանիս, ուր և Քահանայութեան կարգն ստացած, յետոյ վանահայր և ապա առաջնորդ եկած 1820 թուէն ց 1840 թիւն, երբ և զնացած Էջմիածին և առաջնորդ նշանակուած Մենաստանին և Նախիջևանու: Սա նախ քան զվերջին պատրագմն Պարսից և Ռուսաց՝ շատ նեղութեանց և չարչարանաց է համբերած Պարսից գործակալներէն և չորս կողմի Մահմետական կալուածատէրներէն ամենը վանքին համար, քանի՛ անգամ Թէիրան է գնացած Ֆարսի Շահի դուռն և հրովարտակներ ստացած: Մինչև ցայսօր Պարսիկներն, որոնք կը ճանաչէին հանգուցելոյն, շատ զովասանութեամբ կը խօսան նրա վրայ: Որպէս ասեց վանահայրն, մինչև իր մահն՝ մեր չորս կողմի մահմետական երևելեաց համար Նախիջևանու պարզներ կը դրկէր, որպէս զի թոյլ չտան վնաս տալ այլոց մեր վանքին կամ կալուածոցն»<sup>401</sup>:

Սարգիս Դավթյանին հաջորդել է վանահայր **Հովհաննես Գալստյանը**<sup>402</sup>:

**Հովհաննես Շամբեցի Ավետյան.** պաշտոնավարման առաջին տարին հայտնի չէ: 1848 թ. լավագույն ժառանգության համար Ներսես Աշտարակեցի կաթողիկոսից ստանում է վարդապետական խաչ. «...Յովհաննէս վարդապետս Շամբեցի Աւետեան, վանահայր սուրբ ուխտիս Նախավկայիս սոյն քարոյիս ստացայ վարդապետական խաչ ի Տէր Ներսէս սրբազան կաթողիկոսէն...»<sup>403</sup>: Հիշվում է 1855-1856

399 Դ-ՀՊ, գիրք Ժ, էջ 485:

400 Դ-ՀՊ, գիրք Ա, էջ 267: Տե՛ս նաև **Ալիշան Ղ.**, Սիսական, էջ 521: **Ոսկեան Հ.**, նշվ. աշխ., Բ մաս, էջ 564:

401 **Շերմազանեանց Գ.**, նշվ. հոդվ., «Արարատ», 1877, էջ 57-58: 402 Ցուցակ հայերեն ձեռագրաց Թարիզի, էջ 50: Տե՛ս նաև **Շերմազանեանց Գ.**, նշվ. հոդվ., «Արարատ», 1877, էջ 58: **Ալիշան Ղ.**, Սիսական, էջ 521: **Ոսկեան Հ.**, նշվ. աշխ., Բ մաս, էջ 564:

403 **Ոսկեան Հ.**, նշվ. աշխ., Բ մաս, էջ 549, 564:

թթ., երբ վանքապատկան Դիքքյանը և Դարաշամբ գյուղերի հասարակության բողոքների մասին տեղյակ էր պահել պետական վերին ատյաններին<sup>404</sup>:

**Մեսրոպ Մմբատյանց.** վանահայր է նշանակվում 1864 թ. հունիսի 1-ին և պաշտոնավարում մինչև 1866 թ. հունվարի 15-ը<sup>405</sup>: Նրա օրոք վանքում կատարվում են մասնակի նորոգումներ:

**Սկրտիչ վարդապետ Տեր-Գալստյանց Դարաշամբեցի.** հիշվում է 1870 թ.<sup>406</sup>:

**Իզնատիոս վարդապետ.** հիշվում է 1882 թ.: Անփութության պատճառով հեռացվում է վանքից<sup>407</sup>:

**Հովհաննես վարդապետ Աշտարակեցի.** առաջնորդ է նշանակվում 1882 թ.<sup>408</sup>:

**Հակոբ վարդապետ Նորատունկյան Ախալցխացի.** հիշվում է 1889-1890 թթ.<sup>409</sup>: 1890 թ. օգոստոսի 18-ի տեղեկության համաձայն՝ «Ս. Ստեփաննոս Նախավկայի վանահայրը՝ Յակոբ վ. Ախալցխեցի գրկվեց նորերումս իր պաշտօնից, որով հետև խիստ անտարբեր էր դէպի վանքի պայծառութիւնը...»<sup>410</sup>:

**Վահան վարդապետ Գևորգյան.** վանահայր է նշանակվում 1891 թ. ամռանը<sup>411</sup>: Սակայն 1890 թ. օգոստոսի 18-ի տվյալներից մեկի համաձայն՝ «...այժմ վանքի վանահայր կարգված է նորբայագեցի Վահան վ. Գեորգեանց...»<sup>412</sup>:

Կարճ ժամանակ անց՝ 1893 թ., Սինոդին բազմիցս գրություններ է հղում՝ պաշտոնից հրաժարվելու և Ռուսաստանի վանքերից մեկում աշխատելու խնդիրքով: Ստանում է մերժողական պատասխան<sup>413</sup>: Վանահայրը ծագումով Նոր Բայագեցի էր<sup>414</sup>:

Վահան վարդապետի մասին բավական բացասական է արտահայտվել 1892 թ. վանքում մի քանի օր ապաստանած դաշնակցական գործիչ Արամայիս Ազնավուրյանը (ի դեպ, նույն ժամանակ այդտեղ էին նաև Քեռին, Սևքարեցի Սարոն, Արշակը և Հունոն)<sup>415</sup>:

404 Մատենադարան, Պատկանյանների արխիվ, քոթ. 139, վավ. 113, ք. 4:

405 «Արարատ», 1911, էջ 88: Արքայութեանց մեկի համաձայն՝ վանահայր է հիշվում 1864 թ. (**Ոսկեան Հ.**, նշվ. աշխ., Բ մաս, էջ 564):

406 **Սմբատեանց Մ.**, Նկարագիր Սուրբ Կարապետի վանից Երեզակայ և շրջակայից նորա, էջ 487:

407 **Ալիշան Ղ.**, Սիսական, էջ 521: Տե՛ս նաև **Ոսկեան Հ.**, նշվ. աշխ., Բ մաս, էջ 564:

408 **Ալիշան Ղ.**, Սիսական, էջ 521: Տե՛ս նաև **Ոսկեան Հ.**, նշվ. աշխ., Բ մաս, էջ 564:

409 ՀԱԳ, ֆ. 56, ց. 18, գ. 177ա, ք. 56:

410 **Ա. Ե.**, Նամակ Հին-Նախիջևանից, էջ 2:

411 Ծանապարհորդական յիշողություններ **Պետոյի**, «Մորճ», 1891, № 11, էջ 1312: Տե՛ս նաև «Բիլզանդիոն», 1897, էջ 355:

412 **Ա. Ե.**, Նամակ Հին-Նախիջևանից, էջ 2:

413 «Արարատ», 1893, Ա, էջ 11:

414 **Արամայիս Ազնավուրեանի** յուշերը, «Հայրենիք», 1937, № 8, էջ 134:

415 Մամրաման տե՛ս **Արամայիս Ազնավուրեանի** յուշերը, «Հայրենիք», 1937, № 8, էջ 134-137: Ավանատեք գրում է, որ երբ իրենք վանքի մոտ գտել են այրված մարդու ազդրեր (հետա-



Ն[երսես] եւ Յոհան եւ Պետրոս, Մարտիրոս եւ Արիստակէս, Մովսէս եւ Աւետիք վարդապետքն, տէր Եսային, տէր Թորոսն՝ հայր վանիցս, գԴանիէլ վարդապետն եւ տէր Սամուէլ՝ հանգուցեայք, գտէր Ստեփանոսն, գտէր Ղազարն, գտէր Յովանէսն, գտէր Գրիգորն, գտէր Անդրեասն, Բ (2) տէր Աստուածատուրքն, գտէր Յակոբն եւ այլ միաբանք Սուրբ Մաղարթայ վանքիս: Դարձեալ յիշեցէք ի Քրիստոս զհոգեւոր ծնողն իմ եւ զեղբարսն իմ, գտորք Ստեփանոսի միաբանքն՝ մեծ Յակոբ րաբունապետն, զՋաքարիա, զԱհարոն, զՆերսէս եւ զՄելիքսէթ եւ զՅովսէփ վարդապետքն, գտէր Յովանէսն, տէր Պողոսն, գտէր Սկրտիչն, գտէր Փիլի-

պոսն, գտէր Մինասն, գտէր Երեմիայն, գտէր Անդրեասն...»<sup>444</sup>:

1697 թ. միաբանության անդամներից հիշվում են «...Յովաննէս վարդապետն, զՅակոբն, զՄաղարիէն, զԳրիգորն, զՇմաւօնն, զՊողոսն, զՓիլիպպոսն, և արեղայքն զՏր. Գրիգորն և զՏր. Մարտիրոսն, զՏր. Գասպարն, զՏր. Դաիթն, զՏր. Մարգարէն, զՏր. Ստեփաննոսն, և սարկաւագունքն Ստեփաննոսն, զԽաչիկն, զՄանասէրն, զՂուրասարն, զՅովհաննէսն, յիշեցէք և ողորմի ասացէք...»<sup>445</sup>:

Վանահայր Հովհաննէս Շամբեցի Ավետյանի օրոք՝ 1840-50-ական թվականներին, հիշվում են նաև Դանիել, Գաբրիել և Սկրտիչ միաբանները<sup>446</sup>:

444 Նշվ. աշխ., էջ 116: Տե՛ս նաև «Արարատ», 1899, էջ 356: Ոսկեան Հ., հ. Բ, էջ 519:  
 445 Սմբատեանց Մ., Նկարագիր Սուրբ Կարապետի վանից Երնջակայ և շրջակայից նորա, էջ 265-266:  
 446 Ալիշան Ղ., Այրարատ, էջ 521: Տե՛ս նաև Յուզակ հայերեն ձեռագրաց Թատրիզի, էջ 50: Ոսկեան Հ., նշվ. աշխ., Բ մաս, էջ 549:

ՄԱՂԱՐԿԱՎԱՆՔԻ ՃԱՐՏԱՐԱՊԵՏՈՒԹՅՈՒՆԸ

**Վանքի ճարտարապետության առաջին անդրադարձները.** 1668 թ. ֆրանսիացի հեղինակը վանքի մասին նշել է. «Եկեղեցին խաչաձև է, ինչպես բոլոր հայկական եկեղեցիները, և կենտրոնում բարձրանում է գեղեցիկ գմբեթը, որի շուրջը [կանգնած] են տասներկու առաքյալները: Ե՛վ եկեղեցին, և՛ վանքը համակ սրբատաշ քարից են, ու, թեև ամբողջ շինությունը շատ մեծ չէ, այնտեղ ծախսվել է մեծ քանակությամբ ոսկի և արծաթ: Բազմաթիվ հայ ընտանիքներ կան, որոնք այդ պատճառով շատ են վնասվել, քանի որ նրանք այս վայրերի հանդեպ այնպիսի նվիրվածություն են ներշնչել, որ մեծաթիվ կանայք ամուսիններից գաղտնի վաճառել են իրենց զարդեղենը, մինչև իսկ հագուստները, որպեսզի հոգան շինության ծախսերը»<sup>1</sup>:

1830-ական թթ. հայ հեղինակը վանքի ճարտարապետության առթիվ նշել է. «Եկեղեցին միջակ մեծությամբ կառուցեալ ի կոփածոյ քարանց ուղիղ քառակուսի ի վերայ երկուց սեանց. ունի զմի սեղան պատարագելոյ և զերկուս աւանդատունս և զվերնատուն յարևմտեան բաժնի՝ ի միջոցս սեանցն և արևմտեան որմոյն ի կոփեալ քարանց և ի թրծեալ աղիւսոյ. այս վերնատուն՝ որ է տեղի աղօթից ուխտաւոր կանանց, ունի զերկուս ելանելիս (նէրտիվան) յերկոսին արևմտեան անկիւնս եկեղեցւոյն ի նոյն քարեայ շինուածոց. ի միջոցս այսց ելանելաց, սեանցն և որմոց են երկու փոքրիկ մատուռներ՝ որք են ընդ վերնատամբն. ՚ի մէջ հիւսիսային մատրան ամփոփեալ կան մասունք՝ նշխարք հազար սրբոց...: ...Ճակատ բեմին սեղանոյ և կիսաշրջանակն կամարի նորին բարձր իբրև մարդաչափ յարդարեալ են թափանցիկ սպիտակ և սեւ մարմարոնեայ վիմօք. և արևմտեան մեծի դրան յատակի վեմն է միապաղաղ սեւ մարմարիոն իբրև չորից կանգնոց երկայնութեամբ, երից լայնութեամբ և երկուց թզաց թանձրութեամբ:

Կաթուղիկէ տաճարիս՝ որ ի վերայ արևելեան բաժնին, է կարի գեղեցկաձև բազմանկիւնի՝ վայելչապէս զարդարեալ երկուտասան Առաքելոց, և չորիցն՝ Տիրամօր կուսի, Յովհաննու Կարապետի, Ստեփաննոսի Նախավկայի և սուրբ Լուսաւորչի

պատկերօք եղելովք քանդակեալ ի վեմ ՚ի վեշտասան անկիւնսն արտաքուստ. և նոյնաթիւ այլովք պատկերօք զանազան կենդանեաց ի զագաթան անկեանց՝ յորոց իւրաքանչիւրոց բերանաց հոսին ջուրք անձրեացն իջելոց ի սեպացեալ և սրացեալ տանեաց կաթուղիկէին:

Ի հարաւակողմն եկեղեցւոյս ընդ որմն արտաքուստ բարձրացեալ երկյարկօք է զանգակատուն վայելոյ՝ որոյ կրկին յարկն է գմբեթն ՚ի վերայ չորից սեանց»<sup>2</sup>:

1842 թ. օգոստոսին վանք այցելած մեկ այլ ակադեմատես (Տփղիսի ապագա քաղաքագլուխը), անդրադառնալով ճարտարապետությանը, գրել է. «Եկեղեցին... բաւական մեծութեամբ քառակուսի է՝ շինած կոփածոյ քարից երկու սիւների վրայ: Ունի մէկ սեղան իւր երկու աւանդատուններովն, որոց յանդիման է կանանց վերնատունը, բոլորն տաշած քարից և երկու կողմից աստիճաններ ունի նեղ և մութն: Յոյց տուաւ վանահայրն ձախակողմեան աստիճանի մէջն բարձր պատի վրայ մին քար կպցրած, որոյ մէջին, ասաց, հազար սրբոց աւանդատունն է, ամփոփուած է Յակոբ Ջուղայեցի Կաթուղիկոսի ժամանակուանից: ...Վերնատան հարաւակողմիցն փոքրիկ դուռն բացին, էս տեղաց դուրս եկինք զանգակատունն...: Բեմի ճակատն և նրա կամարի կէսն սև և սպիտակ մարմարից էր շինուած: Հայրցրի վանահօրն ուստի՞ց է եկած էն մարմարներն. –ասեց – սպիտակն Գարգար նահանգի Սուջայ գիւղի հանքէն...: ...Կաթուղիկէն Հայաստանի եկեղեցեաց նման սուր է: Արևելեան կողմի վրայ արտաքուստ շինածն կոփածոյ քարով զարդարած է պատկերներով Աստուածածնայ, տասներկու առաքելոց, Յովհաննու Կարապետի, Ստեփաննոսի Նախավկայի, սուրբ Լուսաւորչի, և այլ և այլ կենդանեաց: Վերջնոցս բերաններն շունթակ է շինած անձրևի ջրերն թափվելու համար: Դուրս եկինք ներսի գաւթէն, անցանք երկու դուռն պարսպին, յորոց մինը մեծամեծ տաշած քարերից, երկաթի երկփեղկ ունէր, կանգնած հպարտ քարոզող հնութեանն: Վանքի պարիսպներն շինած են հասարակ քարից՝ զարմանալի հաստութեամբ, այնպէս որ խուցերն համարեա պատերի միջին է: Դրսի պարսպի միջին էին, տնտեսատունն բաւական

1 Tavernir J. B., Les six voyages en Turquie et en Perse, Introduction et notes de Stéphane Yerasimos, Paris, 1981, pp. 92-94.

2 Ըախիսարունեանց Յովն., նշվ. աշխ., հ. Բ, էջ 313-314:



ընդարձակ, բայց մութն – ախտատուուն, ուր հարիւրից աւելի ձիանք կարելի էր կապել – սրա հարաւակողմն էր վանահօր և միաբանից խցերն, որք նայում են ուխտատրաց խցերի գաւթին»<sup>3</sup>:

1860 թ. նշվել է. «Մրթոյն Ստեփաննոսի Նախավկայի եկեղեցին խաչաձև քառակուսի է, անսիւն և կիսախորանաւոր չորս կողմից, որոնք ձևացուցած են խաչի թևերը: Այս չորս թևերի վրայ կիսախորանների գլխին կառուցուած է կաթողիկէն ութ լուսամտով և միջի կողմէն կաթողիկէի ներքի բոլորակ կամարի վրայ շրջապատ ճանապարհ կայ. ընդ որ մէկ մարդ հազիւ կողանայ: Տաճարն ունի մէկ սեղան պատարագի. հիւսիսային և հարաւային կիսախորանների մէջը առանձին խորաններով շինուած են ևս մէկ մէկ սեղան: Մի դուռն ունի միայն արևմտից, և արևմտեան ճակատի լայնութեանը մէջը շինած են չորս կամարաւոր սիւներ, և սոցա վրայ տեղի կանանց: Տաճարի միջի լայնութիւնը սեղանէն մինչև դուռը տասն և վեց քայլ է, նոյնչափ և հիւսիսէն հարաւ: Մեծ սեղանի երկու կողմին կան երկու խորան վերնայարկերով, որոց դռները բացուած են սեղանի կիսաբոլորակի մէջ: Հիւսիսային և հարաւային կիսախորանների արևմտեան թևերի մէջը կան առանձին դռներ, որոց ճանապարհը կանանց վերնայարկէն բացուած է. այս դարանների դռները կրով ծածկուած են գետնի հասարութեան հետ: Եկեղեցւոյ հարաւային կողմը շինուած է հոյակապ զանգակատունը, որի հին կաթողիկէն 1840 թուականի շարժովը քանդուել էր, որ 1856 թուին Աղայ Աւետիս տէր Մկրտչեան Ագուլեցի իշխանը շինել տուաւ, իր նախնեացը յիշատակ թողով, բայց դեռ ևս զանգակատան ամբողջ նորոգութիւնը նրա բարեպաշտութեան յուսովն է մնում: Եկեղեցւոյ կաթողիկէի շրջապատը լուսամտաց վերէն միալար խաչքարով զարդարուած է և իւրաքանչիւրոց ներքև շինել տուողի յիշատակը գրուած է...: Այս խաչքարերի ներքև, նոյն շրջապատի մէջ, առանձին քարերի վրայ քանդակուած են երկուտասան առաքելոց պատկերները քարաշարէն դուրս. նրանց կարգումն է և Սուրբ Գրիգոր Լուսավորիչը: Մենաստանի շէնքերը, որոնք բոլորը հին ժամանակից են մնացել, կամարայարկ ծածկով են և երկու առանձին բակերով բաժանուած: Եկեղեցին արտաքուստ, ըստ որում, ամբողջ նորոգուած է, շինութեան թիւ չկայ վրան...»<sup>4</sup>:

Հ. Ոսկյանը հավաքել և ի մի է բերել վանքին վերաբերող մատենագիտական տեղեկություններն ու վիճակագրերը և դրանք հրատարակել նախ հողվածաշարով, ապա Վասպուրական-Վանին մվիրված առանձին աշխատությամբ<sup>5</sup>:

3 Երնազանեանց Գ., նշվ. հոդվ., «Արարատ», 1877, էջ 26:  
4 Արել արքեպիսկոպոս Ատրպատականի, նշվ. հոդվ., «Կոմունիստիկ հայոց աշխարհի», 1861, № Ը, էջ 634-635:  
5 Ոսկեան Հ., Մաղարդայ Նախավկայի վանքին կոնդակները, «Հանդէս Ամսօրեայ», 1941, 1942: Տե՛ս նաև նոյնի՝ Վասպուրական-Վանի վանքերը, Բ մաս, Վիեննա, 1942:

1967 թ. վանք է այցելել Լևոն Մինասյանը և իր տպավորություններն ամփոփել առանձին հողվածաշարում<sup>6</sup>:

1974 թ. Արդու Ալի Քարանգը և Ջամալ Թորաբի Թարաքարային հեղինակել են Ստեփանոս նախավկայի վանքին վերաբերող մի հողված<sup>7</sup>:

Վանքի վերաբերյալ հիմնական ուսումնասիրությունները պատկանում են գերմանացի ճարտարապետ Հարտմուր Նոֆրիխտերին (ի դեպ, նրա դոկտորական թեզը նվիրված է Մաղարդավանքին, որն էլ պաշտպանել է 1971 թ. Գերմանիայի Աախսեն քաղաքում)<sup>8</sup>:

Մաղարդավանքի պատմական անցքերի ժամանակագրական ցանկը կազմել է հայրս՝ Հովհաննես Հախնազարյանը<sup>9</sup>, իսկ տողերիս հեղինակը՝ վանքին առնչվող գրականության ցանկը<sup>10</sup>:

Ստեփանոս նախավկա եկեղեցու թմբուկ-վեղարի քանդակների խորհրդանշանային մեկնությանը նվիրված հողված է հրատարակել Աշոտ Հայկազունը<sup>11</sup>:

Մաղարդավանքի ճարտարապետությունը, համալիրը, որն ունի ուղղանկյուն հատակագիծ, կարելի է բաժանել երեք գլխավոր մասի. հյուսիսում եկեղեցական մասն է՝ իր բակով, կենտրոնում՝ վանքի մուտքը՝ կից տնտեսական բաժնին, հարավում միաբանության մասն է (ի դեպ, վանքը շրջապատող տարբեր թեքություն ունեցող սարավանջերի պատճառով շենքերն ունեն տարբեր մակարդակներ, ինչպես՝ վանքի հարավում գտնվող բակը հյուսիսային բակից մոտ 1,80 մ բարձր է, և արևելյան կողմում գտնվող սենյակները տեղավորված են լանջի կտրվածքներում): Եկեղեցիներն ու զանգակատունը կառուցված են սրբատաշ, իսկ մյուս կառույցները՝ կոպտատաշ շարվածքով: Վանական համալիրն ամբողջությամբ պարսպափակ է:

Եկեղեցիներ. հյուսիսային բակի կենտրոնում բարձրանում է սրբատաշ քարով կառուցված Սր. Ստեփանոս գլխավոր եկեղեցին, որին հարավից կից է եռահարկ զանգակատունը, իսկ հյուսիսից՝

6 Մինասեան Լ., Ճամբորդական տպատրոփումներ Ս. Ստեփանոս նախավկայի վանքից եւ Թարիլո ու Թեհրան քաղաքներից, «Ալիք», 1967: Նոյնի՝ Իրանի հայկական վանքերը:  
7 Արդու Ալի Քարանգ և Ջամալ Թորաբի Թարաքարայի, Ս. Ստեփանոս Նախավկա եկեղեցին, Պատմության ուսումնասիրություններ, 1353 (1974), № 1 (պարսկերեն):  
8 Hofrichter H., Das Kloster Sdepannos Nachawega in der Iranischen Provinz Aserbaidshen (Dissertation, RWTH Aachen, 1971). Նոյնի՝ Das Kloster Sdepannos Nachawega in der Iranischen Provinz Aserbaidshen, "Revue des Etudes Armeniennes", 1972, vol. IX, pp. 193-239. Նոյնի՝ "Documenti di Architettura Armena", vol. 10, S. Stepanos, Milano, 1980, pp. 5-8, 54, 66-69.  
9 "Documenti di Architettura Armena", vol. 10, S. Stepanos, pp. 18-19.  
10 Նշվ. աշխ., էջ 20:  
11 Հայկազուն Ա., Խորհրդանշանային մտածողությունը հայ ճարտարապետությունում, Երևան, 2005, էջ 75-77:

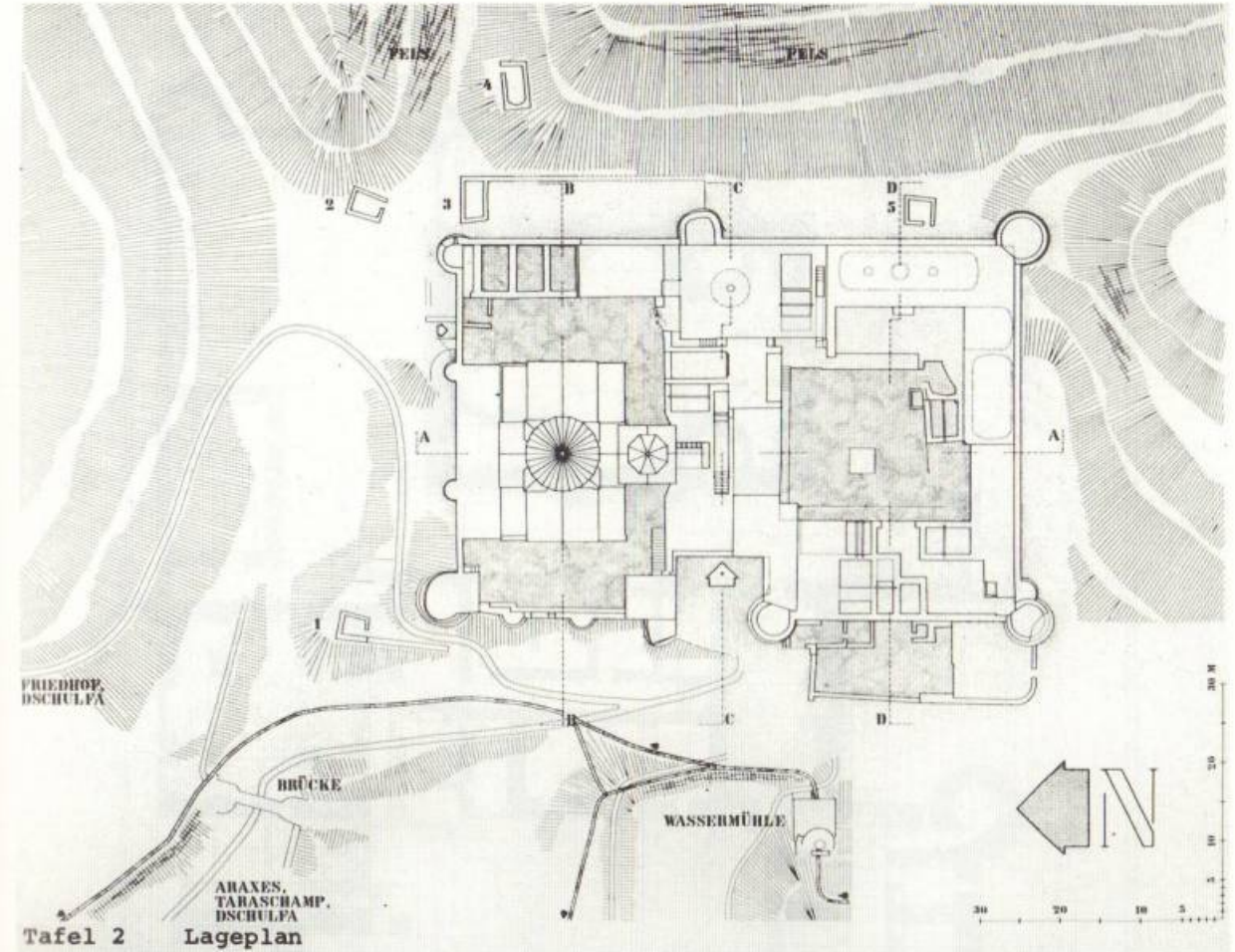

Tafel 2 Lageplan

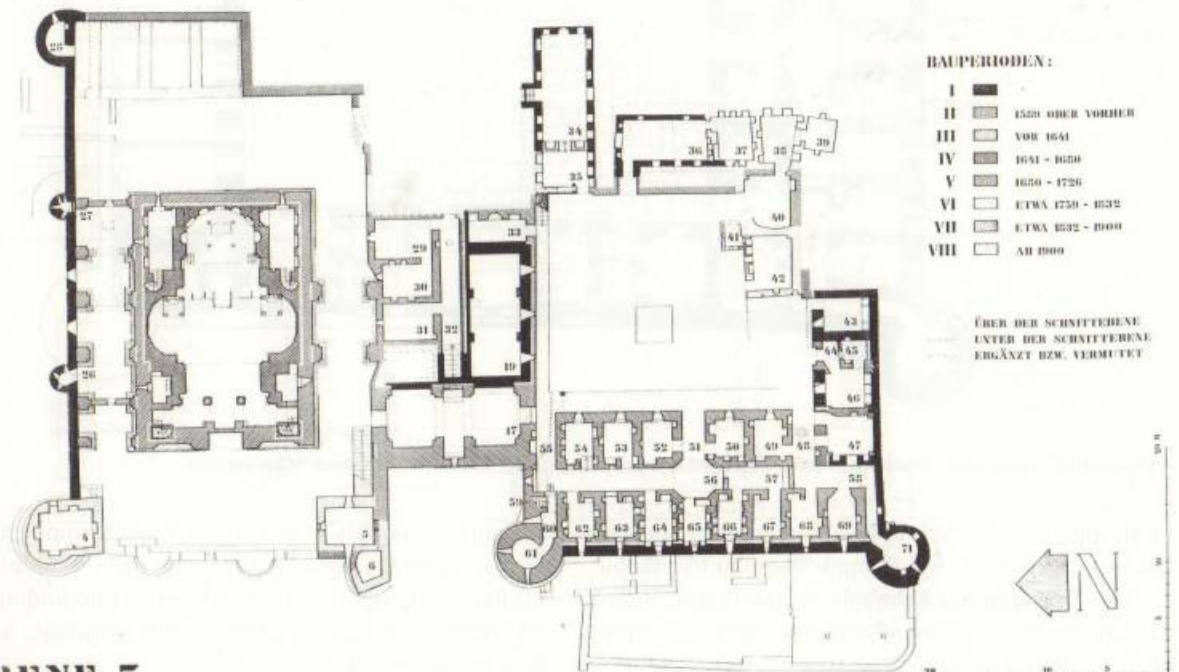

EBENE 3

Մաղարդա Սր. Ստեփանոս նախավկայի վանքի գլխավոր հատակագիծը (չափ՝ ճարտ. դր. Հարթունտ Հոֆրիխտերի)



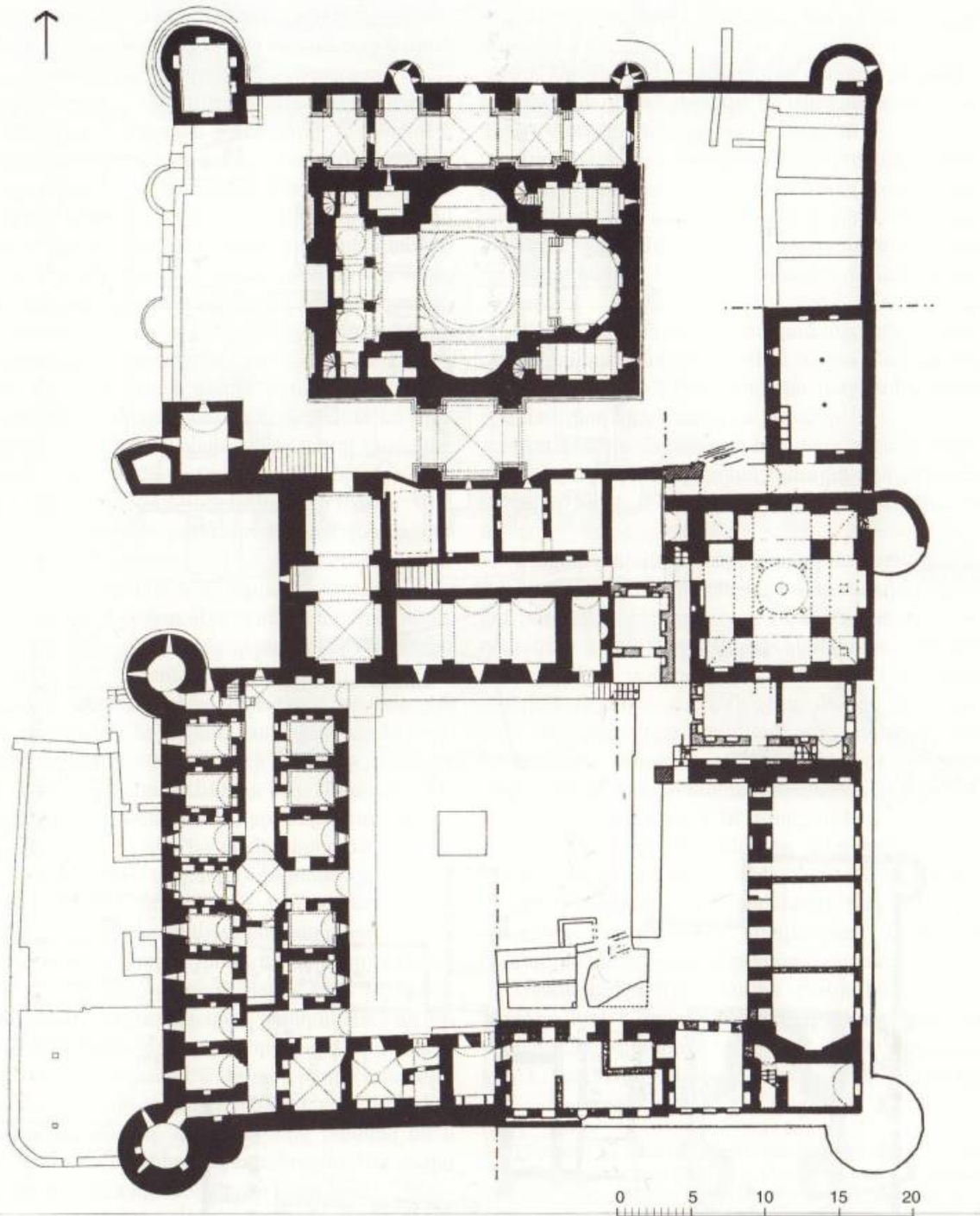

Մաղարդա Սր. Ստեփանոս ճախավկայի վանքի գլխավոր հատակագիծը (չափ.՝ ճարտ. դր. Գարրծուտ Գոֆրիխտերի)

պարսպի և եկեղեցու միջև հետագայում ավելացված նեղ ու երկար Սր. Պողոս-Պետրոս եկեղեցին:  
**Սր. Ստեփանոս եկեղեցի.** ուղղանկյուն, խաչաձև եռախորան, կենտրոնագմբեթ, չորս անկյուններում երկհարկ ավանդատներով կառույց է: Մուտքը բացված է արևմտյան ճակատի կենտրոնից: Եկեղեցու խաչաքերերի կենտրոնը պսակված է 16 նիստանի գմբեթով:

Եկեղեցին ունի անվանակոչված երեք խորան.

«...քրիստոսահիմն և առաքելաշնորհ սուրբ խորանացա՝ սուրբ Աստուածածնի, և սրբոյն Ստեփաննոսի ճախավկայի, և սրբոյն Գեորգեայ գորավարին, որ կառուցեալ կան ի հարաակոյս կողմանէ, հանդէպ Երասխ գետոյ»<sup>12</sup>:

Հատկանշական է, որ եկեղեցու ավագ և փոքր խորաններն օձվել են Սր. Աստվածածնի, Սր. Գրի-

12 ԺԵԱ, էջ 365:

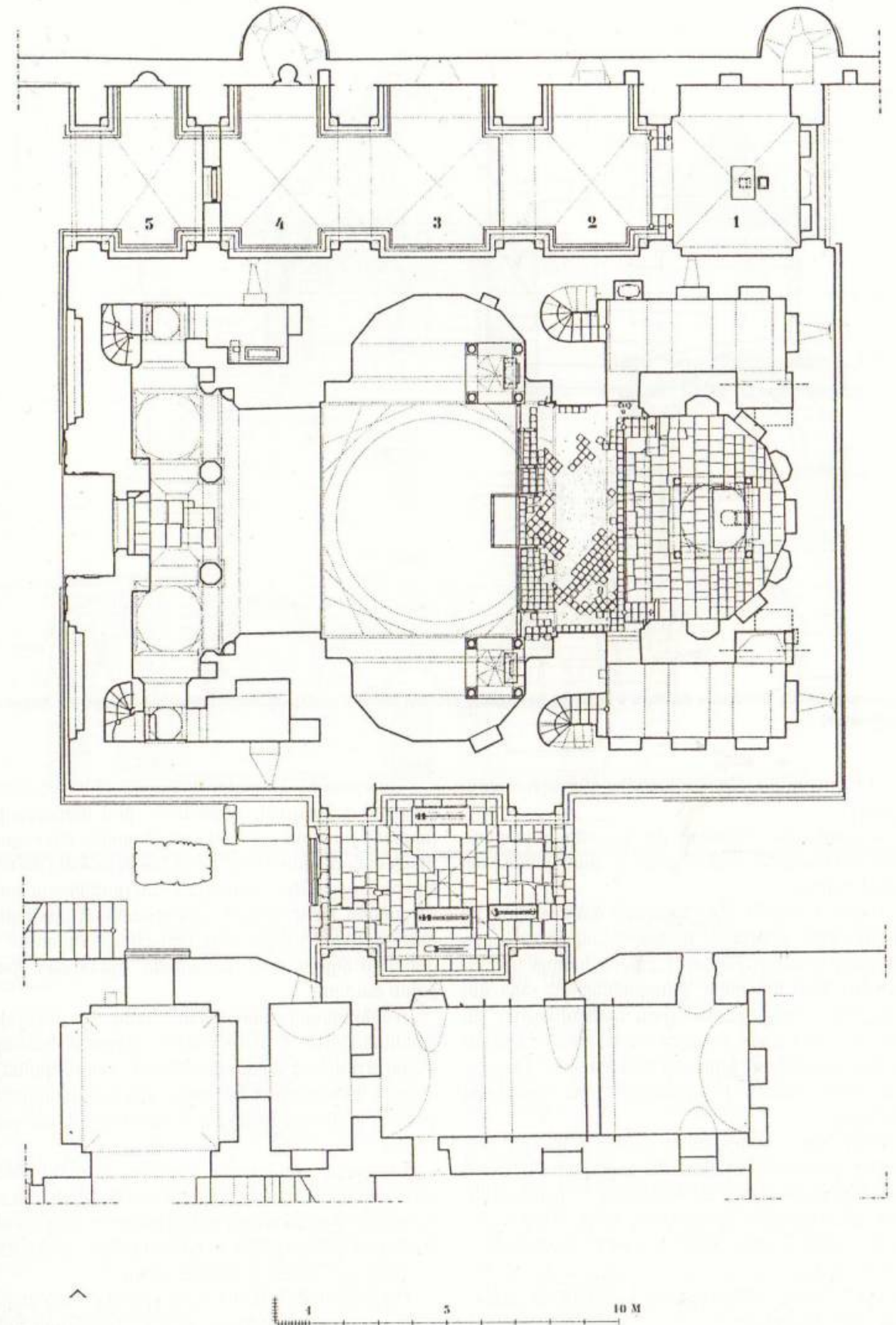

Մաղարդա Սր. Ստեփանոս ճախավկայի վանքի զույգ եկեղեցիների և հարակից կառույցների հատակագիծը (չափ.՝ ճարտ. դր. Գարրծուտ Գոֆրիխտերի)



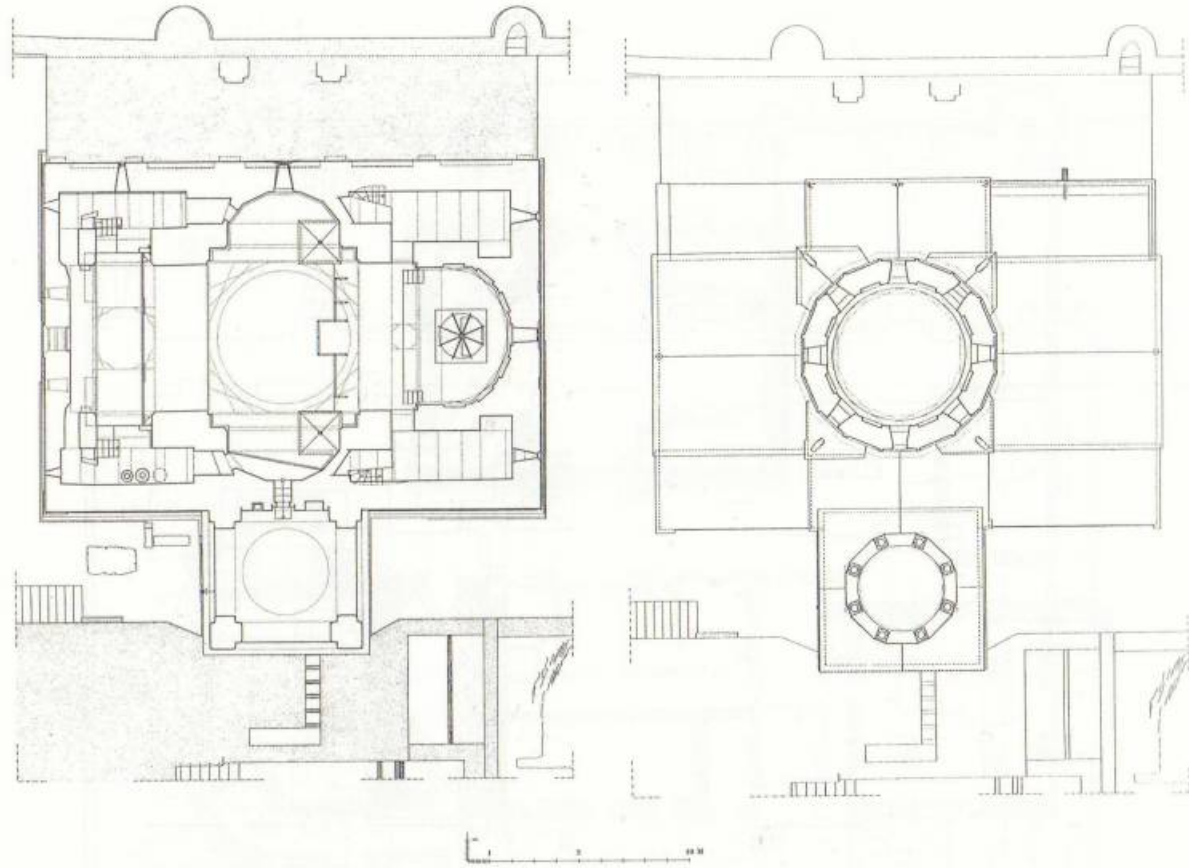

Մաղարդավանքի Սր. Ստեփանոս եկեղեցու և հարակից կառույցների երկրորդ հարկի և տանիքի հատակագծերը (չափ.՝ ճարտ. դր. Գարրոնուտ Գոֆրիխտերի)

գոր Լուսավորչի և Սր. Հովհաննես Սկրտչի անուններով<sup>13</sup>:

Հարավային և հյուսիսային հնգանիստ խորանների խորությունն ավելի փոքր է, քան յոթանիստ արևելյանինը:

Ավագ խորանի յոթը նիստերը զարդարված են միահյուսվող սլաքաձև կամարներով ավարտվող երկհարկ կամարաշարով: Առաջին հարկի կամարաշարի մեջ՝ նիստերի կենտրոններում, չորս վեցանկյուն և երեք քառանկյուն որմնախորշեր են, իսկ երկրորդ հարկի կենտրոնում բացված է խաչաձև մեկ լուսամուտ: Խորանի կենտրոնում՝ սեղանի վրա, բարձրանում է ութանիստ չորս սյուներով խաչկալը:

Բեմը հինգ աստիճանով բարձր է դասից, որը սրահից բաժանված է փայտե բազրիքով: Բեմի ճակատը զարդարված է սև մարմարե 5 շրջանակներում պատկերված սև-սպիտակ քարի համադրությամբ զարդանախշերով: Այստեղ գետնով է 1656 թ. արձանագրություն (*տե՛ս սույն աշխ., էջ 285, արձ. Բ*): Դասի անկյուններից բացվում են ավանդատների մուտքերը:

<sup>13</sup> Մայր ցուցակ հայերեն ձեռագրաց Մաշտոցի անուն Մատենադարանի, հ. Բ, էջ 1403:

Հյուսիսային խորանի կենտրոնական նիստում բացված է խաչաձև լուսամուտ, իսկ հարավային խորանի լուսամուտը ծառայում է որպես եկեղեցուց դեպի զանգակատան երկրորդ հարկ տանող մուտք: Երկու խորանների արևելյան անկյուններում կան սեղաններ՝ ամփոփված չորս ութանիստ սյուներով խաչկալների ներքո: Հյուսիսային խորանում է գտնվում մկրտության ավազանը՝ պսակված շքաբարե ծածկով:

Գմբեթատակ քառակուսուց անցումը թմբուկին իրականացված է միահյուսվող սլաքաձև կամարներով մշակված առազաստներով: Նման կամարներով է հարդարված նաև թմբուկից գմբեթ անցման գոտին: Թմբուկը ներսից զարդարված է կամարաշարով:

Եկեղեցին արևելյան և արևմտյան անկյուններում ունի կրկնահարկ, ուղղանկյուն հատակագծով, բաղաձայն երկուսական ավանդատուն: Ընդ որում, արևելյան անկյունների ավանդատներն ավելի մեծ են, քան արևմտյան անկյուններից:

Ավանդատների արևմտյան պատերի մեջ վերին հարկ տանող աստիճաններն են: Արևմտյան երկրորդ հարկի ավանդատները պատշգամբով միանում են և ուխտագնացության ժամանակ ծառայում

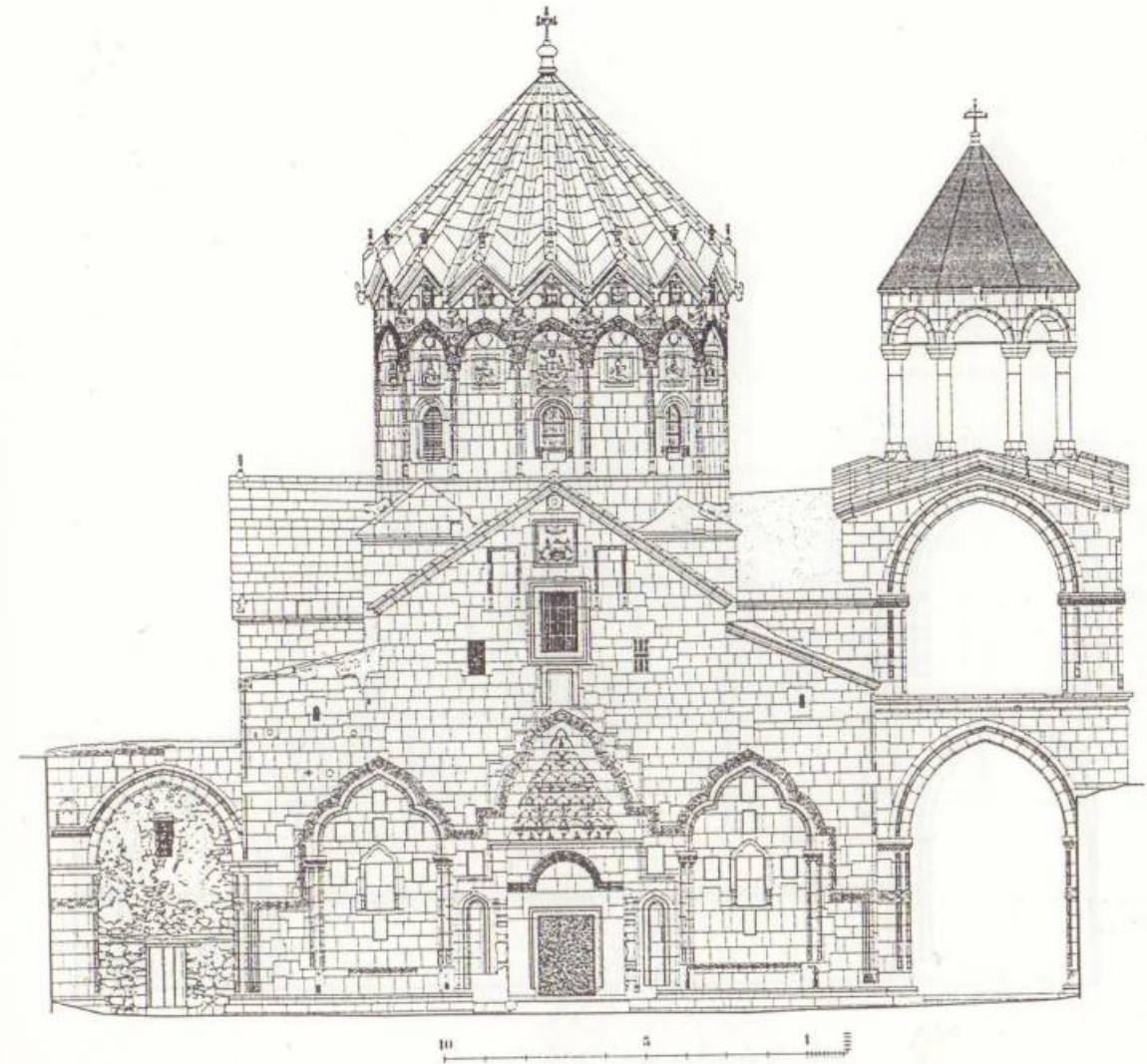

Մաղարդա Սր. Ստեփանոս մայրավայրի վանքի եկեղեցիների և զանգակատան արևմտյան ճակատը (չափ.՝ ճարտ. դր. Գարրոնուտ Գոֆրիխտերի)

որպես կանանց օթյակ: Պատշգամբը հենվում է ութանիստ երկու սյուների վրա, որոնք իրար կապող սլաքաձև կամարների միջոցով ստեղծում են նախասրահ:

Չորս ավանդատներից հյուսիսարևմտյանի առաջին հարկը հատուկ կարևորություն ունի: Ըստ ավանդության՝ այդտեղ են պահվել Վարդանանց պատերազմի նահատակ զինվորների մասունքները: Այս ավանդատան է գտնվում 1643 թ. կերտված սպիտակ մարմարե մի տապանաքար (*տե՛ս սույն աշխ., էջ 285, արձ. Ա*):

Արևելյան երկու ավանդատներն ունեցել են մեծ պատուհաններ, որոնք հետագայում փակվել են: Հարավարևմտյան ավանդատան կամարաձայն փոքր բացվածքից երևում է եկեղեցու տանիքի կրկնաձայնը, որի շնորհիվ շենքն ավելի մեկուսացված է խոնավությունից, և պաշտպանված են որմնանկարները: Այս ավանդատան արևելյան պատին բացված մուտքը տանում է հարավային խորանի պատշգամբ, որտեղից էլ՝ լուսամուտ-մուտ-

քով զանգակատան երկրորդ հարկ:

Եկեղեցու մուտքից ներս հատակը սալաձայն է (սալերից մի քանիսն արձանագիր տապանաքարեր են): Սալաձայն է նաև բեմի հատակը: Սրահի հատակը սվաղված է, իսկ դասինը պատված է աղյուսե սալիկներով:

*Ներքին հարդարանք.* եկեղեցու ներքին պատերը շարված են աղյուսով (հին եկեղեցու պահպանված շերտն է), իսկ արտաքինից սրբատաշ քարով (ԺԷ դարի վերակառուցման արդյունքն է) եկեղեցու ներքին պատերն ու կամարաձայնները շարված են աղյուսից՝ պատված գաջե սվաղով: Հյուսիսային և հարավային խորաններում հորիզոնական քիվագոտին պատը բարձրությամբ բաժանում է երկու հատվածի:

Որմնանկարները հիմնականում զարդարում են գմբեթը և ավագ խորանը: Այսպես, գմբեթի կենտրոնում պատկերված է մեծ վարդյակ, որից սկսվում և դեպի պատուհաններն են ձգվում ութ ծաղկաշրթունք: Թմբուկատակ քիվը, որը զարդարված է մա-



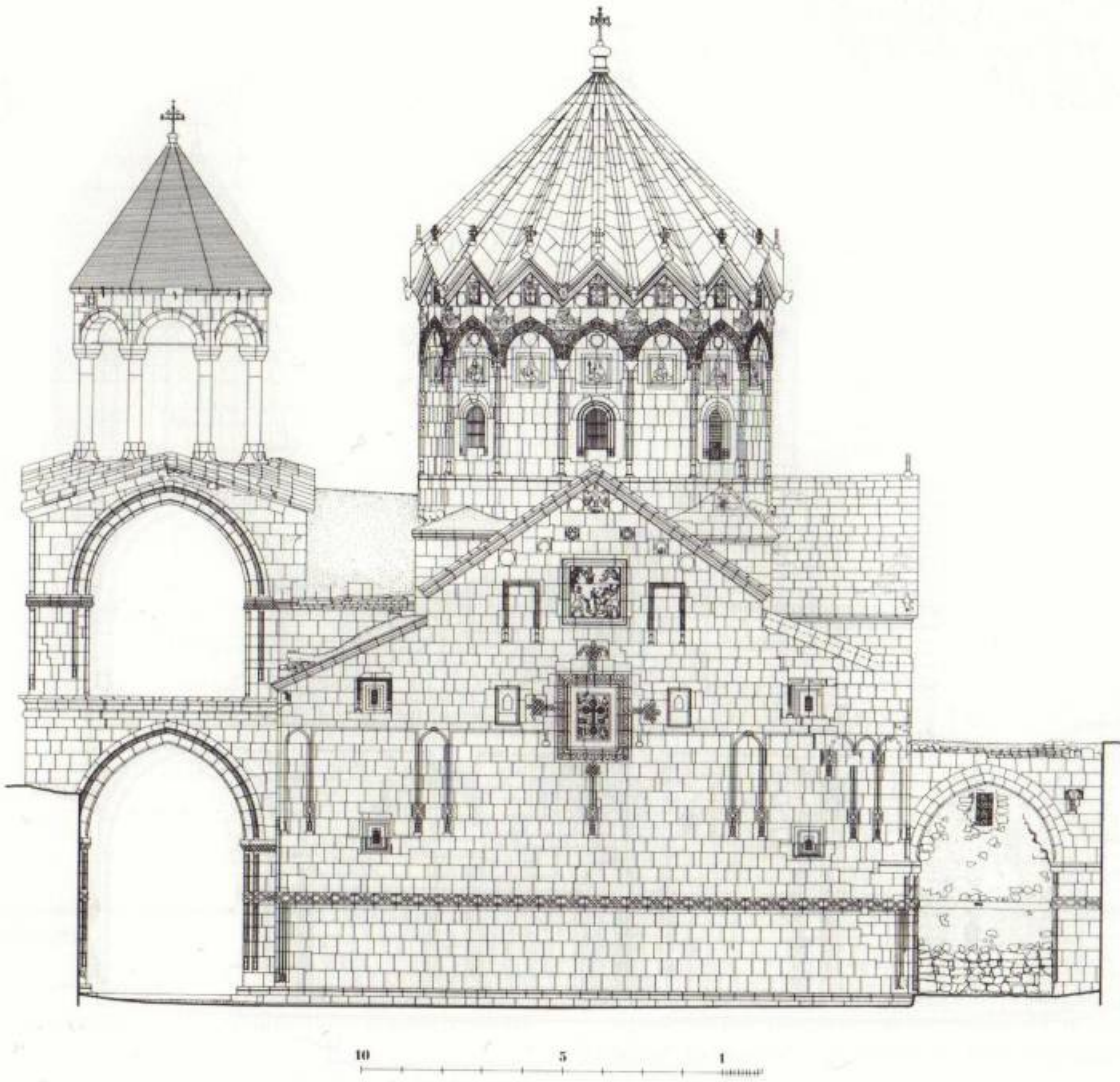

Մաղարդա Աբ. Ստեփանոս նախավկայի վանքի եկեղեցիների և զանգակատան արևելյան ճակատը (չափ.՝ ճարտ. դր. Գարթմուտ Գոֆրիխտերի)

սամբ պահպանված ծաղկագոտիով և բոշուններով, ունի 1826 թ. հիշատակագրություն (*տե՛ս սույն աշխ., էջ 286, արձ. Է*): Գմբեթատակ առազաստների պատկերված են վեցթևյան հրեշտակներ (սերովրեններ) և բուսազարդեր:

Բացի որմնանկարներից՝ եկեղեցու պատերը ժամանակին ծածկված են եղել նաև շրջանակված պատկերներով, որոնց հետքերը մինչ այսօր նշմարելի են<sup>14</sup>: Որմնանկարներն ու երեսպատման սվաղը խոնավությունից վնասված են հիմնականում առազաստներում, խորաններում և բաղերում:

*Արտաքին ճակատներ.* եկեղեցու երեք ճակատները, բացառությամբ արևմտյանի, մոտ 2 մ բարձ-

րությամբ շրջանցում են հորիզոնական հյուսածու գարդագոտին, որից վեր պատի մակերեսը մշակված է կամարածածկ և ուղղանկյուն հատվածների ռիթմիկ շարքով:

*Արևմտյան ճակատ.* կենտրոնում շեշտված է խոր ընկած շքամուտքը, որն ունի շքաբարե շարվածքով սրածայր ավարտ: Դռան բարավորը հարդարված է նախշազարդ կամարունքով: Մուտքի երեք կողմերում փորագրված են հայերեն և պարսկերեն արձանագրություններ:

Սբ. Ստեփանոս նախավկայի վանքի գլխավոր մուտքի փայտյա դուռն ուշագրավ է որպես փայտամշակության նմուշ. «Դռան կենտրոնում, շրջագծի մեջ, բարդ երկրաչափական զարդանախշ է: Դռան մակերեսի վրա շարված են երկու տեսակ ութ պսակաքերթիկ աստղաձևադիկներ, յուրաքանչյուրն առնված է ութկողանի շրջանակի մեջ, նրանց արանքներում, քառակուսիների մեջ թեք խաչ է:

14 Վանքի պահակ Մարգիս Միսակյանը մեր այցելության ժամանակ՝ 1968 թ., վկայել է, որ մինչև Առաջին աշխարհամարտը եկեղեցին զարդարված է եղել «ամհամար պատկերներով»: Դռանց և ձեռագրերի մի մասը 1918 թ. բախանվել են, մյուս մասն էլ, եկեղեցու մեջ հավաքած, «շարաքներ վառվում էր»:

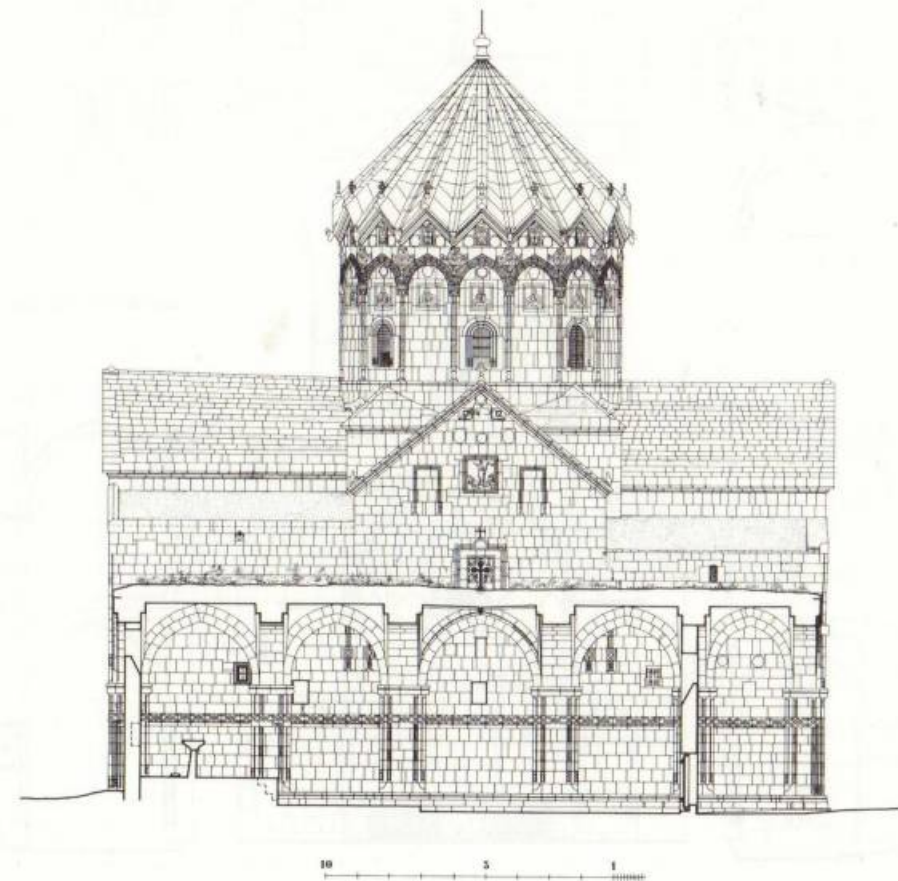
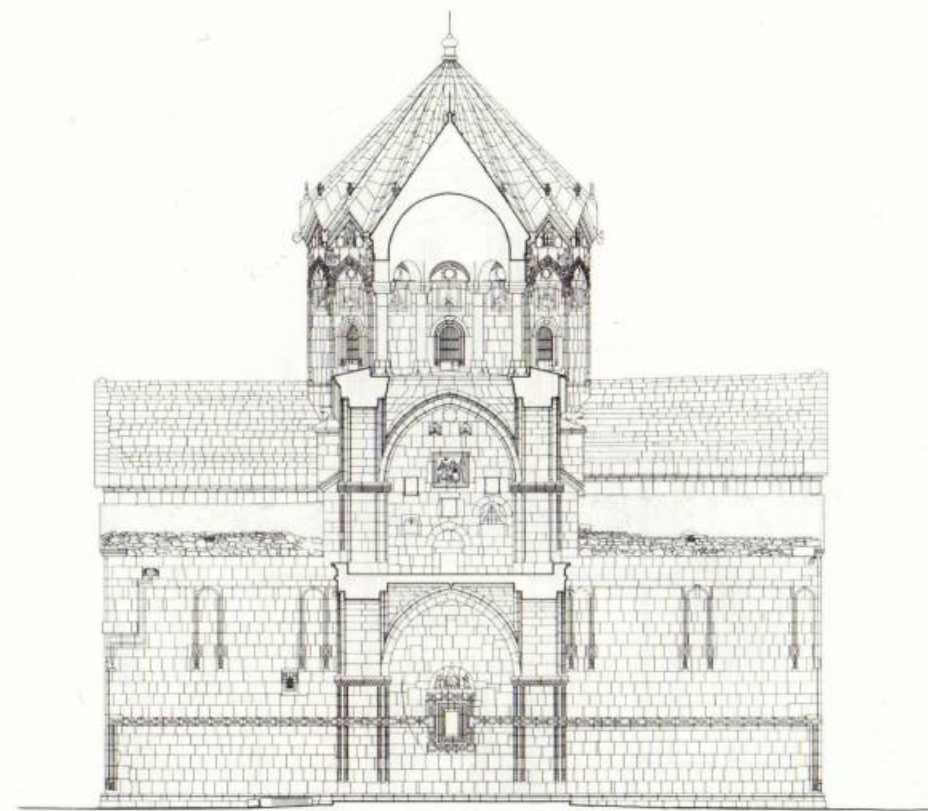

Մաղարդավանքի Աբ. Ստեփանոս եկեղեցու հարավային և հյուսիսային ճակատները (չափ.՝ ճարտ. դր. Գարթմուտ Գոֆրիխտերի)



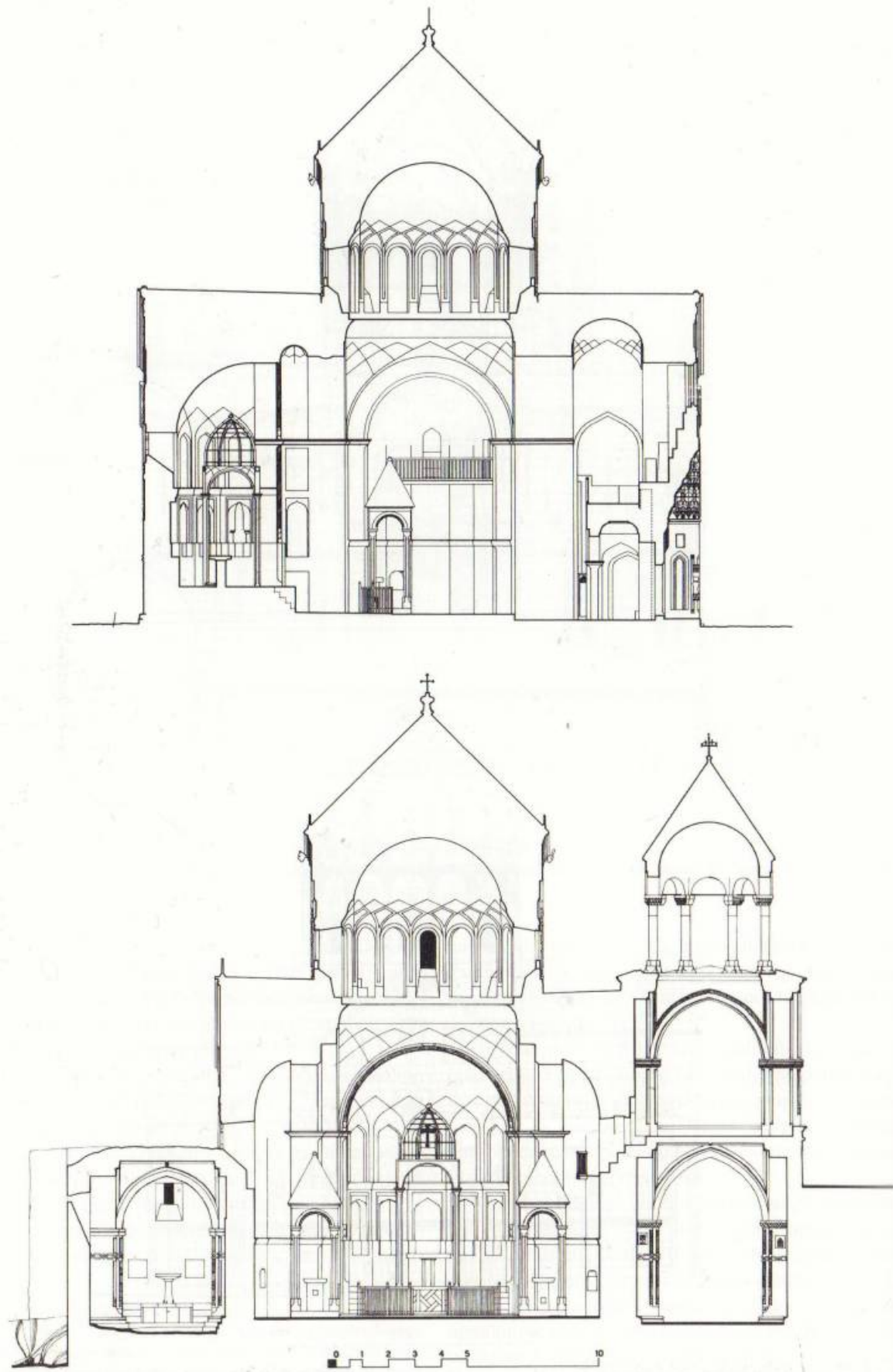

Մաղարղավանքի Սր. Ստեփանոս եկեղեցու կտրվածքը դեպի հարավ և արևելք (չափ.՝ ճարտ. դր. Գարբնուտ Գոֆրիխտերի)

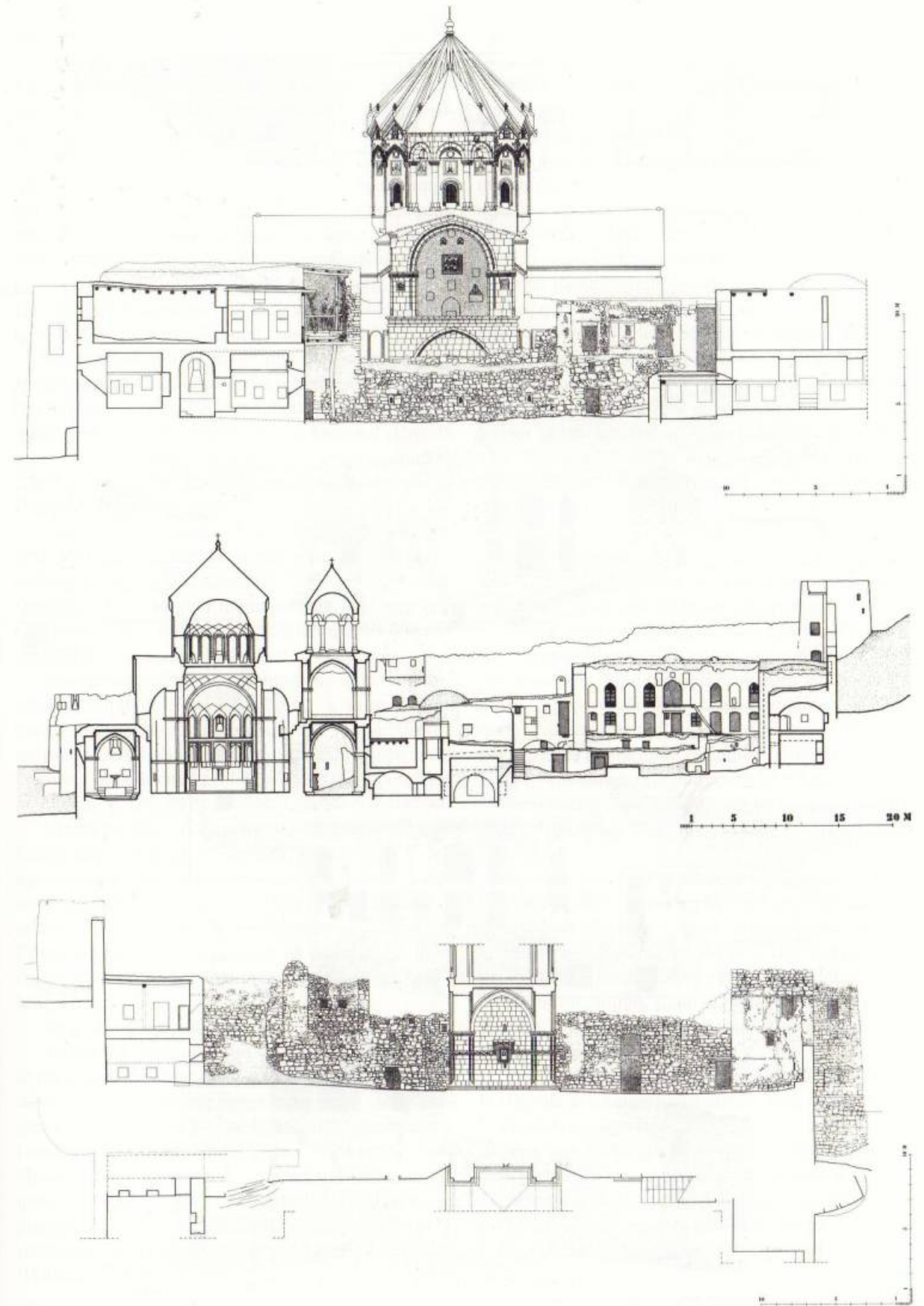

Մաղարղա Սր. Ստեփանոս մախավկայի վանքի լայնակի կտրվածքները դեպի հյուսիս, արևելք և հարավ (չափ.՝ ճարտ. դր. Գարբնուտ Գոֆրիխտերի)



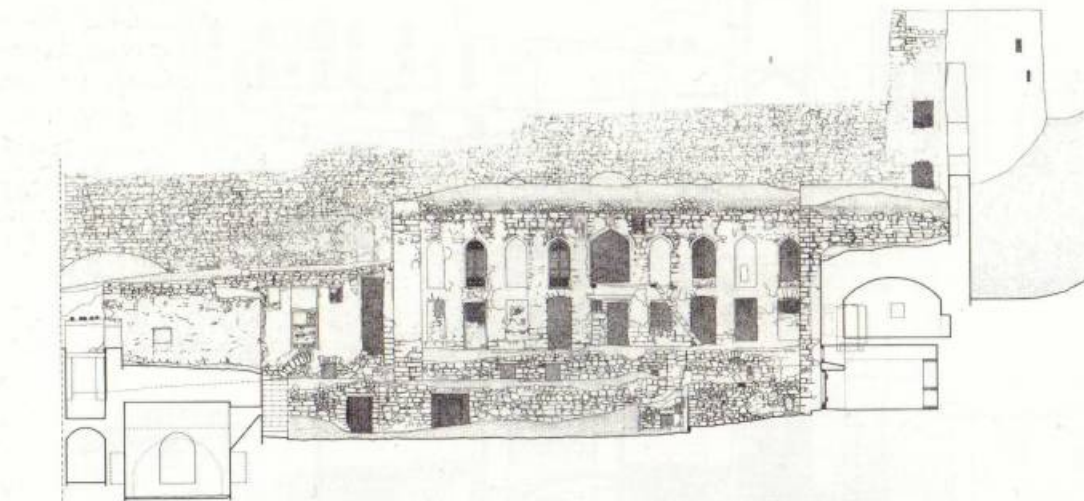
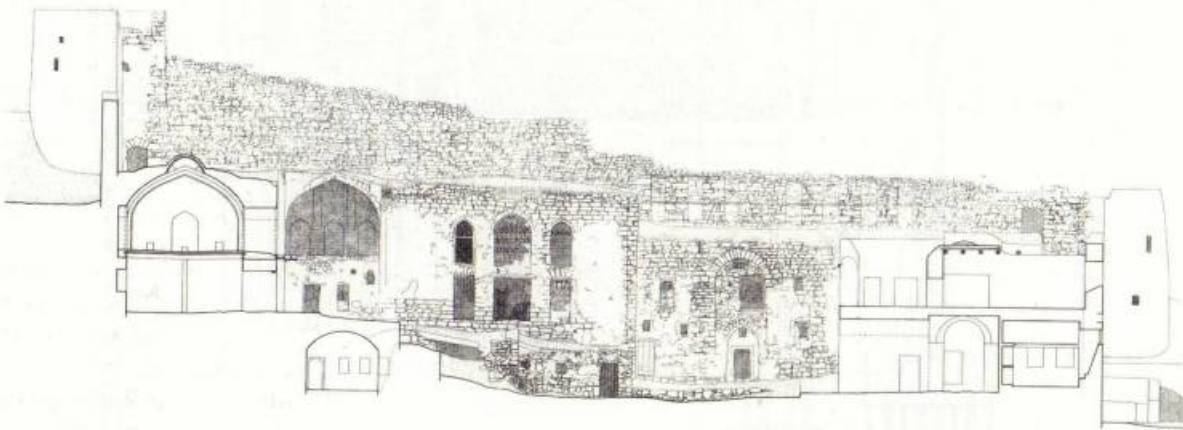
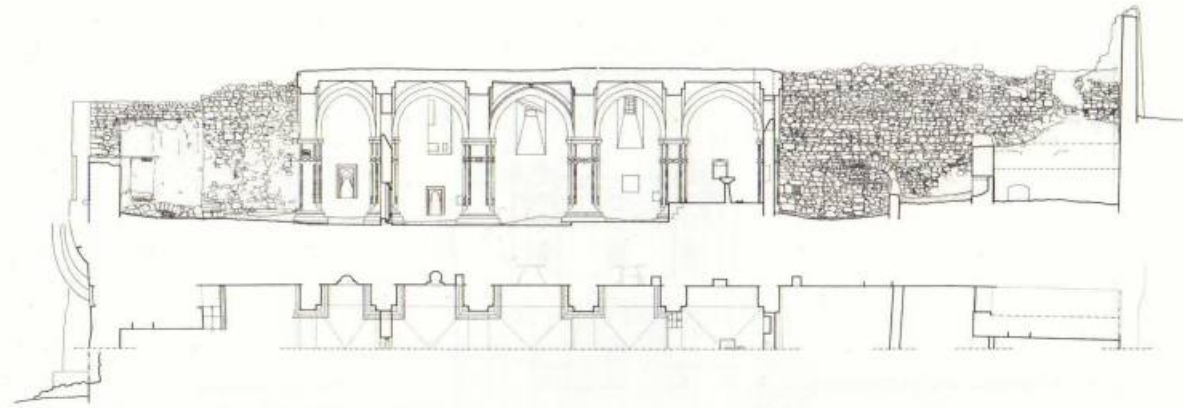

Մաղարդա Սբ. Ստեփանոս նախավկայի վանքի շրջապարսպի և օժանդակ շինությունների ճակատները դեպի հյուսիս, հարավ, արևելք և արևմուտք (չափ՝ ճարտ. դր. Հարթմուտ Գոֆրիխտերի)

Դուռն ունի շրջանակ, որի կրկնվող նախշը կազմված է կետերից, նման դաջազարդ գործվածքի»<sup>15</sup>:

Շքամուտքի երկու կողմերում միանման երկու մեծ որմնախորշեր են, որոնք ավարտվում են երեք-նուկի տերև հիշեցնող կամարներով: Այստեղ ազուցված են փոքր խաչքարեր:

Արևմտյան ճակատում հորիզոնական զարդագոտին պատկանում է որմնախորշերն ու շքամուտքն իրենց ուրվագծերով: Չարդագոտուց վեր՝ հարթ պատի մակերևույթին, բացված են երեք ուղղանկյուն լուսամուտներ, որոնցից կենտրոնականն ավելի մեծ է և առնված է զարդանախշ շրջանակի մեջ: Այս ճակատի եզրերին բացված են ավանդատների կամարածն բավական փոքր երկու լուսամուտներ:

Կենտրոնական լուսամուտից վեր՝ ուղղանկյուն շրջանակի մեջ, խաչելության տեսարանն է: Խաչի հորիզոնական թևերին պատկերված են մարդկանց դեմքերով արևն ու լուսինը, խաչի հիմքում՝ Ադամի գլուխը, իսկ վերին խաչաթևին փորագրված է ՅՆԹՀ: Խաչի երկու կողմերում քանդակված են Մարիամ Աստվածածինը և Հովհաննես առաքյալը: Հարավային ճակատ. այս ճակատի կենտրոնում հյուսածո ժապավենը քառակուսի շրջանակ է ստեղծում, ուր և տեղադրված է 1742 թ. խաչքար: Դրանից վեր Ծննդյան տեսարանն է. քանդակված են Տիրամայրը՝ մանուկ Քրիստոսը գրկում, աջում՝ Հովսեփը, ձախում՝ ոչխարներն ու հովիվը:

Հորիզոնական զարդագոտուց վեր պատի մակերեսը մշակված է կամարածածկ և ուղղանկյուն հատվածների ռիթմիկ շարքով: Այս ճակատին ազուցված է արձանագիր 31 խաչքար, որոնցից ամենավաղը վերաբերում է 1740 թ. (№ 20), իսկ ամենաուշը՝ 1917 թ. (№ 49):

Մուտքից վեր՝ կենտրոնում, ուղղանկյուն շրջանակի մեջ առնված Ավետման տեսարանն է, ուր պատկերված են Մարիամ Աստվածածինը՝ ավետարանը ձեռքին, դիմացը՝ Գաբրիել հրեշտակապետը՝ ծաղիկը ձեռքին, և ավետաբեր աղավին: Շրջանակից վեր քանդակված են բուսազարդ երեք վարդյակներ, իսկ ներքևում ազուցված են երեք խաչքարեր:

Հարավային ճակատին կից է զանգակատունը: Արևելյան ճակատ. այս ճակատի կենտրոնում՝ ներդաշնակ շարքից վեր, աչքի է ընկնում զարդանախշ խաչաքանդակ-շրջանակը, որի մեջ ներգծված է արևելյան խորանի խաչածն լուսամուտը: Լուսամուտի շուրջ պատկերված են արծիվ՝ որսը ճիրաններում, երկու ձուկ, օձ և առյուծ: Խաչաքանդակ-շրջանակի երկու կողմերում արձանագիր խաչքարեր են, իսկ վերևում քանդակված է Սբ. Ստեփանոս նախավկայի քարկոծման տեսարանը: Կենտրոնում ծնկաչոք, աջ ձեռքում բուրվառը

բռնած Ստեփանոս նախավկան է, որը քարկոծվում է երկու կողմից: Տեսարանի վերին ձախ անկյունում Սբ. Երրորդության պատկերն է՝ խաչը ձեռքին Քրիստոսը, աղավնու տեսքով Սուրբ Հոգին և Հայր Աստվածը, որը ձախ ձեռքում պահում է երկրագունդը, իսկ աջով օրհնում նահատակվողին: Վերին աջ անկյունում Ստեփանոս նախավկային նահատակության պատկերը հանձնող հրեշտակն է: Նախավկայի ուրարին տեղադրված են փայլուն ապակիներ:

15 Դավթյան Ս., Դրվագներ հայկական միջնադարյան կիրառական արվեստի պատմության, Երևան, 1981, էջ 154:

Այս պատկերաքանդակից մի փոքր բարձր երկու համանման վարդյակներ են: Դրանք, քանդակազարդված լինելուց բացի, ծառայում են որպես օղանցք խորանի առաստաղի և երկթեք տանիքի միջև գտնվող տարածության համար:

Վանկտոնի գագաթին՝ քիվատակին, ճանկերով գառ բռնած քևտարած արծվի բարձրաքանդակն է, որի երկու կողմերում կան մեկական վարդյակներ: Արծվաքանդակից ներքև՝ դեպի աջ, տանիքի 1865 թ. նորոգման արձանագրությունն է. (տես սույն աշխ., էջ 312, արձ. ԾՀԹ):

Վանկտոնի եզրերին երկհարկ ավանդատների չորս լուսամուտներն են, որոնցից ներքևինները կիսով չափ, իսկ վերևինները ամբողջությամբ շրջագծված են շքաքարե զարդաքանդակներով:

Հյուսիսային ճակատ. հետագայում ավելացված Սբ. Պողոս-Պետրոս եկեղեցու պատճառով գլխավոր եկեղեցու հյուսիսային ճակատի միայն վերին մասն է դրսից տեսանելի: Հորիզոնական զարդագոտուց վեր ավանդատների կողային լուսամուտներն են, որոնցից արևելյանը շեշտված է շքաքարե շրջանակով: Գագաթին այս հատվածում տեղադրված են 11 խաչքարեր, որոնցից միայն մի քանիսի արձանագրություններն են ընթեռնելի և արձանագիր երեք քար:

Ինչպես եկեղեցու արևելյան ճակատին, այնպես էլ այս ճակատի կենտրոնում լուսամուտը խաչածն է՝ առնված զարդաքանդակ ուղղանկյուն շրջանակի մեջ (ներքևի մասը ծածկված է Սբ. Պողոս-Պետրոս եկեղեցու հողե տանիքով): Շրջանակի ներսում՝ լուսամուտի շուրջը, քանդակված են երկու հովազ, արջառ և գիշատիչ թռչուն, իսկ վերևում կիսակոր հիմքով փոքր խաչաքանդակն է:

Վանկտոնի կենտրոնում Հարության տեսարանն է: Մեջտեղում հարություն առած Հիսուս Քրիստոսն է, ներքևում երկու վախեցած զինվորներն են՝ մեկի ձեռքին կեռ թուր, մյուսի ձեռքին՝ նիզակ: Տեսարանից վեր քանդակված է երեք գեղազարդ վարդյակ: Գագաթին գագաթին՝ քիվատակին, արծվի բարձրաքանդակն է, որի երկու կողմերում մեկական հրեշտակներ են պատկերված, իսկ վերևում՝ վարդյակ:

Գմբեք. եկեղեցին ավարտվում է վանքի զարդը կազմող 16 նիստանի գմբեքով, որն ունի քանդակազարդ թմբուկ և հովիարածն վեղար: Թմբուկի պա-



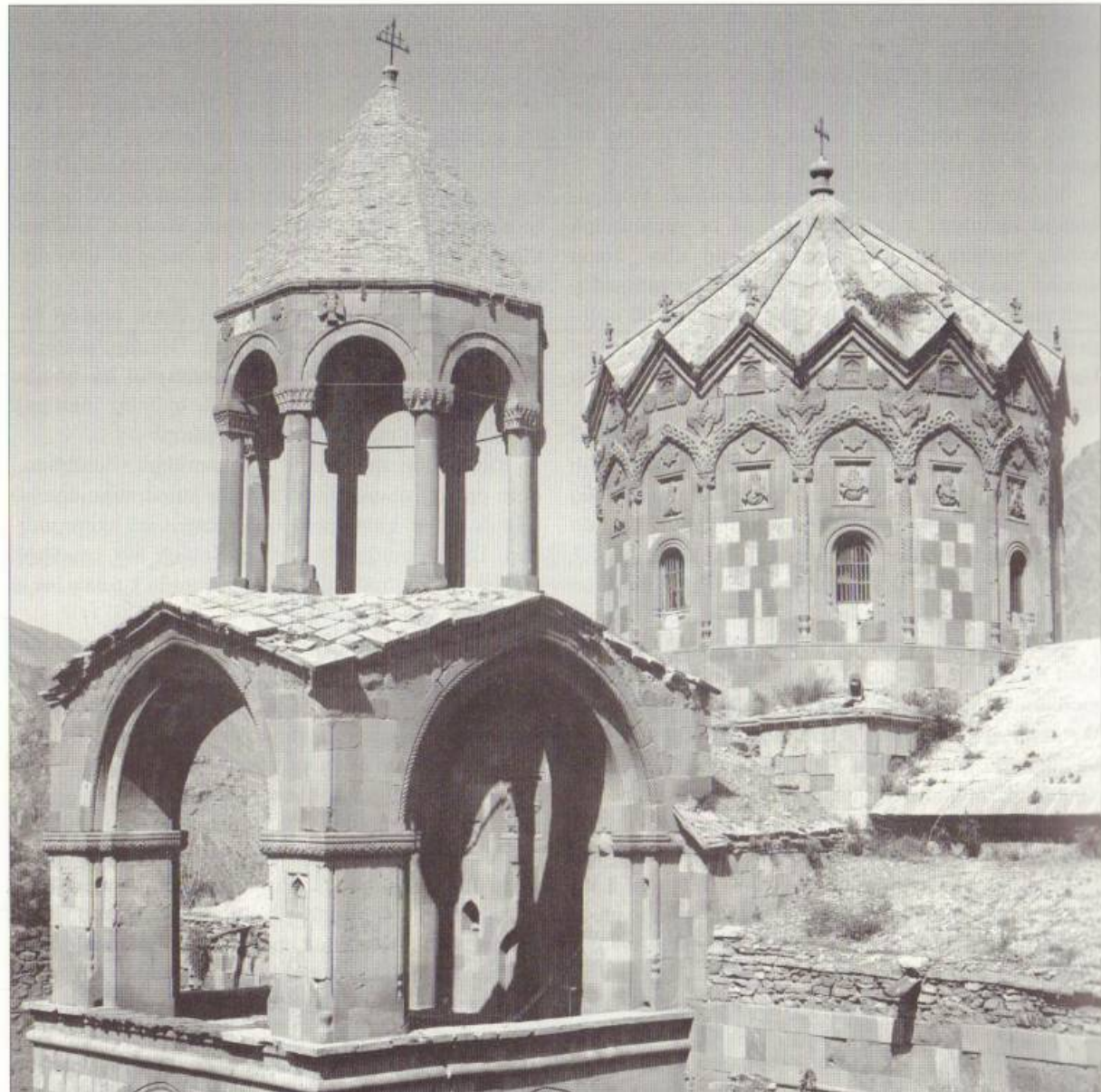

Սաղարդավանքի Սբ. Ստեփանոս եկեղեցու և զանգակատան տեսքը հարավ-արևմուտքից (լուս.՝ ճարտ. դր. Արմեն Չախմազարյանի)

տերին մեկընդմեջ բացված են կամարակապ ուր լուսամուտներ:

Թմբուկը շրջանցում է 16 սյունակամարաշար: Նխատերի անկյուններում գալարահյուս սյուններն ավարտվում են երկգլխանի վիշապներով, որոնցից վեր սկսվում է հյուսածո սլաքածն կամարաշարը: Կամարների միջև՝ նխատերի անկյուններում, վեցթևյան սերովքներն են: Բոլոր նխատերին՝ լուսամուտից վեր, միևնույն բարձրությամբ սրբերի քանդակներն են՝ ամփոփված ուղղանկյուն շրջանակների մեջ: Շրջանակներից վեր քանդակված են գեղազարդ վարդյակներ: Արևմտյան լուսամուտից վեր Հիսուս Քրիստոսն է՝ բազմած երկնային գահին: Աջով օրհնում է, իսկ ձախ ձեռքում բռնել է երկրագունդը: Ներքևում չորս ավետարանիչների խորհրդանիշերն են՝ արծվի, առյուծի, եզան և մարդու քանդակներով:

Յուրաքանչյուր նիստի ճակտոնին մեկական խաչքարեր են, կողքերին՝ վարդյակներ, վերևում՝ թռչնաքանդակներ: Թմբուկն ավարտվում է հովհարածն վեղարով, որի ջրհորդանները կենդանիների գլուխներ են, իսկ նիստերի կենտրոններում՝ վեղարի եզրերին, կանգնեցված են խաչեր:

Թմբուկի չորս անկյուններում, տուժքաների երկբք տանիքներին կան կենդանիների քանդակներ:

**Սբ. Պողոս-Պետրոս եկեղեցի.** Սբ. Ստեփանոս եկեղեցու և հյուսիսային պարսպի միջև հետագայում սրբատաշ քարով կառուցվել է նեղ ու երկար սյունասրահ, որին էլ արևմուտքից և արևելքից հավելելով կոպտատաշ շարվածքով պատեր՝ վերածել են միանավ եկեղեցու և կոչել Սբ. Պողոս-Պետրոս:

Բեմի ճակատին կա 1726 թ. արձանագրություն (տե՛ս սույն աշխ., էջ 313, արձ. ԾՁԶ):

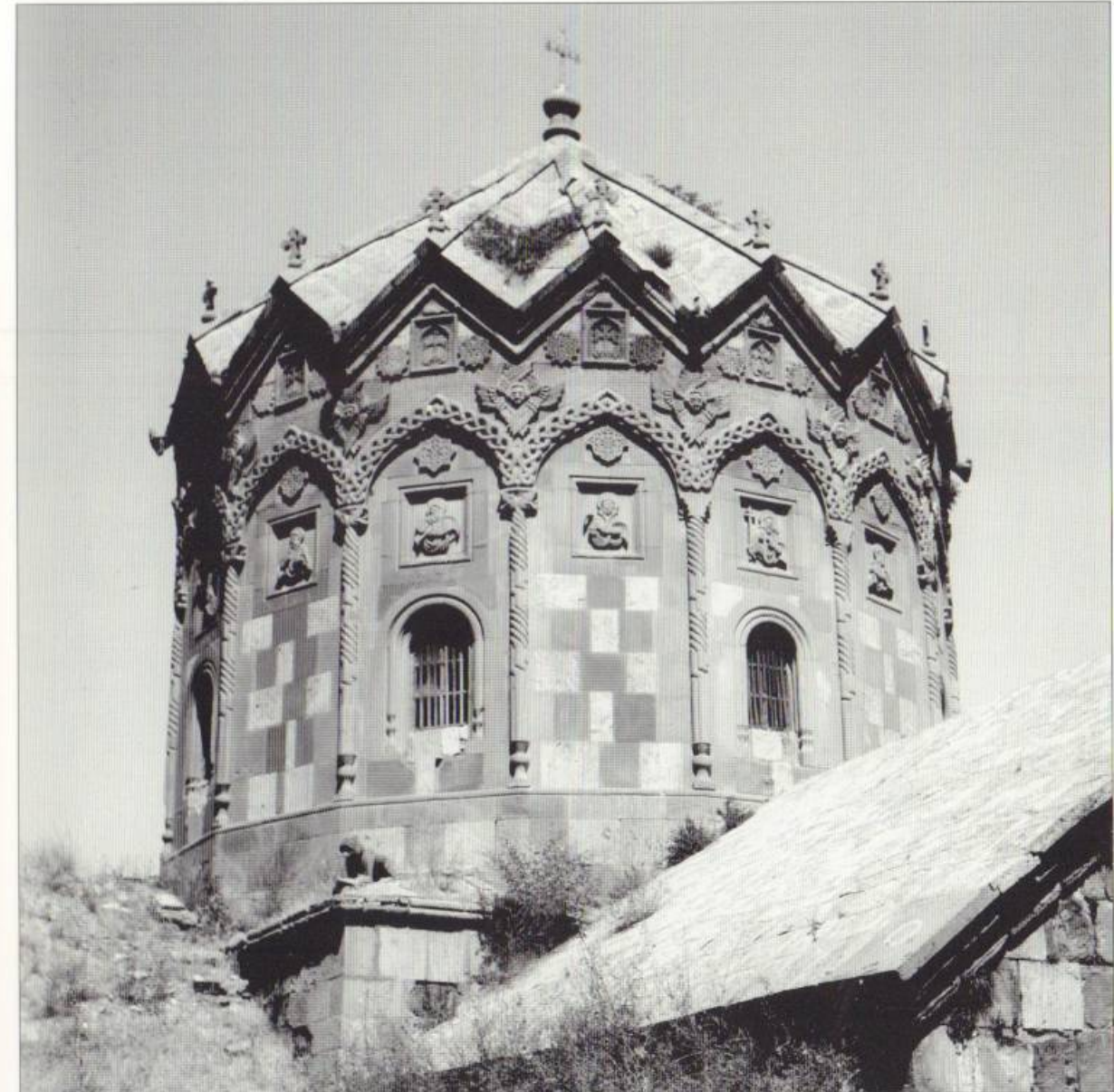

Սաղարդավանքի Սբ. Ստեփանոս եկեղեցու թմբուկը հյուսիս-արևմուտքից

Սբ. Ստեփանոս եկեղեցու ճակատները երիզող հորիզոնական զարդագոտին շրջանցում է նաև Սբ. Պողոս-Պետրոս եկեղեցին ներսից:

Եկեղեցու առաստաղը կամարների միջև իրականացված է խաչվող թաղերի միջոցով:

Վեց զույգ որմնասյուներն ու իրար միացնող սլաքածն կամարները եկեղեցին բաժանում են հինգ մասի, որոնցից արևմտյանը ծառայում է որպես բաց նախամուտք, իսկ արևելյանը՝ ուղղանկյուն խորան: Եկեղեցու չորս զույգ եզրային որմնասյուներն ավելի նեղ են, քան կենտրոնականի երկու զույգ որմնասյուները, որոնք իրենց չափերով համընկնում են հարավային զանգակատան առաջին հարկի որմնասյուներին: Կենտրոնական մասի խաչվող թաղերով սրբատաշ ծածկն ունի մույնպիսի հյուսածո զարդանախշ խաչ, ինչպիսին կա հա-

րավային զանգակատան առաջին հարկի առաստաղին: Սբ. Պողոս-Պետրոս եկեղեցու մնացած ուղղանկյուն մասերը, ի տարբերություն կենտրոնականի, ծածկված են խաչվող աղյուսաշար թաղերով: Այս ամենը և Հովհ. Շահխաթունյանցի վկայությունը («Թեպետ հոգացեալ են տալ կառուցանել և զայլ երկուս զանգակատունս ՚ի վերայ արևմտեան դրանն և ՚ի հիսիսակողմն հանդէպ հարաւային զանգակատանն, այլ որպէս երևի պանդխտութիւն նորին Յակոբայ կաթողիկոսի և վախճանն իսկ անդ ՚ի Կոստանդինուպոլիս եթող զայնս կիսակատար (իմա՝ 1680, Ա. Հ.), քանզի երկոցուցն հիմունք ևս լցեալ և յարդարեալ՝ կան այնպէս թերի»)՝ հիմք ընդունելով՝ կարելի է ենթադրել, որ նախ կառուցվել է կենտրոնական մասը հարավային զանգակատանը սիմետրիկ (հավանաբար պետք է լինէր հյուսի-



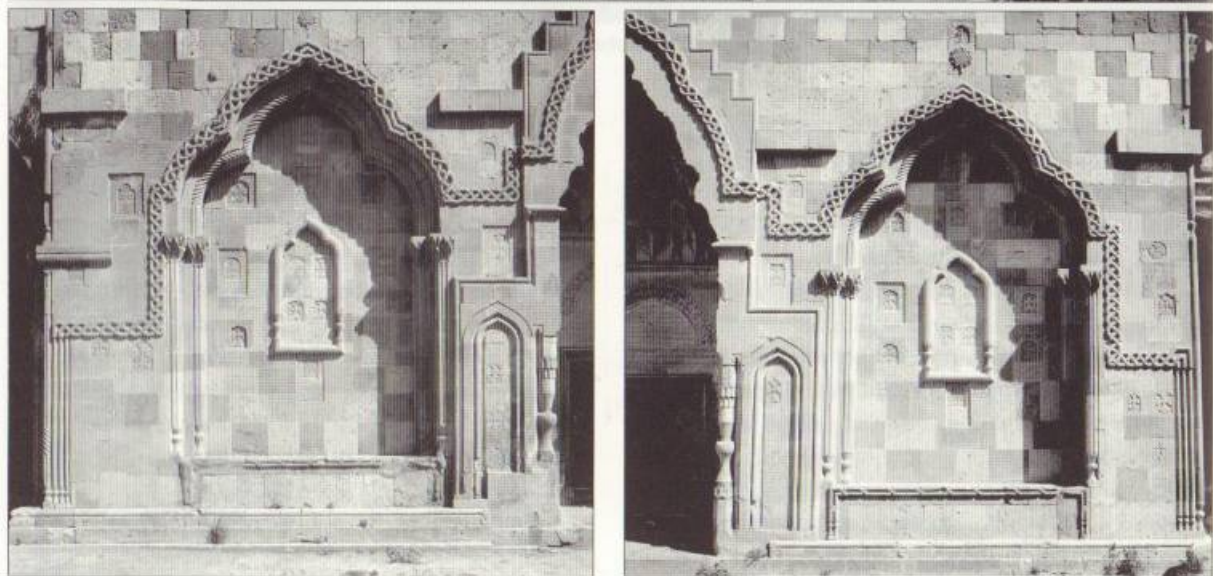

Մաղարդավանքի Աբ. Ստեփանոս եկեղեցու արևմտյան ճակատից բացված մուտքը և հատվածներ նույն ճակատից (լուս.՝ ճարտ. դր. Արմեն Գալստյան)



Մաղարդավանքի Աբ. Ստեփանոս եկեղեցու արևմտյան ճակատից բացված մուտքը (լուս.՝ ճարտ. դր. Արմեն Գալստյան)



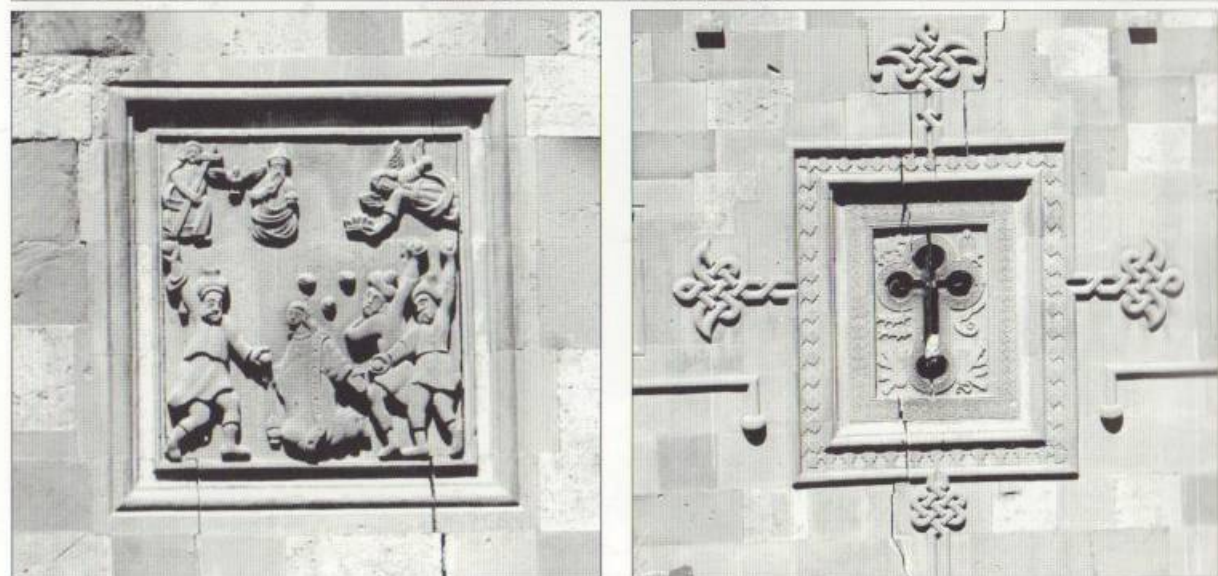

Դրվագներ Մաղարդավանքի Սբ. Ստեփանոս եկեղեցու արտաքին հարդարանքից (լուս.՝ ճարտ. դր. Արմեն Բախնազարյանի)

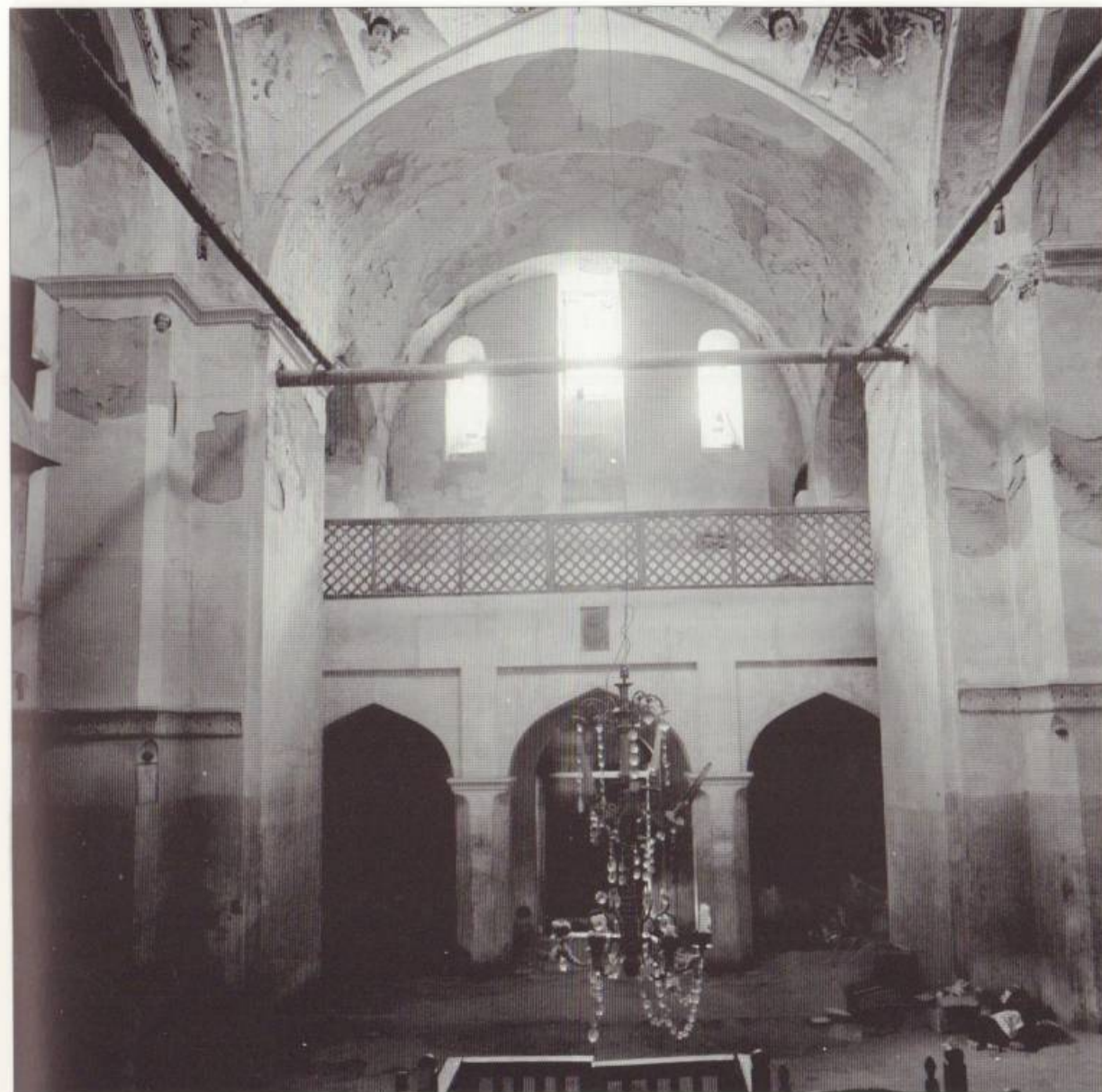

Դստվածներ Մաղարդավանքի Սբ. Ստեփանոս եկեղեցու ներքին ծավալներից (լուս.՝ ճարտ. դր. Արմեն Բախնազարյանի)



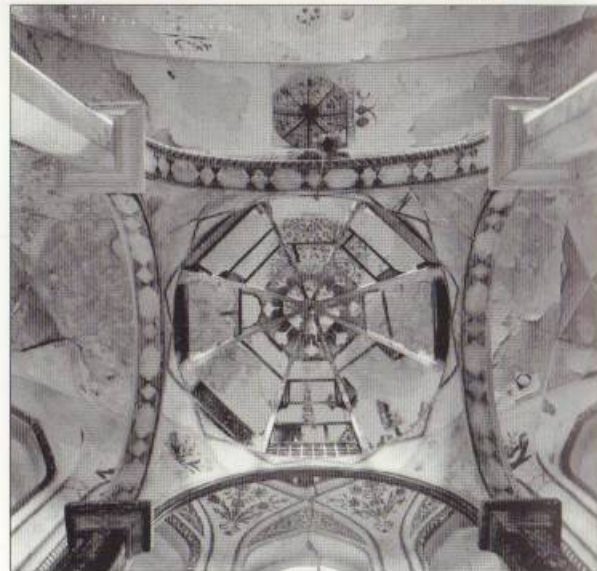
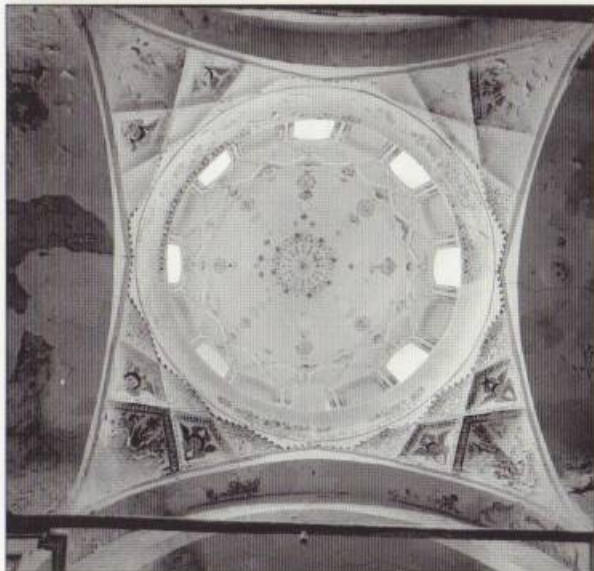
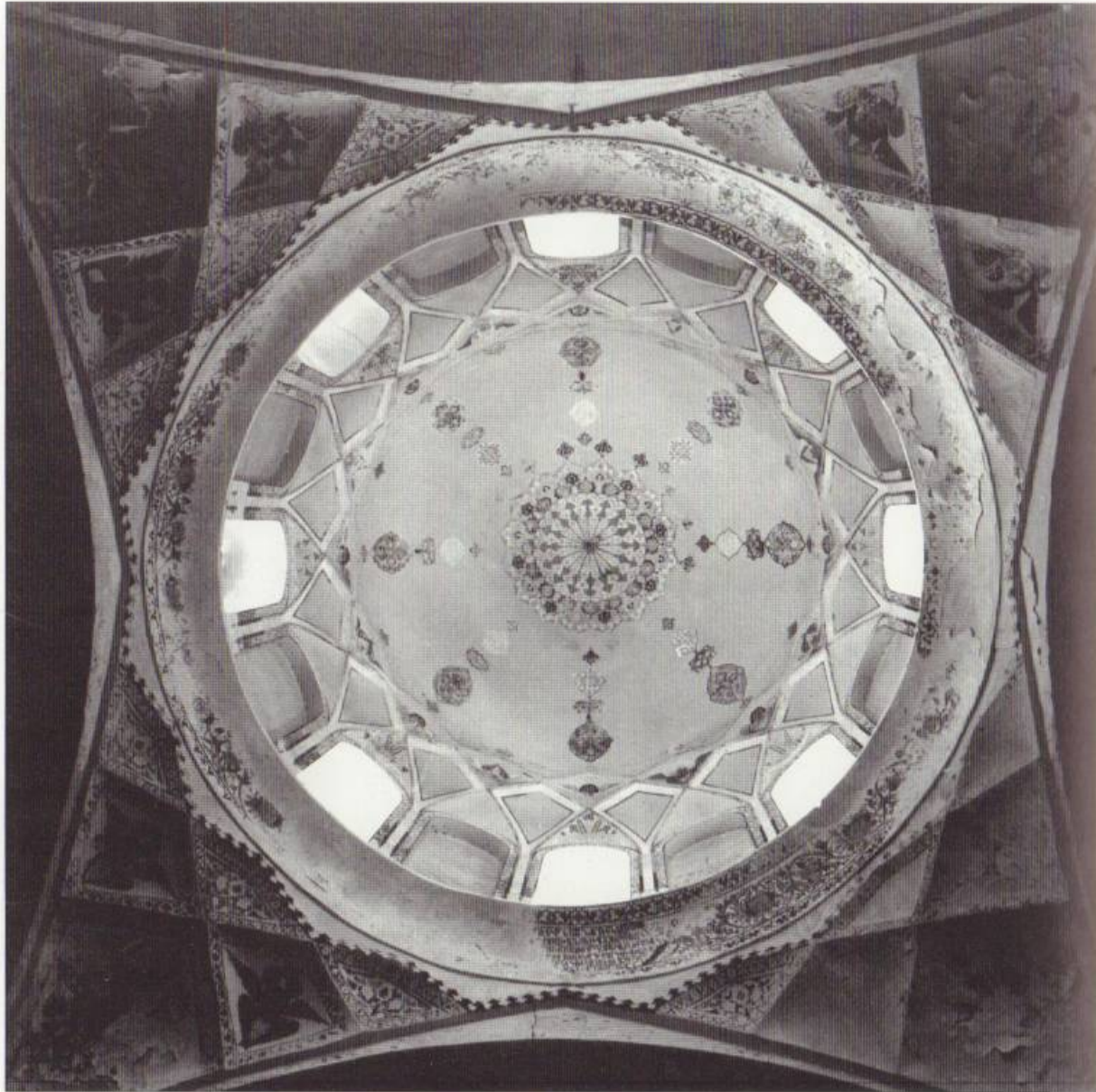

Մաղարդավանքի Սբ. Ստեփանոս եկեղեցու և խաչկալի գմբեթարդերը (լուս.՝ ճարտ. դր. Արմեն Գախնազարյանի)

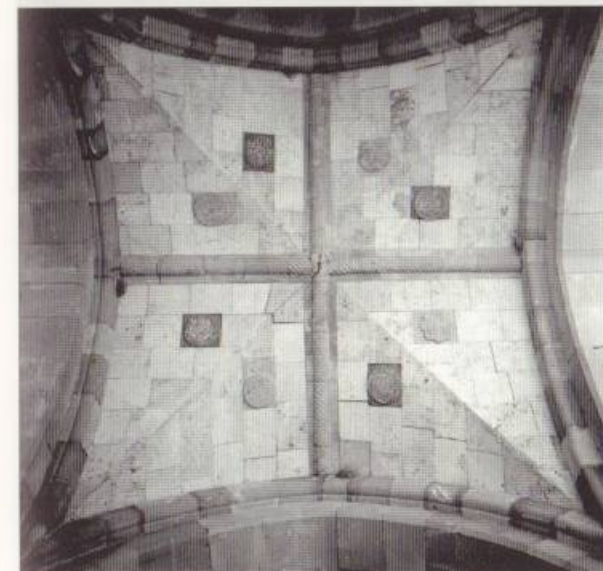

Գատվածներ Մաղարդավանքի Սբ. Ստեփանոս եկեղեցուն հյուսիսից կից Պողոս-Պետրոս եկեղեցու վերածված սրահից (լուս.՝ ճարտ. դր. Արմեն Գախնազարյանի)



սային զանգակատուն), իսկ մնացած չորս մասերը կցվել են հետագայում՝ վերածվելով սյունասրահի:

Ունի հարթ հողածածկ տանիք:

**Չանգակատուն.** եռահարկ է: Եկեղեցուն կից է հարավից:

Առաջին հարկն ունի քառակուսի հատակագիծ: Չորս անկյուններից բարձրանում են երկու հզոր որմնասյուն և երկու սյուն, որոնց սլաքածև կամարներին հենված է խաչվող թաղերով ծածկը: Սյուներն ու որմնասյուները շրջանցում են եկեղեցու հորիզոնական զարդագոտին: Խոյակները շքաբարե մշակում ունեն: Հատակին գտնվում են վանքի ութ առաջնորդների տապանաքարերը (ի դեպ, արձանագրություններն անընթեռնելի են): Արևմտյան ճակատին երկու խաչքար կա, որոնցից մեկն ունի 1696 թ. արձանագրություն (*տե՛ս սույն աշխ., էջ 315, արձ. ԾՂԷ*), իսկ մյուսի գիրն անընթեռնելի է: Հարավարևմտյան որմնասյան արևմտյան ճիստին զանգակատան 1854 թ. նորոգությունն իրականացնող ագուլիսիցի Գալուստ և Սկրտիչ Տեր-Սկրտչյան եղբայրների արձանագրությունն է (*տե՛ս սույն աշխ., էջ 317, արձ. ՄԷ*):

Հարավային պատին փորագրված է զանգակատան վերակառուցմանը վերաբերող 1879 թվակիր արձանագրությունը (*տե՛ս սույն աշխ., էջ 318, ՄԹ*):

Երկրորդ հարկը նման է առաջինին, միայն այն տարբերությամբ, որ առաստաղի փոխարեն առագաստներով իրականացված է անցում դեպի զանգակատան ռոտոնդայի կլոր բացվածքը, իսկ ճակատներն էլ ավարտվում են մեղմ թեքությամբ ճակտոններով: Խոյակները զարդարված են երկրաչափական նախշերով: Հարավային ճակատում կա երկու խաչքար:

Ռոտոնդայի ութ կլոր սյուների խարիսխներն ունեն քառակուսի հիմք, իսկ երկշար շքաբարե խոյակները վեցանիստ են: Կիսակլոր կամարները նստում են խոյակներին՝ ստեղծելով զանգակատան ութանիստ թմբուկը, որն ավարտվում է ութանիստ բրգածև աղյուսածածկ վեղարով: Կամարները միացած են զանգակատան կայունությունն ապահովող երկաթե ձողերով<sup>17</sup>: Ռոտոնդայի թմբուկին քանդակված են վարդյակներ և հրեշտակներ:

Եկեղեցին ունեցել է երկու զանգ՝ մեկը ձուլված 1595 թ., մյուսը՝ 1886 թ., որոնք տակավին 1968 թ. գտնվում էին եկեղեցում:

**Եկեղեցական մասի օժանդակ կառույցներ.** Սբ. Ստեփանոս եկեղեցուց արևելք՝ պարսպին կից, միաշար երկհարկ սենյակներ են: Առաջին հարկում զետեղված է ուղղանկյուն, բաղկապ հինգ սենյակ, իսկ երկրորդ հարկում՝ հարավային երկու սենյակների վրա, կառուցված է զույգ փայտե սյուններին հենված գերանածածկ առաստաղով մեծ սրահ:

16 Շահխարունեանց Յովհ., նշվ. աշխ., հ. Բ, էջ 313-315:

17 Երկաթե գոտին հավանաբար 1998-2000 թթ. անջատվել է (կտրվել է), ինչը վտանգավոր դրություն է ստեղծել արդեն իսկ թեքված զանգակատան համար:



Մաղարղավանքի զանգակատան տեսքն արևելքից (լուս.՝ ճարտ. դր. Արմեն Գախնազարյանի)

Եկեղեցուց հյուսիս-արևմուտք աշտարակը վերածված է միահարկ ուղղանկյուն սենյակի, իսկ հարավարևմտյան աշտարակին կից են ուղղանկյուն հատակագծով երկհարկ երկու սենյակներ: Երկրորդ հարկի սենյակի աստիճանները կից են հարավային պարսպին:

**Օժանդակ շինություններ.** տարածվում են վանքի շուրջը՝ պարսպին կից. «...միջոց երկոցունցն են (իմա՝ կրկնակի պարսպի, Ա. Հ.) աւելի որմունք սենեկաց քան պարիսպ, որոց շինուածք և որմունք կացուցանեն զպարիսպն յերկուս քաժինս. յայս մի-

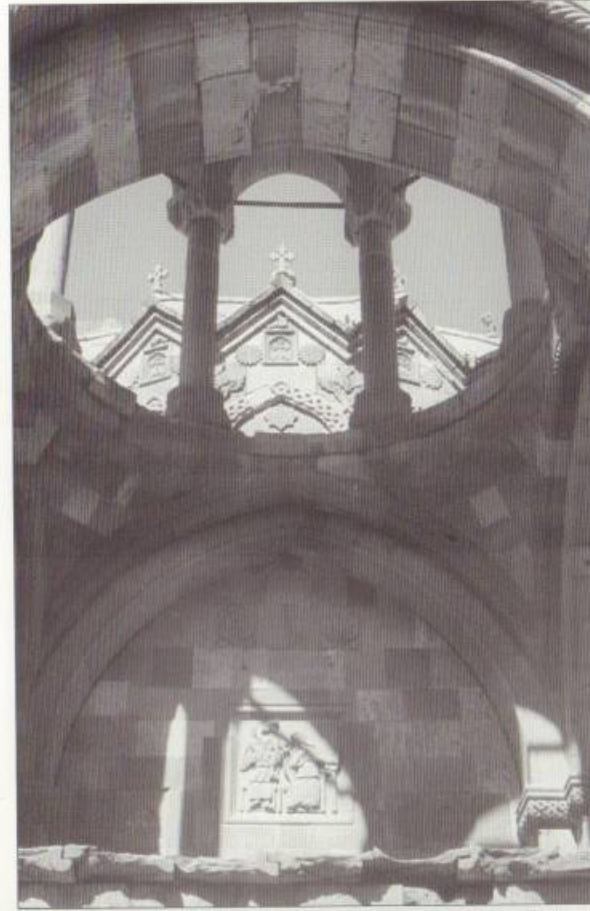
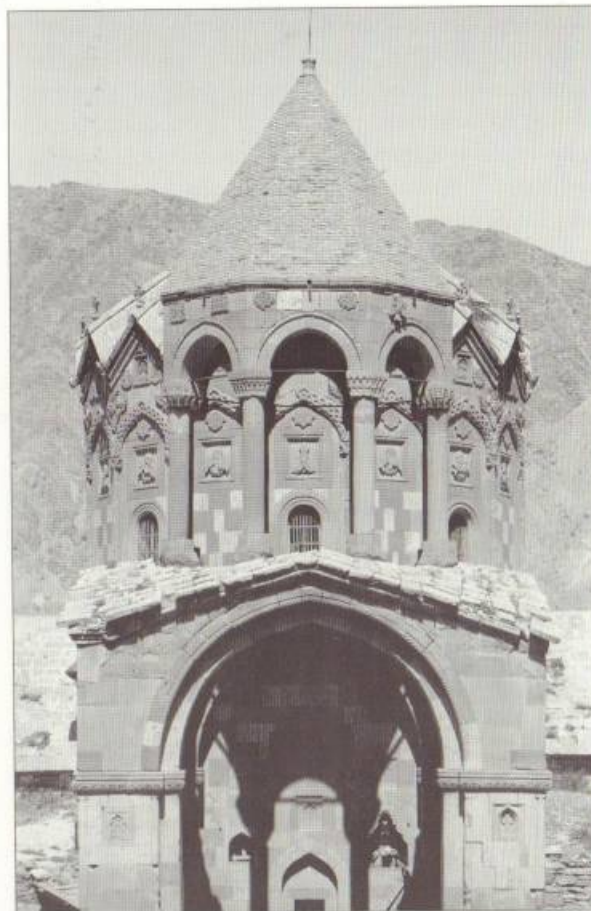

Մաղարղավանքի զանգակատան տեսքը հարավից և հատվածներ (լուս.՝ ճարտ. դր. Արմեն Գախնազարյանի)



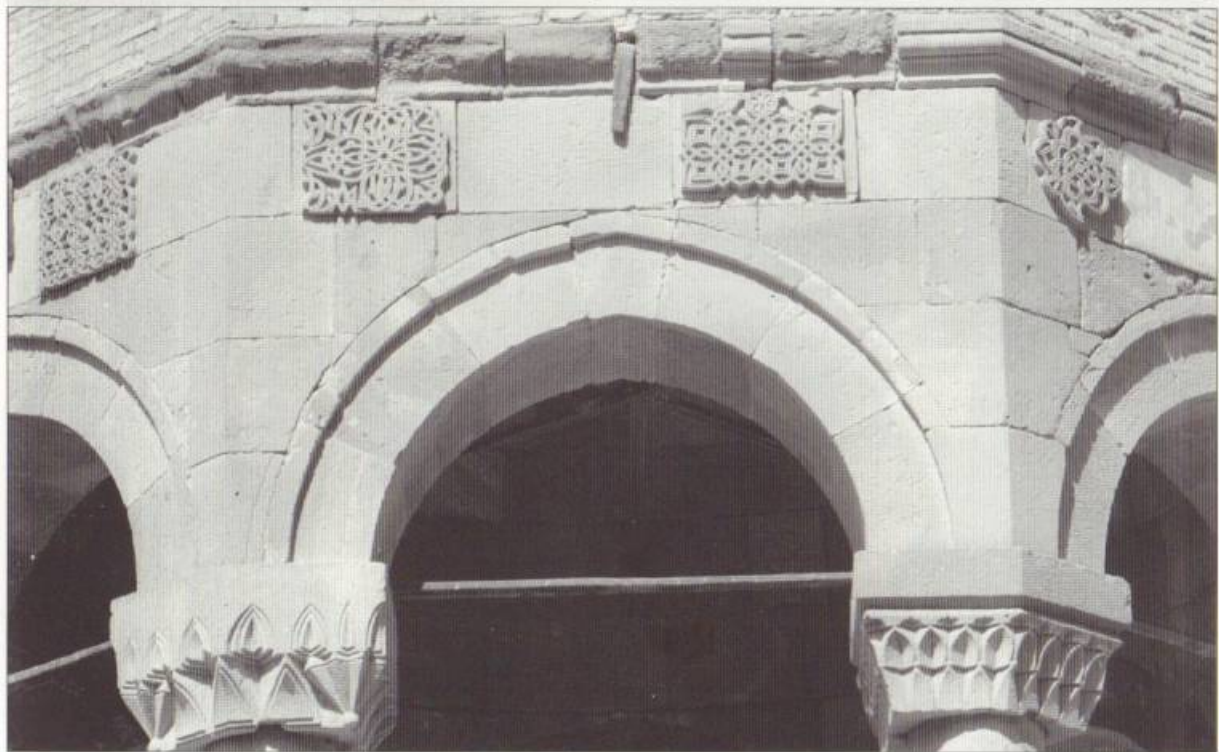
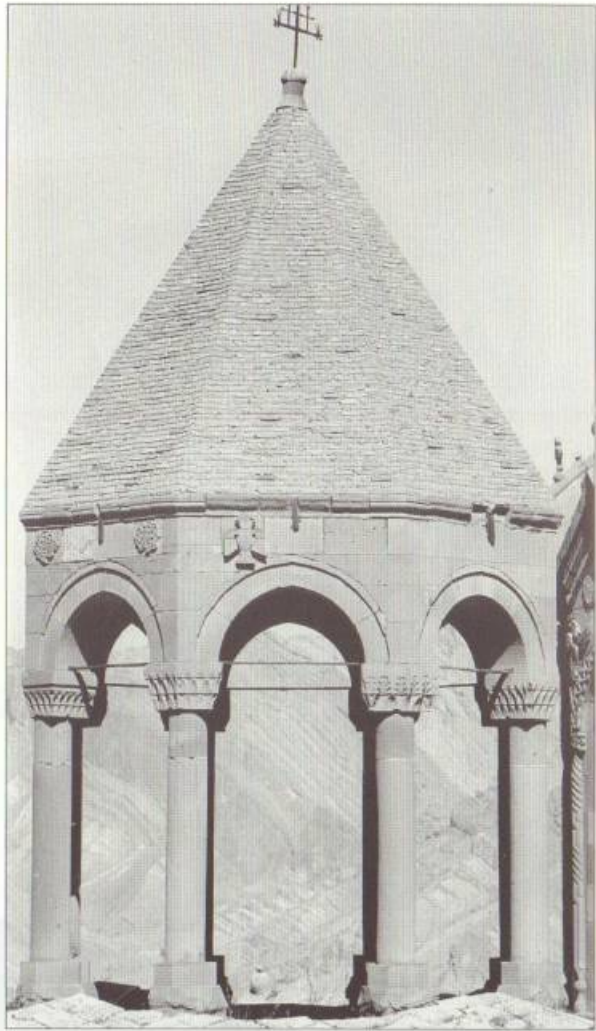

Չատվածներ Մաղարղավանքի զանգակատնից (լուս.՝ Ճարտ. դր. Արմեն Չախնազարյանի)

ջոցում են տնտեսատունը և ձիանոցը՝ են որ քարայարկը, և են որ փայտածածը. ՚ի հարաակողման պարսպի են մեծ և փոքր սենեակք առաջնորդին կամ վանահորն և միաբանից, նմանապես քարայարկը և փայտածածը, կրկնայարկը և եռայարկը. բովանդակ շրջապատ պարսպն հանդերձ բրզամբբն հիստեալ է ՚ի հասարակ քարանց և է բաականաչափ բարձր...»<sup>18</sup>:

Համալիրն ունի երկու մուտք՝ գլխավոր և երկրորդական: Գլխավորը բացված է արևմտյան պարսպի կենտրոնում՝ շուրջ 8 մ ներս ընկած հատվածում, իսկ երկրորդը՝ հյուսիսային պարսպի արևելյան հատվածում և տանում է դեպի Սբ. Ստեփանոս եկեղեցու արևելյան բակ:

Գլխավոր մուտքն իր սրբատաշ շարվածքով ակնառու է կոպտատաշ քարերով պարիսպների մեջ: Ունի սլաքածև կամարով ավարտ: Բարավորի վերին մասում քանդակված է Մարիամ Աստվածածինը մանուկ Հիսուսի հետ: Բացվում է դեպի եռամաս նախասրահ, որի հարավային մուտքը մի քանի աստիճան բարձրանալով տանում է միաբանության խցերի բակ, հյուսիսայինը՝ եկեղեցու բակ, իսկ մուտքի հանդեպ սկսվող աստիճանները բարձրանում են տնտեսական բաժնի երկրորդ հարկ և ուղիղ միջանցքով հասնում խոհանոց:

Երկհարկ տնտեսական բաժինը կից է գլխավոր մուտքի նախասրահին արևելքից: Առաջին հարկում բաղաձածկ մառաններն ու ախոռն են: Երկրորդ հարկում միջանցքի երկու կողմերում մառաններն են, որոնցից արևելք քառասյուն խոհանոցն է: Սյուների վրա նստած գմբեթաձև ծածկն ունի երդիկ, չորս անկյուններում՝ թեք օղանցքներ, արևելքում՝ ևս երկու օղանցք, մի քանի մեծ և փոքր որմնախորշեր, երեք թոնիր: Հարավից ունեցել է սեղանատուն տանող առանձին մուտք, որն այժմ փակված է:

Պարիսպների մեջ ամփոփված ուղղանկյուն այս հատվածը կառուցապատված է ներքին բակի շուրջը երեք կողմերից: Բակի կենտրոնում քառակուսի ջրավազանն է:

Այս կառույցները սկզբունքորեն կարելի է բաժանել երկու մասի՝ սրահայինի և միաբանության խցերի: Սրահային մասը զբաղեցնում է ներքին բակի արևելյան կողմը և հարավարևելյան կեսը, իսկ միաբանության խցերը՝ արևմտյան կողմը և հարավարևմտյան կեսը:

Սրահային մասի առաջին հարկը բուն կառույցից առաջ է ընկած և տեղանքի թեքության պատճառով կիսագետնավոր է: Բաղկացած է իրար մեջ բացվող 6 անկանոն սենյակներից և նրանցից հյուսիս գտնվող սեղանատնից: Սեղանատունն ունի փոքր նախամուտք և բաղաձածկ, փայտե հատակով երկար սրահ, որի հյուսիսային պատի կենտրոնից բացված մուտքով (այժմ փակված է) և աս-

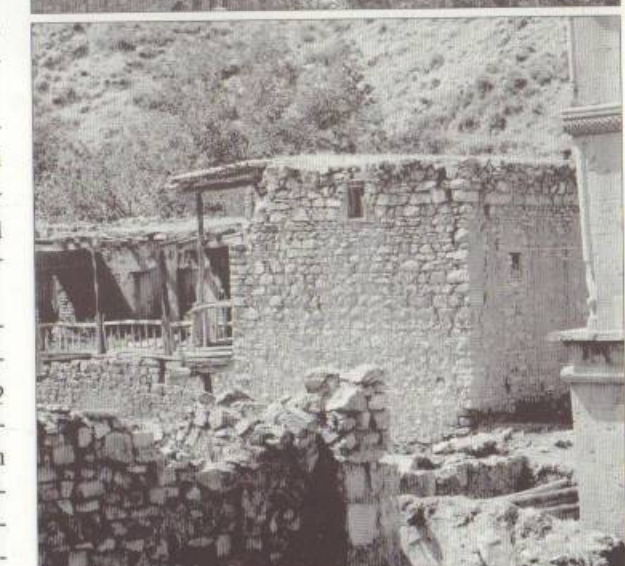

Չատվածներ վանքի բնակելի և տնտեսական կառույցներից (լուս.՝ Ճարտ. դր. Արմեն Չախնազարյանի)

18 Շախաբունեանց Յովհ., նշվ. աշխ., հ. Բ, էջ 316-317:



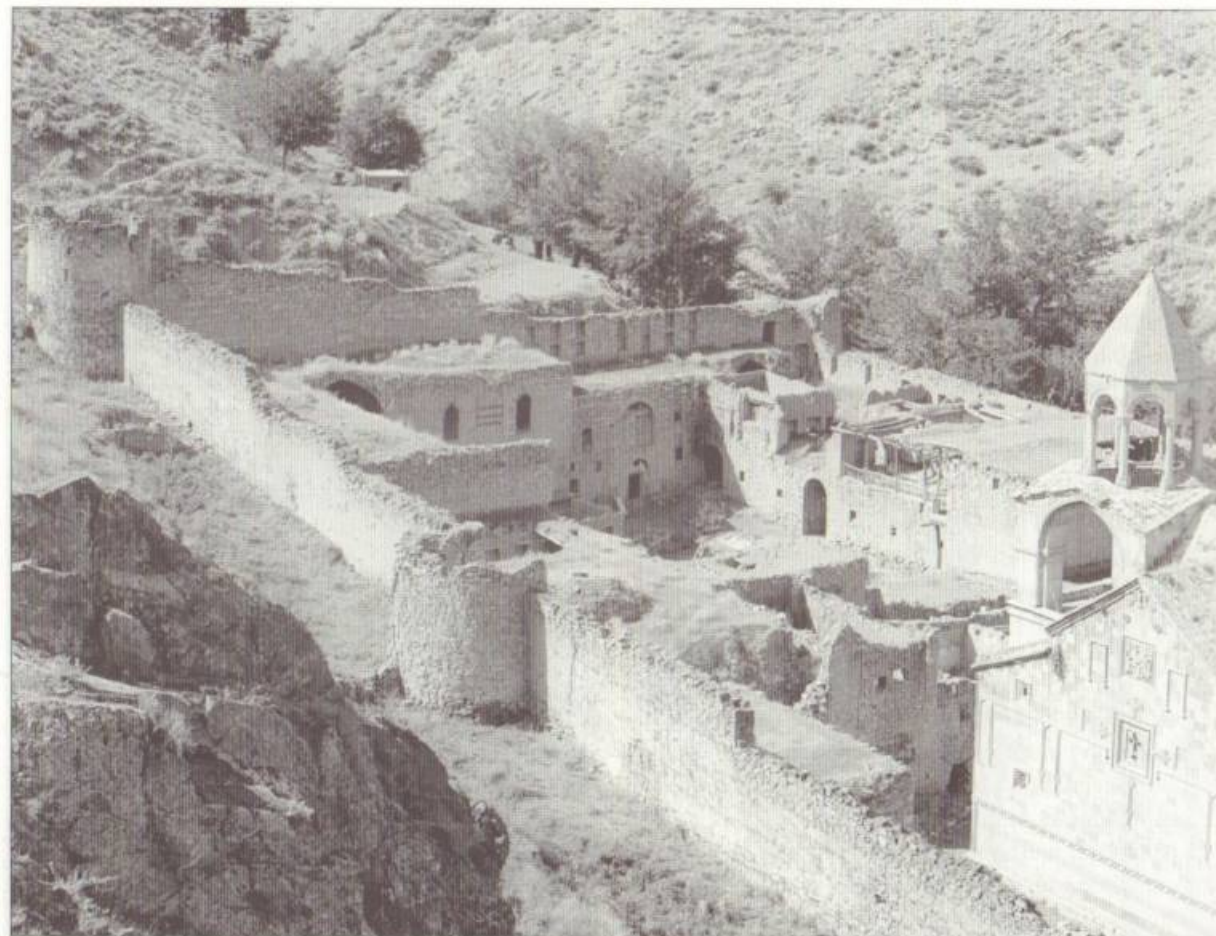

Հատվածներ վանքի բնակելի, տնտեսական կառույցներից և դարպասն արտաքուստ և ներքուստ (լուս.՝ ճարտ. դր. Արմեն Հախնազարյանի)

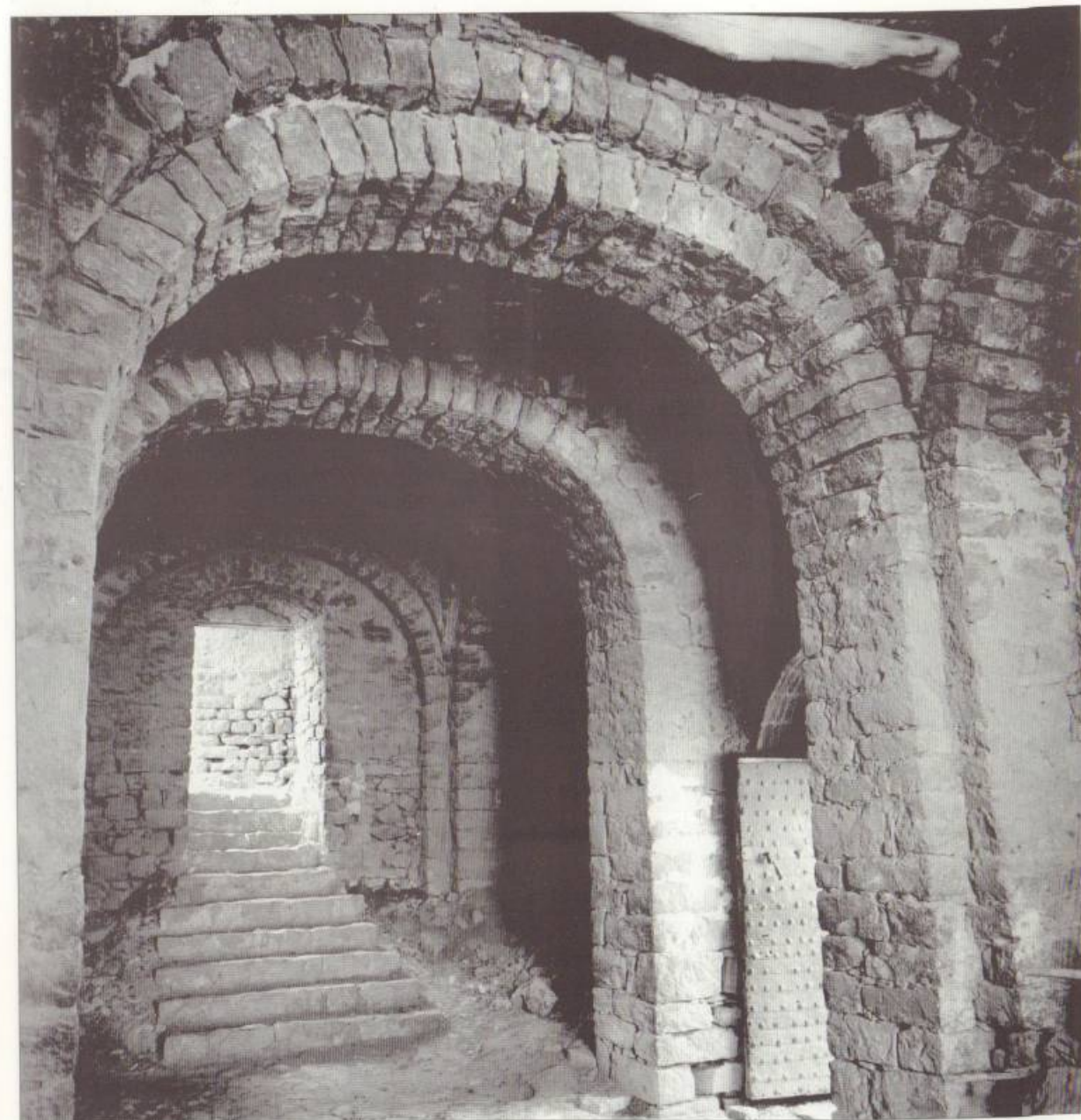

Հատված վանքի զվտավոր մուտքի ներքին ծավալներից (լուս.՝ ճարտ. դր. Արմեն Հախնազարյանի)

տիճաններով հաղորդակցվում է խոհանոցի հետ:

Երկրորդ հարկը կից է պարիսպներին և բաղկացած է կանոնավոր սենյակներից: Առաջին հարկի առաջ եկած սենյակների հողե հարթ տանիքը երկրորդ հարկի սենյակների համար ծառայում է որպես հարթակ: Սեղանատան վրա՝ երկրորդ հարկում, կառուցված են երկու ուղղանկյուն սենյակներ, ուր բարձրանում են նեղ աստիճաններով: Այս սենյակները հավանաբար եղել են վանահոր բնակարանը:

Երրորդ հարկում արևելյան պարսպի երկայնքով ձգվում է սլաքածև կամարներով, աղյուսաշեն բաղով ծածկված դահլիճ-սրահը<sup>19</sup>, իսկ հարավային պարսպին կից՝ բաց նախամուտքով ուղղանկյուն փոքր սրահը: Բաց նախամուտքի և դահլիճ-

սրահի միջև՝ հարավարևելյան աշտարակին կից, երկու հարկերը միացնող աստիճաններն են: Դահլիճ-սրահի ողջ երկայնքով և բաց նախամուտքի լայնությամբ երրորդ հարկի փայտաշեն պատշգամբն էր, որը հյուսիսում հենվում էր հյուսիսային պատի դուրս եկած մասի վրա: Երկրորդ և

<sup>19</sup> Սրահը հավանաբար 1900-ական թթ. բաժանվում էր երկու հարկերի ու սենյակների, իսկ 1930-ականներին գործածվում էր իբրև մետաքսի արհեստանոց: 1989-1990 թթ. վերանորոգվել է և ստացել իր նախկին տեսքը: Ավանդաբար կոչել են Աշոտ Երկաթի անունով՝ համարելով, որ այն կառուցել է Աշոտ Բ Բագրատունի հայոց թագավորը (914-928): Գանահատուր ժ. Բ. Թավերնին 1668 թ. եղել է Ստեփանոս նախավկայի վանքում և ընդունվել այս սրահում (Tavernier J. B., նշվ. աշխ., էջ 94-95):



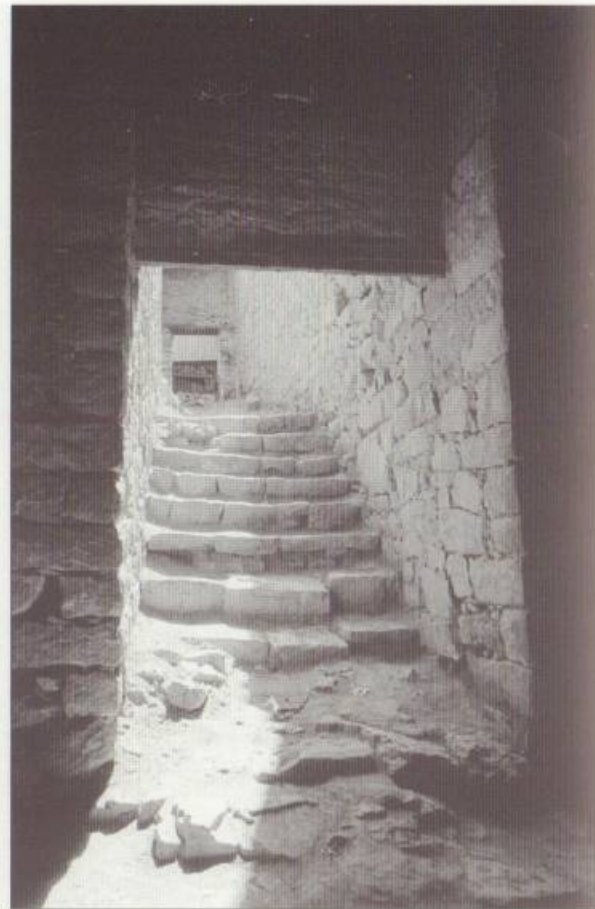
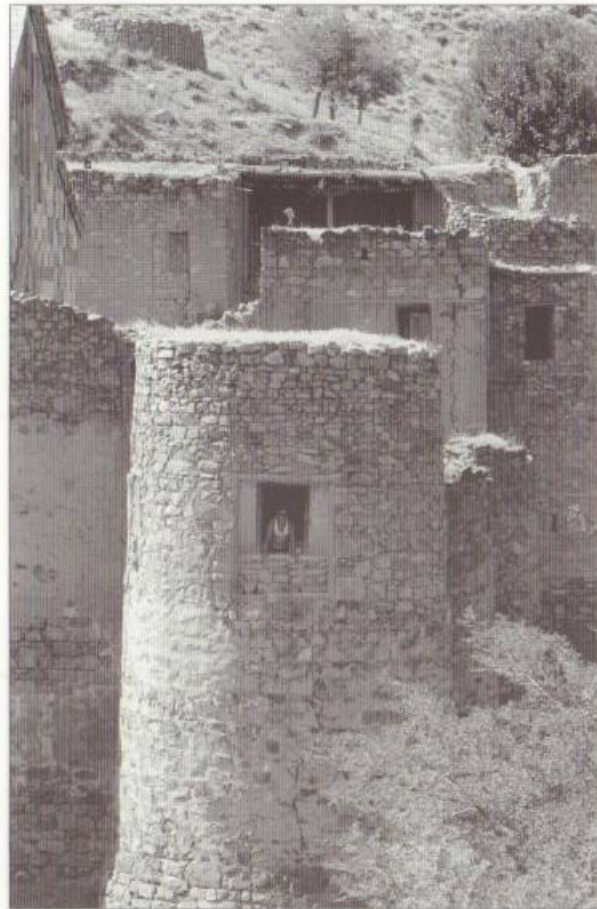

Դատվածներ վանքի օժանդակ կառույցներից և ջրհորդաններից մեկը (լուս.՝ ճարտ. դր. Արմեն Դախնազարյանի)

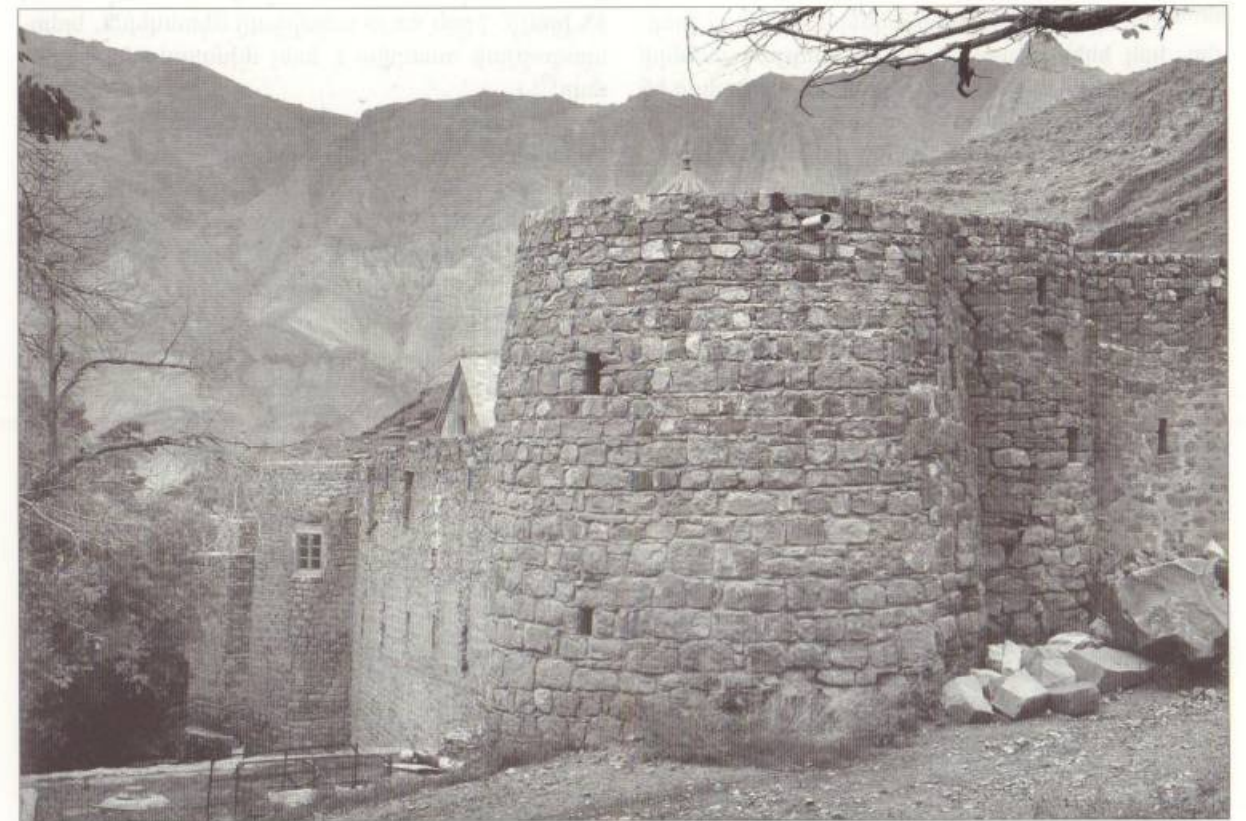

Դատված վանքի բուրգերով հզորացված շրջապարսպից (լուս.՝ Ս. Կարապետյանի, 2009 թ.)

երրորդ հարկերի սրահների հարավային ճակատը մշակված է նախամուտքի սլաքածև մեծ բացվածքով և լուսամուտների երեք շարքով, իսկ արևելյանը՝ նեղ լուսամուտների ներդաշնակ շարքով, որի կենտրոնում դահլիճ-սրահի սլաքածև ավարտով մուտքն է: Մուտքի վերևում ագուցված է երեք խաչքար:

Երկրորդ հարկի լուսամուտներն ուղղանկյուն են, իսկ երրորդ հարկինը՝ սլաքածև:

Սրահային մասի հարավային թևի շարունակությամբ են կազմում միաշարք երկհարկ սենյակները, որոնք էլ միանում են միաբանության՝ նույնպես երկհարկ խցերի արևմտյան թևին: Առաջին հարկում՝ արևմտյան պարսպին կից, կան միաշափ ութ խցեր, որոնք երկար միջանցքով բաժանված են դեպի բակ նայող հինգ խցերից: Երկար միջանցքը բակին է միանում կենտրոնից և եզրերից կարճ անցուղիների միջոցով:

Առաջին հարկի խցերը քարաշեն են, թաղածածկ, ունեն մեկական փոքր լուսամուտներ և որմնախորշեր: Սվաղված են գաջով, տեղ-տեղ նշմարվում են որմնանկարի հետքեր:

Երկու հարկերը իրար միանում են հյուսիսային աշտարակին կից աստիճաններով: Աշտարակի մեջ կա խուց, որի պատերի սվաղի մի մասը դեռևս պահպանվում է, իսկ քիվից բարձր մասում երևում է հրեշտակի և վիշապի հետ պայքարող հերոսի պատկերով որմնանկարը:

Երկրորդ հարկի կանգուն կամ կիսավեր սենյակները, որոնք տարբեր ժամանակաշրջանների կառույցներ են, ըստ իրենց շինանյութի՝ բաժանվում են քարաշեն և քահգելաշեն<sup>20</sup> տեսակների: Այս հարկի կառույցները հիմնականում հարթ գերանածածկ են: Հարավում՝ մեծ սենյակի կողքերին, փոքր սենյակներ են, որոնց հյուսիսում ընդհանուր փայտե պատշգամբով զույգ սենյակներ են: Սրանցից էլ հյուսիս՝ վանքի գլխավոր մուտքի վերևում, առանձին կառուցված քահգելաշեն սենյակն է:

**Պարիսպ.** վանքն ունի «...կրկին պարիսպ՝ զմին շուրջ գտաճարան և զմիսն ի հարաւակողման կից նմին... յարևմտից կողմանէ պարիսպ տաճարին ունի դուռն մեծ երկփեղկեան պարսպապատ»<sup>21</sup>:

Պարսպապատը շրջափակում է վանքն ամբողջությամբ: Անկյուններում հզորացված է կլոր աշտարակներով: Եկեղեցական հատվածի հյուսիսային և արևմտյան պատերն ամրացված են երկուական կիսակլոր որմնահեծերով: Արևմտյան պատն ունի դեպի դուռն նայող չորս հրակնատ: Այս հատվածի հյուսիսարևմտյան և հարավարևմտյան աշտարակները միացած են ստորգետնյա թաղակապ միջանցքով, որն օգտագործվել է որպես թաքստոց:

20 Քահգելը կավահողին դարձան ավելացրած շաղախն է:  
21 Շախսարունեանց Յովհ., նշվ. աշխ., հ. Բ, էջ 316-317:



Պարսպի բոլոր աշտարակների մեջ կան խորշեր, իսկ եկեղեցական և միաբանության մասերի հյուսիսարևմտյան աշտարակներում զետեղված են սենյակներ: Լուսամուտներ բացված են հիմնականում աշտարակներում և արևմտյան պարսպապատին:

**Աղբյուր.** մենաստանից փոքր-ինչ հեռու՝ քարափի տակից բխում է հորդ աղբյուր, որը խողովակներով հասնում էր վանք: Դրա շնորհիվ դեռևս ԺԹ դ. կեսերին աշխատում էր պարսպի գլխավոր մուտքի մոտ եղած ջրաղացը, ապա լցվում էր հողերը ոռոգող մեծ ավազանի մեջ<sup>22</sup>: Ավանդության համաձայն՝ այս աղբյուրն առաջացել է Բարդուղիմեոս առաքյալի արցունքներից: Աղբյուրի ակունքի մոտ պահպանվել է քարայր, դեպի ուր տանում են աստիճանները: Նրա պատին ազուցված միակ երկա-

թե խաչը՝ իբրև նույն առաքյալի ձեռակերտ, երկրպագության առարկա է եղել ուխտավորների համար<sup>23</sup>:

**Մաղարդավանքի վերականգնման աշխատանքները.** վանքի վերականգնման աշխատանքները սկսվեցին 1973 թ.-ից և ընդհատումներով շարունակվում են մոտ երեսուն տարի: Ամրակայվել են հարավային պարսպի հիմքերը, նորոգվել համալիրի գլխավոր եկեղեցու տանիքը և փլատակված մասերը, Սբ. Պողոս-Պետրոս եկեղեցին, միաբանների խցերի մի մասը, զանգակատան առաջին հարկը, բարեկարգվել է տարածքը<sup>24</sup>:

Սբ. Ստեփանոս եկեղեցուց արևելք՝ պարսպին կից գտնվող երկհարկ կառույցի առաջին հարկի երեք ավերված սենյակները նորոգվել են 1986-1987 թթ.:

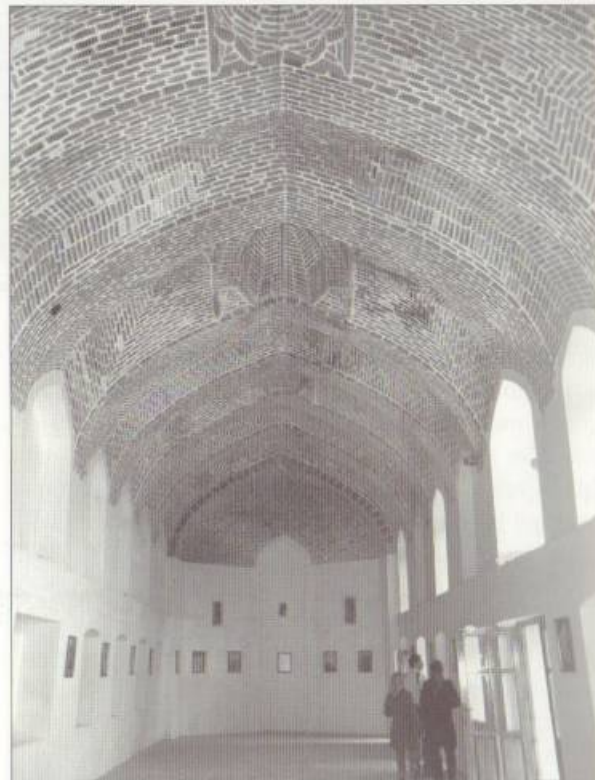
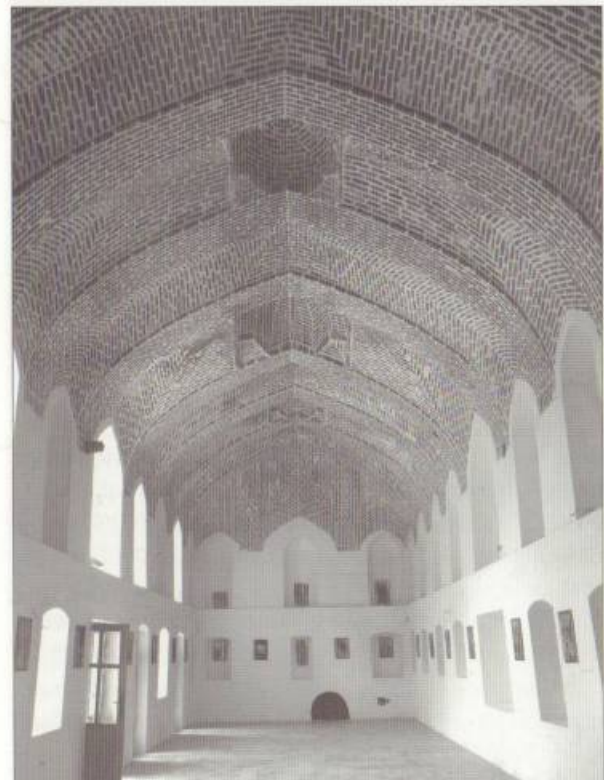

Վանքի օժանդակ կառույցների ներքին տեսքը վերականգնումից հետո (լուս.՝ ճարտ. Մարգրիթ Դախնազարյան, 2009 թ.)

22 Շերմանյան Գ., նշվ. հոդվ., «Արարատ», 1877, էջ 26-27: Տե՛ս նաև Ալիշան Ղ., Միսական, էջ 521: Թաքարեան Յ., Մ. Բարդուղիմեոս առաքելի գերեզմանն ու վանքը, «Բիւզանդիոն», 1897, № 332, նոյեմբեր 28/10 դեկտեմբեր: Մինասեան Լ., նշվ. աշխ., էջ 20-21:

Ստեփանոս նախավկայի վանքի ճարտարապետության ու բնական միջավայրի անգուգական պատկերը ներշնչանքի աղբյուր է եղել Հովհաննես Ժառանգչու վարդապետ Հուսյանի համար, որը, 1925 թ. Հնդկաստանի Կալկաթա քաղաքից գալով, երեք ամիս ապրել է վանքում և սրբավայրին ձոնել մի գողտրիկ քանաստեղծություն (ԳԱՀՊ, հ. Ա, էջ 131-132):

24 Ստեփանոս նախավկայի վանքում վերաշինության աշխատանքների ընթացքի մասին տե՛ս «Ալիք» օրաթերթի հավելված, 2000, յուլիս:

22 Թաղիդանց Մ., նշվ. աշխ., հ. Ա, էջ 245:

### ՄԱՂԱՐԴԱՎԱՆՔԻ ՎԻՍԱԳՐԵՐԸ

Հնավայրում առկա վիմագրերի ուսումնասիրությանը զբաղվել են դեռևս ԺԹ դարի առաջին կեսից: Առաջին հետազոտողն էր Հովհաննես Շահխաբունյանցը, որը գրի է առել և հրատարակել ընդամենը 6 արձանագրություն: Այնուհետև 1842 թ. վանք այցելած Գալուստ Շերմանյանցը տասնամյակներ անց հրատարակել է վանքի միայն շինարարական արձանագրությունը:

Ղևոնդ Ալիշանը հրատարակել է 7, Հ. Ոսկյանը՝ 6, Կ. Կոստանյանցը՝ 5, Լ. Մինասյանը՝ 8, Մ. Փափազյանցը՝ 4, Կ. Ամատունին և Ա. Այվազյանը՝ 1-ական արձանագրություններ:

Խիստ շահեկան աշխատությամբ ոլորտն էապես բարելավել է Գաբրիելա Ուլուիտյանը, ով վերծանել և հրատարակել է 161 վիմագիր:

Ստորև ներկայացվող հավաքածուն կազմում է 231 վիմագիր:

#### Սբ. Ստեփանոս նախավկա եկեղեցու ներսում

**Ա** Արձանագրություն, գլխավոր եկեղեցում՝ սպիտակ մարմարից տապանաքարին, 14 տող:

*Թու(ին) Ռ-Ղ երկի (1643) հիմնարկութիւն այսմ տ/աճարի սրբոց հա/գարաց նշխարքն յալյտնի, ձեռամբ | Յ(ա)կ(ո)ր վ(ա)րդ(ա)պ(ե)տի, | որ յետ իննե/ակ եռեակ (1655) ամի կ/(ա)թ(ո)-դ(ի)կ(ո)սն Հայոց | լինի, դ(ա)րձ(եա)լ ի | տ(ե)ղ-ւ(ո)րոս ամփովի. | թվ(ին) Ռ-ՃԷ (1658) ամի:*

Հրատ. Շահխաբունեանց Յովհ., նշվ. աշխ., հ. Բ, էջ 313-314: Շերմանյանց Գ., նշվ. հոդվ., «Արարատ», 1877, էջ 26: Ալիշան Ղ., Միսական, էջ 520: Կոստանյանց Կ., նշվ. աշխ., էջ 183: Մինասեան Լ., նշվ. հոդվ., «Ալիք», 1967, № 224, հոկտեմբերի 10, էջ 2: Նույնի՝ նշվ. աշխ., էջ 29: Ոսկեան Հ., Կանի-Վասպուրականի վանքերը, Բ մաս, էջ 529: «Documenti di Architettura Armena», vol. 10, S. Stepanos, p. 12. Uluhogian G., Silloge delle epigrafi Armene di S. Stefano di Giulfra, «Ricerca sull'architettura Armena», vol. 22, Milano, 1981, էջ 96-97: Ամատունի Կ., Յակոբ Դ Ջուղայեցի կաթողիկոս Էջմիածնի (1600-1680), «Բազմավեպ», 1992, 1-4, էջ 34:

**Բ** Գլխավոր եկեղեցու բնի ճակատին, 1 տող:

*Յ(ի)շ(ե)ց(ե)թ ի Ք(րիստոս)ս զԱստ(ա)պ(ա)-տ(ե)ցի եր(ե)սփոխսան Բշխես(ին) եւ ծնողն Ամ(ի)ր խ(ո)ջէն եւ զկեն(ա)կիցն իր զՄայիսյ*

*եւ զղուստրն իր զՀոռոմն, որ ետ մարմարել զս(ուր)ք սեղանս, թվ(ին) Ռ-ՃԷ (1656):*

Հրատ. Մինասեան Լ., նշվ. հոդվ., «Ալիք», 1967, № 224, հոկտեմբերի 10, էջ 2: «Documenti di Architettura Armena», vol. 10, S. Stepanos, p. 12. Uluhogian G., նշվ. աշխ., «Ricerca sull'architettura Armena», vol. 22, էջ 98:

Ծանոթ. Մինասյանի մոտ՝ Ամիրխոջա անձնանունից հետո՝ «եւ Գուլստանն»:

**Գ** Արձանագրություն, շքամուտքի դիմաց՝ հարավային կողմում բարձրացող սյան երկու նիստերին, 3-ական տող:

*Յի(շ)ա(ա)կ(ա)կ է ս(ուր)ք սեղանս | ազտապատցի Քարէնց | Չաքարին եւ իր որդոցն | Մարգարին, Վ(ա)րդանի(ն), Գալու/ստին եւ ծնողացն: Ռ-ՃԸԲ (1703)ին:*

Հրատ. առաջին անգամ:

**Դ** Արձանագրություն, գլխավոր եկեղեցու ավանդատան մեջ պահվող մարմարե խաչքարի վրա, 5 տող:

*[Կամ]օրն Ա(ստուծո)յ շինեցաւ զան/կա-կատունս: Ռ-ՃԿ (1711) թվին: | Յիշատակ Յո-*

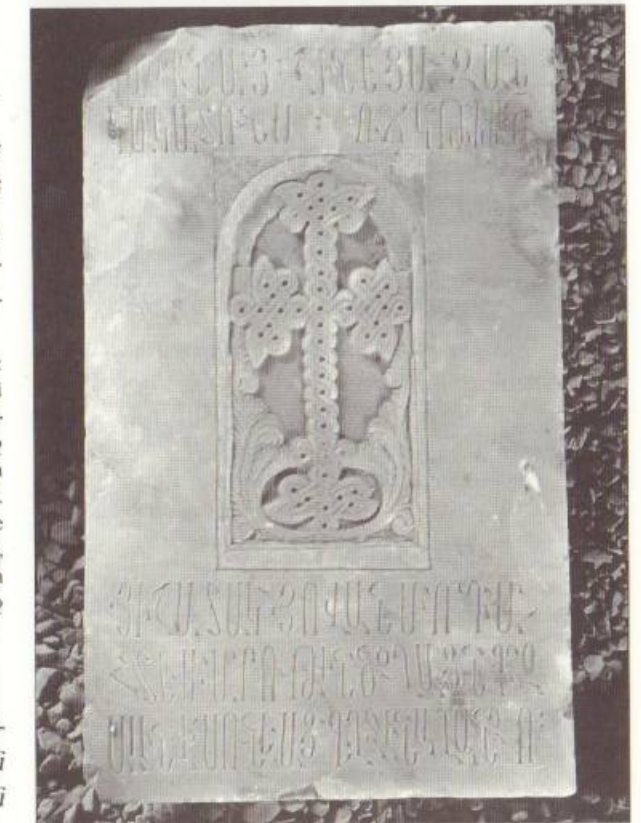



վան(ե)սի որդի մախտեսի Մարութին, ծ(ն)օ-  
ղացն, Գօզ/ալին է, Մունեսաց գեղջէն Աղանձու:

Հրատ. առաջին անգամ:

Ծանոթ. Աղանձը գյուղատեղի է Սյունիքի մարզի Սվարանց գյուղի մերձակայքում:

Ծ Արձանագրություն, շրամուտքի դիմաց՝ հյուսիսային կող-  
մում քարձրացող սյան գույգ նիստերին, 2-ական տող.

Յ(ի)շ(ա)տ(ակ) է կաթողիկէս տ(է)ր (°) Մէ-  
(լի)քջանի որդոցն / Մակարի(ն) եւ Էվումին: /  
Ռ-ՃԿԴ (1715) քվին:

Հրատ. առաջին անգամ:

Ձ Արձանագրություն, շրամուտքի դիմացի սյուններն իրար  
կապող կամարի և հարավային սյան վրա, 4 տող.

Յ(ի)շ(ա)տ(ակ) է կաթ(ու)ղ(ի)կէս աստա-  
պատցի Պետրոս վարդ(ա)պետին եւ ծնողացն  
խր, Ռ-ՃԿԲ (1723), / եւ հոգևոր հօրն / Խ(ա)-  
չատուր վ(ա)րդ(ա)պետին:

Հրատ. առաջին անգամ:

Է Արձանագրություն, գլխավոր եկեղեցում՝ գմբեթատակ  
քառակուսու վրա՝ որմնանկար-զարդագոտու մեջ, 6 ներկագիր  
տող, տարբերվր գրված է նաև պարսկերեն.

[Ողոր]մութ(եամ)քն ա(ստուծո)յ նորոքեցաւ  
ս(ուր)ք /...ն բոլոր ծաղկեցաւ ի ժամանակս  
Բ(ա)ք(ա)խան շ(ա)հ(ի)ն, / [Աբա]ս Միրզա(յ)ին  
եւ արճուն ս(ր)ք(ո)յ Էջմիածնա կերընդիր



Եփրեմ/[ին], [մենաստ]անիս առաջնորդ Սար-  
գիս ծայրագու(յ)ն... /...ամբ եւ գ(աւա)ռի Ջո(ւ)-  
ղա(յ)եցի աղա Շէրմ/ա[զա]նեանի, քվ(ին)  
Ռ-ՄԷԵ (1826)ին ԻՐԴ (թարգ.՝ 1236):

Հրատ. "Documenti di architettura Armena", vol. 10, S. Stepa-  
nos, p. 13. **Ստուգյան Գ.**, նշվ. աշխ., "Ricerca sull'architettura Ar-  
mena", vol. 22, էջ 98-99: **Ալվազյան Ա.**, Նախիջևանի որմնա-  
նկարչական արվեստը, Երևան, 1998, էջ 35:

Ծանոթ. տողերի սկզբնամասերը ջնջված են: Իրանի շահոր-  
դու անվան առաջին քաղաքիչը՝ «Աբաս», լրացնում ենք՝ «Ա-  
բաս-Միրզա»: Ատրպատականի փոխարքան էր և պարսկական  
գործերի ընդհանուր հրամանատարը 1826-1828 թթ. ոռու-  
պարսկական երկրորդ պատերազմում:

Ը Սալատապան երկնգվյան (հայերեն-վրացերեն) արձա-  
նագրությամբ գլխավոր եկեղեցու ներսում, հայերեն տապանա-  
գիրը՝ 6 տող.

Այս է տապան քիֆիղեցի / Արտեմ Միծօնիչ  
Ջօհրապոլի, որ վախճանեաց զկեանս / յերի-  
ղասարդական հասակի / իւրում խոլերայ ախ-  
տի, ի / 24 օգոստոսի, 1866 ամի:

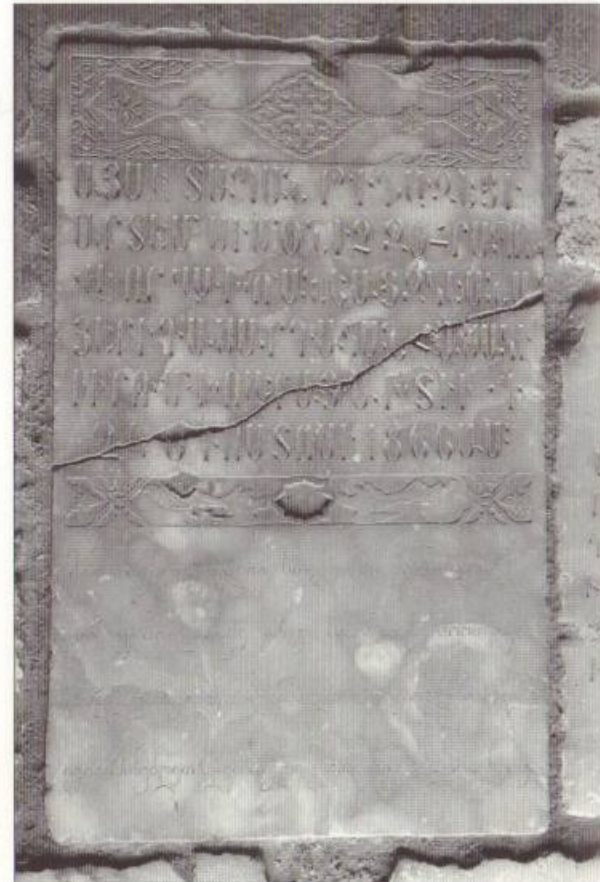

Հրատ. Հնուքիմք վանօրէից Էջմիածին և իւր շրջակայք, գիրք  
4, կազմ. **Փափագեանց Մ.**, Վաղարշապատ, 1891, № 290:  
"Ricerca sull'architettura Armena", vol. 22, էջ 100:

Ծանոթ. ըստ Գ. Ուլուխջյանի՝ տապանաքարը եկեղեցի է  
տեղափոխվել մոտակա գերեզմանոցից: Տապանագրի բովան-  
դակությունն արձանագրված է նաև վրացերենով (4 տող):

Թ Սալատապան, գլխավոր եկեղեցու ներսում, 6 տող.

Այս է տապան քահլրեցի Ջավահիր Վար-  
դանովի, որ 13 տարի հա/ւատարիմ ծառայեց /



վանքիս եւ հանգեաւ / ի տէր 1914 ք(վին), յ(ու)-  
ն(ի)ս(ի) 16(ին):

Հրատ. **Ստուգյան Գ.**, նշվ. աշխ., "Ricerca sull'architettura  
Armena", vol. 22, էջ 101:

Ծանոթ. Ջ. Վարդանովի ամունը կրող երկրորդ՝ ուղղանկյու-  
նաձև և ավելի ընդարձակ արձանագրությամբ տապանաքարը  
գտնվում է վանքի գերեզմանոցում:

Ժ Խաչքար, գլխավոր եկեղեցու ներսում՝ խաչաքերի  
միջանկյալ հատվածներում, 2 տող.

Տ(է)ր ա(ստուա)ծ / Յ(իսու)ս Ք(րիստո)ս:  
Հրատ. առաջին անգամ:

ԺԱ Արձանագրություն, գլխավոր եկեղեցու խորանի արև-  
ելյան խորշի վերևում, 1 տող.

Յիշա {կ}տակ է խորհուրդանոցս ազուլեցի  
Ղուկասի որդի Պետրոսին:

Հրատ. առաջին անգամ:

ԺԲ Արձանագրություն, շրամուտքի դիմաց՝ հյուսիսային  
կողմում քարձրացող սյան վրա, 2 տող.

Ս(ուր)ք խաչ(ա) յիշ(ա)տ(ակ) վանեցի /  
տնտես Նազ(ար)էքին:

Հրատ. առաջին անգամ:

ԺԳ Արձանագիր քար (62,5 x 37 x 6 սմ), եկեղեցու հարավ-  
արևելյան ավանդատանը. հայերեն տեքստը (3 տող)՝ պարս-  
կերեն երկու հատվածների (8-ական տող) արանքում.

Ղարջ(ա)րարս (°) / իշեայ:  
Հրատ. առաջին անգամ:

ԺԴ Արձանագրություն, սև ներկով, եկեղեցու ներսում՝ ծե-  
փի վրա.

Մի խումբ տարագիրներ, շրջելով Հայաս-  
տանը, վերջը մեր բախտը զորեց մեզ Ջանգե-  
զուրի լեռների գագաթներից դէպի Պարսկաս-  
տան, որտեղ գտանք ապաստան և հանգիստ  
մեր տարիներով տանջւած և հալածւած մեր  
սուրբ Հայրենիքի պաշտպանութեան համար:  
Բայց այդ խաղաղ և լի վայրերը մեզ խորդ  
դարձաւ և մենք դարձեալ մեր նախնիքներին  
չմոռացանք և չմոռացանք Հ.Յ.Դ. սուրբ նպա-  
տակները, զոհերին և որոշեցինք մեռնել Հայ-  
րենիքի համար: Այս թողնում ենք յիշատակ  
մեզնից յետոյ: Ով որ գայ այստեղ՝ հետևի մեր  
նպատակներին և յիշի մեզ և մեր սուրբ գաղա-  
փարներին: Թող կորչեն և մեռնեն Հայրենիքի  
դաւաճան զավակները: Կեցցէ Հայրենիք  
սուրբ, և հաւատարիմ զաւակները, որոնք ի-  
րենց Հայրենիքի համար կզոհեն իրենց կեան-  
քը:

Հրատ. առաջին անգամ:  
Ծանոթ. ժամանակը՝ Ի դարի սկիզբ:

Սր. Ստեփանոս նախավկա եկեղեցու  
հյուսիսային ճակատին

ԺԵ Խաչքար՝ ազուցված եկեղեցու հյուսիսային ճակատի  
վերնամասում, խաչապատկերի շուրջը և ստորին մասում՝ 8  
տող.

Տ(է)ր ա(ստուա)ծ / Յ(իսու)ս Ք(րիստո)ս, /  
քվին / Ռ-ՂԹ (1650), / ս(ուր)ք խ(ա)չս յիշ(ա)-  
տ(ակ) է Շուշանին, կեն(ա)կցին Գիւ/լամիրին,  
ծնող(ա)ց ...ին / եւ Նախումին:

Հրատ. **Ստուգյան Գ.**, նշվ. աշխ., "Ricerca sull'architettura  
Armena", vol. 22, էջ 104:

ԺԶ Խաչքար՝ ազուցված եկեղեցու հյուսիսային ճակատին,  
ստորին մասում՝ 5 տող.

ԹՎ(ին) Ռ-ՃԾԱ (1702), / յիշատակ է ս(ուր)ք  
խ(ա)չս Աղա / եւ ... [կո]ղ(ա)կցին՝ Յուստիկին /  
եւ հօրն՝ ...նսին, մօրն՝ Սլանան եւ որդուն  
Հալպին:

Հրատ. **Ստուգյան Գ.**, նշվ. աշխ., "Ricerca sull'architettura  
Armena", vol. 22, էջ 106:

ԺԷ Արձանագիր քար՝ ազուցված եկեղեցու հյուսիսային  
ճակատին, 4 տող.

Յ(ի)շ(ե)ց(է)ք ի Ք(րիստո)ս Ղարդեցի / Ներ-  
սես(ի)ն՝ ծ(ա)ռ(ա)յ ս(ուր)ք / տանս, եւ հան-  
գուցե(ա)լ ծ/նօղքն, / Ռ-ՃԿԸ (1719) քվին:



Հրատ. **Ստուգյան Գ.**, նշվ. աշխ., "Ricerca sull'architettura Ar-  
mena", vol. 22, էջ 103-104:

ԺԸ Խաչքար՝ ազուցված եկեղեցու հյուսիսային ճակատին,  
ստորին մասում՝ 4 տող.

Յ(ի)շ(ա)տ(ակ) է ս(ուր)ք խ(ա)չս աստ(ա)-  
պ(ա)տցի Աղաջանի / որդի Աղալին, Թասա-  
լուն, Ըստ/եփանին եւ Գրիգորին, մօրն՝ Շա-  
հում(ի)ն, / Ռ-ՃԷԵ (1726):

Հրատ. **Ստուգյան Գ.**, նշվ. աշխ., "Ricerca sull'architettura  
Armena", vol. 22, էջ 105:

Ծանոթ. Գ. Ուլուխջյանի մոտ տարբերվր չկա:

ԺԹ Խաչքար՝ ազուցված «հիսիսային պատի մի փոքր  
դռնակի մէջ».

Այս է նշան տ(է)րունական եւ բարեխաւս  
առ Ք(րիստո)ս մահդասի Մարտիրոս վարդա-  
պետին հ(ո)գ(ու)ն:



Հրատ. Մինասեան Լ., նշվ. հոդվ., «Ալիք», 1967, № 223, էջ 2: Ծանոթ. Մինասեանը «հ(ո)գ(ո)ն» բառը՝ «հզն» ձևով, սխալմամբ համարել է տարերիվ և նշել. «Խաչքարի քականդ կամ սխալ է գրած, այսինքն պիտի լինի «Ն-ՀԳ» (1024), կամ գրած է Ագարիայի քականդ «ՀԳՆ» (1688)»:

**Ի** Խաչքար՝ ագուցված եկեղեցու հյուսիսային ճակատին՝ որմնակամարի ներքո, վերնամասում՝ 2 կիսանդամ տող.

*Ս(ուր)ք խաչս ... մ(ա)հտ(ե)սի Նէ./... դր... ..*  
*...ին ...:*

Հրատ. Sluhogian G., նշվ. աշխ., "Ricerca sull'architettura Armena", vol. 22, էջ 105:

**Հարավային ճակատին**

**ԻԱ** Խաչքար՝ ագուցված եկեղեցու հարավային պատին՝ զանգակատանը կից, հորիզոնական խաչաքերերի տակ և ստորին մասում՝ 1-ական տող.

*Թվ(ին) Ռ-ճԾԷ (1708), յ(ի)շ(ա)տ(ա)կ է ս(ուր)ք խաչս Աս(ա)տո(ւ)րի(ն)՝:*



Հրատ. առաջին անգամ:

**ԻԲ** Խաչքար՝ ագուցված եկեղեցու հարավային ճակատին, ներքևից չորրորդ գծում, 5 տող.

*Յ(ի)շ(ա)տ(ա)կ է ս(ուր)ք խաչս / դաշտ(ե)ցի Պիլոմ / Յակոբե(ա)նին և ծն(ո)ղ(ա)ց նորին՝ Մարիամին, | ... (Ռ)ճՁԹ (1740):*



Հրատ. Sluhogian G., նշվ. աշխ., "Ricerca sull'architettura Armena", vol. 22, էջ 82:

**ԻԳ** Խաչքար՝ ագուցված եկեղեցու հարավային ճակատին, ներքևից չորրորդ գծում՝ խաչապատկերի տակ, քայքայված 7 տող.

*Յ(ի)շ(ա)տ(ա)կ է ս(ուր)ք խաչս խոյեցի Օվանէսի որդի Մկ(ր)տիչին, կ(ո)ղ(ակ)ցի/ն Մինային, | ք(վ)ին Ռ-ճՂԹ (1750)ին:*

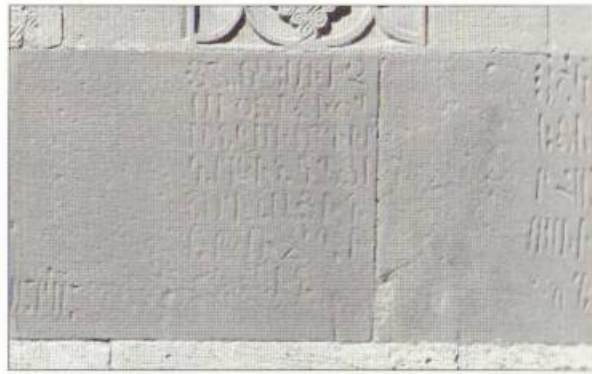

Հրատ. Sluhogian G., նշվ. աշխ., "Ricerca sull'architettura Armena", vol. 22, էջ 77:

**ԻԴ** Գլխավոր եկեղեցու հարավային ճակատին՝ ներքևից չորրորդ գծում, 5 տող.

*Յ(ի)շ(ատա)կ է ս(ուր)ք խաչս շամբեցի Ավետիկ(ին)ն, ծն(ո)ղ(ա)ցն Թոթոսին, մայր Նազլիխանին, դուստ(ր)ն Նազուխանին, ք(վ)ին Ռ-ճԸԱ (1752), կ(ո)ղ(ակ)ց(ին) Մար(ի)ամ(ին)ն:*

Հրատ. Sluhogian G., նշվ. աշխ., "Ricerca sull'architettura Armena", vol. 22, էջ 76:

Ծանոթ. տարեթիվը սխալմամբ՝ Ռ-ճԸԱ (1652):

**ԻԵ** Գլխավոր եկեղեցու հարավային ճակատին՝ ներքևից չորրորդ գծում, 5 տող.

*Յ(ի)շ(ատա)կ է ս(ուր)ք խաչս արարբեցի Թորոսին, Այրիհամին, երբորն Պողոսի(ն), իր ծն(ո)ղացն, ք(վ)ին Ռ-ճԵ (1756):*

Հրատ. Sluhogian G., նշվ. աշխ., "Ricerca sull'architettura Armena", vol. 22, էջ 77-78:

Ծանոթ. տարեթիվը սխալմամբ՝ Ռ-ճԵ (1656):

**ԻԶ** Գլխավոր եկեղեցու հարավային ճակատին՝ ներքևից չորրորդ գծում, 5 տող.

*Յիշատ(ա)կ է ս(ուր)ք խաչս շամբեցի Մկրտումի ... որդի Աա...ին, ...ք(վ)ին Ռ-ճԶ (1757):*



Հրատ. Sluhogian G., նշվ. աշխ., "Ricerca sull'architettura Armena", vol. 22, էջ 80:

**ԻԸ** Գլխավոր եկեղեցու հարավային ճակատին՝ ներքևից չորրորդ գծում, 6 տող.

*Յիշատ(ակ) է ս(ուր)ք {Դա} խաչս վանեցի Միրզային և / ուր կողակից Հուրիզատին*

*և ուր որդի Յարութ(ին)ն և դստերն / Սոնային, ք(վ)ին Ռ-ճԻ (1771):*



Հրատ. Sluhogian G., նշվ. աշխ., "Ricerca sull'architettura Armena", vol. 22, էջ 79:

**ԻԸ** Գլխավոր եկեղեցու հարավային ճակատին՝ ներքևից չորրորդ գծում, 7 տող.

*Յ(ի)շ(ա)տ(ա)կ է խաչս դաշտեցի Եսայի / որդի մ(ա)հտ(ե)սի Իշխանին և եղբարցն՝ Ծատուրին և մ(ա)հտ(ե)սի Հազարապետին, մ(ա)հտ(ե)սի Բինաթին, Օվանէսին, որդի Կարապետին և Եսայուն, Մկրտչին, ...ին և Սովսէսին, ք(վ)ին Ռ-ճԻԶ (1777):*



Հրատ. Sluhogian G., նշվ. աշխ., "Ricerca sull'architettura Armena", vol. 22, էջ 80:

**ԻԹ** Գլխավոր եկեղեցու հարավային ճակատին՝ ներքևից չորրորդ գծում, 7 տող.

*Յիշատ(ա)կ է ս(ուր)ք խաչս դաշտեցի / Գալուստի որդի մահտեսի Մկրտչին և եղբորն Օվախափին, Նիկողոսի(ն) և որդի Մլքումին, Ղազարին, Առաքելին, Գրիգորին, Գալստին, / Օվանէսին: Թվ Ռ-ճԻԶ (1777):*

Հրատ. Sluhogian G., նշվ. աշխ., "Ricerca sull'architettura Armena", vol. 22, էջ 80:

**Լ** Գլխավոր եկեղեցու հարավային ճակատին՝ զարդագոտուց վեր՝ առաջին գծում, 5 տող (տեղ-տեղ քայքայված).

*Յիշ(ա)տ(ա)կ է խաչս Յաւովանցի մահտ(ե)սի Մարգիսին, ծնողացն՝ մահտ(ե)սի*



*Ավետին, Խանթեկուն, կողակցուն՝ Նարիաւ-շանին(ն), Ռ-ՄԿԹ (1820)ին:*

Հրատ. Sluhogian G., նշվ. աշխ., "Ricerca sull'architettura Armena", vol. 22, էջ 75:

**ԼԱ** Գլխավոր եկեղեցու հարավային ճակատին՝ զարդագոտուց վեր՝ առաջին գծում, 4 տող.

*Յ(ի)շ(ա)տ(ա)կ է ս(ուր)ք խաչս շամբեցի մահտեսի Գալու(ս)տին, ծնողացն, Յարութին: Ռ-ՄԿԹ (1820)ին:*



Հրատ. Sluhogian G., նշվ. աշխ., "Ricerca sull'architettura Armena", vol. 22, էջ 76:

**ԼԲ** Գլխավոր եկեղեցու հարավային ճակատին՝ ներքևից չորրորդ գծում, 5 տող.

*Յ(ի)շ(ա)տ(ա)կ է ս(ուր)ք խաչս / դաշտեցի Պետրոս [Սա]րգիսեանին և ծն(ո)ղ(ա)ցն ն(ո)րին՝ / Ռսկի(ն), ք(վ)ին (Ռ)ՄՀԹ (1830):*

Հրատ. Sluhogian G., նշվ. աշխ., "Ricerca sull'architettura Armena", vol. 22, էջ 81:

**ԼԳ** Որմնախաչ գլխավոր եկեղեցու հարավային ճակատին՝ զարդագոտուց վերև, ստորին մասում՝ 4 տող.

*Յիշ(ատա)կ է ս(ուր)ք խաչս բորոցի յան-*



գ/ն(ւ)ցեալ Դարի որդի լուսա/հոգի Արքայա-  
մին, | 1833 ամի փ(ե)տ(ո)վարի 18ի(ն):

Հրատ. Ushogian G., նշվ. աշխ., "Ricerca sull'architettura  
Armena", vol. 22, էջ 70:

Ծանոթ. հայերեն վերձանության մեջ անսարկվը (18) վրիպ-  
մամբ չի հրատարակվել:

ԼԳ Նախորդի մոտ, 5 տող.

Յիշ(ատա)կ է ս(ուր)բ խ(ա)չս / սայմ(ա)ստ-  
ցի | Բարու Խո(ւ)տ(վ)ե(ր)դի(ն) / | 1833 ամի:

Հրատ. Ushogian G., նշվ. աշխ., "Ricerca sull'architettura  
Armena", vol. 22, էջ 70:

ԼԵ Նախորդի մոտ, 6 տող.

Յիշ(ատա)կ է ս(ուր)բ խ(ա)չս ք/արվիզցի Օ-  
սեփխ/անին որդի Ռ-ափա/էլ աղաին եւ ծնօ-  
ղ/ա {ն}ցն նորին, | 1833 | ամի:

Հրատ. Ushogian G., նշվ. աշխ., "Ricerca sull'architettura  
Armena", vol. 22, էջ 71:

ԼԶ Որձնախաչ գլխավոր եկեղեցու հարավային ճակատին՝  
գարդագոտուց վերև՝ առաջին շարքում, ստորին մասում՝ 5 տող.

Յիշ(ատա)կ է ս(ուր)բ խ(ա)չս / ք(ա)յ(ա)-  
զ(եա)ցի Յար/ուքինի որդի լուսայ(ո)գի Մի-  
քաէ(յ)ի(ն) եւ Գիր/իզորին: | 1855 ամի:



Հրատ. Ushogian G., նշվ. աշխ., "Ricerca sull'architettura  
Armena", vol. 22, էջ 74:

Տարբերություն. հրատարակված տեքստի «Բաագցի» (՝)  
վերձանությունը ճշտում ենք՝ «Բա(յ)ագ(եա)ցի», «Գիրիզոր»  
անձնանունը՝ «Գիրիզոր» (ինչպես և կա բնագրում): Լրացնում  
ենք բացակայող «որդի լուսայ(ո)գի» բառերը, տարեթիվը՝ ոչ թե  
1933, այլ՝ 1855:

ԼԷ Գլխավոր եկեղեցու հարավային ճակատին՝ գարդագո-  
տուց վերև, 5 տող.

Յիշատ(ա)կ է ս(ուր)բ խ(ա)չս ն/որնախաչու-  
վանցի Ակուր/ջանի դո(ւ)սդոր Ն(ո)րակու/-  
զալին: | 1854:

Հրատ. Ushogian G., նշվ. աշխ., "Ricerca sull'architettura  
Armena", vol. 22, էջ 72:

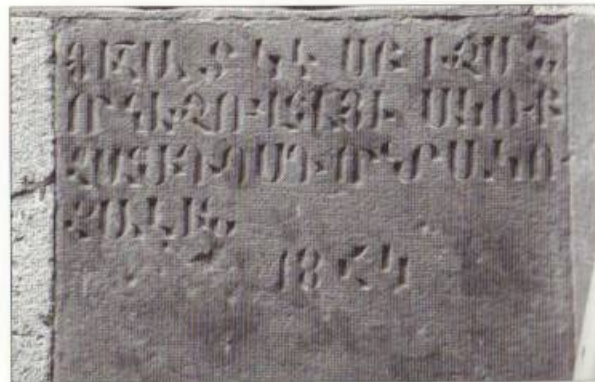

Տարբերություն. Գ. Ուլուիջյանի մոտ անձնանունը՝ «Տոյա-  
կուզալ», իսկ տարեթիվը սխալմամբ՝ «1834»:

ԼԸ Գլխավոր եկեղեցու հարավային ճակատին՝ ներքևից  
չորրորդ գծում, 5 տող.

Ս(ուր)բ խ(ա)չս յ(ի)շ(ա)տ(ա)կ է / քաղ(ա-  
քի)կցի Նեքսե/ի | դուստր Խանումին եւ ծնօ-  
ղաց / նորին, 1834ին:



Հրատ. Ushogian G., նշվ. աշխ., "Ricerca sull'architettura  
Armena", vol. 22, էջ 83:

ԼԹ Նախորդին կից, 6 տող.

Յիշ(ա)տ(ա)կ է ս(ուր)բ խ(ա)չս / փայա-  
ջուկցի | Ստեփանի դուստր Մարիամին եւ /  
ծնողաց նորին, 1834:

Հրատ. առաջին անգամ:



Խ Գլխավոր եկեղեցու հարավային ճակատին՝ գարդա-  
գոտուց վերև, 6 տող.

Յիշ(ա)տ(ա)կ է ս(ու)րբ խ(ա)չս շամբե/ցի  
Սարգիսի որդի տիր/ացու Պետրոսին եւ կո-



ղա/կից Շազամանին եւ ծն/ողացն նոցին, /  
1851 | ամի:

Հրատ. Ushogian G., նշվ. աշխ., "Ricerca sull'architettura  
Armena", vol. 22, էջ 73:

ԽԱ Գլխավոր եկեղեցու հարավային ճակատին՝ խաչա-  
պատկերի տակ, 7 տող.

Ս(ուր)բ խ(ա)չս յ(ի)շ(ա)տ(ա)կ է շամբե/ցի  
Աւետին եւ կող/ակից Թուխձամին եւ / որդոցն՝



Օհանէս խաչ/աղիր վարդապետին, Ղազարին,  
Սարգարսին եւ դուստրն՝ Նուբարին, 1851  
ամի:

Հրատ. առաջին անգամ:

ԽԲ Գլխավոր եկեղեցու հարավային ճակատին՝ ներքևից  
չորրորդ գծում (ծայրաբևեռային), 5 տող.

Յիշ(ա)տ(ա)կ է ս(ուր)բ խ(ա)չս դաշտիցի /  
Մէքայէի որդի / Կեռտէքին եւ մայր ն(ո)րա /  
Թումաջաի Սամվէլ/եանց, 1852 | ամի նոյ(եմբե-  
ր)ի 25:

Հրատ. Ushogian G., նշվ. աշխ., "Ricerca sull'architettura  
Armena", vol. 22, էջ 84:

ԽԳ Գլխավոր եկեղեցու հարավային ճակատին՝ ներքևից  
չորրորդ գծում, 5 տող.

Յիշ(ա)տակ է ս(ուր)բ խ(ա)չս / դաշտիցի  
մ(ա)հ(տե)սի / Օհանջանի որդի Աղամ(ա)լին  
եւ ծն/ողաց ն(ո)րին: 1857 | ամի:



Հրատ. Ushogian G., նշվ. աշխ., "Ricerca sull'architettura  
Armena", vol. 22, էջ 84:

ԽԴ Գլխավոր եկեղեցու հարավային ճակատին՝ գարդա-  
գոտուց վերև, 5 տող.

Յիշ(ատա)կ է ս(ուր)բ խ(ա)չս Սալ/մաս-  
(տ)ու կ(ա)լ(ա)սարցի / ք(ա)րոն Բ(ա)տալ Ար-  
զէմանե(ա)նի եւ ծն/ողացն, 1865:

Հրատ. Ushogian G., նշվ. աշխ., "Ricerca sull'architettura  
Armena", vol. 22, էջ 72:

ԽԵ Գլխավոր եկեղեցու հարավային ճակատին՝ ներքևից  
երկրորդ գծում՝ զանգակատան հյուսիսարևմտյան որձնասյան  
մոտ, 5 տող.

Յիշ(ատա)կ է ս(ուր)բ խ(ա)չս Սալ/մաս-  
(տ)ու փա(յա)ճոկցի / Բ(ու)տաղին (ե)ւ ծնող/աց  
նորին, | 1865 ամի:

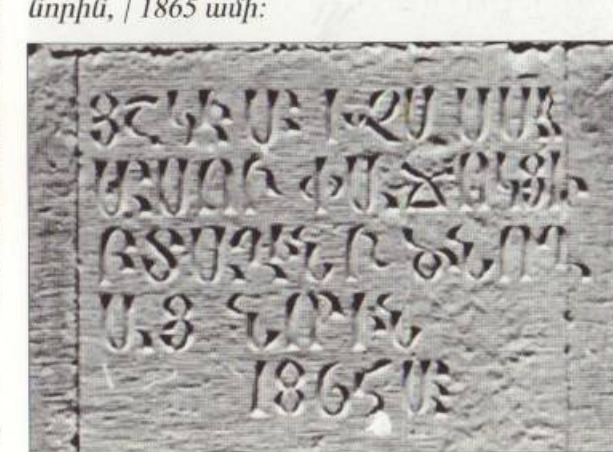

Հրատ. Ushogian G., նշվ. աշխ., "Ricerca sull'architettura  
Armena", vol. 22, էջ 85:

ԽԶ Գլխավոր եկեղեցու հարավային ճակատին, ներքևից  
երկրորդ գծում, հողմնահարված, 5 տող.

Յիշ(ատա)կ է ս(ուր)բ խ(ա)չս / Սալ-  
մաս(տ)ու փայ/աճո(ւ)կցի Դոս/տին եւ ծն(ո)-  
ղաց / ն(ո)րին, | 1865 ամի:

Հրատ. Ushogian G., նշվ. աշխ., "Ricerca sull'architettura  
Armena", vol. 22, էջ 86:



**ԽԷ** Գլխավոր եկեղեցու հարավային ճակատին՝ զարդագոտուց վերև, 6 տող.

*Ս(ուր)ք խ(ա)չս բարեխօս է շամբ(ե)ցի Առուխին, ծնող(ա)ցն, Գալուստին, Մարիան-*

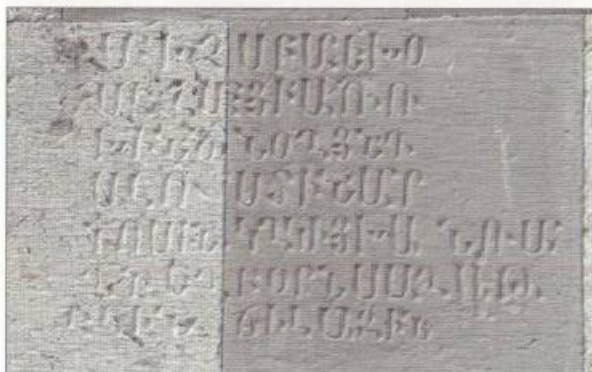

*սին, կ(ո)ղ(ա)կից Խանումաղին, եղբորն՝ Սաղաթ/էլին, Ճիլագին:*

Հրատ. *Sluhogian G.*, նշվ. աշխ., "Ricerca sull'architettura Armena", vol. 22, էջ 74:

Տարբերակում. Գ. Ուլուխոջյանի մոտ՝ «Առուխին» բառն ընթերցվել է «Մատուխին», «Մար(ի)նոսին» «...նոսին», «Խանումաղին» «Խանուն», «Ճիլագին»՝ «Թլին...»:

**ԽԸ** Գլխավոր եկեղեցու հարավային ճակատին՝ զարդագոտուց վերև, 7 տող.

*1842, / ս(ուր)ք խ(ա)չս է տէրունական, բարեխօս է / միշտ յախտեան / Թիֆլիզ քաղաքի / բնակին ի Վան, / որ կոչի Յուսեփեան:*



Հրատ. *Sluhogian G.*, նշվ. աշխ., "Ricerca sull'architettura Armena", vol. 22, էջ 75:

Տարբերակում. Գ. Ուլուխոջյանի մոտ՝ «ի Վան»-ի փոխարեն՝ «Ա.»:

**ԽԹ** Գլխավոր եկեղեցու հարավային ճակատին՝ ներքևից չորրորդ գծում, 5 տող.

*Յ(ի)շ(ա)տ(ա)կ է ս(ուր)ք խ(ա)չս / դաշտեցի Յարապետ Օվանեսեանին եւ ծն(ո)ղ(ա)ց ն(ո)րին / Հազայվարին:*

Հրատ. *Sluhogian G.*, նշվ. աշխ., "Ricerca sull'architettura Armena", vol. 22, էջ 81-82:

**Ծ** Գլխավոր եկեղեցու հարավային ճակատին՝ զանգակատան մերձավորությամբ, 4 տող.

*Յուն(իս) 1, 1908, / Սարգիս / Սարուխանեանց / սալմաստեցի:*

Հրատ. *Sluhogian G.*, նշվ. աշխ., "Ricerca sull'architettura Armena", vol. 22, էջ 87:

**ԾԱ** Գլխավոր եկեղեցու հարավային ճակատին՝ ներքևից երկրորդ գծում, 4 տող.

*Աստապատցի Ղազար Առաքելեան / Ղազարեանց: / 1909 ամի, 10 մայ(ի)ս(ի):*

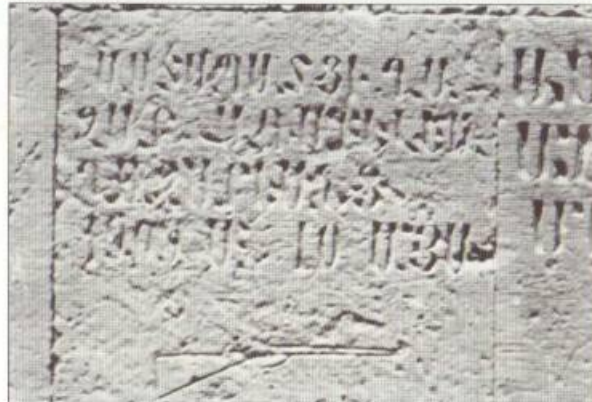

Հրատ. *Sluhogian G.*, նշվ. աշխ., "Ricerca sull'architettura Armena", vol. 22, էջ 86:

**ԾԲ** Գլխավոր եկեղեցու հարավային ճակատին՝ ներքևից երկրորդ գծում, 4 տող.

*Աստապատցի / Մարտիրոս / Մուրադեան, / 1911:*

Հրատ. *Sluhogian G.*, նշվ. աշխ., "Ricerca sull'architettura Armena", vol. 22, էջ 87:

**ԾԳ** Գլխավոր եկեղեցու հարավային ճակատին՝ զարդագոտուց վերև, 4 տող.

*Շուշեցի / Օհաննես / Պողոսեանց, / 8.13. 1911 թ.:*



Հրատ. *Sluhogian G.*, նշվ. աշխ., "Ricerca sull'architettura Armena", vol. 22, էջ 75:

Ծանոթ. նախորդ հրատարակության մեջ ամիս-ամսաթիվը բացակայում է:

**ԾԴ** Գլխավոր եկեղեցու հարավային ճակատին՝ ներքևից չորրորդ գծում, 4 տող.

*Արշակ Ա., / Տիգրան Կ. / Աստապատցի: / 1917 ամի:*

Հրատ. *Sluhogian G.*, նշվ. աշխ., "Ricerca sull'architettura Armena", vol. 22, էջ 83:

**Արևելյան ճակատին**

**ԾԵ** Խաչքար գլխավոր եկեղեցու արևելյան ճակատին՝ զարդագոտուց վերև: Նրանից ձախ և ներքև՝ 8 տող.

*Յ(ի)շ(ա)տ(ա)կ է ս(ուր)ք խ(ա)չս շամբ(ե)ցի Ֆահրա/տի որդի մահ/տ(ե)սի Շմաւունին եւ ծն/ողացն, / Ռ-Ճ-Հ-Գ (1724):*



Հրատ. *Sluhogian G.*, նշվ. աշխ., "Ricerca sull'architettura Armena", vol. 22, էջ 89:

**ԾԶ** Որմնախաչ գլխավոր եկեղեցու արևելյան ճակատին՝ զարդագոտուց վերև, ստորին մասում՝ 6 տող.

*Յ(ի)շ(ա)տ(ա)կ է ս(ուր)ք խաչս խօյեցի Օհաննեսի որդի Ավարին, Պաղտասարի որդի Աբապակին, Եսա(յ)ի որդի Մար(ի)ամին, Գէորքին, / թվ(ի)ն Ռ-Մ-Կ-Ե (1816):*

Հրատ. *Sluhogian G.*, նշվ. աշխ., "Ricerca sull'architettura Armena", vol. 22, էջ 89:

**ԾԷ** Խաչքար գլխավոր եկեղեցու արևելյան ճակատի կենտրոնական մեծ պատուհանից հարավ (չբջանակի մեջ), ստորին մասում՝ կապգրեթով 4 տող.

*Յ(ի)շ(ա)տ(ա)կ է ս(ուր)ք խ(ա)չս Ղա/րսա եղե(ա)լ ք(րիստո)սասէր վ(ա)ճ(ա)ռ(ա)կ(ա)-*



*ն(ա)ց. / օժ(ա)նդ(ա)կ եղե(ն)ն նոր(ո)գ(ո)ւթե(ան) / ս(ուր)ք եկ(ե)ղեցո(յ)ս:*

Հրատ. *Sluhogian G.*, նշվ. աշխ., "Ricerca sull'architettura Armena", vol. 22, էջ 87-88:

**ԾԸ** Խաչքար գլխավոր եկեղեցու արևելյան ճակատի կենտրոնական մեծ պատուհանից հյուսիս (չբջանակի մեջ), ստորին մասում՝ 6 տող.

*Յ(ի)շ(ա)տ(ա)կ է ս(ուր)ք խ(ա)չս Թ/օղաթ եղե(ա)լ ք(րիստո)սասէր վ(ա)ճ(ա)ռ(ա)կ(ա)-ն(ա)ց, որ / օժ(ա)նդ(ա)կ եղե(ն)ն նոր(ո)գ(ո)ւթե(ան) / ս(ուր)ք եկ(ե)ղեցոյս:*

Հրատ. *Sluhogian G.*, նշվ. աշխ., "Ricerca sull'architettura Armena", vol. 22, էջ 88-89:

**ԾԹ** Գլխավոր եկեղեցու արևելյան ճակատի հյուսիսային մասում՝ զարդագոտուց վերև, 6 տող.

*Բարեխօս է արծ[ա]յն սաս(ա)պ(ա)տցի / Թասալուն, / Եսա(յ)ուն, Իսրումին, ծն(ո)ղ(ա)ց եւ ըն/տանեացն:*



Հրատ. *Sluhogian G.*, նշվ. աշխ., "Ricerca sull'architettura Armena", vol. 22, էջ 90:

**Կ** Գլխավոր եկեղեցու արևելյան ճակատին, 4 տող.

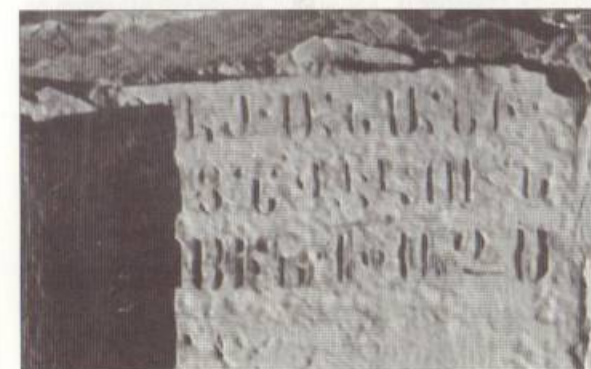

*...այ Անանի / [որդ]ոցն Վելուն, /...նոսին: Խաչս/...րի:*

Հրատ. *Sluhogian G.*, նշվ. աշխ., "Ricerca sull'architettura Armena", vol. 22, էջ 90:

**ԿԱ** Խաչքար եկեղեցու արևելյան ճակատին, ստորին մասում՝ անավարտ արձանագրություն.

*Ս(ուր)ք խաչս բարեխ(ո)ս է...*

Հրատ. առաջին անգամ: Ծանոթ. ներկագիր արձանագրությունից հազիվ հետքերն են նշմարվում:



Արևմտյան ճակատին

ԿԲ Խաչքար գլխավոր եկեղեցու արևմտյան ճակատին՝ հարավային մեծ խորշի վերևում, աջ կողմում՝ 4 տող.

Յ(ի)շ(ատա)կ է ս(ուր)ք խ(ա)չ(ա) ոսկերիչ Պետրոսին, հորն՝ Պողոսին, աղբորն՝ Ուղ...:



Հրատ. Ushogian G., նշվ. աշխ., "Ricerca sull'architettura Armena", vol. 22, էջ 47: Նույնի՝ Epigraphic Documents (Inscriptions) as a Source for Study on the Socio-Political Life of the Armenians in Northern Iran, 17th-19th centuries, UCLA (University of California, Los Angeles), Saturday, May 15, 2004, արձ. 3:

Ծանոթ. հրատարակչիչը արձանագրության վերջում բերի թողնված անձնանվան «Ուղ» տառերը սխալմամբ դիտարկել է իբրև տարեթիվ (ՌՂ=1641):

ԿԳ Գլխավոր եկեղեցու շքամուտքից վերև և աջ, 5 տող.

Ս(ուր)ք խ(ա)չս յիշատակ է ջողա(յ)եցի Բարաջանի որդի խօճ/ա Ուռուփյուն, | թվ(ին) Ռ-ՃԺԷ (1668):

Հրատ. "Documenti di Architettura Armena", vol. 10, S. Stepanos, p. 17. Ushogian G., նշվ. աշխ., "Ricerca sull'architettura Armena", vol. 22, էջ 37:

ԿԴ Գլխավոր եկեղեցու շքամուտքի հյուսիսային կողմում.

Յ(ի)շ(ա)տ(ա)կ է դուռս | ազուլ(ե)ցի խ(օ)-ճ(ա)յ | Ն(ի)կուդայոսին եւ | կ(ո)ղ(ա)կցացն Մարիամին եւ Մ(ա)րգ(ա)րիտին եւ | պապին՝ Բ(ա)րթ(ո)ղյուն | եւ ծն(ո)ղ(ա)ցն Ղարղ(ա)շ/յուն եւ Չիչակի(ն), | եղբորն՝ Նազ(ա)րին | եւ որդոց սոցին:

Շարունակությունը հարավային կողմում.

Տերունին, Յ(ա)րուք(ի)/նին, Վհարունին, | Սամուելին, Եղիալին, Խ(ա)չ(ա)տուրին, | Պօղոսին, Մօփս(ե)սին, | Եղիազարին եւ միս | Նազարին եւ քվեր(ն) | Եթ|Եղիսարեթին, | թվ(ին) Ռ-ՃԻԹ (1680):

Հրատ. Շահխաթունեանց Յովհ., նշվ. աշխ., հ. Բ, էջ 316: Ալիշան Ղ., Սիսական, էջ 520: Կոստանեանց Կ., նշվ. աշխ., էջ 194: Ոսկեան Հ., նշվ. աշխ., Բ մաս, էջ 532: Մինասեան Լ., նշվ. աշխ., էջ 33: "Documenti di Architettura Armena", vol. 10, S. Stepanos, p. 12. Ushogian G., նշվ. աշխ., "Ricerca sull'architettura Armena", vol. 22, էջ 28-29: Նույնի՝ նշվ. հոդվ., UCLA, May 15, 2004, արձ. 9:



Ծանոթ. Ղ. Ալիշանի և Կ. Կոստանեանցի մոտ «Բ(ա)րթողյուն» բառի փոխարեն՝ «Բարթողյուն»:

Հրատարակչիչերի մոտ չկա «Պողոսին, Մօփս(ե)սին» հատվածը:

ԿԵ Գլխավոր եկեղեցու շքամուտքից վերև՝ պարսկերեն արձանագրության տակ, 3 տող.

Կամօք եւ ողորմութեամբն աստուծոյ նորոգեաց սրբոյն Ստեփ(ա)նոս Նախավկային եկեղեցոյն | յարեւմտեան կողմիս դրսի երեսն նախչեանցի Աղամալն յիշ(ա)տ(ա)կ իւրն եւ կողակցուն՝ Մարիամին եւ ծնօղացն՝ Աղաջանին եւ Նանագուլին, թվ(ին) Ռ-ՃԾԳ (1704):

Հրատ. Շահխաթունեանց Յովհ., նշվ. աշխ., հ. Բ, էջ 315: Արեւարբեյիսկոպոս Առաքատականի, նշվ. հոդվ., էջ 635: Փափազեանց Մ., նշվ. աշխ., գիրք չորրորդ, № 290: Ալիշան Ղ., Սիսական, էջ 520: Կոստանեանց Կ., նշվ. աշխ., էջ 202: Ոսկեան Հ., էջ 531-532: Մինասեան Լ., նշվ. աշխ., էջ 33: "Documenti di Architettura Armena", vol. 10, S. Stepanos, p. 12. Ushogian G., նշվ. աշխ., "Ricerca sull'architettura Armena", vol. 22, էջ 26:

Տարբերություն. Կ. Կոստանեանցի մոտ տարեթիվն է՝ 1694 ք.: Փափազյանցի ընթերցումը բերի է:

Ծանոթ. Արեւարբեյիսկոպոսը տարեթիվը չունի, կան մաս մանր տարբերություններ:

ԿԶ Գլխավոր եկեղեցու արևմտյան ճակատի հարավային պատուհանի տակ, արտաբուստ, խիստ քայքայված՝ 6 տող.

Յ(ի)շ(ե)ց(ե)ք ի Ք(րիստո)ս. ս(ուր)ք խ(ա)չս | քարվեժեցի Տ(ե)ր Ըստ/եփանոսին, հորն՝ Յօհանէսին, մօրն՝ Գա[յան]ին, կող(ա)կցին Բունեաթին, թվ(ին) Ռ-ՃԾԳ (1704):

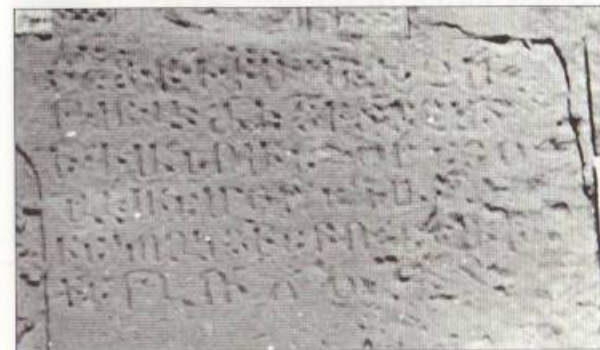

Հրատ. Ushogian G., նշվ. աշխ., "Ricerca sull'architettura Armena", vol. 22, էջ 48:

Տարբերություն. Գ. Ուլուիջյանի մոտ «Բունեաթին» բառի փոխարեն՝ «Բունթրին»:

ԿԷ Գլխավոր եկեղեցու շքամուտքի կամարից վերև, 9 տող.

Յ(ի)շ(ա)տ(ա)կ է եւ քարեխօս է | ս(ուր)ք խ(ա)չս նախջվանեցի | Աղամալին եւ կող(ա)կցին՝ Մարիամին եւ ծնօղ(ա)ցն՝ Աղաջանին, Նանագուլին, որ սայ է պատճառ արեւմտեան պատիս նորոգութե(ա)ն, թվ(ին) Ռ-ՃԾԳ (1704):



Հրատ. Շահխաթունեանց Յովհ., նշվ. աշխ., հ. Բ, էջ 315: Ալիշան Ղ., Սիսական, էջ 520: Ոսկեան Հ., նշվ. աշխ., էջ 531: "Documenti di Architettura Armena", vol. 10, S. Stepanos, p. 13. Ushogian G., նշվ. աշխ., "Ricerca sull'architettura Armena", vol. 22, էջ 27:

Ծանոթ. խալերեն թարգմանության մեջ վիճաբի թվագրերը սխալմամբ վերձանվել են՝ «1705»: Արձանագրությունը պատմորաբար հրատարակվել է մաս՝ Արեւարբեյիսկոպոս Առաքատականի, ճանապարհորդությունից ի Դարթեժ, «Կոունկ հայոց աշխարհին», 1861, Բ տարի, թիվ 8, էջ 635:

Տարբերություն. Ոսկեանի մոտ՝ «պատիս» բառի փոխարեն՝ «պարսպիս»:

ԿԸ Գլխավոր եկեղեցու արևմտյան ճակատին՝ հարավային մեծ խորշից աջ՝ զարդագոտուց վերև, 5 տող.

Ս(ուր)ք խ(ա)չս յ(ի)շ(ա)տ(ա)կ է աս/տա-պ(ա)տեցի Պողոսի | որդի Բարին, Բունիաթին,



Խաչիկ(ին) եւ մօր | նորայ, թվ(ին) Ռ-ՃԾԳ (1704):

Հրատ. Ushogian G., նշվ. աշխ., "Ricerca sull'architettura Armena", vol. 22, էջ 44:

ԿԹ Խաչքար գլխավոր եկեղեցու արևմտյան ճակատին՝ հյուսիսային մեծ խորշում, ստորին մասում՝ 6 տող.

Յ(ի)շ(ա)տ(ա)կ է քարս շամբեցի Նաւայ-սա/րթի որդի Մին/ասին, կող(ա)կցին | Վարդոյին, թվ(ին) Ռ-ՃԾԳ (1704):

Հրատ. Ushogian G., նշվ. աշխ., "Ricerca sull'architettura Armena", vol. 22, էջ 53:

Հ Խաչքար գլխավոր եկեղեցու արևմտյան ճակատին՝ հարավային մեծ խորշում, ստորին մասում՝ 7 տող.

Յ(ի)շ(ա)տ(ա)կ է ս(ուր)ք խ(ա)չս շամբ(ե)ցի Մարտ(ի)րոսի որդի | Ամիկին, մօրն՝ Սառին, կող(ա)կցին Մարիամին, | որդոյն Մարտի-րոսին, թվ(ին) Ռ-ՃԾԳ (1704):

Հրատ. Ushogian G., նշվ. աշխ., "Ricerca sull'architettura Armena", vol. 22, էջ 64:

ՀԱ Խաչքար գլխավոր եկեղեցու արևմտյան ճակատին՝ հարավային մեծ խորշում, ստորին մասում՝ 4 տող.

Յ(ի)շ(ա)տ(ա)կ է ս(ուր)ք խ(ա)չս շամբեցի | Մարտիրոսի որդի Կիրակոսին, մօրն՝ Մառին, կողակցին՝ | Նուրարին, թվ(ին) Ռ-ՃԾԳ (1704):

Հրատ. առաջին անգամ:

ՀԲ Խաչքար գլխավոր եկեղեցու արևմտյան ճակատին՝ հարավային մեծ խորշում՝ նախորդից ներքև, ստորին մասում՝ 9 տող.



**Յ(ի)շ(ա)տ(ա)կ է ս(ուր)ք խ(ա)չս / շամ-  
բ(ե)ցի Միքա/էլին, ծնողացն՝ / Մարտիրոսին,  
Սա/ռին, կ(ո)ղ(ա)կցին Անթ/առանին, որդ[ո]յն  
Յար/ուքիսին, / ...պա/լ, քվ(ին) Ռ-ճԾԳ (1704):**  
Հրատ. առաջին անգամ:

**ՀԳ** Խաչքար գլխավոր եկեղեցու արևմտյան ճակատին՝  
հարավային մեծ խորշում, ստորին մասում՝ 6 տող.

**Յ(ի)շ(ա)տ(ա)կ է խ(ա)չս Խուռու/մի դուս-  
տրն Նուրբար/ին, կող(ա)կցին Բաղտ(ա)սարին,  
/ դստերն Մա/հիպարուն, / քվ(ին) Ռ-ճԾԳ (1704):**



Հրատ. **Սլսհոցյան Գ.**, նշվ. աշխ., "Ricerca sull'architettura  
Armena", vol. 22, էջ 66:

**ՀԴ** Խաչքար գլխավոր եկեղեցու շքամտքից հարավ՝  
որմնախորշից վերև, ստորին մասում՝ 6 տող.

**Ս(ուր)ք խաչս բարեխօս / աստայպատեցի  
Կոս/տանտի որդի Աս/տատ/ուրին եւ կո-  
ղա(կ)ցուն / Անախարունին եւ որդի [Վ]ար-  
դանին, Նատուգ/ին, Այտին[ին, քվ(ին) Ռ-ճԾԳ  
(1705):**

Հրատ. **Սլսհոցյան Գ.**, նշվ. աշխ., "Ricerca sull'architettura  
Armena", vol. 22, էջ 39:

Տարբերակ. Ուլուխոջյանի մոտ «Նատուգ»-ը՝ «Ն...ո»,  
ստորին մասում էլ՝ «Ռ-ճԾԳ» (1704):

**ՀԵ** Խաչքար գլխավոր եկեղեցու արևմտյան ճակատին՝  
շքամտքից աջ (հարավ)՝ անկյունային հատվածում գետնոված  
կամարակապ որմնախորշից վերև, կիսագլանաձև երկրի մոտ,  
ստորին մասում՝ 5 տող.

**Ս(ուր)ք խաչս բարեխօս է / աստայպ(ա)տցի  
Ֆրմն/նց Գալուստին եւ ծն/ողացն Հեքա-  
պետին, / Գատրին, քվ(ին) Ռ-ճԾԳ (1705):**

Հրատ. **Սլսհոցյան Գ.**, նշվ. աշխ., "Ricerca sull'architettura  
Armena", vol. 22, էջ 42:

Ծանոթ. հայտնի է, որ վիճաբան հիշվող Հայրապետի որդի  
պարոն Գալուստը 1706 թ. նոյեմբերին Էվազի որդի Հայրա-



պետից մեկ բունամով գնել է հողակտոր «Գարի արտ» տեղամա-  
սում (**Աբրահամյան Հ.**, Կալվածագրեր, պրակ I, էջ 43):

**ՀԶ** Խաչքար գլխավոր եկեղեցու արևմտյան ճակատին՝  
հյուսիսային մեծ խորշի ներքևում, ստորին մասում՝ 7 տող.

**Ս(ուր)ք խաչս բարեխօս է / Պարսամի որդի  
Խաչա/տրին եւ իւր կողակցին / Խուռու/մին եւ  
իւր որդոցն Պարսամին եւ Բ(ու)ն/իաթին,  
քվ(ին) Ռ-ճԾԳ (1705), / Հեղինին:**

Հրատ. **Սլսհոցյան Գ.**, նշվ. աշխ., "Ricerca sull'architettura  
Armena", vol. 22, էջ 49-50:

**ՀԷ** Խաչքար գլխավոր եկեղեցու արևմտյան ճակատին՝  
հարավային մեծ խորշի վերին ծախ անկյունում, ստորին  
մասում՝ 6 տող.

**Ս(ուր)ք խաչս յ(ի)շ(ա)տ(ա)կ է Կ(ի)րակո-  
սին, / որդոցն Յովանիս/ին, մուղտսի ձն/Աա-  
քին եւ կող(ա)կցին Եթ/արին, որդուն Էվա/զին,  
քվ(ին) Ռ-ճԾԳ (1705):**

Հրատ. **Սլսհոցյան Գ.**, նշվ. աշխ., "Ricerca sull'architettura  
Armena", vol. 22, էջ 64:

**ՀԸ** Խաչքար գլխավոր եկեղեցու արևմտյան ճակատին՝  
հյուսիսային մեծ խորշի վերին ծախ հատվածում, կամարի տակ,  
ստորին մասում՝ 3 տող.

**Ս(ուր)ք խաչս բարեխօս է դա[շտեցի]  
...ն...շքն (?) / [Հ]ապետի որդի Աբրահամին եւ  
ծնողացն՝ Ոսկուն, քվ(ին) Ռ-ճԾԳ (1705):**

Հրատ. **Սլսհոցյան Գ.**, նշվ. աշխ., "Ricerca sull'architettura  
Armena", vol. 22, էջ 50:

**ՀԹ** Խաչքար գլխավոր եկեղեցու շքամտքի ծախ կողմում,  
ստորին մասում՝ 9 տող.

**Ս(ուր)ք խաչս բարեխօս/ս է աստայպա-  
տեց(ի) Մատղաշին եւ կողակցուն Գարանին,  
/ որդոյն Սարգ/իսին, դուստր / Մարիամին, / եւ  
եղբորն Միրանին, եւ որդուն՝ / Վարդանին,  
քվ(ին) Ռ-ճԾԳ (1705):**

Հրատ. **Սլսհոցյան Գ.**, նշվ. աշխ., "Ricerca sull'architettura  
Armena", vol. 22, էջ 37:

Ծանոթ. Գ. Ուլուխոջյանի ընթերցումը թերի է:

**Ձ** Խաչքար գլխավոր եկեղեցու արևմտյան ճակատին՝  
հյուսիսային մեծ խորշի վերին աջ հատվածում, կամարի տակ,  
ստորին մասում՝ 4 տող.

**Ս(ուր)ք խաչս բ(ա)ր(ե)խ(ո)ս է դ(ա)շ-  
տ(ե)ցի Ս(ա)րգ(ա)րի[ն], / կ(ո)ղ(ա)կից Խուռ-  
դամին եւ իւր [որդի] / Ստ(ե)փ(ա)նին, որ է  
իւր(ե)անց յ(ի)շ(ա)տ(ա)կ, / քվ(ին) Ռ-ճԾԳ  
(1705):**

Հրատ. **Սլսհոցյան Գ.**, նշվ. աշխ., "Ricerca sull'architettura  
Armena", vol. 22, էջ 51: Նույնի՝ նշվ. հոդվ., UCLA, May 15, 2004,  
արձ. 7:

**ՁԱ** Խաչքար նույն խորշում, ստորին մասում՝ 6 տող.

**Ս(ուր)ք խաչս բարեխօս է աստայպատեցի  
Քուսա/նեց Վարդանին եւ / իւր ծնողացն եւ  
եղբ/արցն՝ Արգիմանին, Բ(ու)ն/իաթին / եւ  
Սեիրապին, քվ(ին) Ռ-ճԾԳ (1705):**

Հրատ. **Սլսհոցյան Գ.**, նշվ. աշխ., "Ricerca sull'architettura  
Armena", vol. 22, էջ 52:

**ՁԲ** Խաչքար գլխավոր եկեղեցու արևմտյան ճակատին՝  
հարավային մեծ խորշում, ստորին մասում՝ 10 տող.

**Ս(ուր)ք խաչս յ(ի)շ(ա)տ(ա)կ է / աստ(ա)-  
պ(ա)տեցի Յա/կոբի որդի Դ-ի/լաթին եւ մօրն՝ /  
Խուռու/մին / եւ եղբայրցն՝ Դանե/լին, / Էվումին,**



**Թաթևուին եւ / Յովսեփին եւ ամենայն մերձա-  
տրաց իւրոց, / քվ(ին) Ռ-ճԾԳ (1705):**

Հրատ. **Սլսհոցյան Գ.**, նշվ. աշխ., "Ricerca sull'architettura  
Armena", vol. 22, էջ 67:

**ՁԳ** Խաչքար գլխավոր եկեղեցու արևմտյան ճակատին՝  
հյուսիսային մեծ խորշի վերնամասում, կամարի տակ, ծախ  
կողքին՝ առաջին տողը՝ վրացերեն, որից հետո 6 տող՝ հայերեն.

**Ս(ուր)ք խաչս յ(ի)շ(ա)տ(ակ) է Խեչօի որ-  
դի պ(ա)ր(ո)ն Պապօին եւ որդիցն Մեթօին,  
Գ(ա)սպ(ա)րին, / Բ(ա)ղտ(ա)ս(ա)րին, իւր  
ծն(ո)ղ(ա)ցն, Մ(ա)ն/իժօին, քվ(ին) Ռ-ճԾԳ  
(1666):**

Հրատ. առաջին անգամ:

**ՁԴ** Գլխավոր եկեղեցու շքամտքի քանդակազարդ կա-  
մարի մոտ՝ շքարային հորինվածքից ներքև և ծախ, 10 տող.

**Յ(ի)շ(ա)տ(ակ) է քարս / դաշտեցի Մե/լքումի  
որդի Մարտիրոսին եւ / ծնողացն եւ / որ զիս  
յիշէք / յիշեալ լիջիք / ի Բ(րիստո)ս, / քվ(ին)  
Ռ-ճԾԶ (1707):**

Հրատ. **Սլսհոցյան Գ.**, նշվ. աշխ., "Ricerca sull'architettura  
Armena", vol. 22, էջ 36:

**ՁԵ** Խաչքար գլխավոր եկեղեցու արևմտյան ճակատին՝  
հարավային մեծ խորշում, ստորին մասում՝ 4 տող.

**Ս(ուր)ք խաչս բ(ա)րեխօս է աստ(ա)-  
պ(ա)տցի / Գր(ի)գ(ո)րի որդի Փիրիջանին եւ  
կող(ա)կցին Նա/սին եւ որդին Խ(ա)շ(ա)տրին, /  
ի քվ(ին) Ռ-ճԾԶ (1707):**



Հրատ. **Սլսհոցյան Գ.**, նշվ. աշխ., "Ricerca sull'architettura  
Armena", vol. 22, էջ 63:

**ՁԶ** Խաչքար գլխավոր եկեղեցու արևմտյան ճակատին՝  
հարավային մեծ խորշում գետնոված խորշիկի մեջ, ստորին  
մասում՝ 7 տող.

**Ս(ուր)ք խաչս բարեխօս է Սարգիսի / որդի  
Հայր(ա)պետին, կ(ո)ղ(ա)կից Նունբար/ին, որ-**



դոցն՝ Գիրու/մին, Մալիզանին, / Ռ-ՃԾԷ (1708):  
Հրատ. առաջին անգամ:

ՁԷ Խաչքար գլխավոր եկեղեցու արևմտյան ճակատին՝ հարավային մեծ խորշում, ստորին մասում՝ 9 տող.

Բարեխօս է ս(ուր)բ խ(ա)չս ար(ա)րքեցի Բար/քի որդի Աւար/ին, մօրն՝ Ծաղկին, / կ(ո)-ղ(ա)կ(ի)ց Գօզ(ա)լին, որդ(ո)ցն՝ / Վերտուն, Չան/կին, Մուք(է)լին, Բար(ա)քին, Արաս-տիկին, / Ռ-ՃԿԲ (1713) քվին):



Հրատ. Ushogian G., նշվ. աշխ., "Ricerca sull'architettura Armena", vol. 22, էջ 63: Նույնի՝ նշվ. հոդվ., UCLA, May 15, 2004, արձ. 6:

ՁԸ Գլխավոր եկեղեցու շքամուտքից ձախ, արտաքուստ 4 տող.

Տրապ(ի)զոնցի Յովան(է)սի որդի / Վարդանին եւ որդի Յովաննէս(ին), / որ ենք ծ(ա)-ռ(ա)յ ս(ր)բոյ(ն) Նախ(ավ)կա(յ)ին, / Ռ-ՃԿԸ (1719) քվին):

Հրատ. Ushogian G., նշվ. աշխ., "Ricerca sull'architettura Armena", vol. 22, էջ 36:

Տարբերբցում. Գ. Ուլուխոջյանի մոտ՝ «Յովան(է)սի» փոխարեն՝ «Յովնաս», «Յովաննէս»-ի փոխարեն՝ «Յովէս»:

ՁԹ Խաչքար գլխավոր եկեղեցու արևմտյան ճակատին՝ հարավային մեծ խորշը եզրափակող զարդագոտուց վերև, ստորին մասում՝ 7 տող.

Յ(ի)շ(ատա)կ է ս(ուր)բ խ(ա)չս շամբ(ե)ցի / մահ/տեսի Թաթեոսին եւ իւր որդոցն Մարտի-



րոսին, Ղազարին եւ կո/ղակցացն եւ դստերն Ասմարին, / Ռ-ՃԿԸ (1719) քվին):

Հրատ. Ushogian G., նշվ. աշխ., "Ricerca sull'architettura Armena", vol. 22, էջ 45:

Ղ Խաչքար գլխավոր եկեղեցու արևմտյան ճակատին՝ շքամուտքից ձախ (հյուսիս)՝ անկյունային հատվածում գետեղված կամարակապ որմնախորշից վերև, կիսագլանաձև երկզի մոտ, ստորին մասում՝ 4 տող.

Յ(ի)շ(ատ)ա)կ է ս(ուր)բ խ(ա)չս աստ(ա)-պ(ատե)ցի Չաղար/էնց Ստեփանի որդի Թաթեոսին, եղբորն Մ(ու)սկանին եւ մօրն / Խանբէկուն, Ռ-ՃԿԳ (1724):

Հրատ. Ushogian G., նշվ. աշխ., "Ricerca sull'architettura Armena", vol. 22, էջ 22:

Ծանոթ. արձանագրության վերջին երկու տողը խաչքարի մակերեսից դուրս է:

Տարբերբցում. Գ. Ուլուխոջյանի մոտ «Մուսկանին» բառի փոխարեն՝ «Ռ/ր/սկանին»:

ՂԱ Խաչքար գլխավոր եկեղեցու արևմտյան ճակատին՝ հյուսիսային մեծ խորշում գետեղված խորշիկի մեջ, ստորին մասում՝ 5 տող.

Ս(ուր)բ խ(ա)չս յ(ի)շ(ատ)ա)կ է աստ(ա)-պ(ատե)ցի ուստա / Աւարի որդի ուստա Պողոսին եւ որդի / Սկրտչին եւ ծնողացն, որ վախճ /



տուինք ուր օր Գալուստի գետի / ջաղացի մեր փայ շհատն, Ռ-ՃԿԳ (1724):

Հրատ. Ushogian G., նշվ. աշխ., "Ricerca sull'architettura Armena", vol. 22, էջ 60: Նույնի՝ "Due epigrafi a S. Stefano di Giulfa", «Բազմավէպ», 1982, էջ 174:

ՂԲ Խաչքար գլխավոր եկեղեցու արևմտյան ճակատին՝ հյուսիսային մեծ խորշում գետեղված խորշիկի մեջ, ստորին մասում՝ 5 տող.

Ս(ուր)բ խ(ա)չս յ(ի)շ(ատ)ա)կ է աստ(ա)-պ(ատե)ցի խօջա Գալուստին եւ որդոցն Եղեազարին, Մողո/մոնին, Հայրապետին եւ Վարդանին, / որ վախտք արին տարէն ուր օր / գետի ջաղացի շհատն, Ռ-ՃԿԳ (1725):



Հրատ. Ushogian G., նշվ. աշխ., "Ricerca sull'architettura Armena", vol. 22, էջ 59: Նույնի՝ նշվ. հոդվ., «Բազմավէպ», 1982, էջ 173-174:

Տարբերբցում. Գ. Ուլուխոջյանի մոտ «վախտք արին» բառի փոխարեն՝ «վախ ու բարին»:

ՂԳ Խաչքար գլխավոր եկեղեցու արևմտյան ճակատին՝ հյուսիսային մեծ խորշում, ստորին մասում՝ 5 տող.

Յ(ի)շ(ատ)ա)կ է ս(ուր)բ խ(ա)չս աստա-պ(ատե)ցի Վարդանի որդոցն / Ա(ստուա)ծա-տ(ու)րին, Ստեփանին եւ / Թաղվէրանին եւ ծնողացն, / Թեղիկին, քվ Ռ-ՃԿԳ (1725):

Հրատ. Ushogian G., նշվ. աշխ., "Ricerca sull'architettura Armena", vol. 22, էջ 54:

ՂԴ Խաչքար գլխավոր եկեղեցու արևմտյան ճակատին, հարավային մեծ խորշում գետեղված խորշիկի մեջ, ստորին մասում՝ 4 տող.

Ս(ուր)բ խ(ա)չս յ(ի)շ(ատ)ա)կ է աստ(ա)-պ(ատե)ցի / մահտ(ե)սի Արտէի որդի Ռհան(ի)-սին, / մօրն՝ Թազազ(ու)լին, եղբորն՝ Անյանին, քվ(ին) Ռ-ՃԿԳ (1725):

Հրատ. առաջին անգամ:

ՂԵ Խաչքար գլխավոր եկեղեցու շքամուտքից աջ, ստորին մասում՝ 6 տող.

Թվ(ին) Ռ-ՃԶԶ (1737). / ս(ուր)բ խ(ա)չս յ(ի)շ(ատա)կ է աստ(ա)պ(ատե)ցի պարոն Սու-



Ք(ի)ասի որդի Յակոբ/ին եւ կ(ո)ղ(ա)կցին Փիա-զ/ին):

Հրատ. Ushogian G., նշվ. աշխ., "Ricerca sull'architettura Armena", vol. 22, էջ 41-42:

ՂԶ Խաչքար գլխավոր եկեղեցու արևմտյան ճակատին՝ շքամուտքի և հյուսիսային մեծ խորշի միջև, զարդագոտուց վերև, ստորին մասում՝ 5 տող.

Յ(ի)շ(ատ)ա)կ է ս(ուր)բ խ(ա)չս ք(ուղ)ա)յե-ցի Մարգարի որդի Հայրապետին եւ դ/ուստր Եղիսաբե/թին, քվ(ին) Ռ-ՃԿԳ (1745)ին):

Հրատ. Ushogian G., նշվ. աշխ., "Ricerca sull'architettura Armena", vol. 22, էջ 20:



**Վ** Գլխավոր եկեղեցու շրամուտքից ձախ՝ որմնախորշի մեջ, ստորին մասում՝ 8 տող.

*Յ(ի)շ(ա)տ(ա)կ է ս(ուր)ք խ(ա)չս / Նոր Ջուղա(յ)ու դաշտեցի Նազարեթին եւ իւր / որդիք Եղ(ի)ազար(ի)ն, Յարութի(ւ)նին / եւ հանգու-*



*ցեալ Մանուկ(ի)ն եւ բոռն(ու)նք Յօ(հ)աննէսին, Ներսեսին, Խաչ(ի)կին, / Մուրատ(ի)ն եւ Յօվազիմին, / թվին Ռ-Ճ-Ղ-Դ (1745):*

Հրատ. Ushogian G., նշվ. աշխ., "Ricerca sull'architettura Armena", vol. 22, էջ 22-23:

**ՂԸ** Խաչքար գլխավոր եկեղեցու արևմտյան ճակատին՝ շրամուտքից ձախ՝ անկյունային հատվածում զետեղված կամարակապ որմնախորշի մեջ, ստորին մասում՝ 11 տող.

*Յիշատակ է ս(ուր)ք խ(ա)չս յարարքեցի Բարխու(տ)արի / որդի Յօվաննէսին / եւ որդոցն*



*Դ(ա)ն(ի)էլիին, Վ(ա)րդանին եւ ծ/նողացն, Սալիին, / թվին Ռ-Ճ-Ղ-Թ (1750)ին:*

Հրատ. Ushogian G., նշվ. աշխ., "Ricerca sull'architettura Armena", vol. 22, էջ 21:

Ծանոթ. Ուլուխջյանի մոտ տարեթիվը սխալմամբ՝ «Ռ-Ճ-Ղ» (1741), իսկ վերջին անձնանունը՝ «Սալե»:

**ՂԹ** Արձանագիր քար գլխավոր եկեղեցու արևմտյան ճակատին՝ հյուսիսային մեծ խորշում, 4 տող.

*Յ(ի)շ(ա)տ(ա)կ է ք(ա)րս ար(ա)պկ(ի)րցի մ(ա)հտ(ե)սի Գէրբ(ի)ն, կ(ո)ղ(ա)կց(ո)ն Խ(ա)նում(ի)ն, / թվին Ռ-Ճ-Ղ-Թ (1750)ին:*

Հրատ. Ushogian G., նշվ. աշխ., "Ricerca sull'architettura Armena", vol. 22, էջ 55:

**Ճ** Արձանագիր քար նույն խորշում, 8 տող.

*Յ(ի)շ(ա)տ(ա)կ է ք(ա)րս ար(ա)պկ(ի)րցի մ(ա)հտ(ե)սի Ն(ա)հ(ա)պ(ե)տ(ի)ն, որդ(ո)յն Եր(ե)միա(յ)ին, / կ(ո)ղ(ա)կց(ո)յն մ(ա)հտ(ե)սի / Քնքուշ(ի)ն եւ Մ(ա)րթ(ա)յիին, դստ(ե)րն Անբառանին, / թվին Ռ-Ճ-Ղ-Թ (1750)ին:*

Հրատ. Ushogian G., նշվ. աշխ., "Ricerca sull'architettura Armena", vol. 22, էջ 55:

**ՃԱ** Արձանագիր քար նույն խորշում, 6 տող.

*Յ(ի)շ(ա)տ(ա)կ է ք(ա)րս ար(ա)պկ(ի)րցի մ(ա)հտ(ե)սի Պողոսին որդոց Ը/ստ(ե)փ(ա)նին, Յ(ե)ր(ե)միա(յ)ին, Յ(ո)հ(անն)էսին, {Ն} / Ն(ա)հ(ա)պ(ե)տ(ի)ն, Յ(ա)րութին եւ ծն/ող(ա)ցն, Արառին, / թվին Ռ-Ճ-Ղ-Թ (1750):*

Հրատ. Ushogian G., նշվ. աշխ., "Ricerca sull'architettura Armena", vol. 22, էջ 56:

**ՃԲ** Գլխավոր եկեղեցու արևմտյան ճակատին՝ հարավային մեծ խորշում՝ խաչապատկերի մոտ, 7 տող.



*Յ(ի)շ(ատա)կ է ս(ուր)ք / խ(ա)չս քր/ատր մղ/տսի Բ(ա)ղտ/(ա)սարին, / թվին Ռ-Ճ-Ղ-Թ (1750):*

Հրատ. առաջին անգամ:

**ՃԳ** Գլխավոր եկեղեցու շրամուտքից աջ՝ որմնախորշի մեջ՝ խաչապատկերի ստորին մասում, 6 տող.

*Յ(ի)շ(ա)տ(ա)կ է ս(ուր)ք խ(ա)չս ա/լրցի Գօտերթու որդի Գիօրգուն, կող(ակ)ցին Ք/ալային, թվին Ռ-Ճ-Ղ-Թ (1750)ին: Ես...:*

Հրատ. Ushogian G., նշվ. աշխ., "Ricerca sull'architettura Armena", vol. 22, էջ 41:

Ծանոթ. արձանագրությունը թերի է: Տարբերեցում. հրատարակչի մոտ «Քալա» բառի փոխարեն՝ «Ներալա»:

**ՃԴ** Գլխավոր եկեղեցու արևմտյան ճակատին՝ կենտրոնական մեծ պատուհանից ձախ՝ գույգ խաչապատկերների



արանքում (9 տող), թվագրերը՝ աջակողմյան խաչապատկերի ստորին թևի մոտ (1 տող).

*Յ(ի)շ(ա)տ(ա)կ է ս(ուր)ք / խ(ա)չս տ(ե)ր Թաթ(ե)ոսի որդի / Ն(ա)զարին, մ/օրն՝ Բ(ա)կիսին եւ կողակց(ու)ն՝ Գայա/նին, քվերն / Ջանիկին, / թվին Ռ-Բ-Ճ (1751):*

Հրատ. Ushogian G., նշվ. աշխ., "Ricerca sull'architettura Armena", vol. 22, էջ 46:

**ՃԵ** Արձանագիր քար գլխավոր եկեղեցու արևմտյան ճակատին՝ հյուսիսային մեծ խորշում զետեղված խորշիկի տակ, 5 տող.

*Յ(ի)շ(ա)տ(ա)կ է ք(ա)րս ար(ա)պկե[ր]ցի Խօջաբի որդի ք(ա)րգի Պողոսին եւ մօրն Եղմէ/րին, թվին Ռ-Բ-Ճ (1751):*

Հրատ. Ushogian G., նշվ. աշխ., "Ricerca sull'architettura Armena", vol. 22, էջ 57:

**ՃԶ** Գլխավոր եկեղեցու շրամուտքի հյուսիսային կողմում, 33 տող.





Ողորմու(թեամ)ր տ(եա)ռ(ն) արարչին / նորոգեցաւ տունս կրկին / ի ժամանակս տ(եա)ռն նորին / Եփրեմ ընդիր հայրապետին, / Պարսից մեծի ինքնակալին, / Շահ Բարախան մեծ արք(ա)յին / պայծառաց(ա)ւ տաճար ներսի / արդեամբ աղա Շերմազանին, / որ է տեղ(ե)աւ ջուղա(յ)եցին, / Թիֆլիզ քաղաքին բնակին, / իսկ մասնատր օժանդակին / որդիք մէլիք Ստեփանին, / որք են բնիկ ջուղա(յ)եցին, Արք(ա)համ(ին) եւ Մարէնսին, / Սկրտիչեան Օհաննէսին, / որ եւ կոչի փեսայ նոցին, / Ջուղայ եւ Շամբ բոլորովին / կաճն ծրի աստ հասուցին, / վարձս նոցին փոխադրեսցի / յաւուր մեծի դատաստանի / իշխօղ տանս զիմ նուաստի / Սարգիս անուն առաջնորդի, / յե[տետ]ողիս այսմ գործի / բազ[ու]մ ջանի կատարեցի, / [հանտի]պողաց այսմ տանի / [Հայր] մեղայի մեզ յիշեսց(ի) / [եւ ինքն] եւս յիշեալ լիցի / [սուրբ] Փրկչին մեծ ատենի / [անցան]ացս բոլորովին / [Հայրն] երկնա(ւ)որ լսէ նոցին, / [1827] թվականիս հայկականի / [Ռ-Մ հ]արուր ամի եօթանաս[ու]ն եւ հինգ վերաբերի:

Հրատ. Մինասեան Լ., էջ 62վ. աշխ., էջ 33-34: "Documenti di Architettura Armena", vol. 10, S. Stepanos, p. 13. *Ushogian G.*, նշվ. աշխ., "Ricerca sull'architettura Armena", vol. 22, էջ 30-31: Նույնի՝ նշվ. հոդվ., UCLA, May 15, 2004, արձ. 10:  
Ծանոթ. 23-րդ տողից սկսած վիմագրի քայքայված սկզբնամասը լրացրել ենք ըստ նախկին հրատարակչների:

ՃԷ Գլխավոր եկեղեցու արևմտյան ճակատին՝ հարավային մեծ խորշից աջ՝ զարդագուտուց վերև՝ շրջանագծով ներփակված խաչապատկերի տակ, 5 տող.

Ս(ուր)ք խ(ա)չս յիշ(ա)տ(ակ) է / ցղնէցի տ(է)ր Յօսէփի կողակից / Եղիսաբեթին, թվ(ին) Ռ/ՄՀԸ (1829):

Հրատ. *Ushogian G.*, նշվ. աշխ., "Ricerca sull'architettura Armena", vol. 22, էջ 44:



ՃԸ Գլխավոր եկեղեցու շքանուրթի հարավային կողմում, 40 տող.

1831 ամի տ(եա)ռն եւ Հայոց թվին Ռ-ՄՉ / յ(ու)(ի)սի Ի (20), իշխանու(թ)ե(ա)ն տ(եա)ռն Եփրեմի՝ / կ(ա)թողիկոս Հայոց ազգի, / Պարսից ազգի ինքնակալի / Շահ Պապախան մեծ



արքայի, / որդոյ նորին Ապաս Միրզ(այ)ի, / երկրիս մերոյ միշտ իշխօղի, / Ռուսաց մեծի ինքնակալի / Նիկօլիա Բալօվիչի, ի սոյն / ժամու զիմ նուաստի Սարգիս / վանացս առաջնորդի, որ եմ / տեղեաս արարքեցի, ա(յ)ժմ / կոչիմ ջուղա(յ)եցի, զգիւղն / Շամբայ գնեցի երեք հարուր / թուման փողի, զայսքան / դրամս ժողովեցի ընկերութեամբ / իմ որդեկի Օհաննէսի վ(ա)րդ(ա)պետի, որ է տեղեալ իսկ Շամբեցի, յերկրէն Միունեաց եւ Շարուրայ, Դարալակազ եւ Ազուլեայ, Նախիջեան, իսկ ընդ / նոսայ տէր պահէ շէնս այժմ / եւ յապայ վերոյ յիշեալ Ապաս / Միրզայն հրովարդակաւ / արքայական զհարկն Շամբա / արքունական շնորհեաց մեզ / յայտ յանդիման զկնի իմ առաջնորդոք, իշխան կամ միաբանոք վ(ա)ս(ն) թեթեւ ինչ պատճառի ինքնակալիս եւ իւրովի, / թէ վաճառել զայս գեղս / կամի, այնպիսի այրն ընկեր / լիցի տիրավաճառ չար Յոլդայի, անիժանօք կա[պե(ա)յ] / լիցի եւ սեւերես երեսեցի / յա(ու)ր մեծի դատաստ[ան]ի, է] / միաբան տանս մեծի [Ստեփ]աննոս վ(ա)րդ(ա)պետի, Դանիէլ [եւ Գար]րիէլի մաքրակենցաղ արեղայի, / ծ(ա)ռ(ա)յ գրչիս Պետրոս դպիր Շամբեցի:

Հրատ. Փափազեանց Մ., նշվ. աշխ., զիբք չորրորդ, № 290: Մինասեան Լ., նշվ. աշխ., էջ 34-36: "Documenti di Architettura Armena", vol. 10, S. Stepanos, p. 14. *Ushogian G.*, նշվ. աշխ., "Ricerca sull'architettura Armena", vol. 22, էջ 33-34: Նույնի՝ նշվ. հոդվ., UCLA, May 15, 2004, արձ. 12: Գևորգյան Մ., Հայ վիմագիր բանաստեղծությունը, Երևան, 1989, էջ 50 (տրված է մասամբ):  
Տարբերեցում. նախորդ հրատարակչների մոտ «Շարուր»-ի փոխարեն՝ «Շամուր»: Փափազեանցի ընթերցումն ամբողջական չէ, իսկ «Արարքեցի» բառի փոխարեն ունի «Մաքեցի»:  
Ծանոթ. վիմագրի 34-38 տողերի վերջնամասերը քայքայված են. լրացրել ենք ըստ նախկին հրատարակչների:

ՃԹ Խաչապատկեր գլխավոր եկեղեցու շքանուրթի քարահեմանից աջ, ստորին մասում՝ 6 տող.

Յ(ի)շ(ատա)կ է ս(ուր)ք խ(ա)չս Սավրի / զեղցի Սարխօշին եւ / կողակից Շարարին եւ /



որդոցն Դա(ւ)լվաթին, / Մանուկին, Ս(ա)հակին, Ստեփանին, 1833 թվին:

Հրատ. *Ushogian G.*, նշվ. աշխ., "Ricerca sull'architettura Armena", vol. 22, էջ 38: Նույնի՝ նշվ. հոդվ., UCLA, May 15, 2004, արձ. 8:

Ծանոթ. արձանագրությունը ներկայացնում ենք մասնակի ճշտումներով:

ՃԺ Արձանագրություն գլխավոր եկեղեցու արևմտյան ճակատին՝ հարավային մեծ խորշում, 6 տող.

Յ(ի)շ(ատա)կ է ս(ուր)ք խ(ա)չս թիֆլիզցի Խանիկերուն եւ / ծն(ո)ղացն Խօռօմսիմային եւ Փիրիջանին, 1833 / թվին:

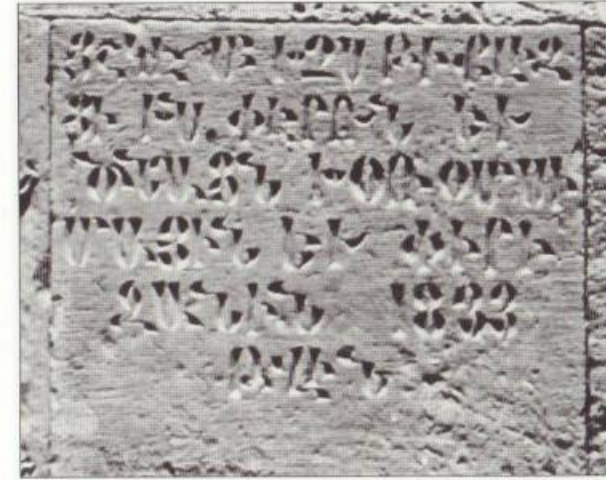

Հրատ. *Ushogian G.*, նշվ. աշխ., "Ricerca sull'architettura Armena", vol. 22, էջ 69:

ՃԺԱ Ջուլգ խաչապատկեր գլխավոր եկեղեցու արևմտյան ճակատին՝ հարավային մեծ խորշում զետեղված խորշիկի տակ, ստորին մասում՝ 7 տող.

Յիշ(ա)տակ է ս(ուր)ք խ(ա)չս / նոր նախճովանցի / տ(է)ր Գալո(ւ)ստի / տուստր Եղ(ի)ս/աբետի(ն) եւ որդի Գոսիկին, / 1854 ամի:

Հրատ. *Ushogian G.*, նշվ. աշխ., "Ricerca sull'architettura Armena", vol. 22, էջ 68:

Տարբերեցում. Գ. Ուլուիջյանի մոտ տարեթիվն է «1834»:





**ՃԺԲ** Խաչապատկեր գլխավոր եկեղեցու արևմտյան ճակատին՝ հարավային մեծ խորշի ներքևի աջ կողմում, ստորին մասում՝ 6 տող.

*Յ(հ)շ(ա)տ(ա)կ է ս(ուր)ք խ(ա)չս / թիֆլիզիցի / Միխայելի / Կոլովելին / եւ ծնողաց ն/որին, 1857 ամի:*

Հրատ. **Ushogian G.**, նշվ. աշխ., "Ricerca sull'architettura Armena", vol. 22, էջ 67:  
Ծանոթ. Գ. Ուլուխջյանի մոտ տարեթիվն է «1837»:

**ՃԺԳ** Գլխավոր եկեղեցու շքամուտքի ճախ կողմում՝ որմնակամարից վերև և ճախ, 9 տող.

*Յ(հ)շ(ա)տ(ա)կ է ս(ուր)ք խ(ա)չս / ջուղա-(յ)եցի մէլիք / Ստեփանի որդի լուսահոգի Գալուստին եւ մօրն Բըլիարին, ՌՄՉԸ (1839) / քվին:*

Հրատ. **Ushogian G.**, նշվ. աշխ., "Ricerca sull'architettura Armena", vol. 22, էջ 23-24:  
Ծանոթ. Գ. Ուլուխջյանի մոտ վերջում առկա է «Եւ եղբոր(ն) Վ(ա)ս(ի)լ(ն)» հատվածը, որը բուն արձանագրության մեջ չկա:

**ՃԺԴ** Նույն որմնակամարից վերև և աջ, 4 տող.

*Ս(ուր)ք խաչս յ(հ)շ(ա)տ(ա)կ է ջուղա(յ)եցի Մէլիք Ստեփանեան / Օհաննեսին եւ որդի / Ալինին, 1849 ամի:*

Հրատ. **Ushogian G.**, նշվ. աշխ., "Ricerca sull'architettura Armena", vol. 22, էջ 24:

**ՃԺԵ** Խաչքար գլխավոր եկեղեցու շքամուտքի աջ կողմում՝ որմնախորշի մեջ, ստորին մասում՝ 6 տող.

*Յ(հ)շ(ա)տ(ա)կ է ս(ուր)ք խ(ա)չս / խօւեցի Պողոսի որդի Օհաննեսին եւ դուստրն Ալիխախնին, 1851 ամի:*

Հրատ. **Ushogian G.**, նշվ. աշխ., "Ricerca sull'architettura Armena", vol. 22, էջ 40: Նույնի՝ նշվ. հոդվ., UCLA, May 15, 2004, արձ. 4:



**ՃԺԶ** Խաչքար գլխավոր եկեղեցու շքամուտքից հարավ՝ որմնախորշի վերևում՝ խաչապատկերի տակ: Ստորին մասում՝ երկվեզվյան (հայերեն և վրացերեն) արձանագրություն: Հայերեն վիճակորդ՝ 6 տող.

*Ս(ուր)ք խ(ա)չս է տերունական / քարէխօս է միշտ յաւ(ի)տեան Սղնաղ քաղաքի / քնական. Խէչան, որ / կոչի Օհաննէսեան, / 1851 ամի:*

Հրատ. առաջին անգամ:  
Ծանոթ. տարեթից առաջ՝ նախավերջին տողը վրացերեն է:

**ՃԺԷ** Խաչապատկեր գլխավոր եկեղեցու արևմտյան ճակատին՝ հարավային մեծ խորշում, ստորին մասում՝ 6 տող.

*Յ(հ)շ(ա)տ(ա)կ է ս(ուր)ք խ(ա)չս սէ/տա-վարցի Եղ(ի)ազարին եւ ծնողաց նորին եւ կողակից / Կիլիսաթունին, / 1851 ամի:*



Հրատ. **Ushogian G.**, նշվ. աշխ., "Ricerca sull'architettura Armena", vol. 22, էջ 69:

**ՃԺԸ** Գլխավոր եկեղեցու շքամուտքից վերև՝ ճախ կողմում, շքաքարն զարդագոտու տակ, 7 տող.

*Ս(ուր)ք խաչս / յիշ(ա)տ(ա)կ է / աստա-պ(ա)տ/ցի մելիք Մաթիվոս Ահալրունե(ա)նի(ն) եւ ծնող/ա(ն)ցն նորին, / 1856 ամի:*

Հրատ. **Ushogian G.**, նշվ. աշխ., "Ricerca sull'architettura Armena", vol. 22, էջ 25:

**ՃԺԹ** Արձանագիր քար՝ ագուցված գլխավոր եկեղեցու արևմտյան ճակատին՝ տանիքի հյուսիսային ջրհորյանից ներքև. վրան՝ 6 տող.

*Ողջու(յ)ն քեզ տապան, / տուն իմ իսկական, / մինչ ի յաւտեան / Գալուստ Մարքարե(ա)ն, / Աստապա(տ) գեղճ քնական, / 1875 ամի:*

Հրատ. **Փափագեանց Մ.**, նշվ. աշխ., գիրք չորրորդ, № 290: **Ushogian G.**, նշվ. աշխ., "Ricerca sull'architettura Armena", vol. 22, էջ 15:

**ՃԻ** Արձանագիր քար գլխավոր եկեղեցու արևմտյան ճակատին՝ հարավային մեծ խորշում գետեղված խորշիկի տակ, 3 տող.

*Կիւմիշխան(ե)ցի / Խ. Տ. / 1909:*

Հրատ. առաջին անգամ:

**ՃԻԱ** Գլխավոր եկեղեցու շքամուտքի աջակողմյան որմնախորշում, 6 տող.

*Պասկօվիչ Մէլ(ի)ք Ստեք/անօվ ջուղ/ա-(յ)եցի, հուլիսի 20, / 1910 թ(վ)ի(ն):*

Հրատ. **Ushogian G.**, նշվ. աշխ., "Ricerca sull'architettura Armena", vol. 22, էջ 39:

**ՃԻԲ** Նախորդի մոտ, 4 տող.

*Ամուսին Պ(ա)սկօվչի / Խանգասա Մէլիք Ստեքանօվ, / 1910 թ. 20 հուլիսի:*

Հրատ. **Ushogian G.**, նշվ. աշխ., "Ricerca sull'architettura Armena", vol. 22, էջ 40:

**ՃԻԳ** Գլխավոր եկեղեցու արևմտյան ճակատին՝ հյուսիսային մեծ խորշում գետեղված խորշիկից ներքև, 2 տող.

*Գրիշա-Մոնաս, / 1911:*

Հրատ. **Ushogian G.**, նշվ. աշխ., "Ricerca sull'architettura Armena", vol. 22, էջ 49:

**ՃԻԴ** Գլխավոր եկեղեցու շքամուտքի ճախ կողմում՝ որմնակամարից վերև և աջ՝ 1849 թ. արձանագրության մոտ, 4 տող.

*Կարնեցի / Քաջբերունի / Փնջոյեան, / 1913:*

Հրատ. **Ushogian G.**, նշվ. աշխ., "Ricerca sull'architettura Armena", vol. 22, էջ 25:

**ՃԻԵ** Արձանագիր քար գլխավոր եկեղեցու արևմտյան ճակատին՝ հյուսիսային մեծ խորշում՝ Արգուի խաչքարի մոտ, 3 տող.

*Միսիրար / Բարսեան, / 1913:*

Հրատ. առաջին անգամ:

**ՃԻԶ** Արձանագիր քար գլխավոր եկեղեցու արևմտյան ճակատին՝ հյուսիսային մեծ խորշում գետեղված խորշիկից աջ, 5 տող.

*Դարա(չամբ)ցի Արպագ, / Մամիկօն Սարգիսեան Սիմօն, / Կետեանօս եղ(քայր)ներ, / 1921:*

Հրատ. առաջին անգամ:

**ՃԻԷ** Գլխավոր եկեղեցու շքամուտքի ճախ կողմում, 5 տող.

*Պարիս / Աթանեսեան արվեցի / 15.9.1921:*

Հրատ. առաջին անգամ:

**ՃԻԸ** Խաչքար գլխավոր եկեղեցու արևմտյան ճակատին՝ հյուսիսային մեծ խորշում գետեղված խորշիկի մեջ, ստորին մասում՝ 6 տող.

*Ս(ուր)ք խ(ա)չս քարէխօս է / աստապատեցի խօջա / Վէլիկին, կողակցին / Ուղորին, դստեր / Ավատին, թոռն՝ Մ(ա)րգ/արին, Աղամին, քվին Ռ-ՃԿ.:*

Հրատ. **Ushogian G.**, նշվ. աշխ., "Ricerca sull'architettura Armena", vol. 22, էջ 61:

Ծանոթ. հայերեն վերձանության 3-4-րդ տողերում հավանաբար տպագրական վրիպակի պատճառով բացակայում է «վորակցին / Ուղորին» հատվածը, սակայն այն առկա է իտալերեն քարզանուրյան մեջ:



Գ. Ուլուխջյանի մոտ «Ավատին» և «Մ(ա)րգ/արին» բառերի փոխարեն՝ «Ավսիտին», «Վ(ա)րգ/արին»:  
Տարեթվի միավորը չի պահպանվել, բայց ակնհայտ է, որ կերտվել է 1711-1720 թթ. միջակայքում:

**ՃԻԹ** Խաչքար գլխավոր եկեղեցու արևմտյան ճակատին՝ շքամուտքը հարավային մեծ խորշին միացնող զարդագոտուց վերև, 7 տող.

*Քարէխօս է ս(ուր)ք խ(ա)չս Չաքարի որդի Ծատուրին, մօրն՝ / Սղմէրին, եղբօրն՝ Յօվանիսին, կ(ո)ղ(ա)կցին՝ Նուրջ(ի)կին, / Սէչ(ա)-*





նարին, որդի .../նիթ Չարարին, Աղաղ(ա)նին, / դստ(եր)ն՝ Սէրամին, Յամուխ(ա)նին:

Հրատ. Sluhogian G., նշվ. աշխ., "Ricerca sull'architettura Armena", vol. 22, էջ 43:

Տարրերը մտ. Ուլուխոյանի մոտ «Նուրջ(ի)կ» բառի փոխաբերման «Նուրգակ», իսկ «Աղաղ(ա)նի» բառը՝ «Մարավնին»:

ՃԼ Խաչքար գլխավոր եկեղեցու արևմտյան ճակատին՝ հարավային մեծ խորշի վերին աջ հատվածում, ստորին մասում՝ 6 տող (3 շարք):

Ս(ուր)բ խ(ա)չս յիշ(ա)տ(ա)կ է մա/հղասի Յ(ա)կան(ին) եւ կող(ա)կ/ից Անձրեւին, որդի, / եղբ(այ)ր Ովանին, հայր Սլ/արին, մայր Եղիսարեթին, որդի Ոսկան(ին), Մրվաթ(ին):

Հրատ. Sluhogian G., նշվ. աշխ., "Ricerca sull'architettura Armena", vol. 22, էջ 65:

ՃԼԱ Խաչքար գլխավոր եկեղեցու արևմտյան ճակատին՝ հյուսիսային մեծ խորշում գետեղված խորշիկի մեջ, ստորին մասում՝ 8 տող:

Բարեխօս է ս(ուր)բ խաչ/ս շամ(բե)ցի Ղեանդին, / ծնողացն՝ Խաչիկին, Խօնթկարին, խ/րօխբէր Պապիկին, / կ(ո)ղ(ա)կցին Եղումին, դստ/երցն Վառվառին, Նուրիալամին:

Հրատ. Sluhogian G., նշվ. աշխ., "Ricerca sull'architettura Armena", vol. 22, էջ 61-62: Նույնի՝ նշվ. հոդվ., UCLA, May 15, 2004, արձ. 5:

ՃԼԲ Գլխավոր եկեղեցու արևմտյան ճակատին՝ Քրիստոսի խաչելության քանդակի վրա, 1 տող:

Յ(խոս) Ն(ազովրեցի) Թ(ագատր) Հ(րէ)ց: Հրատ. առաջին անգամ:

ՃԼԳ Գլխավոր եկեղեցու արևմտյան ճակատին՝ կենտրոնական պատուհանից աջ, 7 տող:

Յ(ի)շ(ա)տ(ա)կ է ս(ուր)բ խ(ա)չս ախ/արեցի Չալալի / որդի Մուրատխանին, մօրն՝ Մարիա-



մի/ն, որդոյն՝ Ուրդու/խանին, կող(ա)կցին՝ / Շափարվարին:

Հրատ. Sluhogian G., նշվ. աշխ., "Ricerca sull'architettura Armena", vol. 22, էջ 47:

ՃԼԴ Որմնախաչ գլխավոր եկեղեցու արևմտյան ճակատին՝ հյուսիսային մեծ խորշում գետեղված խորշիկից ներքև և ձախ, ստորին մասում՝ 4 տող:

Յ(ի)շ(ա)տ(ա)կ է ս(ուր)բ խ(ա)չս աս/տ(ա)պ(ա)տցի ուստ(ա)յ Անանի կող(ա)կ(ի)ց Արզունին, մօրն Սըրուբխ(ա)տին, քվ(ին) ...:

Հրատ. Sluhogian G., նշվ. աշխ., "Ricerca sull'architettura Armena", vol. 22, էջ 48-49:

ՃԼԵ Խաչքար գլխավոր եկեղեցու արևմտյան ճակատին՝ հյուսիսային մեծ խորշում գետեղված խորշիկից աջ, ստորին մասում՝ 6 տող:

Յ(ի)շ(ա)տ(ա)կ է ս(ուր)բ խ(ա)չս / շամբ(ե)ցի Շեթէնց / Դարբի որդի Գրիգորին, մօրն



Մուլքինին, / կ(ո)ղ(ա)կցին Նուրիալամին, Չառու/մի/ն:

Հրատ. Sluhogian G., նշվ. աշխ., "Ricerca sull'architettura Armena", vol. 22, էջ 51-52:

ՃԼԶ Խաչապատկեր գլխավոր եկեղեցու արևմտյան ճակատին՝ հյուսիսային մեծ խորշում գետեղված խորշիկի վերնամասում, ստորին խաչարևի շուրջ՝ 5 տող:

Ս(ուր)բ խ(ա)չս յիշ(ա)տ(ա)կ է / աստ(ա)պ(ատ)ցի Բախշու/մի որդի Խօջումին, ծնօ-



ղա/ցն Խանգատին, որդոյն Թ/աթոսին, կող(ա)կցին:

Հրատ. Sluhogian G., նշվ. աշխ., "Ricerca sull'architettura Armena", vol. 22, էջ 58:

ՃԼԷ Խաչքար գլխավոր եկեղեցու արևմտյան ճակատին՝ հյուսիսային մեծ խորշում գետեղված խորշիկի կամարից աջ, 2 տող:

Թառիկին, Թանկումին, / որդոց Էվումին, Տ(ի)րատ(ու)րին:

Հրատ. Sluhogian G., նշվ. աշխ., "Ricerca sull'architettura Armena", vol. 22, էջ 66:

ՃԼԸ Խաչքար գլխավոր եկեղեցու արևմտյան ճակատին՝ հարավային մեծ խորշում գետեղված խորշիկի մեջ, ստորին մասում՝ 5 տող:



Ս(ուր)բ խ(ա)չս բարեխաու(ս) Թ/ումիկին, եղբ(ո)րն Փիրումին եւ ծն(ո)ղ(ա)ցն իւր / Քամալին, Նունիկին, կ(ո)ղ(ա)կցին Մարիամին:

Հրատ. առաջին անգամ:

ՃԼԹ Խաչքար գլխավոր եկեղեցու արևմտյան ճակատին՝ հարավային մեծ խորշում գետեղված խորշիկի մեջ՝ նախորդին կից, ստորին մասում՝ 6 տող:

Յ(ի)շ(ա)տ(ա)կ է ս(ուր)բ խ(ա)չս / Շառումին, կ(ո)ղ(ա)կցին՝ / Պղուզին, եղբորն՝ Շ(ա)ղայվաթին, կ(ո)ղ(ա)կից Թանկումին, ծն(ո)ղ(ա)ց՝ Տիրատուրին, Համիկին:

Հրատ. առաջին անգամ:



ՃԼՆ Գլխավոր եկեղեցու արևմտյան ճակատին՝ հարավային մեծ խորշում գետեղված խորշիկի վերևում, խաչապատկերի շուրջը՝ 4 տող:

Յ(ի)շ(ա)տ(ա)կ է / ս(ուր)բ խ(ա)չս Շառ/ումին, Շաղ(այվա)թին, / ծն(ո)ղ(ա)ց Տիր(ա)տ(ու)րին, Յամիկին, կ(ո)ղ(ա)կցացն:

Հրատ. առաջին անգամ:

ՃԼՍ Խաչքար գլխավոր եկեղեցու արևմտյան ճակատին՝ շրամուտրից հյուսիս՝ անկյունային հատվածում գետեղված կամարակապ որմնախորշի մեջ, ստորին մասում՝ 4 տող:

Յ(ի)շ(ա)տ(ա)կ է ս(ուր)բ խ(ա)չս մ(ա)հտ(ե)սի / Խաչատ(ու)րին եւ ծն(ո)ղ(ա)ցն / Չաքարէին եւ Խանու/մին, քվ(ին) Ռ...:

Հրատ. առաջին անգամ:





**ՃԽԲ** Խաչքար գլխավոր եկեղեցու շքանուտքի աջ կողմում՝ որմնախորշի մեջ, ստորին մասում՝ 4 տող.



*Յ(ի)շ(ա)տ(ա)կ է ս(ուր)ք խ(ա)չս դաշ/տեցի մահտեսի Ոսկանին / եւ որդի Նազարէրին եւ ծնօ/ղացն:*

Հրատ. առաջին անգամ:

**ՃԽԳ** Գլխավոր եկեղեցու արևմտյան ճակատին՝ կենտրոնական մեծ պատուհանից ձախ քանդակված խաչապատկերից ներքև, անավարտ 1 տող.

*Ս(ուր)ք խաչս...*

Հրատ. առաջին անգամ:

**ՃԽԴ** Գլխավոր եկեղեցու շքանուտքի արձանագրությունից ցած, 3 տող.

*Հիշատակ գրեցի / Վարթան Վարթանյ(ան), / 1956 թ. հունիս 15:*

Հրատ. առաջին անգամ:

**ՃԽԵ** Արձանագրություն, գլխավոր եկեղեցու շքանուտքի կամարակապ ճակատակալ քարին, պարսկերեն, 8 տող.

بسم الله الرحمن الرحيم و هو قدير  
در عصر سلطنت اعلى حضرت قدر قدرت قضا توامان سکندر  
حشمت دارا دريان نواب اشرف حضرت نایب السلطنة العلیه  
عباس میرزا روحنا فداه که خلف ارشد نامدار جم جاه ظل الهی  
فتحعلی شاه قاجار است مابقی الله عمره و سلطنة و ادام ملکه  
که مرحمت بی نهایت در باره کمترین دعاگو سرکیس خلیفه ولد  
استپان اجانانی من قرا نخجوان داشت و گویا که حسن خدمت  
کمترین در پیشگاه حضور والا جلوه گر شده بود بنابراین قریه  
درهشام در تاریخ سنه ۱۲۴۵ باین کمترین که دعاگوی دولت ابد

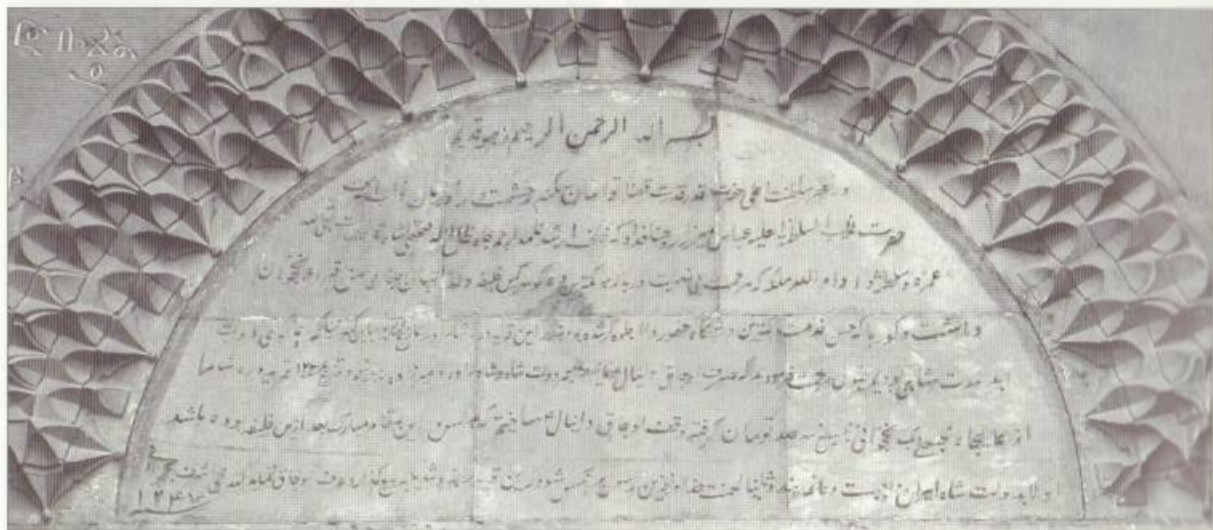

مدت شاهی بودیم تیول مرحمت فرمودند که صرف اوجاق دانیال  
نماییم و دعای یعمر دولت شاه و شاهزاده و میرزاده نماییم و در  
تاریخ سنه ۱۲۴۵ قریه دره شام را از عالیجاه محبعلی بیگ نخجوانی  
بمبلغ سه صد تومان گرفته وقف اوجاق دانیال ساختیم که هر  
کس در این مقام مبارک بعد از این خلیفه بوده باشد اولاً بدولت  
شاه ایران واجبست دعا نمایند و ثانیاً لعنت خدا و نفرین رسول  
پر انکس شود که این قریه را بفروشد یا به بیع گذارد صرف اوجاق  
نمایند.

کتابه علی اشرف نخجوانی سنه ۱۲۴۷.

Թարգմ. Հանուն ողորմած ու բարեգութ Ալլահի.

Նա է ամենագոր. Նորին Մեծութուն Դարենի հզորությունն ու Ալեքսանդրի փառքն ունեցող և ճակատագրի պես անբեկանելի քաղաքառանգ Աբաս-Միրզայի կառավարման շրջանում, որը Աստծո ստվեր Ջամշիդի պես փառահեղ Ֆարսի շահ Ղաջարի անվանի ավագ որդին է, բող Աստված նրան ու նրա իշխանությանը երկար կյանք տա, [վերջինս] ամենանվաստ օրհնաբանողիս՝ Նախիջևանի գյուղերից Աջանանից Ստեփանի որդի Սարգսին, անսահման ողորմածության արժանացրեց և ասելով, որ նվաստիս բարի ծառայությունները հայտնի դարձան Նորին Մեծությանը, Դարաշամբ գյուղը 1245 (1829/30թ.) թվականին որպես թիով շնորհեց շահի մշտնջենական պետության համար աղոթող նվաստիս, որպեսզի նա հոգա Ս. Դանիելի օջախի ծախսերը և աղոթի շահի ու արքայորդու պետության համար: 1245թ. Դարաշամբ գյուղը 300 թումանով գնեցինք Դարաշամբ գյուղը Նախիջևանի Մոհիբ Ալի բեկից և վակֆ արեցինք Ս. Դանիելի վանքին, որպեսզի այսուհետև ով էլ, որ լինի այս օրհնյալ դիրքում որպես վանահայր, նախ և առաջ օրհնի Իրանի շահի պետությունը: Եվ բող Ալլահի ու նրա մարգարեի անեծքին արժանանա նա, ով այն կվաճառի կամ որևէ գործարքի առարկա կդարձնի: Այն պետք է օգտագործեն վանքի կարիքների համար: Գրեց Ալի Աշրաֆ Նախիջևանին 1247 թ. (1831/2թ.):

Ծանոթ. Թարգմանությունը՝ պարսկագետ Քրիստինե Կոստիկյանի:

**Գմբեթին**

**ՃԽԶ** Գլխավոր եկեղեցու գմբեթի թմբուկի հյուսիսարևելյան մասում, 2 տող.

*Թվ(ին) Ռ-ՂԲ (1643) հիմնարկեցօ, / թվ(ին) Ռ-ՃԴ (1655) ասարտեցօ:*



Հրատ. Ըահիաբունեանց Յովհ., նշվ. աշխ., հ. Բ, էջ 315: Ալի-շան Ղ., Սիսական, էջ 520: Կոստանեանց Կ., նշվ. աշխ., էջ 186: Ոսկեան Հ., Վանի-Վասպուրականի վանքերը, Բ մաս, էջ 531: Մինասեան Լ., նշվ. աշխ., էջ 31: Նույնի՝ նշվ. հոդվ., «Ալիք», 1967, № 224, հոկտեմբերի 10, էջ 2: «Documenti di Architettura Armena», vol. 10, S. Stepanos, p. 12. Ստեփանոս Գ., նշվ. աշխ., «Ricerca sull'architettura Armena», vol. 22, էջ 96: Հայկազարեան Ա., Սր. Թաղեոս առաքելի եւ Սր. Ստեփանոս նախավկայի վանքերը, էջ 24:

Ծանոթ. նախորդ հրատարակիչները «օ» ձայնավորը վերձանել են «ա»:

**ՃԽԷ** Գլխավոր եկեղեցու գմբեթի թմբուկին՝ Տիրամոր բարձրաքանդակից վերև՝ խաչքարը ներվակող շրջանակի մոտ, խիստ վնասված 3 տող.

*Թվ(ին) Ռ-ՃԴ (1655), յ(ի)շ(ա)տ(ա)կ [է խաչս]... ծն(ո)ղ(ա)ց, կ(ո)ղակից... / ...Սաբա-մին:*



Հրատ. առաջին անգամ:  
Ծանոթ. տարեթվի վերձանությունը թեական է:

**ՃԽԸ** Գլխավոր եկեղեցու գմբեթի թմբուկին՝ Գր. Լուսավորչի բարձրաքանդակից վերև, 2 տող.

*Յ(ի)շ(ա)տ(ա)կ է Անտիկին, ծն(ո)ղ(ա)ցն՝ Պետրոսին, Ափալթ(ին) եւ որդոցն, թվ(ին) Ռ-ՃԴ (1655):*

Հրատ. «Documenti di Architettura Armena», vol. 10, S. Stepanos, p. 12. Ստեփանոս Գ., նշվ. աշխ., «Ricerca sull'architettura Armena», vol. 22, էջ 92:

**ՃԽԹ** Նույն բարձրաքանդակի տակ, 1 տող.

*Ս(ուր)քն Գրիգոր Լուսավորչի:*

Հրատ. առաջին անգամ:

**ՃԽԹ** Գլխավոր եկեղեցու գմբեթի թմբուկին՝ գահին բազմած Քրիստոսի բարձրաքանդակից վերև, 2 տող.

*[Սուրք] խաչս յ(ի)շ(ա)տ(ա)կ է Պատենցի Աղումին, / եղ(թ)այր Էրապե[տին], ծն[ողա]ց:*



Հրատ. Ստեփանոս Գ., նշվ. աշխ., «Ricerca sull'architettura Armena», vol. 22, էջ 91:

**ՃԽԱ** Նույն բարձրաքանդակի տակ, 1 տող.

*Չորեկերպեան արոնն Ք(րիստոս)ի:*

Հրատ. առաջին անգամ:

**ՃԽԲ** Գլխավոր եկեղեցու գմբեթի թմբուկին՝ Սր. Պողոս առաքյալի բարձրաքանդակից վերև, 1 տող.

*...Դուրուփերուն:*

Հրատ. Ստեփանոս Գ., նշվ. աշխ., «Ricerca sull'architettura Armena», vol. 22, էջ 92:

**ՃԽԳ** Նույն բարձրաքանդակի տակ, 1 տող.

*Ս(ուր)քն Պողոս:*

Հրատ. առաջին անգամ:

**ՃԽԴ** Գլխավոր եկեղեցու գմբեթի թմբուկին՝ Սր. Մատթեոսի բարձրաքանդակից վերև, 2 տող.

*Յ(ի)շ(ա)տ(ա)կ է դալալ Դուրին եւ ծնող(ա)ց, / որդի Փանոսին: Մարգարէ:*

Հրատ. Ստեփանոս Գ., նշվ. աշխ., «Ricerca sull'architettura Armena», vol. 22, էջ 93:

Ծանոթ. Մարգարեն հավանաբար արձանագրության գրիչն է: Տարբերեցում. Գ. Ուլտիոջյանի մոտ՝ «Դուրին» բառի փոխարեն «Դուրինին», «Փ(ա)նոսին»-ի փոխարեն՝ «Մարգարին»:

**ՃԽԵ** Նույն բարձրաքանդակի տակ, 1 տող.

*Ս(ուր)քն Մաթեոս:*

Հրատ. առաջին անգամ:

**ՃԽԶ** Գլխավոր եկեղեցու գմբեթի թմբուկին՝ Սր. Մարկոսի բարձրաքանդակից վերև, 2 տող.

*Յ(ի)շ(ա)տ(ա)կ է Խախալէնց Ովանիսին եւ իւր ծնողացն:*

Հրատ. Ստեփանոս Գ., նշվ. աշխ., «Ricerca sull'architettura Armena», vol. 22, էջ 94:

Տարբերեցում. Գ. Ուլտիոջյանի մոտ «Ովանիսին» բառի փոխարեն՝ «Իսին»:

**ՃԽԷ** Նույն բարձրաքանդակի տակ, 1 տող.

*Ս(ուր)քն Մարկոս:*

Հրատ. առաջին անգամ:



**ՃՀԵ** Նույն բարձրաքանդակի տակ, 1 տող.  
*Ս(ուր)քն Բարդղղիմենու:*  
Հրատ. առաջին անգամ:

**ՃՀԶ** Գլխավոր եկեղեցու գմբեթի թմբուկին՝ Տիրամոր բարձրաքանդակի տակ, 1 տող.  
*Ս(ուր)քն Ա(ստուա)ծածին:*  
Հրատ. առաջին անգամ:



**ՃՀԷ** Գլխավոր եկեղեցու գմբեթի թմբուկին՝ Սր. Ծնվածի բարձրաքանդակից վերև, 2 տող.  
*Յ(ի)շ(ա)տ(ա)կ է Օետիկին, հորն՝ Չիք Պետրոսին, ծն(ն)ղ(ա)ցն է ողորդ:*  
Հրատ. առաջին անգամ:  
Ծանոթ. Օետիկ բառն Ավետիկ անձնանվան գրության սակավադեպ համդիպող ձևերից է:

**ՃՀԸ** Նույն բարձրաքանդակի տակ, 1 տող.  
*Ս(ուր)քն Շրմա(ւ)ոն:*  
Հրատ. առաջին անգամ:



**ՃՀԹ** Գլխավոր եկեղեցու տանիքի տակ, 3 տող.  
*Ի 1865 [ամի] | տ(եառ)ն | նորոգեցաւ | [տա]-նիքս:*



Հրատ. "Documenti di Architettura Armena", vol. 10, S. Stepanos, p. 16. Մխոցյան Գ., նշվ. աշխ., "Ricerca sull'architettura Armena", vol. 22, էջ 91:

**ՃՀՁ** Արձանագրություն գլխավոր եկեղեցու թմբուկին, 2 տող.  
*Յ(ի)շ(ա)տ(ա)կ է Իսրա(յ)էլէնց Պ(ո)ղոսին, ծն(ն)ղ(ա)ցն Ամպ/ատին, Գուլփէրուն:*  
Հրատ. առաջին անգամ:

**ՃՀԱ** Արձանագրություն գլխավոր եկեղեցու թմբուկին, 2 տող.  
*Յ(ի)շ(ա)տ(ա)կ է խօջա Սկրտիչին, ծն(ն)ղ(ա)ցն |{ն}| Ղ(ա)զարին, որդի ...նին:*  
Հրատ. առաջին անգամ:

**ՃՀԲ** Արձանագրություն գլխավոր եկեղեցու թմբուկին, 2 տող.  
*Յ(ի)շ(ա)տ(ա)կ է խօջա Սուքարին, ծն(ն)ղ(ա)ցն Նազարին, կ(ո)ղ(ա)կց(ի)ն, որդի Ղ(ա)զարին, որդի Կիրակոսին:*  
Հրատ. առաջին անգամ:

**ՃՀԳ** Արձանագրություն գլխավոր եկեղեցու թմբուկին, 2 տող.  
*Յ(ի)շ(ա)տ(ա)կ է խօջա Նազարին, ծն(ն)ղացն Եղազարին, Ս...:*  
Հրատ. առաջին անգամ:

**ՃՀԴ** Խաչքար եկեղեցու ներսում. ստորին թևի երկու կողմում (տարեթիվը՝ 1 տող) և հորինվածքի ստորին մասում (4 տող)՝ 5 տող.



**Ռ-ՃԿԹ (1720)**, | յ(ի)շ(ա)տ(ա)կ է ս(ու)րբ խ(ա)չս է քարմէս աստապ(ատ)եցի | Էտիլի որդի Խաչատրին է կողակցին իւր | Շահրիպարին է որդրցն է դստե(ր)ացն է մօրն, | թվ(ին) Ռ-ՃԿԹ (1720)-ին:  
Հրատ. առաջին անգամ:  
Ծանոթ. քարմա՝ կանանց վերնատուն եկեղեցում:

**Սր. Պողոս-Պետրոս եկեղեցու ներսում**

**ՃՀԵ** Խաչքար Սր. Պողոս-Պետրոս եկեղեցու թմբի ճակատին, ստորին մասում՝ 3 տող.  
*Ս(ուր)ք խ(ա)չս քար(է)խօս աստ(ա)պ(ա)տցի | Կուսանէնց խօջայ Արգ(ու)մանի որդի խօջայ Ա(ստուա)ծատրին, (թվին) Ռ-ՃՀԴ (1725):*  
Հրատ. Մխոցյան Գ., նշվ. աշխ., "Ricerca sull'architettura Armena", vol. 22, էջ 103:

**ՃՀԶ** Սր. Պողոս-Պետրոս եկեղեցու թմբաքարին՝ սև մարմարից 3 քարերի վրա, 1 տող.  
*Յիշ(ե)ց(է)ք ի Ք(րիստո)ս աստ(ա)պ(ա)տցի խօջա Ա(ստուա)ծատուրն է ծնողացն խօջա Արգ(ու)մանն է Գուլիխանն է որդի ... Վարդանն է կողակիցրն, (թվին) Ռ-ՃՀԵ (1726):*  
Հրատ. Շահխաբունեանց Յովհ., նշվ. աշխ., հ. Բ, էջ 316:  
Ալիշան Ղ., Սիսական, էջ 521: Հախնազարեան Ա., Սր. Թաղես առաքելայի է Սր. Ստեփանոս նախավկայի վանքերը, էջ 208:  
Ոսկեան Հ., նշվ. աշխ., էջ 532: Մինասեան Լ., նշվ. աշխ., էջ 38: Մխոցյան Գ., նշվ. աշխ., "Ricerca sull'architettura Armena", vol. 22, էջ 102:

**ՃՀԷ** Խաչքար Սր. Պողոս-Պետրոս եկեղեցում, ստորին մասում՝ կիսանդժ 7 տող.



*Յ(ի)շ(ե)ցէք ի Ք(րիստո)ս | Ասկարի որդի պ(ա)ր(ո)ն | Աղամջանին է | ծնող Շահգուլին | է որդո...|ուլին, [թվ]]ին Ռ...:*  
Հրատ. Մխոցյան Գ., նշվ. աշխ., "Ricerca sull'architettura Armena", vol. 22, էջ 106:  
Տարբերություն. Գ. Ուլուխոջյանի մոտ «պ(ա)ր(ո)ն Աղամջանին»-ի փոխարեն՝ «Պաղարտան», իսկ «Շահգուլին» անձնանունն էլ ընթերցված է թերի:

**ՃՀԸ** Սր. Պողոս-Պետրոս եկեղեցում, 4 տող.  
*Յ(ի)շ(ե)ցէք ի Ք(րիստո)ս ախարեցի Գրիգոր(ի)ն է կողակիցն Խանրէկին:*

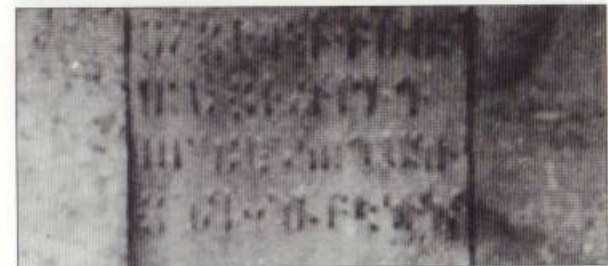

Հրատ. Մխոցյան Գ., նշվ. աշխ., "Ricerca sull'architettura Armena", vol. 22, էջ 107:

**ՃՀԹ** Սր. Պողոս-Պետրոս եկեղեցում, քայքայված 4 տող.  
*Յ(ի)շ(ե)ց(է)ք [ի Ք(րիստո)ս] | Սիմէ(ն)նի որդիքն Տուն/ուղուլին, Ներսէս(ի)ն, Դանիէլ(ի)ն:*



Հրատ. Մխոցյան Գ., նշվ. աշխ., "Ricerca sull'architettura Armena", vol. 22, էջ 107:

**ՃՀՂ** Սր. Պողոս-Պետրոս եկեղեցում, նախորդի մոտ, 4 տող.  
*Յ(ի)շ(ե)ց(է)ք ի Ք(րիստո)ս | արգուրում/եցի Յովան/իսի որդի Ա(ստուա)ծատուր(ի)ն:*  
Հրատ. Մխոցյան Գ., նշվ. աշխ., "Ricerca sull'architettura Armena", vol. 22, էջ 107:





**Սր. Պողոս-Պետրոս եկեղեցու արևմտյան ճակատին**

**ԾՂԱ** Խաչքար Սր. Պողոս-Պետրոս եկեղեցու արևմտյան ճակատին՝ մուտքի կամարից աջ՝ զարդագոտուց ներքև, ստորին մասում՝ 5 տող.

*Այս է նշան տերունական / լեր բարեխաա առ Զ(րիստո)ս փրկուքե(ան) տ(ե)ր Սարգիս*



*կրր(ո)նատրին, ի թվ(ա)կ(ա)ն(ի)ս Ռ-ԼԹ (1590), / նկարող Գրիգ(ո)ր էրէցս յիշ(եա)յ:*

Հրատ. **Ushogian G.**, նշվ. աշխ., "Ricerca sull'architettura Armena", vol. 22, էջ 16: Նույնի՝ նշվ. հոդվ., UCLA, May 15, 2004, արձ. 2:

**ԾՂԲ** Խաչապատկեր Սր. Պողոս-Պետրոս եկեղեցու արևմտյան ճակատին՝ մուտքի կամարից աջ, ստորին մասում՝ 7 տող.

*Ս(ուր)ք խ(ա)չս ք(ա)ր(ե)խ(ո)ս է հա/մա-դանեցի որդրմած / հոգի Սիմեոնի որդի / Վարդ(ա)նին եւ իր եղբար Եղիազ(ա)րին եւ որդի Սիմեոնին եւ ուրե(ա)նց ծնողացն Նազուխա-նին եւ կ(ո)ղ(ա)կցացն, / թվին Ռ-ԾԿԵ (1716) / եկն ս(ուր)ք Նախ/ավկ(այ)ն:*



Հրատ. **Ushogian G.**, նշվ. աշխ., "Ricerca sull'architettura Armena", vol. 22, էջ 19:

**ԾՂԳ** Սր. Պողոս-Պետրոս եկեղեցու արևմտյան ճակատին՝ մուտքի կամարից ձախ, 8 տող.

*Ս(ուր)ք խ(ա)չս / ք(ա)րիխ(ո)ս է աստ(ա)-պ(ա)տկեցի Տուգէց Կո[ս]տանի դուստր / Ան-*



*ք(ա)ռանին եւ իւր / կ(ո)ղակից Թու/ռզին, թվին / Ռ-ԾԿԵ (1716)ին:*

Հրատ. **Ushogian G.**, նշվ. աշխ., "Ricerca sull'architettura Armena", vol. 22, էջ 102:

**ԾՂԴ** Խաչքար Սր. Պողոս-Պետրոս եկեղեցու արևմտյան ճակատին՝ մուտքի կամարից աջ՝ Մարգիս կրոնավորի խաչքարին (1590 թ.) կից, ստորին մասում՝ 8 տող.

*Յ(ի)շ(ա)տ(ա)կ է ս(ուր)ք խ(ա)չս / յալցի Գօրկի բեկին կող(ակ)ցուն Թամարին, փ(ե)-ս/յայ Աֆտան(դ)իլ բեկին / եւ իր կող(ակ)ցին, որ ք(ա)զում եւ երախտիս / ի ուն(ի) ի վ(ե)ր(ա)յ / ս(ուր)ք արոռիս, / թվ(ին) Ռ-ԾՂԴ (1745):*



Հրատ. **Ushogian G.**, նշվ. աշխ., "Ricerca sull'architettura Armena", vol. 22, էջ 17:

Ծանոթ. Ալ (Ալի) վրացախոս, ծագումով ամեցի հայերով քննակնցված գյուղ Վրաստանի Խաչուրի շրջանում:

**ԾՂԵ** Որմնախաչ Սր. Պողոս-Պետրոս եկեղեցու արևմտյան ճակատին՝ մուտքի կամարից աջ՝ զարդագոտուց ներքև, ստորին մասում՝ 4 տող.

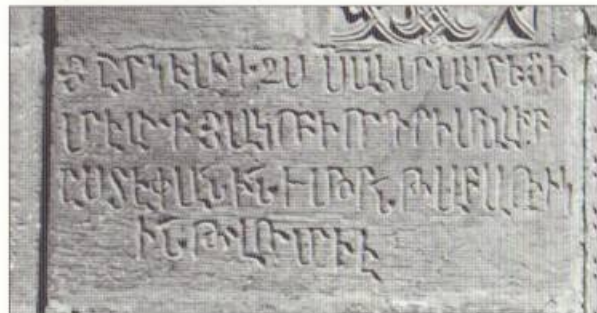

*Յ(ի)շ(ա)տ(ա)կ է ս(ուր)ք խ(ա)չս սալ-մաստեցի / մէլիք Յակոբի որդի/րի մալիք / Լստէփանին (ե)ւ մօրն Թարառիկին, / թվ(ին) Ռ-ՄԻԷ (1778):*

Հրատ. **Ushogian G.**, նշվ. աշխ., "Ricerca sull'architettura Armena", vol. 22, էջ 15:

**Ջանգակատանը**

**ԾՂԶ** Խաչքար զանգակատան առաջին հարկում (զահին բազմած սր. Աստվածածնի բարձրաբանդակի մոտ), ճակատին և խաչապատկերի շուրջը՝ 3 տող.

*Ս(ուր)ք խ(ա)չս յիշ(ա)տ/ակ է..., / թվ(ին) Ռ-ԾԻԶ (1677)ին:*



Հրատ. **Ushogian G.**, նշվ. աշխ., "Ricerca sull'architettura Armena", vol. 22, էջ 117:

**ԾՂԷ** Որմնախաչ զանգակատան առաջին հարկի հյուսիս-արևմտյան որմնասյան վրա, ներքևում՝ 5 տող.

*Յ(ի)շ(ա)տ(ա)կ է ս(ուր)ք խ(ա)չս / աստ(ա)-պ(ա)տցի Վեր/դու որդի Խոսրոպ/վերդուն, (թվին) Ռ-ԾԻԵ (1696), / օգ(ո)ստ(ո)ս(ի) Ա (1):*

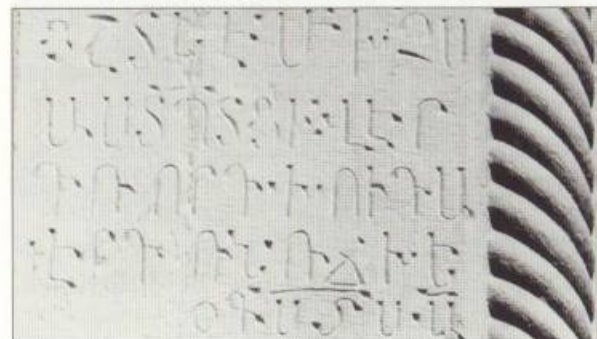

Հրատ. **Ushogian G.**, նշվ. աշխ., "Ricerca sull'architettura Armena", vol. 22, էջ 119:

**ԾՂԸ** Խաչքար զանգակատան առաջին հարկում՝ «Ավետում» բարձրաբանդակի տակ, ստորին մասում՝ 3 տող, թվագրերը՝ խորանախաչի մոտ.

*Յ(ի)շ(ատա)կ է ս(ուր)ք խ(ա)չս քօրէզցի / Ղազ(ա)ր վ(ա)րպ(ետի)ն եւ իւր ծն(ո)ղ(ա)ցն / եւ ամ(ենայն) արե(ա)ն մ(ե)րձ(ա)ն(ո)ր(ա)ցն, թվ(ին) Ռ-ԾԾԱ (1702):*



Հրատ. **Ushogian G.**, նշվ. աշխ., "Ricerca sull'architettura Armena", vol. 22, էջ 110:

**ԾՂԹ** Խաչքար զանգակատան առաջին հարկում՝ զահին բազմած Սր. Աստվածածնի բանդակից ձախ, ստորին մասում՝ 5 տող.

*Յիշատակ է ս(ուր)ք խ(ա)չս / սալմաստեցի մէլիք / Վարդանին եւ ուր կող(ակ)ցի / Շահրէ-կուն եւ ուր որդի / մէլիք Ուրդուխանին, (թ)վ(ի)ն Ռ-ԾԶԵ (1736):*

Հրատ. **Ushogian G.**, նշվ. աշխ., "Ricerca sull'architettura Armena", vol. 22, էջ 115:





**Մ** Խաչքար զանգակատան առաջին հարկում՝ գահին բազմած Սր. Աստվածածնի քանդակից աջ, ստորին մասում՝ 5 տող.

*Յ(ի)շ(ա)տ(ակ) է ս(ուր)ք խ(ա)չս շամբ(ե)ցի մ(ա)հս(ե)սի Պ(օ)ղ(ո)սին | եւ որդեն մ(ա)հ-*



*տ(ե)սի Մ(ա)լումին, կ(ո)ղ(ա)կցացն, | ՌՃՁԸ (1739):*

Հրատ. **Ushogian G.**, նշվ. աշխ., “Ricerca sull’architettura Armena”, vol. 22, էջ 117-118:

**ՍԱ** Խաչքար զանգակատան առաջին հարկի հյուսիս-արևելյան որմնասյան արևմտյան նիստին. հիշատակագրությունը՝ ստորին մասում (6 տող), քվագրերը՝ աջ կողմում (2 տող).

*ՌՃՁԸ (1739). | յ(ի)շ(ա)տ(ակ) է ս(ուր)ք խ(ա)չս շ(ա)մբ(ե)ցի մ(ա)հս(ե)սի Յ(ա)ր(ո)ւթին եւ կ(ո)ղ(ա)կց(ի)ն մ(ա)հլտ(ե)սի Մէրսին եւ | որդ(ո)ւն մ(ա)հ(տե)սի Յ(ա)կոբ(ի)ն, | ծնողացն, դստ(ե)րն:*



Հրատ. **Ushogian G.**, նշվ. աշխ., “Ricerca sull’architettura Armena”, vol. 22, էջ 118:

**ՍԲ** Խաչքար զանգակատան առաջին հարկում՝ Աստվածամոր քարձրաքանդակի տակ, ստորին մասում՝ 4 տող.

*Յ(ի)շ(ա)տ(ակ) է ս(ուր)ք խ(ա)չս աստապ(ա)տեցի Բաշխումի որդի Խօջումին եւ մօրն | Խանգաղին եւ որդոյն Թաղէսին, | քվ(ին) ՌՃՂԱ (1742)ին:*



Հրատ. **Ushogian G.**, նշվ. աշխ., “Ricerca sull’architettura Armena”, vol. 22, էջ 114:

Ծանոթ. 1667-1680 թթ. ժամանակավաճում գրված մի կավածագրում որպես նվիրատու հիշվում է Բաշխումի որդի Խօջումը:

**ՍԳ** Խաչքար զանգակատան առաջին հարկի հյուսիս-արևելյան որմնասյան վրա, ստորին մասում՝ 6 տող.



*Յիշատ(ակ) է խ(ա)չս դաշտ(ե)ցի | Ավետիքի որդի Պետրոսին | եւ իւր ծնողացն, եղբ(ա)րցն | Պողոսին, Թումանին եւ | հօրեղբարցն Ստէփանին, Գէվորքին, քվ(ին) ՌՃԾԻԶ (1777):*

Հրատ. **Ushogian G.**, նշվ. աշխ., “Ricerca sull’architettura Armena”, vol. 22, էջ 119:

**ՍԴ** Խաչքար զանգակատան առաջին հարկում՝ Սր. Աստվածածնի քարձրաքանդակից վերև, ստորին մասում՝ 4 տող.

*Յիշ(ա)տ(ակ) է ս(ուր)ք խ(ա)չս խօյեցի Օհանէսի դուստր Մարիամին եւ ծնող(ա)ցն, Ասիխանին, ՌՄՀԷ (1828)ին:*



Հրատ. **Ushogian G.**, նշվ. աշխ., “Ricerca sull’architettura Armena”, vol. 22, էջ 116:

**ՍԵ** Խաչքար նախորդի մոտ, ստորին մասում՝ 4 տող.

*Յիշ(ա)տ(ակ) է ս(ուր)ք խ(ա)չս խօյեցի Մարիամի | որդի Օհանջանին, | ՌՄՀԷ (1828)ին:*

Հրատ. **Ushogian G.**, նշվ. աշխ., “Ricerca sull’architettura Armena”, vol. 22, էջ 1:



**ՍԶ** Արձանագիր քար զանգակատան առաջին հարկում՝ Սր. Աստվածածնի քարձրաքանդակի մոտ՝ 1677 թ. խաչքարից ներքև, 6 տող.

*Յ(ի)շ(ա)տ(ակ) է ս(ուր)ք խ(ա)չս | խօյեցի Օհանէսի դուստր Մարիամին եւ ծն(ո)ղ(ա)ցն, | Ասիխանին, | քվ(ին) ՌՄՀԹ (1830):*



Հրատ. **Ushogian G.**, նշվ. աշխ., “Ricerca sull’architettura Armena”, vol. 22, էջ 117:

**ՍԷ** Չանգակատան առաջին հարկում՝ հարավարևմտյան որմնասյան արևմտյան նիստին, 11 տող.

*Այս զանգակատունս ն/որոզեցաւ արդեամբ | եւ ծախիւք ազույեցի ազնուականք եղբայրք աղա մ(ա)հ(տես)ի | Գալուստ կամ աղա Մկրտիչ տ(է)ր Մկրտչեանցի աշխատութեամբն, որդի մ(ա)հ(տես)ի Գալուստի ազնիւ աղա Աւետիսի, յամի | տ(եա)ռն 1854:*

Հրատ. **Սմբատեանց Մ.**, նշվ. աշխ., էջ 19: “Documenti di Architettura Armena”, vol. 10, S. Stepanos, pp. 14-15. **Ushogian G.**, նշվ. աշխ., “Ricerca sull’architettura Armena”, vol. 22, էջ 108:

Տարբերբցում. Սմբատյանցի 5-10-րդ տողերի ընթերցումը սխալ է՝ «եղբայրք աղայ մահտեսի Գալստի, և աղայ Մկրտչի Տէրանց, և աշխատութեամբ որդոյ մահտեսի Գալստի ազնիւ աղայ Աւետի Տէրանց»:





**ՄԸ** Չանգակատան առաջին հարկում՝ հյուսիսարևմտյան որմնասյան հարավային նիստին, 15 տող.

*Յամի տ(եառ)ն 1865 եւ Լուսատրչ(ա)կ(ա)ն 1565 եւ ազգ(ա)կ(ա)ն Ռ-ՅԺԳ, | ի կայսրութե(ա)ն Ռուսաց 2(րդ) Աղէքսանդր Նիկօլայեչի, | ի կաթողիկ(ո)սութե(ա)ն Ամ(ենայն) Հայոց տ(եառ)ն Ա Մատթոսի, | ի բագատրութե(ա)ն պարսից Նա(ս)րադին շահի եւ | ի վանա(հա)յրութե(ա)ն Մեսրոպ վարդապետի Սմբատե(ա)նց | նորոգեցաւ տանիք սեղանոյ տա-*



*ճարիս | արդեամբ վ(երին)ագույեցի մատ(ե)սի պ(ա)ր(ո)ն Գալ(ու)ստի | եւ որդոյ նորին ազնիւ Աւետիս աղայի եւ | որդոյ նորին ազնիւ Աղէքսանդրի Տ(ե)ր(ե)անց | եւ յամի տ(եառ)ն 1866 | ի կ(ա)թ(ո)ղ(ի)կ(ո)սութե(ան) Ամ(ենայն) Հայոց տ(եառ)ն Գէորգեայ Գ | նորոգեցաւ հիւսիսային կողմն տանե(ա)ց տ(ա)ճ(ա)րիս | արդեամբք հայ ժ(ո)ղ(վ)րդոց Վերին և Ն(երքին) Ազույեցի | նուիրելոց ընդ ձեռն բարեպ(ա)շտ իշխանացն | պ(ա)ր(ո)ն Սկրտիչ աղ(ա)յի Տ(ե)ր(ե)անց եւ պ(ա)ր(ո)ն Պօղոսի Աղամալե(ա)նց:*

Հրատ. Սմբատեանց Մ., Նկարագիր Սուրբ Կարապետի վանից Երնջակայ եւ շրջակայից նորա, էջ 18-19: "Documenti di Architettura Armena", vol. 10, S. Stepanos, p. 15. **Ushogian G.**, նշվ. աշխ., "Ricerca sull'architettura Armena", vol. 22, էջ 111-112:  
Ծանոթ. 5-րդ տողում «վարդապետ» բառը փորագրված է փակագրով: Սմբատյանցն արձանագրության 1865 և 1866 թվականների հատվածները հրատարակել է առանձին-առանձին:

**ՄԹ** Արձանագրություն զանգակատան առաջին հարկի հյուսիսարևելյան որմնասյան հարավային նիստին, 4 տող.

*Ես Կարապետս՝ հիննախօջ(ե)անցի, | շինել տվի զանկ(ա)կատունս ս(ո)ր(ոյ)ն Ստեփ/ան-*



*նոս Նախավկա(յ)ին ի յիշատ(ա)կ ծնողաց | ինոց Աղամի եւ Թակուի(ո)յս, ի 1879 ամի:*

Հրատ. "Documenti di Architettura Armena", vol. 10, S. Stepanos, p. 16. **Ushogian G.**, նշվ. աշխ., "Ricerca sull'architettura Armena", vol. 22, էջ 109:  
Ծանոթ. նախորդ հրատարակություններում «ամի» բառը բացակայում է:

**ՄԺ** Չանգակատան առաջին հարկում՝ 1742 թ. խաչքարի մոտ, 9 տող.

*Ես Խաչատուր Վարդանեան հիննախ/իջեանցիս եկեղեցուս կտուրը | նորոգել տվի հինգ հարիւր | ըստ զոսմարով ի վանա/իայրութիւն Ղե(ւ)ոնդ վարդապետի | յիշատակ իմ եւ տիկնոջս իմոյ՝ | Ըողերի, 1910 թ. հոկտեմբերի 11ի(ն) | ձեռամբ ջողա(յ)եցի Այի | Մելիք Ստեփանեանցի:*



Հրատ. "Documenti di Architettura Armena", vol. 10, S. Stepanos, p. 16. **Ushogian G.**, նշվ. աշխ., "Ricerca sull'architettura Armena", vol. 22, էջ 114:

**ՄԺԱ** Խաչքար զանգակատան առաջին հարկում՝ «Ավետում» բարձրաքանդակից աջ, վերնամասում՝ 3 տող.

*Յ(ի)շ(ա)տ(ա)կ է ս(ուր)ք խ(ա)չս քօրէզցի տ(է)ր | Յարութ(ի)ւնին եւ ծնօղ(ա)ցն եւ կ(ո)ղիակցին եւ որդոցն:*



Հրատ. **Ushogian G.**, նշվ. աշխ., "Ricerca sull'architettura Armena", vol. 22, էջ 110:

**ՄԺԲ** Խաչքար զանգակատան առաջին հարկում՝ «Ավետում» բարձրաքանդակից ձախ, ստորին մասում՝ 2 տող.

*Յ(ի)շ(ա)տ(ա)կ (է) ս(ուր)ք խ(ա)չս շ(ամ)բ(ե)ցի ս(ա)րկ(ա)ւ(ա)ք | Թաքոս(ի)ն եւ ուր ծն(ո)ղ(ա)ցն:*

Հրատ. **Ushogian G.**, նշվ. աշխ., "Ricerca sull'architettura Armena", vol. 22, էջ 111:

**ՄԺԳ** Չանգակատան հարավային կողմում, արձանագիր քարի վրա՝ 2 տող.

*Ս(ուր)ք խաչս յիշ(ա)տ(ակ) է | վանէցի տնտես Նազ[արեթին]:*

Հրատ. **Ushogian G.**, նշվ. աշխ., "Ricerca sull'architettura Armena", vol. 22, էջ 123:  
Ծանոթ. ծառայում է իբրև սանդղոք: Մասնատված է: Նախորդ հրատարակչը անունը վերձանել է «Նազ(ա՞ր)», վերականգնում ենք «Նազարեթ», ինչպես այն փորագրված է գլխավոր եկեղեցու ներսում՝ այսն վրա:

**Հարավային բակի մեծ սրահի ներսում**

**ՄԺԴ** Խաչքար սրահի հյուսիսային պատին, շուրջը 4 տող.

*Թվ(ին) ՊՂԵ (1446), | կանկնեցաւ խաչս ի | բարեխ(ա)տութ(ի)ւն(ն) | Գրիգ(ո)ր վ(ար)դ(ա)պետ(ի)ն:*

Հրատ. "Documenti di Architettura Armena", vol. 10, S. Stepanos, p. 16. **Ushogian G.**, նշվ. աշխ., "Ricerca sull'architettura Armena", vol. 22, էջ 120: Նույնի՝ նշվ. հոդվ., UCLA, May 15, 2004, արձ. 1:  
Ծանոթ. վիճակիքը ներկայացնում ենք մասնակի ճշտումներով:

**ՄԺԵ** Խաչքար պատի շարվածքում, երեսին՝ 5 տող.

*Թվ(ին) ՋԾԳ (1504), | խ(ա)չս բ(ա)րեխօս | տ(է)ր Յովանի(ն) | եւ եղբօրն Էլիթէկ(ի)ն:*

Հրատ. առաջին անգամ:

**ՄԺԶ** Խաչքար գեղարանդակ, սրահի արևելյան պատին, մեծ խաչաքանդակի հորիզոնական բևեռից վեր՝ 2 տող և հորինվածքի ստորին մասում՝ 5 տող.

*Թվ(ին) Ռ-ԽԷ (1598), ս(ուր)ք խ(ա)չս բ(ա)րեխօս առ Բ(րիստո)ս փրկութի(ւն) մ/ատ(ու)ցելոց մանօանդ միջնորդութե(ամ)ք բ(ա)ր(ե)խօսութե(ամ)քն ող(ո)րմեա տ(է)ր ա(ստու)ած մահդասի Բարիդուդմեոս արեղաին հ(ո)գ(ոյ)ն, Բվ(ին) Ռ-ԽԷ (1598):*

Հրատ. "Documenti di Architettura Armena", vol. 10, S. Stepanos, p. 16. **Ushogian G.**, նշվ. աշխ., "Ricerca sull'architettura Armena", vol. 22, էջ 120:  
Ծանոթ. վիճակիքը ներկայացնում ենք մասնակի ճշտումներով: Նախորդ հրատարակություններում «հ(ո)գ(ոյ)ն» բառի փոխարեն առկա է «ծ(ա)ռ(այի)ն»:

**ՄԺԷ** Խաչքար սրահի արևելյան պատին՝ կենտրոնական մեծ կամարից ձախ: Խիստ հողմահարված հիշատակագրությունը՝ ստորին մասում՝ 3 տող, տարբերվել է 2 տող.

*Ս(ուր)ք խ(ա)չս ... | ... |, Բվ(ին) Ռ-ԾԲ (1603):*

Հրատ. **Ushogian G.**, նշվ. աշխ., "Ricerca sull'architettura Armena", vol. 22, էջ 121: Տարբերվել նախորդ հրատարակության մեջ՝ Ռ-ՉԲ (?) (1633):

**ՄԺԸ** Խաչապատկեր սրահում, ստորին մասում՝ 7 տող.

*Խաչս յիշատակ | է տ(է)ր Ներսես[ի]ն | եւ իւր հօրն Էղազին | եւ կ(ո)ղ(ա)կ(ի)ց Խ(ա)զ(ա)ր(ա)տ[ի]ն, Ս(ա)րմ(ի)շ Մոխտին, | Բվ(ին) Ռ-ԿԳ (1615):*

Հրատ. **Ushogian G.**, նշվ. աշխ., "Ricerca sull'architettura Armena", vol. 22, էջ 122:

**ՄԺԹ** Խաչքար հարավային բակի կից շինություններից մեկի պատին՝ ներքուստ, խորշի մեջ, ստորին մասում՝ 4 տող.

*Ս(ուր)ք խ(ա)չս յ(ի)շ(ատա)կ է Փիրք[...ի]ն, կ(ո)ղ(ա)կ(ի)ց Յ[...ի]ն, որդ(ոյ)ն Յովանիսին, Բվ(ա)կ(ա)ն Ռ-Ծ (1651):*

Հրատ. առաջին անգամ:

**ՄԻ** Խաչքար սրահին կից շինության պատի շարվածքում, վրան՝ 6 տող.

*Թվ(ին) Ռ-ԾԸ (1659), | ս(ուր)ք խ(ա)չս յ(ի)շ(ա)տ(ա)կ է Ալազանէնց մահդ(ա)սի Սարգսին, ծն(ո)ղ(ա)ցն Թաք(ո)ս(ի)ն, Սօլթախանին, | կ(ո)ղ(ա)կցացն, որդի Առաք(է)լ(ի)ն, | Ատօմին:*

Հրատ. առաջին անգամ:

**ՄԻԱ** Խաչապատկեր սրահում, ստորին մասում՝ 1, աջ կողմում՝ 9 տող.

*Ըն(որ)հիւ տեառն ա(ստուծո)յ նորոգեցաւ զայս սենեակս | ձեռամբ իմոյ անարժանիս իբր առաջնորդի ս(ուր)ք ուխտիս Սարգիս վ(ա)րդ(ա)պ(ե)տ Ջուղեցու | ի ժամանակի տ(եառ)ն Եփրեմի եւ Օհաննեսի | կ(ա)թ(ո)ղ(ի)կոսաց եւ երկուց տ(է)րութե(ա)նցն ռուս/աց եւ պարսից Բարախանի եւ Նիկօլայ | արքայից եւ էր ժամանակս այս, որք տեղա/փոխեցան ազգն Հայոց եւ անցին այն /կոյսն Երասխայ, 1832 յուլ(ի)սի մուսն: | Ծ(ա)ռ(ա)յ Պետրոս:*

Հրատ. "Documenti di Architettura Armena", vol. 10, S. Stepanos, p. 14. **Ushogian G.**, նշվ. աշխ., "Ricerca sull'architettura Armena", vol. 22, էջ 122:

**ՄԻԲ** Խաչքար պատի շարվածքում, երեսին՝ 5 տող.

*[Խ]աչս յ(ի)շ(ատա)կ | [Է]զդինին, | Միրեթին, | Ս[ու]ր(ա)տին, Այգրին:*

Հրատ. առաջին անգամ:

**ՄԻԳ** Խաչքար, ստորին մասում՝ 3 տող.

*Ս(ուր)ք խ(ա)չս յ(ի)շ(ա)տ(ա)կ է Համփաշէ(ին), Եղիսաբեթին, Ալու/մին, Բվին Ռ-Ղ (1641):*

Հրատ. առաջին անգամ:  
Ծանոթ. այս խաչքարը 1999 թ. Արամ Ա կաթողիկոսը փոխադրել է Անթիլիասի բանգարան:

**ՄԻԴ** Խաչքար, ստորին մասում՝ 3 տող.

*1723 | հիմնեցաւ եւ | օծեցաւ 1747:*

Հրատ. առաջին անգամ:

**ՄԻԵ** Խաչքար, ստորին մասում՝ 4 տող.

*Ս(ուր)ք խ(ա)չս յ(ի)շ(ատա)կ է Փիրք/ամալին կ(ո)ղ(ա)կց(ի)ն՝ Յ/ատիկ(ի)ն, որդ(ի)ն Յովախան(ու)մն, Բվ(ա)կ(ա)ն Ռ-Ծ (1641):*

Հրատ. առաջին անգամ:



**Վանքի գերեզմանոց (շրջապարսպից դուրս՝ հյուսիսարևելյան կողմում)**

**ՄԻՋ** Տապանաքար ուղղանկյունաձև, երկայնական միատին՝ 11 տող.

...Ջուղա... | ...Խաչատրին, | Բվ(ին) Ռ-Ղ (1641):

Հրատ. առաջին անգամ:

Ծանոթ. տապանաքարը կտրված է, արձանագրությունից ընթերցվում են առանձին բառեր:

**ՄԻԷ** Մալատապան, վրան՝ 2 տող.

...արեղա ..., | Բվ(ին) Ռ-ՃԿԵ (1716):

Հրատ. առաջին անգամ:

Ծանոթ. արձանագրությունը խիստ հողմահարված է. ընթերցվում են առանձին բառեր:

**ՄԻԸ** Մալատապան, վրան՝ 13 տող.

Այս է տապան | ... | հանգուցե(ա)լ | Մաղաքեայ | վ(ա)րդ(ա)պետին | Դանելե(ա)ն | Շամբեցի եւ | բոռն մեծ | Մաղաքեայ | վ(ա)րդ(ա)պետին, | փոխեցաւ | առ տէր | 1837 Բվին:

Հրատ. առաջին անգամ:

**ՄԻԹ** Մալատապան, 7 տող.

Այս է տապան | Դավութին, ոյր է որբի Յովակիմի, որ է | տեղեալ փոռնակուցի, | 1846:

Հրատ. առաջին անգամ:

**ՍԼ** Մալատապան, վրան՝ 9 տող.

Աստ ի տապ(ա)նիս հանգչի դեռ քսան ամաց Մկրտչէ, | իսկ որ աւանդն էր հոգի, դառնայ առ տ(է)րն, ամէն: | Դրամբենց տոհմին ս. ս. Արոնդ (°) որդի Մէլքոնի, որ է | բնակիչ Շիրակ գաւառի Աղէքսանդրապօլ քաղ(ա)քի: | Մա առեստր(ա)կ(ա)ն գործով անդ ի քաղ(ա)քն ի Դավրէժ | յերթեւեկ առնելն իւր որպէս գտեր իսկ յաւե(ր)ժ | աւաղ խօլերայ ցաւօք, ի ճան(ա)պ(ա)րհին յանկ(ա)րժ | փոխի առ տ(է)րն իւր անդ(ա)րժ, չոր որ առաքէ ա(ա)ստուած այց (°): | Յամի տ(եառ)ն 1866 եւ լուսատրչ(ա)կ(ա)ն 1566:

Հրատ. առաջին անգամ:

**ՍԼԱ** Տապանաքար ուղղանկյունաձև, երկայնական միատին՝ 5 տող.

Այս է տապան ջահրեցի Ջավա/հիր Վարդանովին, որ 13 տարի | հաւատարիմ ծառայեց վանքիս | եւ հանգեալ ի տէր 1914 թ. յուն(ի)ս(ի) 16(ին), | կտակելով վանքիս 700 բուրլի:

Հրատ. առաջին անգամ:

Ծանոթ. տապանաքարից բացի՝ Ջ. Վարդանովի անունը կրող մի սալատապան կա Սր. Ստեփանոս եկեղեցու ներսում: Այս տապանագրի վերջին տողը սալատապանի տեքստում բացակայում է:



Ջուղայի գերեզմանոցը 1986 (լուս.՝ Ռ. Աբգարյանի) և 2005 թ. դեկտեմբերին նախիջևանյան զինուժի կողմից ոչնչացնելու պահին

**ԱՇԽԱՏՈՒԹՅԱՆ ՄԵՋ ՀԱՆԴԻՊՈՂ ՕՏԱՐ ԲԱՌԵՐԻ ԵՎ ՏԵՐՄԻՆՆԵՐԻ ԲԱՌԱՐԱՆ**

**ԱԹԱԲԱԿ (ԱԹԱԲԵԿ, բուրբ.)**– 1. տիտղոս, որ շնորհվել է սելջուկ ամիրայությունների կառավարիչներին և զորահրամանատարներին, 2. արքայորդիներին խնամակալ նշանակված անձը:

**ԱԹԱՄՂԱ (ԱԼԹԵՄՂԱ, մոնղոլ.)**– հրամանագիր, քաղաքապետական հրովարտակ:

**ԱՆԹԱՐՄԱ (ԱՂԹԱՐՄԱՅ, բուրբ.)**– կաթողիկեացած՝ հավատափոխ եղած հայ:

**ԱՂԱ (պարսկ.)**– 1. մանր ավատատերերին և կրտսեր պաշտոնյաներին տրվող տիտղոս, 2. պարոն, տեր:

**ԱՄԻՐ (արաբ.)**– բարձրաստիճան զորահրամանատար, ցեղային զորամիավորումների առաջնորդ: Տիտղոսը տրվում էր նաև իշխանական լայն իրավունքներով օժտված տեղական ավատատերերին:

**ԲԱՀԱԳՈՒՐ (մոնղոլ.)**– հերոս, դյուցազն, քաջ, կտրիճ:

**ԲԱՀՐԱ (ԲԱՀՐԵ, պարսկ.)**– բառացի՝ մաս, բաժին: Հողագործների կողմից կալվածատիրոջն ու պետությանը տրվող հողային հարկ, որից կալվածատիրոջը՝ մայիրին, հատկացվող մասը կոչվում էր բահրաչե-յե մայիրանե, իսկ պետությանը տրվող բաժինը՝ բահրաչե-յե դիվանի: Ժամանակակից պարսկերենում նշանակում է նաև տոկոս, շահ, օգուտ, եկամուտ:

**ԲԱՏԱԼ**– փոխարեն, ի տրիտուր:

**ԲԱՐՉՐԱԳՈՒՅՆ ԴԻՎԱՆ (արաբ.), ՄԵՃ ԴԻՎԱՆ**– արքունիքին կից պետական ֆինանսահարկային վարչություն, որը ենթարկվում էր մեծ վեզիրին կամ «սահիր դիվանին»:

**ԲԵԿ (բուրբ.)**– մանր ավատատերերին և կրտսեր զինվորականներին տրվող տիտղոս: Հաճախ կազմել է արական անձնանվան մաս (օրինակ՝ Աղանբեկ, Ջանիրեկ և այլն):

**ԲԵԿԼԱՐԲԵԿ (բուրբ.)**– այսպես էին կոչվում վիլայեթների (նահանգների) կառավարիչները՝ կուսակալները, նահանգապետերը, որոնք մեծարվում էին նաև խան տիտղոսով: ԺՉ-ԺԷ դդ. Իրանում կային 13 բեկլարբեկություններ, որոնցից էին Ատրպատականի (Ազերբայջանի), Ղարաբաղի, Շիրվանի և Չուխուր Սա՛ղի բեկլարբեկությունները (բոլորն էլ տերության հյուսիսարևմտյան մասում):

**ԲԵՂՍՈՒՐ**– 1. անթերի, անպակաս, անմնացորդ, 2. լրիվ:

**ԲԻԹԻԿՉԻ (ԲԻԴԻԿՉԻ, մոնղոլ.)**– գրագիր, հարկեր ցուցակագրող դիվանատան պաշտոնյա:

**ԳԱՀՐԵՋ (ՔՈՒՀՐԻՋ, ԳԱՐՀԵՋ, ՔՅԱՀՐԻՋ, պարսկ.)**– 1. աղբյուր, 2. ստորգետնյա առու:

**ԳԱՋ**– երկաթուղյան չափ: Մեծ կիրառում ուներ Հայաստանում, Պարսկաստանում, Թուրքիայում և Վրաստանում: Առաջին երեք երկրներում ԺԸ դ. այն հավասար էր 71 սմ, իսկ Վրաստանում և Պարսկաստանի որոշ շրջաններում տատանվում էր 98-100 սմ-ի միջև:

**ԴԱՎԻՉԻ ԼԻՆԵԼ**– վեճ հարուցել:

**ԴԱՐՈՒԳԱ (մոնղոլ.)**– տվյալ շրջանի ոստիկանության պետը, որը գործում մասնակցություն էր ունենում բնակչությունից գանձվող հարկերի հավաքմանը:

**ԴԻԴԵԲՈՒԼ (վրաց.)**– մեծամեծ:

**ԴԻՎԱՆ-ԱԼ-ՍԱԴԱՐԱԹ**– կրոնական բարձրագույն առաջնորդի առյուծ:

**ԴՈՎԱԹԱՎՈՐ**– 1. ունևոր, 2. կարող, 3. տիտղոս ունեցող:

**ԴՈՒՔԱՆ (արաբ.)**– խանութ, կրպակ:

**ԹՈՒՄԱՆ (մոնղոլ.)**– 1. վարչատերիտորիալ այնպիսի միավոր, որտեղից հնարավոր էր ռազմի դաշտ դուրս բերել մեկ բուժան (10000) զինվոր: 2. դրամական միավոր, հավասար է 10000 դինարի: ԺՉ-ԺԷ դդ. Իրանում ընդունվել են չափի ու կշռի միավորներ, կտրված փողեր, որոնք հնուց սահմանված էին Թավրիզում: Դրանից անկախ՝ առանձին նահանգներում գոյություն ունեին չափի տեղական միավորներ: Ուստի շատ հաճախ առևտրական գործարքներին վերաբերող փաստաթղթերում ու տեղեկագրերում նշվում էր, որ գումարը պետք է վճարել բավրիզյան բուժաններով: Տե՛ս **ԴԻՆԱՐ**

**ԻԼԱՂԱ**– կապ, առնչություն:

**ԻՆՐԱՋԱԹ**– ծախսեր:

**ԻՂՐԱՐ (ԻՆՐԱՐ, արաբ.)**– 1. խոստում, 2. համաձայնություն, հաստատում:

**ԻՋԱՐԱՆ-ԱՄԱ**– կապալագիր, վարձակալության մասին փաստաթուղթ:

**ԽԱՋԻՆԱ (արաբ.)**– 1. հարստություն, գանձ, 2. գանձարան:

**ԽԱԼԻՍԵ (արաբ.)**– պետական հողատիրության որոշակի ձև, որի եկամուտները ԺԷ-ԺԸ դդ. տնօրինում էին նահանգային կառավարիչները՝



խաները: Այս ժամանակաշրջանում խալիսեն ուներ եռակի նշանակություն՝ 1. մուրք, կալվածք, որն ազատված էր հօգուտ Դիվանի գանձվող հարկերից, 2. նման մուրքից գանձվող հարկ, և 3. մուրքի խալիսեն կոչված հողերի վրա նստած գյուղացիներ, որոնք հաճախ կոչվում էին նաև խաս (արաբ.՝ անձնական, ընտրյալ):

**ԽԱՆ (ՊԱՆ, մոնղոլ.)**– 1. իշխան, պետ, 2. բարձրաստիճան գինվորականներին և ամիրներին տրվող տիտղոս: ԺՁ-ԺԷ դդ. այն շնորհվում էր բացառապես խոշոր ավատատեր-նահանգապետերին և կուսակալներին՝ բեկլարբեկերին:

**ԽԱՐԱԿ (ԽԱՐԱԿ, արաբ.)**– հողահարկ արաբական տիրապետության ժամանակ: Ավելի ուշ գործածվում էր որպես բնակչությունից գանձվող մի շարք պետական հարկեր նշանակող տերմին:

**ԽԵԹԱՐ**– հրամանագիր:

**ԽԻԼԱՅ (ասոր.)**– 1. պարզև, ընծա, 2. նվեր տրված զգեստ:

**ԽԻԼԱՅԵԼ** – նվիրել, նվերներով մեծարել:

**ԽՈՋԱ (ստույգ՝ ԽԱՋԵ, պարսկ.)**– այսպես էին կոչվում խոշոր դրամատերերն ու հարուստ վաճառականները: Նրանք հաճախ կառավարման համակարգում վարում էին ֆինանսական պատասխանատու պաշտոններ և լրջորեն ներգործում էին քաղաքական գործընթացների վրա:

**ԿԱԶԻ (արաբ.)**– Շարիաթի հոգևորական դատավոր:

**ՀԱՄՓԱ (ՀԱՄՓԵ)**– ուղեկից, ընկերակից: Կալվածագրերում այդպես են կոչվել այն անձինք, ովքեր ուրիշների հետ միասին եղել են տնտեսական որևէ օբյեկտի (աղբյուր, ջրաղաց և այլն) սեփականատեր կամ էլ նրանից օգտվել են համատեղ:

**ՀԱՋ (արաբ.)**– իսլամի գլխավոր սրբավայր՝ Մեքքա կատարած ուխտագնացություն: Ուխտավոր հավատացյալը կոչվում էր **ՀԱԶԻ**:

**ՀՈՔՄ**– հրամանագիր, բարձր կարգադրություն:

**ՂԱԲԱԼԱ (ստույգ՝ ՂԱԲԱԼԵ, արաբ.)**– կալվածագիր:

**ՄԱԼ (արաբ.)**– եկամտաբեր կալվածքներից ու ստացվածքներից (այգի, ջրաղաց, ձիթհան և այլն) բնամթերքով կամ կանխիկ դրամով գանձվող գլխավոր եկամտահարկը Սեֆյան Իրանում:

**ՄԱԼԻԶ (արաբ.)**– կալվածքների, հատկապես գյուղերի խոշոր սեփականատեր:

**ՄԱԼԻԶԱՆԵ (արաբ.-պարսկ.)**– հողային հարկի այն մասը, որը տրվում էր մալիքին: Լրիվ անվանումն է բահրաչե-յե մալիքանե: Տե՛ս **ԲԱՀՐԱ**:

**ՄԱԼՈՋՀԱԹԻ (արաբ.)**– հարկային հավաքական տերմին, կազմված է մալ և ջհաթ (երկիր, տեղ, վարելահող) բառերից: Ջհաթը հողային հարկ էր, որ գանձվում էր վարելահողերից: Այդ երկու հարկերը համատեղ էին հաշվում, և գանձվում էին ընդհանուր գյուղական համայնքից: Մալոջհաթը կազմում էր բնակչությունից գանձվող հարկի մեծ մասը և սահ-

մանված չափով գանձվում էր գյուղացիությունից: Ուստի շատ հաճախ այդ անվան տակ հասկացվում էին նաև տվյալ օբյեկտից գանձվող այլ հարկեր: Մալոջհաթը գանձվում էր հացահատիկով, գարիով և բրնձով:

**ՄԱՆԹՈՒ**– 1. հարկ, տուրք, 2. վերջնական (զին, արժեք):

**ՄԱՀՂԱՄԻ (ՄԱՀՏԵՄԻ, արաբ.)**– սուրբ քաղաք՝ Երուսաղեմ, ուխտ գնացած քրիստոնյա:

**ՄԵԼԻԶ (արաբ.)**– ԺԵ-ԺԸ դդ. այսպես էին կոչվում գյուղական կամ քաղաքային ավագները, որոնք ընտրվում էին համայնքի ավագների խորհրդի կողմից կամ էլ նշանակվում էին շահի հրովարտակով և ներկայացնում էին տվյալ համայնքը պետության ու նրա պաշտոնյաների առջև: Նրանք պատասխանատու էին նաև համայնքից գանձվող հարկերի համար: Արևելյան Հայաստանի լեռնային շրջաններում (օրինակ՝ Արցախում և Սյունիքում) մելիքներն ունեին ժառանգական իրավունքներ և հատուկ ինքնավար արտոնություններ:

**ՄԵՎԱ (ՄԵՎԱՆԱ, արաբ.)**– տեր: Այսպես էին հորջորջում հոգևորականներին: Հանդիպում է մվելանա (մեր տեր) ձևով: Առավել գործածական է աղավաղված մոլլա տարբերակը:

**ՄԻՄԱԼ**– մուսուլմանական հոգևոր ատյանների վճիռ:

**ՄԻՐՁԱ (արաբ.-պարսկ.)**– ամիր-գաղե (ամիրի որդի, իշխանագուն) բառի համառոտ տարբերակն է: Անձնանունից հետո կիրառվելիս նշանակում է տեր, իշխան, արքայագուն: Անձնանունից առաջ դրվելիս օգտագործվում է գրագիր իմաստով:

**ՄՈՒԹԱՍԱՌԻՖ (ՄՅՈՒԹԵՍԱՐԻՖ)**– գավառապետ:

**ՄՈՒԹԱՎԱԼԻԻ (արաբ.)**– խնամակալ, տնօրեն: Այսպես էին կոչվում վանքերի և մզկիթների առաջնորդները: Նրանք տնօրինում էին իրենց ենթակա կալվածքներն ու դրանցից ստացված եկամուտները:

**ՄՈՒԼՔՆԱՍԱ (ՄՈՒԼՔՆԱՍԵ, արաբ.-պարսկ.)** – կալվածագիր, որևէ մուրքի սեփականությունը (պատկանելիությունը) հաստատող փաստաթուղթ:

**ՄՈՒՀԱՄԻԼ (արաբ.)**– հարկահավաք պաշտոնյա:

**ՅԱՐԼԻՂ (մոնղոլ.)**– հրովարտակ:

**ՆԱՅԻԲ (արաբ.)**– փոխարքա, կուսակալ, փոխանորդ:

**ՇԱՀԱՍ**– ջրաղացի վարձ աղունն աղալու համար, եկամուտ:

**ՇԱՄԱՐՏԱՆ**– մոմակալ:

**ՉԱՐԵԶ (պարսկ.)**– ամբողջի մեկ քառորդ մասը: Իբրև հարկային տերմին վկայված է Ժ-ԺԴ դդ. հայերեն վիճական արձանագրություններում (մանրամասն տե՛ս Մաղարդավանքի կալվածքներն ու տնտեսությունը բաժնում, ծանոթ. 16):

**ՊՈՋ**– ծորակ:

**ՄԱԴՐ**– մուսուլմանական կրոնական բարձրագույն առաջնորդ:

**ՄԱՐԳԱՐ (պարս.)**– Կաջարական Իրանում երկրամասի (նահանգի) զինված ուժերի հրամանատար: Սեֆյան դարաշրջանում զինված ուժերը գտնվում էին բեկլարբեկի ենթակայության տակ, որն էլ հանդես էր գալիս իբրև երկրամասի քաղաքացիական և զինվորական իշխանության կրողը: Հետագայում՝ հատկապես Նադիր շահի օրոք (ԺԸ դ.), քաղաքացիական գործերը տնօրինում էր բեկլարբեկը, իսկ գործը գլխավորում էր սարդարը: Ենթադրվում է, որ սա ուներ մեկ նպատակ՝ թույլ չտալ տեղերում իշխանության բոլոր լծակների կենտրոնացումը նույն անձի ձեռքում, ինչը կհանգեցներ երկրամասային կառավարողների անսահման ուժեղացմանը: Քաղաքացիական և զինվորական իշխանությունների սահմանազատման միտումը պահպանվեց մինչև ԺԹ դ. սկիզբը, թեև եղան նաև առանձին դեպքեր, երբ այս երկու լծակները գտնվում էին բեկլարբեկի ձեռքում, ինչպես օրինակ՝ Երևանի Հուսեյն խանը, որը, բեկլարբեկ լինելուց բացի, նաև սարդար էր:

**ՄԱՐՀԱՏ (ՄԱՀՐԱՏ, պարսկ.)**– սահման, սահմանագիծ, սահմանագրուխ:

**ՄԻՆՕՈՒ (հուն.)**– սահման, սահմանագիծ:

**ՄՈՍԱՐ (ՄՈՍԱՌ)**– ընդեղենի չափ՝ 20 փուք կամ 16 կոտ տարողությամբ (1 փուք=16, 380 կգ):

**ՄՈՒՐԱԹ (պարսկ.)**– 1. դեմք, կերպարանք, պատկեր, երես, 2. ցուցակ, 3. պատճեն, 4. հանգամանք: Վավերագրերում կիրառվում է երրորդ նշանակությամբ:

**ՎԱՆՈՒՊՆԱՍԱ (ՎԱՆՈՒՊՆԱՍԵ)**– նվիրագիր:

**ՎԱԶԻՐ (ՎԵԶԻՐ, արաբ.)**– ԺՁ-ԺԷ դդ. այսպես էին կոչվում այն բարձրաստիճան ֆինանսական պաշտոնյաները, որոնք հսկում էին պետության, արքունիքի ու բանակի ֆինանսները, զինվորականությանը տրվող ռոճիկները և իրենց գործունեության համար հաշվետու էին մեծ վեզիրի առաջ: Վեզիրներ կային նաև երկրամասային ու նահանգային կենտրոններում, որոնք մեծ վեզիրի ներկայացուցիչներն էին իրենց ենթակա տարածքներում:

**ՎԵԶԻԼ (ՎԱԶԻԼ, արաբ.)**– փոխանորդ, ներկայացուցիչ, կառավարիչ:

**ՎԻԼԱՅԵԹ (արաբ.)**– 1. երկիր, 2. մարզ, շրջան: Տերմինի նշանակությունը սկզբնաղբյուրներում տրվում է տարբեր կերպ. հաճախ հասկացվում է ամբողջ երկիրը, հաճախ էլ՝ մեծ մարզը (նահանգը) կամ ընդարձակ շրջանը:

**ՓԱԴԻՇԱՀ (պարսկ.)**– տիրակալ, թագավոր:

**ՔԱԼԱՆԹԱՐ (պարսկ.)**– բառացի՝ ամենամեծ: Այսպես էին կոչվում քաղաքային համայնքների պետերը՝ քաղաքապետերը, որոնք ընտրվում կամ էլ շահի կողմից նշանակվում էին մեծահարուստ վաճառականներից՝ խոջաներից: Նրանք զբաղվում էին համայնքների ներքին հարցերով և ներկայացնում էին համայնքները պետական ատյաններում:

**ՕԹԱՂ (թուրք.)**– 1. սենյակ, 2. իջևան, հանգրվան, 3. վրան:

**ՖԵՐՄԱՆ**– արքայական հրաման, հրովարտակ:



### Գունավոր լուսանկարների ցանկ

- 1-2. Մեծ և Փոքր Մասիսների տեսքն Արտազ գավառից (լուս.՝ Ս. Կարապետյանի, 2011 թ.)
3. Թաղետու առաքյալի վանքի ընդհանուր տեսքը հյուսիս-արևելքից (լուս.՝ Ա. Հախնազարյանի, 1969 թ.)
4. Թաղետու առաքյալի վանքի ընդհանուր տեսքը հյուսիսից (լուս.՝ Ա. Հախնազարյանի, 1969 թ.)
5. Թաղետու առաքյալի վանքի տեսքը հարավից (լուս.՝ Ա. Հախնազարյանի, 1969 թ.)
6. Թաղետու առաքյալի վանքի տեսքը հարավ-արևմուտքից (լուս.՝ Ա. Հախնազարյանի, 1969 թ.)
- 7-8. Թաղետու առաքյալի վանքի տեսքն արևելքից (լուս.՝ Ա. Հախնազարյանի, 1969 թ.)
9. Թաղետու առաքյալ վանքի տեսքը հարավ-արևմուտքից (լուս.՝ Ա. Հախնազարյանի, 1969 թ.)
10. Թաղետու առաքյալի վանքի տեսքը հարավից (լուս.՝ Ա. Հախնազարյանի, 1969 թ.)
- 11-12. Թաղետու առաքյալի վանքի տեսքը հարավից (լուս.՝ Ս. Կարապետյանի, 2011 թ.)
13. Թաղետու առաքյալի վանքի տեսքը հյուսիսից (լուս.՝ Ս. Կարապետյանի, 2011 թ.)
14. Թաղետու առաքյալի վանքի տեսքը հարավ-արևելքից (լուս.՝ Ս. Հախնազարյանի, 2009 թ.)
- 15-20. Նմուշներ Թաղետու առաքյալի վանքի զարդաքանդակներից և պատկերաքանդակներից (լուս.՝ Ս. Կարապետյանի, 2011 թ.)
21. Ծործորի ջրամբարի տեսքը տիեզերքից (լուս.՝ Google Earth)
22. Ծործորի ջրամբարի ընդհանուր տեսքը (լուս.՝ Ս. Կարապետյանի, 2011 թ.)
23. Ծործոր վանքի ձորը նախքան ջրամբարի կառուցումը (լուս.՝ Ա. Հախնազարյանի, 1969 թ.)
24. Ծործորի ձորի և վանքի տեսքը հյուսիս-արևմուտքից նախքան ջրամբարի կառուցումը (լուս.՝ Ա. Հախնազարյանի, 1969 թ.)
25. Ծործորի Սբ. Աստվածածին վանքի տեսքը հարավ-արևմուտքից ջրամբարի կառուցման հետևանքով նախքան տեղափոխումը (լուս.՝ Ա. Հախնազարյանի, 1969 թ.)
26. Նոր, ավելի բարձրադիր տեղում վերականգնված Ծործորի Սբ. Աստվածածին վանքի տեսքը հյուսիսից (լուս.՝ Ռ. Գալչյանի, 2009 թ.)
27. Վերականգնված Ծործորի Սբ. Աստվածածին վանքի ներքին տեսքը (լուս.՝ Ս. Կարապետյանի, 2011 թ.)
28. Վերականգնված Ծործորի Սբ. Աստվածածին վանքի տեսքը հարավ-արևմուտքից (լուս.՝ Ս. Կարապետյանի, 2011 թ.)
29. Մաղարդա Սբ. Ստեփանոս վանքի ընդհանուր տեսքը հարավ-արևմուտքից (լուս.՝ Ա. Հախնազարյանի, 1970 թ.)
30. Մաղարդա Սբ. Ստեփանոս վանքի ընդհանուր տեսքը հարավ-արևելքից (լուս.՝ Ս. Կարապետյանի, 2009 թ.)
31. Մաղարդա Սբ. Ստեփանոս վանքի տեսքը հարավ-արևմուտքից (լուս.՝ Ա. Հախնազարյանի, 1970 թ.)
32. Մաղարդավանքի Սբ. Ստեփանոս եկեղեցու գմբեթը հյուսիսից (լուս.՝ Ս. Կարապետյանի, 2011 թ.)
33. Մաղարդավանքի գմբեթի ներքին տեսքը (լուս.՝ Ա. Հախնազարյանի, 1970 թ.)
34. Մաղարդավանքի տեսքը հյուսիս-արևմուտքից (լուս.՝ Ա. Հախնազարյանի, 1970 թ.)
- 35-37. Հատվածներ Մաղարդավանքից (լուս.՝ Ա. Հախնազարյանի, 1970 թ.)

### Անձնանունների ցանկ

- Ա**
- Աբաս Ա, Իրանի շահ (1587-1629) 46, 67, 89
- Աբաս Բ, Իրանի շահ 47
- Աբաս-Միրզա, Ապագավիրզա, Իրանի թագաժառանգ 13-16, 52, 56, 70-71, 95, 169-170, 220-221, 286, 303, 308
- Աբաս փաշա խան, Մակվի Մուրթուգա խանի որդին 17, 61-62
- Աբգար, աստապատցի 233
- Աբգար Ե Ռվկամա (Սև) թագավոր (4-50 և թթ., ընդմիջում է եղել 7-13 թթ.) 29
- Աբգար Թ, ասորի թագավոր (179-214) 29-30, 33, 35
- Աբղղ-Ազիզ, խոջա, ձեռագրի ստացող և նվիրատու 242
- Աբղղ Այի Քարանգ 256
- Աբղղյալի խան, Ատրպատականի ընդհանուր զինվորական հրամանատար 17, 23, 73
- Աբելխանխան, ցեղ 9
- Աբելյան Սարգիս, Վանք գյուղի քահանա 79
- Աբեր, Մաղարդա Սբ. Ստեփանոս նախավկա վանքի միաբան 253
- Աբու Մոզաֆար Ռուստամ փառլիշահ (1493-1496), Մաղսուղի որդին 45
- Աբրահամ 173
- Աբրահամ, Ատենց Սամվելի որդին 233
- Աբրահամ եպիսկոպոս, Թաղեի վանքի կրոնավոր 53
- Աբրահամ Կրետացի, Ամենայն Հայոց կաթողիկոս (1734-1737) 209, 213, 241
- Աբրահամ, մելիք Ստեփանի որդին 302
- Աբու Սայիդ սուլթան (1316-1335) 212, 229, 245
- Աբուլ Կասեմի, Պարսից պետության խնամակալ 19
- Ադամ, Մաղարդա Սբ. Ստեփանոս նախավկա վանքի տնտես 253
- Ազարիա վարդապետ Շամբեցի, Մաղարդա Սբ. Ստեփանոս նախավկա վանքի առաջնորդ (1739-1740) 249
- Ազիզ 227
- Ազիզ, Իրանի խան 82-83
- Ազիզ, Հովսեփի և Մարգիսի հայրը 234
- Ազնավուրյան Արամայիս 251-252
- Աբանաս եպիսկոպոս, Մաղարդա Սբ. Ստեփանոս նախավկա վանքի առաջնորդ (1541-1562) 245-246
- Աբանաս, ծաղկող 239
- Աբանես, Մնացականի հայր 165
- Աբանեսան Պարիս, արքեպիսկոպոս 305
- Աբաս 301
- Ալագանենց Սարգիս, մահտեսի 319
- Ալահմեդին բեկ 37
- Ալեքսան, Շամամի ամուսինը 107
- Ալեքսանդր Նիկոլանիչ, ռուսաց կայսր 318-319
- Ալի Աշրաֆ 308
- Ալի-Իսահան փաշա 21-22
- Ալի խան, Հյուսեին խանի որդին 16
- Ալի Գուլի Մուրթուգա խան, Մակվի վերջին սարդար 17-18, 20, 23, 58, 61, 63, 72-74
- Ալիշան Ղևոնդ 30, 34, 42, 214, 216, 247, 285
- Ալլահվերդի, Պետրոսի հայրը 243
- Ալլահվերդի, յուզբաշի 220
- Ալոյան Մատթեոս արեղա, Մաղարդա Սբ. Ստեփանոս նախավկա վանքի առաջնորդ (1905) 253
- Ալքիվիատես Փրեքիս, ՅՈՒՆԵՍԿՕ-ի ընդհանուր պատասխանատուներից 64
- Ախանումուդ 233, 249
- Ախիճան, վանեցի Գասպարի որդին 159
- Ախնազար 310
- Ախնազար, Բարսեղի հայրը 311
- Ալիկյան Ն. 32
- Ալ-Կոյունլուներ, ցեղ 12
- Ակոբ 173
- Ակոբ, մահտեսի 162, 174
- Ախարոն, Մաղարդա Սբ. Ստեփանոս նախավկա վանքի միաբան 254
- Ախարունեան Մարիվոս, աստապատցի մելիք 304
- Ահմադ Բալավլի 47
- Ահմադ, բայթաբ թոշվոր ցեղից սուլթան 13
- Ահմադ, Խոյի խան 219
- Ահմատ, Մակվի սուլթան 50
- Ահմեդ խան 22
- Ադա 287
- Ադալար բեկ 53
- Ադադան 306
- Ադամ, աստապատցի Վելիկի բողոք 305
- Ադամյա, Ալոյմի որդին 311
- Ադամյա, աստապատցի Կոստանդի որդին 231
- Ադամյա, նախիջևանցի 218
- Ադամյանց Պողոս, իշխան 318
- Ադամջան, Ասկարի որդին 313
- Ադամյան, աստապատցի Ամիր խոջայի դուստրը 231
- Ադապապ, Թաղեի վանքի տիրացու 106
- Ադաջան, աստապատցի, Ավդալի, Ստեփանի, Ստեփանի և Գրիգորի հայրը 287
- Ադաջան, մելիք 160
- Ադաջան, Մարդարի հայրը 68
- Ադեքսանդր Ա Ջուղայեցի կաթողիկոս (1706-1714) 68, 218, 248
- Ադեքսանդր Բ Բյուզանդացի, կաթողիկոս (1753-1755) 93, 160
- Ադիդան 12
- Ադալա, Դանարի հայրը 234
- Ադուրիոս եպս., Արտազի բեմի առաջնորդ (302-327) 86
- Ադում 309
- Աճառյան Հր. 231
- Աճնյան Հայկ, բանասեր 21, 41, 43, 85, 103, 109, 157
- Աճատունի Կ. 285
- Աճատունիներ, հայ նախարարական տոհմ 10, 12
- Ամիր 232
- Ամիր խոջա, աստապատցի Ադամյանի հայրը 231
- Ամիր խոջա, երեսփոխան Բշխեմի հայրը 285
- Ամիր-Ղուզ Հասան, մոնղոլ Հասան Քուչուկի որդին 45
- Ամիր միայնակյաց 77
- Ամիր Նեգամի 16
- Ամիր փաշա, ախալցխացի, նվիրատու 77
- Անպատ, Իսրայելենց Պողոսի հայրը 312
- Այաթոլլահ-գադե Շիրազի, «Մշակութային ժառանգություն» տնօրեն 187, 199
- Այգր 319
- Այդին, արարբեցի 232
- Այվազյան Ա. 285
- Այտին, Մարտիրոսի որդին 104
- Այրումներ, ցեղ 24
- Անագուրակ-Նուրի, թաթար գորպայետ 43
- Անակ Պարթև, Գրիգոր Լուսավորչի հայրը 33, 41
- Անահիտ, Վանքի գյուղի բնակիչ Արշակի կողակիցը 63
- Անան 231
- Անան, Ապահունյաց նախարար 30
- Անան, աստապատցի ուստա 306
- Անանիա վարդապետ, գրիչ 240, 247
- Անանիա վարդապետ, Մաղարդա Սբ. Ստեփանոս նախավկա վանքի առաջնորդ (1794-1798) 234, 250
- Անանուն, Եղեճիայի թագավոր 31
- Անանուն Վանեցի 91-92
- Անդրեսա, Գազրչենց Դիլանու որդին 232
- Անդրեսա եպիս., արքեպիսկոպոս Պոլսեցի, Ատրպատականի բեմի առաջնորդ (1873-1878) 78, 85, 103
- Անդրիաս, ԺՋ դար, Թաղեի վանքի կրոնավոր 45
- Անբատան, աստապատցի Տուգեց Կոստանի դուստրը 314
- Անիչկով, ռուս դեսպան 73
- Անձրե, մահտեսի Ցականի կինը 306
- Աննա, բայազետցի Գաբրիելի կողակիցը 71
- Աննա, մահտեսի 172
- Անտոն սարկավազ, գրիչ 76
- Անտոն 174
- Աշոտ Արծրունի, Վասպուրականի գահերեց իշխան 11
- Աշոտ Բ Բագրատունի հայոց թագավոր (914-928) 281
- Աշոտ Գ Ռդրոնան, Հայոց Բագրատունի թագավոր (953-977) 210-211, 213, 228-230, 235, 244
- Ապրարիպ, իշխան 228
- Ապրիան, արարբեցի 288
- Առաքել վարդապետ 103
- Առաքել, բայազետցի չանադլի Այվազի եղբայրը 170
- Առաքել, գրիչ 211
- Առաքել, դաշտեցի Մկրտչի որդին 289
- Առաքել Դավրիթեցի 78, 103, 215, 244
- Առաքել վարդապետ 51-53, 106-107, 174



Առաքել վարդապետ Արտազեցի, Հովհաննես Քոնեցու աշակերտներից 44  
 Առաքել, մահտեսի Մարգարի որդին 319  
 Առաքելյան Թադեոս Խան 54  
 Առաքելյան Հովհաննես, սասունցի 97  
 Առաքելյան Մարգիս 236  
 Առաքելյան Վարուժան, ճարտարապետ 64-65, 112, 175, 205  
 Առաքելյան Օմենիկ 205  
 Առքեն, Թադեի վանքի տիրացու 172  
 Առնաֆար, բորձաճի 106-107  
 Առուխ 233, 249  
 Ասատուր 173, 288  
 Ալյան աղա (կամ Օհանես), բայազետցի Խաչատուրի որդին 163  
 Ալիխան, խոյնցի 304, 316-317  
 Ալում 311, 319  
 Ասկար, Աղաճառնի հայրը 313  
 Ասմարյանց Դուկաս, ագուլիսցի 243  
 Ասպահապետի Պահլավ, պահլավապարթևական արքայատոհմի ճյուղ 33  
 Աստվածատուր 242  
 Աստվածատուր, աստապատցի Արզումանի որդին, նվիրատու 68  
 Աստվածատուր, աստապատցի Հարությունի որդին 170  
 Աստվածատուր, արարբեցի 232  
 Աստվածատուր երեց, սրբագրիչ 214  
 Աստուածատուր, երզրունցի Հովհաննեսի որդին 313  
 Աստվածատուր, Թադեի վանքի վարդապետ 68  
 Աստուածատուր խոջա, աստապատցի Կուսանենց Արզումանի որդին 313  
 Աստվածատուր, մահտեսի Դազարի որդին 234  
 Աստուածատուր նախասարկավազ, Մաղարդա Սր. Ստեփանոս նախավկա վանքի միաբան 253  
 Ավագ, աստապատցի 232  
 Ավագ եպիսկոպոս, Մաղարդա Սր. Ստեփանոս նախավկա վանքի առաջնորդ (1430-1440) 245, 253  
 Ավագ, Կիրակոսի որդին 232  
 Ավագ, մահտեսի, Հայրապետի հայրը 233  
 Ավատ, աստապատցի Վելիկի դուստրը 305  
 Ավար, ավաջուղի մեկը Մանուկի որդին 167  
 Ավար, մահտեսի Մարտի որդին 170  
 Ավար, Մաղարդա Սր. Ստեփանոս նախավկա վանքի միաբան 253  
 Ավդալ, աստապատցի Աղաջանի որդին 287  
 Ավդոյա, բայազետցի 163  
 Ավես, հաֆիվանցի Մարգարի հայրը 289  
 Ավետիկ 309  
 Ավետիկ, թավրիզեցի Հայրապետի որդին 166  
 Ավետիկ, շամբեցի, Մարիամի կողակիցը 288  
 Ավետիս, Մաղարդա Սր. Ստեփանոս նախավկա վանքի միաբան 253  
 Ավետիս, արեղա, Ռշտունյաց Նկարենու կամ Սր. Հարություն վանքի միաբան 212  
 Ավետիս երեց, ձեռագրի կազմող 240

Ավետիս Հիզանցի, գրիչ 239  
 Ավետիսյան Մեսրոպ մակվեցի, Թադեի վանքի կառավարիչ 58, 79  
 Ավետիսյան Ք. 103, 105  
 Ավետիք 173  
 Ավետիք, Ասենց Սամվելի որդին 233  
 Ավետիք, դաշտեցի, Պետրոսի հայրը 316  
 Ավետիք, Թարոսի որդին 231  
 Ավետիք, Մովսեսի հայրը 234  
 Ավետիք վարդապետ, Մաղարդա Սր. Ստեփանոս նախավկա վանքի միաբան 254  
 Ավետիք քահանա, գրիչ 242, 248  
 Ավետյան Հովհաննես Շամբեցի, Մաղարդա Սր. Ստեփանոս նախավկա վանքի առաջնորդ (1848) 251, 254  
 Ավետյան Շերիկ, Իրանի եկեղեցիների պաշտպանության պատասխանատու 64  
 Ատենց Աբրահամ 232  
 Ատենց Սամվել, Աբրահամի, Ավետիքի և Ստեփանի հայրը 233  
 Ատոմ, աստապատցի, Թելիկ կողակիցը 232  
 Ատոմ գրիչ 238  
 Ատրնեբսեի եպիսկոպոս Արտազի բեմի առաջնորդ (77-92) 83, 85  
 Ատոմ, մահտեսի Մարգարի որդին 319  
 Արամ Ա, Մեծի Տանն Կիլիկիո կաթողիկոս 64-65, 205, 228, 319  
 Արայել, հայր Քիչիմիրի 90  
 Արզիշտի Ա, թագավոր 9  
 Արզու, աստապատցի ուսուս Անանի կողակիցը 306  
 Արզուման խոջա, աստապատցի Աստվածատուրի հայրը 313  
 Արիստակես Բ արքայազն կաթողիկոս (1465-1469) 213  
 Արիստակես, գրիչ 240  
 Արիստակես եպիսկոպոս 89  
 Արիստակես վարդապետ, Մաղարդա Սր. Ստեփանոս նախավկա վանքի միաբան 233, 253-254  
 Արիստակես վարդապետ Շամբեցի 214, 242, 244  
 Արծրունիներ, հայ նախարարական տոհմ 11  
 Արդուրյան Հ., կաթողիկոս 94  
 Արդուն, մոնղոլ խան 43  
 Արմազանեան Ստեփան, քյուլբափեցի 243  
 Արշակ 251  
 Արշակ, Վանքի գյուղի բնակիչ 63  
 Արշակ Բ, թագավոր 24  
 Արշակունիներ 10, 32, 35  
 Արպագ, դարաշամբցի 305  
 Արտաշես Ա, թագավոր 9-10  
 Արտաշես Բ, թագավոր 9  
 Արտաշիր Պապական, քրմապետ Մասանի բողոք, Մասանյան հարստության հիմնադիր 32-33  
 Արտավան Ե, պարթև Արշակունի թագավոր 33  
 Արուրին, թոխատցի 172  
 Արուրին 173-174  
 Արուսանցի, ցեղ 26  
 Անետիս, ագուլիսցի Տեր-Ալրուշյան Գալուստի որդին 317-318

Անետիս աղա, դավրիժեցի 108  
 Անետիս, Էմիաթի որդին 104  
 Անետիս, մահտեսի Լալեի որդին 161  
 Անետիք 174  
 Անետիք, թալսանցի 164  
 Աբանդոլ, Մարիամի որդին 105  
 Ալին, ջուղայեցի Սէլիք Ստեփանեան Օհաննեսի որդին 30  
 Ավարե, Ավետիկի մայրը 309  
 Ավիրիկ, բայազետցի մահտեսի 161  
 Աջառանդիլ թէկ, Գորկի բեկի փեսան 314

**Բ**  
 Բարաեան Մսիփար 305  
 Բարախան շահ 286, 302, 319  
 Բարկեն արքեպիսկոպոս, Մաղարդա Սր. Ստեփանոս նախավկա վանքի առաջնորդ (976-981) 208, 210, 212, 228, 244-245  
 Բագրատունիներ 12  
 Բաղալ (Պատալ), Խոյ քաղաքի ռես 68-69  
 Բագում, աստապատցի Կոստանդի որդին 231  
 Բագունի Հովհաննես (Յովհաննես) վարդապետ. մակաբաններ՝ Կայծակ, Երջուրըմ (թուրք. թարգմ.՝ Կայծակ) և Դելի Կարապաշ (թուրք. թարգմ.՝ Գիժ սևազուխ). Թադեի վանքի վանահայր (1897-1899) 55-57, 96-97  
 Բալասան, Էվումի հայրը 234  
 Բալասան, մեկը 160  
 Բակիս, Թաթեոսի մայրը 301  
 Բայազիր, շեյխ 81  
 Բանեբեգես փակակալ, Մաղարդա Սր. Ստեփանոս նախավկա վանքի միաբան 230  
 Բաղդասար, Մարտի հայրը 241  
 Բաղդասար, մակվեցի Վարդուհի հայրը 68  
 Բաղդասար, մահտեսի 301  
 Բաղդասար, նորջուղայեցի մահտեսի խոջա Նազարի հայրը 241  
 Բաղդասար, Մաղարդա Սր. Ստեփանոս նախավկա վանքի միաբան 253  
 Բաղդասար, ուղմուչեցի 77  
 Բամբակունի Ե., վանքի 170  
 Բայաթ, քոչվոր ցեղ 13  
 Բայլար, շորթուլաղցի բուրդ, Թադեի վանքի նախկին հովիվ 62  
 Բաշիսի, Շամբ գյուղի տանուտեր 230  
 Բաշխում, Խոջումի հայրը 231, 306, 316  
 Բարաղամ, Մաղարդա Սր. Ստեփանոս նախավկա վանքի միաբան 253  
 Բարաղամեանց Յարապետ, Մակվի Հայրիկյան ուսումնարանի հոգաբարձու 78-79  
 Բարդուղիմեոս 108  
 Բարդուղիմեոս արեղա, մահտեսի 319  
 Բարդուղիմեոս եպիսկոպոս 79  
 Բարդուղիմեոս կրոնավոր, գրիչ 239, 245  
 Բարեյան Հայրո, մակվեցի վարդապետ 20  
 Բարխուդարյանց Մակար եպիսկոպոս 36  
 Բարսեղ, Մաղարդա Սր. Ստեփանոս նախավկա վանքի միաբան 253  
 Բարսեղ, Ախնազարի որդին 311  
 Բարսեղ Ա Անեցի, կաթողիկոս (1105-1113) 42

Բարսեղ արքեպիսկոպոս Խաչատուրյան Կեսարացի, Թադեոս առաքյալի վանքի առաջնորդ, Արտազի բեմի առաջնորդ (1820-1834) 14-15, 53, 71, 81, 85, 95  
 Բարսեղ եպիսկոպոս Բիստենց, Արտազի բեմի առաջնորդ (1591-1631) 67, 89  
 Բարսեղ մահտեսի, Ավիրիկի որդին 161  
 Բարսեղ, մահտեսի Դուլիջանի եղբայրը 166  
 Բարսեղ Մեղրեցի, Սյունյաց բեմի առաջնորդ (1143-1148) 211  
 Բարսեղ, Շամբ գյուղի տանուտեր 230  
 Բարսեղյան Լևոն, Մաղարդա Սր. Ստեփանոս նախավկա վանքի հոգաբարձու թյան նախագահ 226  
 Բարսեղյան Ղևոնդ վարդապետ, Մաղարդա Սր. Ստեփանոս նախավկա վանքի առաջնորդ (1903-1904, 1910-1918, 1921-1935) 223-225, 238, 252  
 Բաքրամախի գեներալ 15  
 Բեկի, Ֆլորենց Մովսեսի կողակիցը 232  
 Բեկում, Խոյի Դովաբուլո խանի բույրը 51  
 Բեջան 232  
 Բեջան, Բունիարի հայրը 232-233  
 Բէստենց տէր Պետրոս 47  
 Բինար, դաշտեցի Եսայու եղբայրը 289  
 Բլիար, ջուղայեցի մեկը Ստեփանի մայրը 304  
 Բշխեն երեսփոխան, աստապատցի 285  
 Բոնավենտուրա 79, 199  
 Բռնիկ, իշխան 37  
 Բռուկցի, ցեղ 17  
 Բրիստով, Մեծ Բրիտանիայի հյուպատոս 21  
 Բրոսս Ա. 241  
 Բունիար, Բեջանի որդին 232-233  
 Բունիար, Հերիջանի որդին 232  
 Բունիար, Ստեփանի հայրը 234  
 Բուրբել, Իվանե Օրբելյանի որդին 12

**Գ**  
 Գաբրիել, Մաղարդա Սր. Ստեփանոս նախավկա վանքի միաբան 254  
 Գաբրիել արեղա 303  
 Գաբրիել, բայազետցի 71  
 Գաբրիել, Խոյի քահանա 68  
 Գագիկ թագավոր 132  
 Գագիկ իշխան, Աշոտ Արծրունու եղբայրը 11, 12  
 Գագրչենց Դիվանչի, Անդրեսի հայրը 232  
 Գալստյան Հովհաննես, Մաղարդա Սր. Ստեփանոս նախավկա վանքի առաջնորդ (1840-1842) 251  
 Գալուստ, Ագուլիսի Սր. Թովմա առաքյալի վանքի դպիր 75  
 Գալուստ, աստապատցի Քարենց Չաքարի որդին 285  
 Գալուստ, աստապատցի Ֆրանենց Հայրապետի որդին 231-232  
 Գալուստ, դաշտեցի Մկրտչի որդին 289  
 Գալուստ, Մաղարդա Սր. Ստեփանոս նախավկա վանքի միաբան 253  
 Գալուստ, Մուլեյմանի հայրը 232  
 Գալուստ վարդապետ, ձեռագրի ստացող 240, 248

Գալուստ վարդապետ, Մաղարդա Սր. Ստեփանոս նախավկա վանքի առաջնորդ (1712-1732) 232, 242, 248-249  
 Գալուստ, շամբեցի 289  
 Գալուստ, ջուղայեցի մեկը Ստեփանի որդին 304  
 Գալուստ, վարդապետ 52, 77  
 Գալան, Թաթեոսի կինը 301  
 Գալանե, Սիմեոն Էջմիածնեցի Բզնունու մայրը 94, 160, 168  
 Գասպար, գրիչ 240  
 Գասպար, վանքի 159  
 Գասպարենց Պետրոսեան Կարապետ, նախիջևնցի 243  
 Գասպարյան Պետրոս, նախիջևնցի 235  
 Գարան, Չարարի մայրը 182  
 Գարանի (Գարակի) օղի մահտեսի Յարուրին, դարբնի 107  
 Գարեգին Ա, Կիլիկիո կաթողիկոս 65  
 Գարեգին 56  
 Գարեգին վարդապետ, Թադեի վանքի փոխվանահայր 58  
 Գեղամյանց Եղիշե ավագ քահանա 19  
 Գեղար, Գրիգորի հայրը 310  
 Գեղոմ մահտեսի, սեղուկեցի 162  
 Գեղոզ 159, 162  
 Գեղոզ, Գեղունյաց իշխան 228  
 Գեղոզ, Թադեի վանքի վարդապետ 106, 172-173  
 Գեղորգեան Վարդան 164  
 Գեղոր մահտեսի 173  
 Գեղոր վարդապետ 172  
 Գեղոր, Տոնապետ Մշկերտցու որդին 105  
 Գեղոր, դաշտեցի Ավետիքի հորեղբայրը 316  
 Գեղոր, արարկիցի մահտեսի 300  
 Գիօրգ, այցի Գուսերծու որդին 301  
 Գիլուն, արարբեցի 232  
 Գիլանեբեան Սիմոն, «Արար» հանդեսի խմբագիր 97  
 Գիլանցի, Շուշանի կողակիցը 287  
 Գիլվար 242  
 Գլխանենց Հակոբ, Ստեփանի հայրը 232  
 Գոգալ, աղանձեցի 286  
 Գոսիկ, նախջվանցի Գալուստի որդին 303  
 Գրիգորեղով Ա., Իրանում Ռուսաստանի դեսպան, գրող 14  
 Գրիգոր 310  
 Գրիգոր, ահարեցի 313  
 Գրիգոր Ամատունի, Արտազի բեմի առաջնորդ 42, 86  
 Գրիգոր, աստապատցի Աղաջանի որդին 287  
 Գրիգոր, ավաջուղի Մարտիրոսի հայրը 162  
 Գրիգոր, արարբեցի 232  
 Գրիգոր Արծկեցի (մակաբանը՝ Էլմելիքենց), գրիչ 238  
 Գրիգոր Բանալիշով Պետրոսեան Գրիգոր, թավրիզեցի 108  
 Գրիգոր Բերկերեցի 239  
 Գրիգոր Գ Պալիապուտի, կաթողիկոս (1113-1166) 42  
 Գրիգոր, գրիչ 76-77  
 Գրիգոր, դաշտեցի Մկրտչի որդին 289  
 Գրիգոր եպիսկոպոս 12, 45, 81

Գրիգոր երեց, նկարող 314  
 Գրիգոր, Թադեի վանքի տիրացու 174  
 Գրիգոր Ժ Մակվեցի Ջալալբեկյան, Արտազի բեմի առաջնորդ (1426-1443), կաթողիկոս (1443-1465) 27, 77, 88-89, 212-213, 245  
 Գրիգոր ԺԱ Բյուզանդացի, Աննայն Հայոց կաթողիկոս (1536-1545) 213, 229, 245-246  
 Գրիգոր Լուսավորիչ 29, 32-33, 36, 84, 309  
 Գրիգոր Ծործորեցի 188, 190  
 Գրիգոր, հախվերիզցի Եզոյի եղբայրը 162  
 Գրիգոր, Մաղարդա Սր. Ստեփանոս նախավկա վանքի միաբան 253-254  
 Գրիգոր, շամբեցի Շերենց Դավիթ որդին 306  
 Գրիգոր, Ռշտունյաց իշխան 228  
 Գրիգոր վարազանկերտցի 68  
 Գրիգոր վարդապետ 319  
 Գրիգոր վարդապետ, եպիսկոպոս, Մաղարդա Սր. Ստեփանոս նախավկա վանքի առաջնորդ (1763-1787) 219, 220, 233-234, 249-250  
 Գրիգոր Տաթևացի 30, 76, 78  
 Գրիգորենց, Մաղարդա Սր. Ստեփանոս նախավկա վանքի տնտես 253  
 Գրիգորես, Մաղարդա Սր. Ստեփանոս նախավկա վանքի առաջնորդ (ԺԳ դար) 245  
 Գրիգորես Ավիրատ, Մաղարդա Սր. Ստեփանոս նախավկա վանքի առաջնորդ (ԺԲ դար) 211, 244-245  
 Գրիշա-Մոնաս 305  
 Գուլե, հախվերիզցի Եզոյի կողակիցը 162  
 Գուլիխան, աստապատցի Աստուածատուրի մայրը 313  
 Գուլատան 285  
 Գուլիբի, Իսրայելենց Պողոսի մայրը 312  
 Գուլբանով, առնեաղալիք, Երևանի հայոց կոմսիստորիայի անդամ 53  
 Գուհար, Մարգարի կողակիցը 166  
 Գուրգեն իշխան, Աշոտ Արծրունու եղբայրը 11  
 Գուրժի (Գուրջի), Վահրամի որդին, պատվիրատու, նվիրատու 211-212, 241  
 Գուրջեան Դավիթ 242  
 Գևոնյան Գեղամ, «Երկիր և մշակույթ» կազմակերպության նախագահ 10  
 Գևորգ արքեպիսկոպոս, Ամենայն Հայոց կաթողիկոսական տեղակալ (ինտագայում՝ կաթողիկոս՝ 1945-1954) 78, 99-100, 225-226, 238, 243, 253  
 Գևորգ, բայազետցի չանաղչի Այվազի որդին 170  
 Գևորգ Դ Կոստանդնուպոլսեցի, կաթողիկոս (1866-1882) 318  
 Գևորգ Ե Տփղիսեցի (Մուրեմյանց) կաթողիկոս (1911-1930) 18-20, 22-23, 25, 101, 236, 252  
 Գևորգյան Գ. 171  
 Գևորգյան Թեման, ճարտարապետ, ՀՀ Հուշարձանների պահպանության վարչության (այժմ՝ գործակալություն) վերականգնման թաժնի վարիչ 205  
 Գևորգյան Վահան վարդապետ, Մաղարդա Սր. Ստեփանոս նախավկա վանքի առաջնորդ (1890-1891) 251-252



Գևորգ վարդապետ Արտազի բեմի առաջնորդ, Թաղեի վանքի վանահայր (1787-1806) 94, 106  
 Գօրգուն, ուրազող 12  
 Գօրկի բեկ 314  
 Գօրօ, բայագետի մահտեսի 161  
 Գօրօ, մահտեսի 167

**Գ**  
 Գաղյան Խաչիկ վարդապետ 65, 78-79, 83, 85, 103-109, 157, 160-161, 168-169, 172-173, 178-179, 184-185, 223, 236, 244  
 Գավարիարենց Այվազ, աստապատցի 231  
 Գամուր, մակվեցի Մուստաֆայի տղա 67  
 Գանիել 168  
 Գանիել Ա Մուրճառեցի, կաթողիկոս (1807-1808) 94  
 Գանիել Դավրիժեցի 79  
 Գանիել եպիսկոպոս 245  
 Գանիել եպիսկոպոս, Արտազի բեմի առաջնորդ (327-345) 86  
 Գանիել, Թաղեի վանքի կրոնավոր 46-47, 175  
 Գանիել կրոնավոր, պատվիրատու 238  
 Գանիել, Հովանների որդին 300  
 Գանիել, Մաղարդա Սր. Ստեփանոս նախավկա վանքի միաբան 253-254  
 Գանիել, Շամբ գյուղի տանուտեր 230  
 Գանիել վանեցի, Գրիգորի որդին 103  
 Գանիել վարդապետ, Արտազի բեմի առաջնորդ 89  
 Գանիելյան Մաղաբիա վարդապետ, շամբեցի 320  
 Գանիելյան Մերի, ճարտարապետ 228  
 Գանիել, Սիմեոնի որդին 313  
 Գանիել վարդապետ 303  
 Գավիթ, Աղթամարի վանքի եպիսկոպոս 42  
 Գավիթ Բաղիշեցի, մատենագիր 33  
 Գավիթ Գ Վաղարշապատցի կաթողիկոս 246  
 Գավիթ Ե Ենագեբցի (Ղորղանյան), կաթողիկոս (1801-1807) 94, 160-161  
 Գավիթ, Մատթեոս վարդապետի հայրը 104  
 Գավիթ, միայնակյաց 34  
 Գավթեան Էյվազ, աստապատցի 243  
 Գավթյան Ռազմիկ, ճարտարապետ 228  
 Գավթյան Մարգիս վարդապետ, եպիսկոպոս, Մաղարդա Սր. Ստեփանոս նախավկա վանքի առաջնորդ (1819-1840) 16, 221, 234-235, 250-251, 286, 302-303  
 Գավթյան Վասիլ, Թաղեոս առաքյալի և Ստեփանոս նախավկայի վանքերի պահապան 64  
 Գավուր, փռնակուցի Հովակիմի որդին 320  
 Գավուրենց Մուրթան, Մուքիասի հայրը 232  
 Գարեհ 308  
 Գարբինյան Տիգրան սարկավազ, Մաղարդա Սր. Ստեփանոս նախավկա վանքի առաջնորդ (1947-1949) 226, 253

Գավվար, սավրիզեղցի Սարխաչի որդին 303  
 Գալիբեկեան Սենեբերին Արծրունի 160  
 Դիոնիսիոս Արիսպագացի, Աղեքսանդրայի հայրապետ 47, 76, 86  
 Դիլանցի Բունիաթ 232  
 Դիլբար, ավաջուղցի Մարտիրոսի կինը 162  
 Դիլբո, ավաջուղցի Մարտիրոսի եղբոր կինը 162  
 Դուռնովո Լ. Ա. 241  
 Դումբուլի, քրդական ցեղախումբ 13  
 Դուրդան, ավաջուղցի Մարտիրոսի եղբոր կինը 162  
 Դօլվարիսթեցի Նազար 232  
 Դօտր, դալալ 309

**Ե**  
 Եաղուր, մահտեսի Եղիայի կինը 173  
 Եարի, սալմաստեցի 70  
 Եգօ, հայավերիցի 162  
 Եգեկիել, գրիչ 241  
 Եգեկիել վարդապետ (Ռոտունեցի), գրիչ 77  
 Եգր Ա Փառաժնակերտցի, կաթողիկոս (630-641) 41  
 Ելիմիրզյանց Գալուստ, աղա 71  
 Եկարյան Արմենակ 252  
 Եղազար 312  
 Եղիազար Ա Այնթապցի կաթողիկոս (1681-1691) 217  
 Եղիազար Դատվանցի 168  
 Եղիազար, համադանեցի Սիմեոնի եղբայրը 314  
 Եղիազար, մահտեսի Դուլիջանի եղբայրը 166  
 Եղիազար, Նազարեթի որդին 300  
 Եղիազար, սեյդավարցի 304  
 Եղիազար վարդապետ, Թաղեի վանքի վանահայր (մինչև 1858 թ.) 85, 96, 107  
 Եղիազարյան Մարգար, հասարակական գործիչ 16  
 Եղիեա, մահտեսի 173  
 Եղինար, Եսայի վարդապետի քույրը 104  
 Եղիշե մահտեսի, խոյեցի 69  
 Եղիշե, պատմագիր 41  
 Եղիշե Բ արքունիկի կաթողիկոս (1504-1506) 213  
 Եղիշե ծ. վարդապետ 58  
 Եղիս, մահտեսի Դուլիջանի կողակիցը 166  
 Եղիս, մահտեսի Գորոյի կողակիցը 167  
 Եղիսարեթ 319  
 Եղիսարեթ, Եղիսարեթ, նախիջևանցի տեր Գալուստի դուստրը 243, 303  
 Եղիսարեթ, մահտեսի Ցակամի մայրը 306  
 Եղիսարեթ, ցրնցի Հովսեփի կինը 302  
 Եղիսապետ, աստապատցի Հարությունի կինը 170  
 Եղիսե, Խոտունի դուստրը 233  
 Եղմեր, արարկիրցի Խոջաբի մայրը 301  
 Եղո, Թաղեի վանքի երեցփոխան 70  
 Եղո, մահտեսի 107  
 Եղում, շամբեցի Դևոնդի կինը 306  
 Եղօ, խոյեցի մահտեսի 163  
 Եղօ, Մարտիրոսի որդին 174  
 Եսայի, դաշտեցի, Իշխանի հայրը 289  
 Եսայի, նվիրատու 241

Եսայի վարդապետ 48, 50  
 Եսայի վարդապետ 104  
 Եսայի վարդապետ, Արտազի բեմի առաջնորդ, Թաղեի վանքի վանահայր (1759-1780) 93, 185  
 Եվսեբիոս Կեսարացի 86  
 Երեմիա, արարկիրցի մահտեսի Նահապետի որդին 300  
 Երեմիա, արարկիրցի մահտեսի Պողոսի որդին 301  
 Երեմիա Օշականցի 69  
 Երվանդ Բ, թագավոր 85  
 Երուսաղ թրմապետ, Երուսաղ Բ թագավորի եղբայրը 85  
 Եփրեմ Ա Չորագեղցի կաթողիկոս (1809-1830) 16, 52, 95, 106, 168, 171, 286, 302, 319  
 Եփրեմ եպիսկոպոս, Վրաստանի և Իսնրեթի հայոց վիճակային կոնսիստորիայի նախագահ 19  
 Եփրեմ վարդապետ, Էջմիածնի նվիրակ 106

**Զ**  
 Ջաղոյան Ռշտունի Դանիել ծ. վ., Թաղեի վանքի առաջնորդ (1907-1908) 99-100  
 Ջանօ, Ջարարի դուստրը 182  
 Ջատուն, շամբեցի 306  
 Ջարմանդուխտ 31, 175  
 Ջարմանդուխտ, Անտիս աղայի դուստրը 108  
 Ջավուտ (Ջավուս), փանիկցի Հարությունի կինը 163  
 Ջաքար 182, 185, 231, 306  
 Ջաքար, խոյեցի մահտեսի Եղոյի որդին 163  
 Ջաքարե 175  
 Ջաքարե, մահտեսի Խաչատուրի հայրը 307  
 Ջարարիա, Թաղեոս առաքյալի աշակերտը 31-32, 34, 83, 85  
 Ջարարիա, Մաղարդա Սր. Ստեփանոս նախավկա վանքի միաբան 254  
 Ջարարիա Ա Բիստեցի (նաև Շորճորեցի) եպ., արքեպիսկոպոս, Արտազի բեմի առաջնորդ, Թաղեի վանքի վանահայր (1315-1337) 25, 44-45, 47, 52, 55, 75, 78-80, 84-85, 87-88, 159, 188, 238

Ջարարիա Բ եպիսկոպոս, Արտազի բեմի առաջնորդ (1361-1392) 88  
 Ջարարիա Գ եպիսկոպոս, Արտազ գավառի եպիսկոպոսական բեմի առաջնորդ (1493) 45, 89  
 Ջարարիա սարկավազ Քանաքեղցի, մատենագիր 33, 215  
 Ջարարիա վարդապետ Դավանցի, Արտազի բեմի առաջնորդ (1735-1743) 48, 92, 160  
 Ջարարյան Ավագ, իշխան 42  
 Ջարարյան Շահնշահ, իշխան 42  
 Ջարարյանց Իսահակ քահանա, Երևանի հայոց կոնսիստորիայի անդամ 53  
 Ջաթօ 185  
 Ջենենտոս, Արտազի բեմի առաջնորդ (72-76) 83, 85  
 Ջեննուոս 175  
 Ջոհրապով Արտեմ Սիմոնի, քիվիզեցի 286

Ջոհրաբ, Բարսեղ Երեվանցու որդին 160

**Է**  
 Էբրահիմն Հեյդարի, Ատրպատականի «Միքաս Ֆարհանգի» կազմակերպության պետ 39, 112  
 Էդիլենց Խաչատուր 231  
 Էզդին 319  
 Էրար, դուստր Մելիք Պնիկի 68  
 Էլիբեկենց Միքայել (Մուքիլ), շամբեցի 233  
 Էլիբեկ, Յովանի եղբայրը 319  
 Էլօ 161  
 Էղազ, Ներսեսի հայրը 319  
 Էղբալ-օլ-սալբանե, սարդար 16  
 Էղիսայիս Իսպիր դագնի, Մկրտչի որդին 107  
 Էմին Մ. 31  
 Էվազ, աստապատցի Հայրապետի հայրը 232  
 Էվուն, Բալասանի որդին 234  
 Էվուն, Թաղեի և Թանկունի որդին 307  
 Էվուն, տեր Մելիքջանի որդին 286  
 Էրապետ, Աղունի եղբայրը 309

**Թ**  
 Թարառիկ, սալմաստեցի մելիք Յակոբի մայրը 315  
 Թագուհի, Անտիս աղայի դուստրը 108  
 Թագուհի, մահտեսի Օհանեսի կինը 69  
 Թաղեոս, գրիչ 87  
 Թաղեոս, Թաղեի վանքի վարդապետ 72  
 Թաղեոս, մակվեցի, Մանվելի որդին 13  
 Թաղեոս, Մաղարդա Սր. Ստեփանոս նախավկա վանքի միաբան 253  
 Թաղեոս եպիսկոպոս Արախիշենց, Արտազի բեմի առաջնորդ (1574) 89  
 Թաղեոս եպիսկոպոս, Արտազի բեմի առաջնորդ (մոտ 421-451 թթ.) 86  
 Թաղեոս եպիսկոպոս, Ատրպատականի բեմի առաջնորդ 85  
 Թաղեոս վարդապետ, Թաղեի վանքի վանահայր (մինչև 1851 թ.) 54, 96  
 Թաղեոս, աստապատցի 306, 316  
 Թաղեոս, Անտիս աղայի որդին 108  
 Թաղեոս, Յոհաննիսի հայրը 90  
 Թաղիկ արեղա (աշխարհիկ անունը՝ Վահրամ Երիցյան), Թաղեի վանքի առաջնորդ (1909-1911) 19, 100-101  
 Թաղևոսյան Արսեն, Մակվի քահանա, Թաղեի վանքի ժամանակավոր առաջնորդ 20-21, 100-101  
 Թաղևոսյան Թաղեոս, վարդապետ 82  
 Թաթեոս, Թաղեի վանքի եպիսկոպոս 46  
 Թաթեոս վարդապետ 223  
 Թաթեր 182  
 Թարոս, աստապատցի Բախշունի որդին 307  
 Թարոս, Ավետիքի հայրը 231  
 Թարոս, Թաղեի վանքի կրոնավոր 46, 61  
 Թարոս, մահտեսի Սարգսի հայրը 319  
 Թարոս, շամբեցի սարկավազ 318  
 Թահմասալ Ա, Իրանի շահ (1524-1576) 66-67  
 Թաղիաղյան Մեսրոպ, Սր. Էջմիածնի միաբան 38  
 Թանման, Մարգիսի դուստրը 108  
 Թանկուն, Շաղալվարի կինը 307

Թանար, Գօրկի բեկի կինը 314  
 Թանանդ (Գրիգոր սարկավազ), Թաղեի վանքի սարկավազ 46  
 Թառիկ 307  
 Թասալ, աստապատցի 232  
 Թասալ, աստապատցի Աղաջանի որդին 287  
 Թարիվերդի, դևանցի 166  
 Թարիսան վարագնակերտցի 68  
 Թարվիզեանց Եսայի, ոսկերիչ 243  
 Թափօն 185  
 Թափօն, Ջարարի դուստրը 182  
 Թելի, աստապատցի Ատոմի կողակիցը 232  
 Թելիմյանց Դավիթով Կարապետ, գորչեցի 164  
 Թելմուր խան, Մակվի սարդար 16-17, 19, 83  
 Թեոդորոս եպ., Երուսաղեմի (Մաղիմի) պատրիարք 161  
 Թիերրի ժան-Միշել 109, 111, 157, 160, 162, 165, 186  
 Թիլմանյան Արսեն վարդապետ, Մաղարդա Սր. Ստեփանոս նախավկա վանքի առաջնորդ (1891 թ.) 18, 252  
 Թորթամիշ խան 45  
 Թոռնիկյան Դավիթ, եպիսկոպոս 42-43  
 Թովմա, գրիչ 77  
 Թովմա Մինասենց, գրիչ 12  
 Թովմաս եպիսկոպոս 43  
 Թովմաս Վանանդեցի 47, 214  
 Թորոս 188  
 Թորոս Ասպահանցի, ձեռագրի ստացող 240  
 Թորոս, շամբեցի Ավետիկի հայրը 288  
 Թորոս, տերեմտեցի 174  
 Թորոս, փիլիսոփա 43, 75, 86  
 Թորոս օղի հաճի, թալասցի 166  
 Թորոսյան Կոմիտաս, քահանա 65  
 Թովմյան Հ., 78  
 Թովուզյան Նշան ծ. վրդ., Ատրպատականի բեմի առաջնորդ 65, 227  
 Թրքոյան Արտավազ, արքեպիսկոպոս, Կիլիկիո կաթողիկոսության ընդհ. փոխանորդ 65  
 Թումա, գրիչ 87, 240  
 Թումա, Մաղարդա Սր. Ստեփանոս նախավկա վանքի միաբան 253  
 Թուման, դաշտեցի Ավետիքի եղբայրը 316  
 Թումանյան եղբայրներ, դարադաղցի 56  
 Թումենց Գասպար, վանեցի, Փիրիջանի հայրը 159  
 Թումիկ 307  
 Թունյանց Մկրտիչ, նախիջևանցի 243  
 Թունգ, Անթառանի կողակիցը 314  
 Թօրոս 173  
 Թօրուն, արարեցի 288

**Ժ**  
 Ժան Բատիստ Թավերնին, ֆրանսիացի ճանապարհորդ (1605-1689) 216, 281  
 Ժորդեն դը Սևերակ, Դոմինիկյան հոգևորական 25, 80

**Ի**  
 Իսահակ 319  
 Իսահակ աղա 23  
 Իսաբուն, դուստր Մելիք Պնիկի 68  
 Իսախալենց Ովանիս 309

Իբրահիմ, շահ 68, 92  
 Իբրահիմ շեյխ-ուլ-խալամ 52  
 Իզմատիոս Եվրոկիացի, մահտեսի 104  
 Իզմատիոս Համբեցի, երեց, Իսահակ Մակվեցու աշակերտը 91  
 Իզմատիոս վարդապետ, Մաղարդա Սր. Ստեփանոս նախավկա վանքի առաջնորդ (1882) 251  
 Իման Ալի խան, բուրք խմբապետ 62  
 Իննովկենտիոս ԺԱ, Հոռնի պապ 81, 91-92  
 Իշխան, դաշտեցի Եսայու հայրը 289  
 Իշպուհնե, թագավոր 206  
 Իսահակ Ասպահանցի, գրիչ և ծաղկող 240  
 Իսահակ եպիսկոպոս Փառակեցի Շինարար, Թաղեի վանքի առաջնորդ (1783-1787) 50, 69-70, 76, 93-94, 171  
 Իսահակ (Մահակ) Մակվեցի Արդար, Թաղեի վանքի առաջնորդ (1664-1702, եպիսկոպոս՝ 1677 թ.-ից) 47-48, 50, 67-68, 76, 79, 81, 89-92, 157, 159, 171, 190  
 Իսահակ վարդապետ Նախիջևանցի, Երուսաղեմի նվիրակ 250  
 Իսահակ վարդապետ, Հին Նախիջևանի փոխանորդ 236  
 Իսաղ, Բայազետի փաշա 93  
 Իսիդորոս Մերկատոր 32  
 Իսմայիլ Ա շահ (1502-1524) 13, 67, 89  
 Իսմայիլ շահ 248  
 Իսրայել եպիսկոպոս, Արտազի բեմի առաջնորդ (Դ դարի վերջին քառորդ) 86  
 Իսրայել խալիֆա 16  
 Իսրայել, Հովանների հայրը 234  
 Իսրայել արքունի, վարդապետ 44, 76, 79, 196  
 Իսրայելենց Պողոս 312  
 Իսրանդար խան, սարդար 74  
 Իսրանդար Մուռնի 13  
 Իվան Գրիգորովիչ, Ռուսաստանի ներկայացուցչության գործերի կառավարիչ 222  
 Իրաջե Աֆշար 40

**Լ**  
 Լաբուբնա, ասորի կրոնավոր 32  
 Լազարյան Հ. (Լազար), գնդապետ 14  
 Լազարյան Խորեն վարդապետ (աշխարհական անունն է՝ Վահան, մականունը՝ Լազոլի), Թաղեի վանքի առաջնորդ (1901) 78, 97  
 Լազարովանց Եղազար աղա 15  
 Լալե, մահտեսի 161  
 Լաչին Բեկ 52  
 Լափրի դեներալ 15  
 Լենկ Թեմուր 12, 27, 45, 77  
 Լուսիկ, Փուրունեան մահտեսի Ստեփանոսի դուստրը 163  
 Լոն Գ., Կիլիկիայի հայոց թագավոր (1270 -1289) 43, 86

**Լ**  
 Լազարատ 319  
 Լաբիալ աղա 23  
 Լաբուն, դուստր Մելիք Պնիկի 68  
 Լախալենց Ովանիս 309

**Լ**  
 Լաբուբնա, ասորի կրոնավոր 32  
 Լազարյան Հ. (Լազար), գնդապետ 14  
 Լազարյան Խորեն վարդապետ (աշխարհական անունն է՝ Վահան, մականունը՝ Լազոլի), Թաղեի վանքի առաջնորդ (1901) 78, 97  
 Լազարովանց Եղազար աղա 15  
 Լալե, մահտեսի 161  
 Լաչին Բեկ 52  
 Լափրի դեներալ 15  
 Լենկ Թեմուր 12, 27, 45, 77  
 Լուսիկ, Փուրունեան մահտեսի Ստեփանոսի դուստրը 163  
 Լոն Գ., Կիլիկիայի հայոց թագավոր (1270 -1289) 43, 86

**Լ**  
 Լաբուբնա, ասորի կրոնավոր 32  
 Լազարյան Հ. (Լազար), գնդապետ 14  
 Լազարյան Խորեն վարդապետ (աշխարհական անունն է՝ Վահան, մականունը՝ Լազոլի), Թաղեի վանքի առաջնորդ (1901) 78, 97  
 Լազարովանց Եղազար աղա 15  
 Լալե, մահտեսի 161  
 Լաչին Բեկ 52  
 Լափրի դեներալ 15  
 Լենկ Թեմուր 12, 27, 45, 77  
 Լուսիկ, Փուրունեան մահտեսի Ստեփանոսի դուստրը 163  
 Լոն Գ., Կիլիկիայի հայոց թագավոր (1270 -1289) 43, 86

**Լ**  
 Լաբուբնա, ասորի կրոնավոր 32  
 Լազարյան Հ. (Լազար), գնդապետ 14  
 Լազարյան Խորեն վարդապետ (աշխարհական անունն է՝ Վահան, մականունը՝ Լազոլի), Թաղեի վանքի առաջնորդ (1901) 78, 97  
 Լազարովանց Եղազար աղա 15  
 Լալե, մահտեսի 161  
 Լաչին Բեկ 52  
 Լափրի դեներալ 15  
 Լենկ Թեմուր 12, 27, 45, 77  
 Լուսիկ, Փուրունեան մահտեսի Ստեփանոսի դուստրը 163  
 Լոն Գ., Կիլիկիայի հայոց թագավոր (1270 -1289) 43, 86

**Լ**  
 Լաբուբնա, ասորի կրոնավոր 32  
 Լազարյան Հ. (Լազար), գնդապետ 14  
 Լազարյան Խորեն վարդապետ (աշխարհական անունն է՝ Վահան, մականունը՝ Լազոլի), Թաղեի վանքի առաջնորդ (1901) 78, 97  
 Լազարովանց Եղազար աղա 15  
 Լալե, մահտեսի 161  
 Լաչին Բեկ 52  
 Լափրի դեներալ 15  
 Լենկ Թեմուր 12, 27, 45, 77  
 Լուսիկ, Փուրունեան մահտեսի Ստեփանոսի դուստրը 163  
 Լոն Գ., Կիլիկիայի հայոց թագավոր (1270 -1289) 43, 86

**Լ**  
 Լաբուբնա, ասորի կրոնավոր 32  
 Լազարյան Հ. (Լազար), գնդապետ 14  
 Լազարյան Խորեն վարդապետ (աշխարհական անունն է՝ Վահան, մականունը՝ Լազոլի), Թաղեի վանքի առաջնորդ (1901) 78, 97  
 Լազարովանց Եղազար աղա 15  
 Լալե, մահտեսի 161  
 Լաչին Բեկ 52  
 Լափրի դեներալ 15  
 Լենկ Թեմուր 12, 27, 45, 77  
 Լուսիկ, Փուրունեան մահտեսի Ստեփանոսի դուստրը 163  
 Լոն Գ., Կիլիկիայի հայոց թագավոր (1270 -1289) 43, 86



Խանրեկ, հաֆթվանցի Սարգսի մայրը 289  
 Խանրեկ, ահարեցի Գրիգորի կողակիցը 313  
 Խանգաղ, աստապատցի Բախշումի մայրը 306-307, 316  
 Խանգատ, Մելիք-Ստեփանով Պասկովիչի կողակիցը 305  
 Խանիկով Ն. Վ., Թավրիզում ռուսական հյուպատոս 72-73  
 Խանում 159, 242  
 Խանում, արաբկիրցի մահտեսի Գերրի կինը 300  
 Խանում, մահտեսի Խաչատուրի մայրը 307  
 Խանում, պատվիրատու 240  
 Խանփերի, քիչիկցի 303  
 Խաչատուր 104, 160, 307  
 Խաչատուր արեղա 174  
 Խաչատուր, աստապատցի Էտիլի որդին 313  
 Խաչատուր Գ., Աղբամարի վերջին կարողիկու 97  
 Խաչատուր, Թաղեի վանքի վարդապետ 75  
 Խաչատուր, մալթիացի 173  
 Խաչատուր, մահտեսի Սեւանի փեսան 68-69  
 Խաչատուր, Մաղարդա Սր. Ստեփանոս նախավկա վանքի միաբան 253  
 Խաչատուր, մարտիկ 161  
 Խաչատուր, Մովսեսի հայրը 234  
 Խաչատուր, Շամբ գյուղի տանուտեր 230  
 Խաչատուր Ջուղայեցի 320  
 Խաչատուր, սեթինճի 106  
 Խաչատուր, Սիմեոն Էջմիածնեցի Բզնու-նու եղբայրը 168  
 Խաչատուր վարդապետ 286  
 Խաչատուր վարդապետ Կեսարացի, Նոր Ջուղայի թեմի առաջնորդ 215  
 Խաչատուր վարդապետ, Մաղարդա Սր. Ստեփանոս նախավկա վանքի առաջնորդ (1813 թ.) 250  
 Խաչերես, աստապատցի 232  
 Խաչիկ Ա Արշարունի կաթողիկոս (972-992) 207, 209, 211, 228, 245  
 Խաչիկյան Լ., Մաշտոցի անվան Մատենադարանի տնօրեն 42, 157, 160, 187  
 Խաչիկ, Նազարեթի բռն 300  
 Խաչիկ, շամբեցի Ղևոնդի հայրը 306  
 Խաչիկ արևկավազ, Մաղարդա Սր. Ստեփանոս նախավկա վանքի միաբան 254  
 Խաչո, Մանուկի եղբայր 170  
 Խատիսյան Ալ., ՀՀ վարչապետ 23  
 Խելթը, նվիրատու Փոխանախիկնի կողակիցը 77  
 Խելար 173  
 Խոճում, Մարտիրոսի որդին 104  
 Խոճումիր, վարազնակերտցի Յաղուրի որդին 67  
 Խոսրոշահի, ճարտարապետ 112  
 Խոսրով Ա Անուշիրվան, պարսից թագավոր 11  
 Խոսրով միրզա, Աբաս-Միրզայի որդին 220-221  
 Խորեն, վարդապետ 97  
 Խորեն Ա, Կիլիկիո կաթողիկոս 65, 207

Խոջում, Բախումի որդին 231  
 Խրիմյան Մկրտիչ Ա կաթողիկոս (1892-1907) 17-18, 54-56, 58-59, 83, 96-97, 99, 157, 223-224, 236, 252  
 Խուդավերդեան Բուդոսան, նախիջևանցի 243  
 Խուդավերդի, աստապատցի Վերդու որդին 315  
 Խուռում, Եղիսեի հայրը 233  
 Խոսրեկար, շամբեցի Ղևոնդի մայրը 306  
 Խոջաք, արաբկիրցի, թարգմանի հայրը 301  
 Խոջում, աստապատցի Բախշումի որդին 306, 316  
 Խոսոմսիմ, քիչիկցի Խանփերու մայրը 303

**Ծ**

Ծաղիկ, Գրիգորի մայրը 310  
 Ծատուր, դաշտեցի Եսայու եղբայրը 289  
 Ծատուր, Ջարարի որդին 305  
 Ծատուրյան Սեթի Խան, վաճառական 81  
 Ծեր 184  
 ԾովակաՆ Ն. եպիսկոպոս 244, 247, 249-250  
 Ծովկենց Կոստանդ, աստապատցի Աղամալի և Բագումի հայրը 231

**Կ**

Կարաբեկ Շամշադ, Մակվի քաղաքապետ 61  
 Կարագոյաճան Հովհ., սեպագրագետ 9  
 Կարապետ 173  
 Կարապետ Ա Կեղեցի, կաթողիկոս (1392-1404) 212  
 Կարապետ, ապայճի Մկրտչի որդին 173  
 Կարապետ, արավցի 168  
 Կարապետ, Արտազի թեմի առաջնորդ (1516) 89  
 Կարապետ Բ Ուլենցի, կաթողիկոս (1726-1729) 213, 218, 233  
 Կարապետ, գրիչ 214  
 Կարապետ, դաշտեցի Իշխանի որդին 289  
 Կարապետ երեց, գրիչ 242  
 Կարապետ, Ջարարի հայրը 182  
 Կարապետ, Թաղեի վանքի կրոնավոր 45  
 Կարապետ, հիննախիջևանցի 221, 318  
 Կարապետ, ռուսականցի քարտաշ վարպետ 58  
 Կարապետ վարդապետ 105  
 Կարապետ, թարգմանապետ 76  
 Կարապետեան Գուրգեն, Ականցեցի, փոթագրիչ 171  
 Կարապետյան Կարապետ, ճարտարապետ 112  
 Կարապետյան Ստեփան 236  
 Կարենի Պահլավ, պահլավա-պարբևական արքայատոհմի ճյուղ 33  
 Կեսեանոս, Սիմոնի եղբայրը 305  
 Կիրակոս 173  
 Կիրակոս, Ավագի և Պետրոսի հայրը 232  
 Կիրակոս Ա Վիրապեցի, Թաղեի վանքի քահանա, կաթողիկոս (1441-1443) 88-89  
 Կիրակոս, խոջա Մուքարի որդին 312  
 Կիրակոս, շամբեցի, Հովհաննեսի հայրը 240  
 Կիրակոս, մակվեցի Այտիչենց, Ասլանենց

Մկրտչի բռնը, Պապումի որդին 68  
 Կիրակոս մահտեսի, Մաղարդա Սր. Ստեփանոս նախավկա վանքի միաբան 253  
 Կիրակոս, Մաղարդա Սր. Ստեփանոս նախավկա վանքի միաբան 253  
 Կիրակոս, Միայնակյաց 34, 39, 41, 175  
 Կիւլխաթուն, սեյդավարցի Եղիազարի կինը 304  
 Կոլովե Միխայել, քիչիկցի 304  
 Կոմիտաս Ա Աղցեցի կաթողիկոս (615-628) 241  
 Կոստանդին Ա Բարձրաբերդցի, կաթողիկոս (1221-1267) 42, 66  
 Կոստանդանց Սահակ, թավրիզցի 243  
 Կոստանյանց Կ. 157, 285  
 Կոստիկյան Քրիստինե 16, 169  
 Կրամ, մահտեսի, Ստեփանի պապը 243  
 Կրասովսկի Ա. Ի., գեներալ-լեյտենանտ 13  
 Կուառզանե, ցեղ 9  
 Կուլամիր, վարազնակերտցի 68  
 Կուկունյան Սարգիս 252

**Հ**

Հագարապետ, դաշտեցի Եսայու եղբայրը 289  
 Հաթն Խան Մուլեյման 16  
 Հալալ 287  
 Հախնազարյան Արմեն 39  
 Հախնազարյան Հովհ. 177, 247, 256  
 Հակոբ, գրիչ 77  
 Հակոբ Ե Շամխեսցի կաթողիկոս (1759-1763) 219, 249  
 Հակոբ, Ղուլիկենց Հայրապետի որդին 232  
 Հակոբ, Մաղարդա Սր. Ստեփանոս նախավկա վանքի միաբան 253  
 Հակոբ սարկավազ, գրիչ 240  
 Հակոբ սարկավազ Ջուղայեցի, ձեռագրի պատվիրատու 240-241  
 Հակոբ վարդապետ, Արտազի թեմի առաջնորդ (1486) 89  
 Հակոբ վարդապետ, Մաղարդա Սր. Ստեփանոս նախավկա վանքի առաջնորդ (1430, 1440 թթ.) 239, 242  
 Հակոբ վարդապետ Շամբեցի, Մաղարդա Սր. Ստեփանոս նախավկա վանքի առաջնորդ (1703-1712) 232, 241, 248  
 Հակոբ վարդապետ Ջուղայեցի (ինտագայում կաթողիկոս Հակոբ Գ., 1655-1680) 47, 81, 90-92, 214-215, 217-218, 221, 247-248, 255, 269, 285  
 Հակոբ թարգմանապետ, Մաղարդա Սր. Ստեփանոս նախավկա վանքի միաբան 254  
 Հակոբ (Յակովբ) փիլիսոփա (1485) 239, 245  
 Հակոբյան Էմիլ, գնդապետ 43, 65, 157, 211, 244  
 Հակոբյան-Թաղևոսյան Նազուր 21  
 Հակոբյան Թաթոս, ճարտարապետ 109  
 Հակոբյան Դագար 226-227  
 Հակոբյան (Յակոբեան) Պիլում, դաշտեցի, Մարիամի որդին 288  
 Համազասպ, Գարեգին սրբազանի եղբորորդին 56  
 Համասփյուռ, Քարենց Մարգարի դուստրը 231

Համբարցումեան Սեբրազ 168  
 Համիդ Խաթիպաշահիտ 10  
 Համիդ, օսմանյան կայսր 171  
 Համիկ 307  
 Համփաշ 319  
 Հայդարանիներ, Հայտարանցի, հետաքննիչ ընդհանրապես ընդհանրապես ընդհանրապես 17, 26  
 Հայկազմ, պայազատ 9  
 Հայկազում Աշոտ 256  
 Հայրապետ, աստապատցի Էվազի որդին 232  
 Հայրապետ, Ավետիս աղայի հայրը 108  
 Հայրապետ, թավրիզցի, Ավետիկի հայրը 166  
 Հայրապետ, Հայրապետի որդին 163  
 Հայրապետ, մահտեսի Ավագի որդին 233  
 Հայրապետ, Սևոմի որդին 104  
 Հայրապետ, Մանուկի որդին 170  
 Հանս Ֆիլշեր, պատեր 17  
 Հաջի Միրզա բեկ 48  
 Հասան Ալի, Իսկանդարի եղբոր Ջիանշահի (1437-1467) որդին 12  
 Հասարայան Մուրադ, ճարտ. դոկտոր 111  
 Հարրիսոն Մեյնարտի 22  
 Հարություն, արարբեցի 232  
 Հարություն մահտեսի, բալագետցի Գարրիկի որդին 71  
 Հարություն (Յարութիմ), վանքի Միրզայի որդին 289  
 Հարությունյանց Հովհաննես, ավագ քահանա, Երևանի հայոց կոնսիստորիայի անդամ 53  
 Հերոմ Բ (1289-1301), թագավոր 43  
 Հեղար, ճարտարապետ 39, 112  
 Հերակլ, կայսր 41, 50  
 Հերակլ (Հայրապետ) եպիսկոպոս, Մաղարդա Սր. Ստեփանոս նախավկա վանքի միաբան 246  
 Հերիջան, Բուրնիարի հայրը 232  
 Հերովիս, Հրեաստանի արքա 30  
 Հյուսեին խան 13, 16, 52-53, 250  
 Հոմայունֆար, ճարտարապետ 112  
 Հոռոմ, Բլիսեմի դուստրը 285  
 Հովրյանց Գրիգոր եպ., Թաղեի վանքի առաջնորդ (1868-1873) 85  
 Հովհան երեց Դարբանդաբեցի 240  
 Հովհան Շամբեցի (առնվազն 1690 թ.-ից Պետրոս Շամբեցու արտակիցն էր), Մաղարդա Սր. Ստեփանոս նախավկա վանքի առաջնորդ (ԺԷ դ. վերջ) 241, 248  
 Հովհան (Յոհան, Ոհան) վարդապետ, Մաղարդա Սր. Ստեփանոս նախավկա վանքի միաբան 217, 232, 253-254  
 Հովհան վարդապետ, Մաղարդա Սր. Ստեփանոս նախավկա վանքի առաջնորդ (1732, 1765, 1767) 219-220, 233, 249  
 Հովհան Սեցի 45  
 Հովհաննես 77, 215, 220, 237  
 Հովհաննես, աղանձեցի, Մարտիրի հայրը 286  
 Հովհաննես, արարբեցի 233  
 Հովհաննես, գրիչ 241  
 Հովհաննես Ա Մանդակունի, կաթողիկոս (478-490) 10, 34-35

Հովհաննես Բ Գաբրելյան, կաթողիկոս (557-574) 11  
 Հովհաննես Գ Օձնեցի, կաթողիկոս (717-728) 32, 35  
 Հովհաննես Ե Դրասխանակերտցի, պատմագիր, կաթողիկոս (898-929) 33, 35  
 Հովհաննես երեց, Մաղարդա Սր. Ստեփանոս նախավկա վանքի լուսարար 234  
 Հովհաննես Երզնկացի (Ճորճորեցի) 79-80, 87, 188, 196  
 Հովհաննես (Յոհաննես) եպիսկոպոս, Թաղեի վանքի վանահայր (1574) 45  
 Հովհաննես Ը Կարբեցի, կաթողիկոս (1831-1842) 71, 81, 251, 319  
 Հովհաննես, Իսրայելի որդին 234  
 Հովհաննես, Խոյի քահանա 68  
 Հովհաննես, խոջա, ջուղայեցի թովչի Նիկողոսի որդին 234  
 Հովհաննես-Պողոս Բ, Հոռոմի Պապ 27-29  
 Հովհաննես (Օվանես), Մաղարդա Սր. Ստեփանոս նախավկա վանքի առաջնորդ (1562-1563) 246  
 Հովհաննես ԻԲ, Հոռոմի պապ (1316-1334) 80  
 Հովհաննես, հինջուղայեցի Մախարի որդին 233  
 Հովհաննես սարկավազ, Մաղարդա Սր. Ստեփանոս նախավկա վանքի միաբան 254  
 Հովհաննես, Մաղարդա Սր. Ստեփանոս նախավկա վանքի կրոնավոր 211  
 Հովհաննես Մաղարդեցի 84, 238  
 Հովհաննես նկարիչ 30  
 Հովհաննես, շամբեցի, Կիրակոսի հայրը 240  
 Հովհաննես վարդապետ, Մաղարդա Սր. Ստեփանոս նախավկա վանքի միաբան 245  
 Հովհաննես վարդապետ Աշտարակեցի, Մաղարդա Սր. Ստեփանոս նախավկա վանքի առաջնորդ (1882 թ.) 251  
 Հովհաննես վարդապետ Քավեցի, Թաղեի վանքի վանահայր, Արտազի թեմի առաջնորդ (1728) 92  
 Հովհաննես Մալմաստեցի 77  
 Հովհաննես-Սմբատ (Յովանես) Բագրատունի հայոց թագավոր (1020-1041) 244  
 Հովհաննես վարդապետ Շամբեցի, Կարսի առաջնորդ 93  
 Հովհաննես վարդապետ, քահուկեցի 223  
 Հովհաննես Տավուշեցի, վարդապետ 86  
 Հովհաննես Օրբելի 87  
 Հովհաննեսյան Ռոբերտ 65  
 Հովհաննեսյան Ստեփան 253  
 Հովյան Անդրամիկ 40  
 Հովսեփ, Ազիզի որդին 234  
 Հովսեփ, Թաղեոս Թաղևոսյան վարդապետի եղբայրը 72, 82-83  
 Հովսեփյան Գ. 241  
 Հովսեփյան (Յովսեփեանց) Եսայի վարդապետ, Թաղեի վանքի առաջնորդ (1863-1897) 52, 54-55, 69, 74, 79, 83, 85, 96, 100, 172  
 Հովսեփյաններ, Վանքի գյուղի բնակիչներ 99-100

Հովսեփյան Շահեն, Մաղարդա Սր. Ստեփանոս նախավկա վանքի լիազոր 226  
 Հովսեփ (Յովսեփ) վարդապետ Արտազեցի, Արտազի թեմի առաջնորդ (առնվազն 1243-1247 թթ.) 42-43, 66, 86  
 Հովսեփ (Յովսեփ) վարդապետ, Մաղարդա Սր. Ստեփանոս նախավկա վանքի միաբան 254  
 Հովսեփ, ռատա 179  
 Հովթիխտեր Հարսոմուր, գերմանացի ճարտարապետ 256  
 Հովփսիմ, արքայադուստր 210-211  
 Հունո, շահարդի 251-252  
 Հուշանգ Սեյիում 110  
 Հուրիկ, Քարենց Մարգարի դուստրը 231  
 Հուռոմսիմ, ուղումեցի 77  
 Հուսյան Հովհաննես ծայրագույն վարդապետ 284  
 Հուրի, Ղարաբաղու Ավետարանից Գրիգորի կինը 167  
 Հուրիգատ, վանքի Միրզայի կողակիցը 288  
 Հոռոփսիմ 172  
 Հոռոփսիմ, ապայճի Մկրտչի կինը 173  
 Հոռոփսիմ, տիրացու Գրիգորի դուստրը 174

**Չ**

Չիր Պետրոս, Ավետիքի հայրը 312

**Ղ**

Ղազան 44, 46, 312  
 Ղազար, դաշտեցի Մկրտչի որդին 289  
 Ղազար, խոջա Մուքարի որդին 312  
 Ղազար, մահտեսի, Աստվածատուրի հայրը 234  
 Ղազար Ա Ջահկեցի, կաթողիկոս (1737-1751) 92-93  
 Ղազար երեց, գրիչ 215  
 Ղազար մահտեսի, Մաղարդա Սր. Ստեփանոս նախավկա վանքի միաբան 253  
 Ղազար, վարազնակերտցի 68  
 Ղազար վարպետ, թավրիզցի 315  
 Ղազարյան Պետրոս, Թաղեի վանքի վանահայր 62-63  
 Ղազեօվ Բակո, գոզեցի 164  
 Ղանար, Աղպալի որդին 234  
 Ղասում, խոյեցի նվիրատու 77  
 Ղարաջարա յու 287  
 Ղարիբով Բաղդասար 165  
 Ղարիբով Յակոբ 165  
 Ղարիպ, Պապիկի որդին 104  
 Ղեսանդ, շամբեցի 306  
 Ղուլիկենց Հայրապետ, աստապատցի Հակոբի հայրը 232  
 Ղուրասար սարկավազ, Մաղարդա Սր. Ստեփանոս նախավկա վանքի միաբան 254  
 Ղուրյունան 68  
 Ղուլիջան, մահտեսի 166  
 Ղուկաս 310  
 Ղուկաս, ազուլիցի, Պետրոսի հայրը 287  
 Ղուկաս Ա Կարենցի կաթողիկոս (1780-1799) 50, 93-94, 220  
 Ղուկաս, դպիր 159



Ղուկաս, Մաղարդա Ար. Ստեփանոս նախավկա վանքի առաջնորդ (1376 թ.) 212

Ղուկաս, Մաղարդա Ար. Ստեփանոս նախավկա վանքի միաբան 253

Ղուշիկյանց Արել եպ., Թաղեի վանքի առաջնորդ (1858-1860) 85

Ղևոնդիոս եպիսկոպոս, Արտազի բեմի առաջնորդ (172-190) 83-84, 86

Ղևոնդիոս, Մաղարդա Ար. Ստեփանոս նախավկա վանքի առաջնորդ 238

Ղևոնդ վարդապետ 318

**Ճ**

Ճգնավորյան Հայկազ 63

Ճերմակյանց Մեսրոպ ծ. վրդ., Ատրպատականի բեմի առաջնորդ (1885-1886) 85

Ճիլզազ, Սանդուխտի կողակիցը 233, 249

**Ս**

Մաղաթ, Մելիքի և Օղյանի որդին 231

Մարթոս, Բաղդասարի որդին 241

Մարթոս, մահտեսի 170

Մարթոս, Մաղարդա Ար. Ստեփանոս նախավկա վանքի միաբան 253

Մարթոս, ջուղայեցի 302

Մալիջան, շամբեցի 233

Մալխաս, Սիմոնի և Նունուֆարի որդին 231

Մալում, շամբեցի մահտեսի Պողոսի կինը 316

Մախատ, ղեվանցի 166

Մակար Թ Թեղուտցի կաթողիկոս (1885-1891) 222

Մակար, տեր Մելիքջանի որդին 286

Մակեր Ֆ. 241

Մահամատ, Բեջանի որդին 233

Մաղաքիա, արեղա 43

Մաղաքիա, Մաղարդա Ար. Ստեփանոս նախավկա վանքի միաբան 254

Մաղաքիա վարդապետ, Մաղարդա Ար. Ստեփանոս նախավկա վանքի առաջնորդ (1790-1791) 250

Մաղնու, Մաղնուի որդին 29

Մաղուղ, Ուզուն Հասանի որդին 45

Մամեղով Հասան աղա 236

Մամեղովներ 236

Մամուր, սարդար 56

Մայա, Անտոն աղայի մայրը 108

Մանասերյան Մնացական 236

Մանասեր սարկավագ, Մաղարդա Ար. Ստեփանոս նախավկա վանքի միաբան 254

Մանգասարենց Հարիկ, Մողոմոնի հայրը 233

Մանուել, գրիչ 76

Մանուել, Հակոբ Գ Ջուղայեցու եղբորորդին 91

Մանուել, Ջաքարիա եպիսկոպոսի հայրը 47, 159

Մանուկ 174

Մանուկ, ավաջուղցի մելիք 167

Մանուկ, խոյեցի մահտեսի Եղոյի որդին 163

Մանուկ մոկացի, Թաղեի վանքի պահապան 57

Մանուկ, Նազարեթի որդի 300

Մանուկյան Արամ 59, 61, 99

Մանուկյան Արտակ արք., Թեհրանի բեմի առաջնորդ 205

Մանուկյան Կարապետ ավագ քահանա, Ատրպատականի բեմի առաջնորդական փոխանորդ 65, 225, 253

Մանուկ, սավրիզեղցի Մարխուշի որդին 303

Մանուչար, խոյեցի 69

Մանուչար, ռես Մարգսի որդին 70

Մանուչե, մակվեցի 50

Մաշադի Ռզա 227

Մառիմոս, հռոմեական զորավար 30

Մատրեոս Ա, Կոստանդնուպոլսեցի, կաթողիկոս (1858-1865) 318

Մատրեոս Բ Իզմիրլյան կաթողիկոս (1908-1910) 18, 75, 100, 225, 236, 244

Մատրեոս եպիսկոպոս, Արտազի բեմի առաջնորդ (1321-1335) 88

Մատրեոս եպիսկոպոս, Մաղարդա Ար. Ստեփանոս նախավկա վանքի առաջնորդ (1563) 246

Մատրեոս եպիսկոպոս, Մաղարդա Ար. Ստեփանոս նախավկա վանքի միաբան 230

Մատրեոս Ջուղայեցի 68

Մատրեոս վարդապետ 103-104

Մատրեոս վարդապետ Սպահանցի, Թաղեի վանքի առաջնորդ, Արտազի բեմի առաջնորդ 68, 80, 92

Մարգար աղա, խոյեցի 15

Մարգար, աստապատցի Հարությունի որդին 170

Մարգար, աստապատցի Վելիկի բոռը 305

Մարգար, աստապատցի Քարենց Ջաքարի որդին 285

Մարգար, խոյեցի մահտեսի Եղոյի որդին 163

Մարգար, Խոյի քահանա 68

Մարգար, Վարդանի որդին, Միմասի բոռը 70

Մարգար, Անտոն աղայի որդին 108

Մարգարե, խոջա, պատվիրատու 240

Մարգարեան Հարություն, ագուլիսցի 243

Մարգարե, գրիչ 309

Մարգարիտ 173

Մարգարիտ, Հայրապետի մայր 163

Մարգարիտ, Հովսեփի կողակիցը 108

Մարգարիտ, ղեվանցի (1811) 166

Մարեան 172

Մարթա, մահտեսի Բարսեղի կինը 161

Մարթա, Փորումեան մահտեսի Ստեփանոսի դուստրը 163

Մարիամ, ահարեցի Ջալալի մայրը 306

Մարիամ, ավաջուղցի մելիք Մանուկի մայրը 167

Մարիամ, Ավետիկի մայրը 166

Մարիամ, Թումիկի կինը 105

Մարիամ, դաշտեցի Պիլոմ Հակոբյանի մայրը 288

Մարիամ, քավրիզցի 166

Մարիամ, Թորոս օղյու մայրը 166

Մարիամ, Ավրամի կինը 307

Մարիամ, խոյեցի մահտեսի Եղոյի կինը 163

Մարիամ, խոյեցի Հովհաննեսի դուստրը 316-317

Մարիամ, մահտեսի Մաթեոսի կինը 170

Մարիամ, շամբեցի Ավետիկի կողակիցը 288

Մարիամ տատ 242

Մարիմոս 174

Մարկոս, չորսեցի, պատվիրատու (1686) 240

Մարկոս վարդապետ, Մաղարդա Ար. Ստեփանոս նախավկա վանքի առաջնորդ (1505-1506) 245

Մարտիրոս, ավաջուղցի 162

Մարտիրոս, Հովհաննեսի որդին 172

Մարտիրոս, մոնցի 162

Մարտիրոս, Պահատուրի որդին 172

Մարտիրոս եպիսկոպոս (1587), Մաղարդա Ար. Ստեփանոս նախավկա վանքի առաջնորդ 213, 246

Մարտիրոս երեց, գրիչ 242

Մարտիրոս մահտեսի, Թ. Առաքելի վանք 105

Մարտիրոս վարդապետ, ձեռագրի ստացող 240, 254

Մարտիրոս վարդապետ, մահտեսի 287

Մարտիրոս վարդապետ, Մաղարդա Ար. Ստեփանոս նախավկա վանքի միաբան 230

Մարտիրոսյան Հ. 43

Մարութ, աղանձեցի Հովհաննեսի որդին 286

Մարութ նախասարկավագ, Մաղարդա Ար. Ստեփանոս նախավկա վանքի միաբան 253

Մարութ Սյունեցի, գրիչ, ծաղկող և կազմող 240

Մարքար, խոջա 310

Մարքարիտ, Գարանլի օղլի մահտեսի Յարությունի կողակիցը 107

Մարքարյան Գալուստ, աստապատցի 286, 304

Մելք Մեհեր, պատվիրատու 240, 247

Մելիք, գրիչ 240

Մելիք-Թանգյան Ներսես (Նիկողայոս) արքեպիսկոպոս, Ատրպատականի բեմի առաջնորդ 19-24, 63-64, 101, 225-226, 252

Մելիք-Թանգյան Պետրոս 225

Մելիք-Միլզա, նվիրատու 78, 96

Մելիքյան Թորգոմ արեղա (աշխարհիկ անունը՝ Ջաքետ), Մաղարդա Ար. Ստեփանոս նախավկա վանքի առաջնորդ (1942-1947) 225-226, 253

Մելիք Նավի, ջուղայեցի Էսմիազի որդին 106

Մելիք-Պապյան Մելիք-Ստեփանյանց Ավի, ջուղայեցի 222

Մելիք-Պապյան Մելիք-Ստեփանյանց Գալուստ, ջուղայեցի 222

Մելիք-Պապյան Մելիք-Ստեփանյանց Գուլգուլ, ջուղայեցի 222

Մելիք-Ստեփանեանց Ալի, ջուղայեցի 224, 318

Մելիք-Ստեփանյանց Ավի 243

Մելիք, Օղյանի կողակիցը 231

Մելիքիսեղեն Գառնեցի կաթողիկոս 246-247

Մելիքիսեղեն, մահտեսի Ակորի որդին 162

Մելիքսեր արեղա, պատվիրատու 239

Մելիքսեր վարդապետ, Մաղարդա Ար.

Ստեփանոս նախավկա վանքի միաբան 254

Մելքիսեթ, մահտեսի 173

Մելքոն, մահտեսի 161

Մելքոն, Փորումեան Ստեփանոսի որդին 162

Մելքոն երեց Ջուղայեցի, գրիչ 241

Մելքոն Կաֆայեցի, Թաղեի վանքի վարդապետ 49

Մելքոնյան Հ., ասորագետ 29, 32

Մելքուն, դաշտեցի Ակրտչի որդին 289

Մեհրուժան հայրապետ, Արտազի բեմի առաջնորդ (240-279) 86

Մելեցի Դաստ 227

Մեսրոպ Բաղիշեցի, վարդապետ 77, 90

Մեսրոպ Մակվեցի 224

Մեսրոպ, Մաղարդա Մաղարդա Ար. Ստեփանոս նախավկա վանքի միաբան 253

Մեսրոպ վրդ. Արտագեցի, Արտազի բեմի առաջնորդ (1335-1359), կաթողիկոս (1359-1372) 27, 44, 80, 88

Մերկերիտ, բայազետցի Հովոյի որդին 166

Մելիքեան Բարսեղ Երեվանցի, Գավիր կաթողիկոսի եղբայրը 160

Մելիքեան, հախվերիզցի Եղոյի որդին 162

Մելիք-Ստեփանեան Օհաննես, ջուղայեցի 304

Մելիք Փանոս, ավաջուղցի Մարտիրոսի եղբայրը 162

Մելքոն, բայազետցի Հովհաննեսի որդի 167

Մելքոնեանց Ակրտչի 79

Մերմիմ, շամբեցի մահտեսի Հարությունի կինը 316

Մերոն, Մահակ քահանայի հայրը 90

Միլաններ, թղթական թռչվոր ցեղախումբ 26

Մինա, խոյեցի Օվանեսի կողակիցը, Ակրտչի հայրը 288

Մինաս, բայազետցի Մուրադի հայրը 185

Մինաս, Բարսեղի որդին 31

Մինաս եպիսկոպոս, Արտազի բեմի առաջնորդ, Թաղեի վանքի վարդապետ (1743-1759) 92-93, 105, 1601

Մինաս եպիսկոպոս, Թաղեի վանքի առաջնորդ 48-49, 68-69

Մինաս վարդապետ Տաթևացի 243

Մինասյան Լևոն, նորջուղայեցի 157, 168-169, 171, 241, 256, 285, 288

Մեմուս, քազավոր 9, 206

Միսակյան Սարգիս, դարաշամբցի, Մաղարդա Ար. Ստեփանոս նախավկա վանքի պահապան 226-227, 253, 262

Միրաբեան Արմենակ 168

Միրաթ Թավրիզեցի 89

Միրզա, Ախիճան Աղայճան որդի 107

Միրզա Ազալի 73

Միրզախանեան Ղևոնդ, վանցի 164

Միրզա Մամեղ խան 222

Միրզա Ջալալ 217

Միրզա, վանցի, Հուրիզատի կողակիցը 288

Միրզոյան Մարգար, գրաբեր 58

Միրք 319

Միրիջան, Թաղեոսի որդի, Մակվի կալվածատեր 13

Միրայել, գրիչ 240

Միրայել Ասորի, մատենագիր 30, 77, 212

Միրայել Ա Մեքաստացի կաթողիկոս (1567-1567) 246

Միրայել Ա քարոմապետ, Մաղարդա Ար. Ստեփանոս նախավկա վանքի առաջնորդ (1636) 247

Միրայել (Մուրել) Բ վարդապետ Շամբեցի (1663-1680), Մաղարդա Ար. Ստեփանոս նախավկա վանքի առաջնորդ 216, 231-232, 240, 242, 247-248, 253

Միրայել (Մուրել) Գ վարդապետ (1746-1763), Մաղարդա Ար. Ստեփանոս նախավկա վանքի առաջնորդ 219, 233, 249

Միրայել մահտեսի, Խաչատուրի որդին 174

Միրայել, փանիկցի Հարությունի որդին 163

Միրել, Հովսեփի որդին 108

Մյսիքար, գրիչ 188

Մյսիքար, գրիչ, եպիսկոպոս, Մաղարդա Ար. Ստեփանոս նախավկա վանքի առաջնորդ (1430, 1440) 212, 239, 245

Մյսիքար Այրիվանցի, պատմագիր (ԺԳ-դար) 35

Մյսիքար Անեցի, պատմագիր (ԺԲ-ԺԳ դարեր) 33, 35

Մյսիքար Ապարանեցի, մատենագիր 212

Մյսիքար եպիսկոպոս, ձեռագրի նորագող 239, 253

Մյսիքարիչ, Արտազի բեմի առաջնորդ (1406) 88

Մյսիքարիչ, գրիչ 88

Մյսիքարյանց Ստեփանոս եպիսկոպոս, Ատրպատականի բեմի առաջնորդ (1886-1892) 85

Մկրտիչ 69

Մկրտիչ, ապալքի

Մկրտիչ, աստապատցի ուստա Պողոսի որդին 233

Մկրտիչ, դաշտեցի Իշխանի որդին 289

Մկրտիչ, Թաղեի վանքի քահանա 77

Մկրտիչ, խոյեցի Օվանեսի և Մինայի որդին 288

Մկրտիչ, Մաղարդա Ար. Ստեփանոս նախավկա վանքի միաբան 254

Մկրտիչ, Մարտիրոսի որդին 174

Մկրտիչ, Մելիքի և Օղյանի որդին 231

Մկրտիչ, նկարազարդող 76

Մկրտիչ, ուսաստանցի թարսաչ վարդապետ 58

Մկրտիչ Արտագեցի, ԺԷ դարի Արտազի բեմի առաջնորդ 85

Մկրտիչ եպիս., Թաղեի վանքի վանահայր (ԺԶ դար) 45-47

Մկրտիչ եպիսկոպոս, Թաղեի վանքի վանահայր 175, 178

Մկրտիչ եպիսկոպոս, Մաղարդա Ար. Ստեփանոս նախավկա վանքի միաբան 246

Մկրտիչ եպիս. Մակվեցի, (առնվազն 1650-1664 թթ.) Արտազի բեմի առաջնորդ 89-90

Մկրտիչ եպիս. Փոքր, ԺԶ դար Արտազի բեմի առաջնորդ 89

Մկրտիչ երեց, բարդուբացի 91

Մկրտիչ խոջա 312

Մկրտիչ Մելիք Նազն 106

Մկրտիչ վարդապետ Թաղիշեցի (Մկրտիչ Նաղաչ) 244

Մկրտիչեան Օհաննես, մելիք Ստեփանի փեսան 302

Մկրտչյան Եղիշե քահանա, Մալմաստի առաջնորդական փոխանորդ 78, 100-101

Մկրտչյան Մանուկ, Թաղեի վանքի ժամանակավոր վերահսկող 79

Մկրտչյան Ռուբեն 78

Մկրտում, շամբեցի (1757) 288

Մնացական, մահտեսի 173

Մնացական մահտեսի, բայազետցի Գորդի որդին 161

Մնացական երեցվոր, Արանեսի որդին 165

Մոկացի Հարություն (Ախպեր Հարություն) 60, 172

Մոկիք Ալի բեկ 308

Մոկալալի (Մոկալալ) բեկ 235

Մովսես, Ավետիքի որդին 234

Մովսես, գրիչ (1685) 240

Մովսես, դաշտեցի Իշխանի որդին (1777) 289

Մովսես, երևանցի 56

Մովսես, Խաչատուրի հայրը 234

Մովսես, տանուտեր 77

Մովսես Գ Տաթևացի կաթողիկոս (1629-1632) 89, 214, 217

Մովսես երեց 232

Մովսես Խորենացի 29-30, 32-34, 38, 41, 78

Մովսես մակվեցի, Նազուրի հայրը 67

Մովսես վարդապետ, գրիչ 239

Մովսես վարդապետ, Մաղարդա Ար. Ստեփանոս նախավկա վանքի միաբան 254

Մովսեսեան Գարեգին 167

Մովսեսյան Հուսիկ, վարդապետ 215

Մսր 172

Մրվաթ, մահտեսի Յականի որդին 306

Մուսավի Մակվեցի 224

Մուսեմ Մոհամադ-գաղն 200

Մուլլին, շամբեցի Շեքեմ Գավրի մայրը 306

Մուհամմադ Իբրահիմ, խան 73

Մուհամմադ խան Դաջար 51

Մուշե եպիսկոպոս, Արտազի բեմի առաջնորդ (93-123) 83, 85

Մուշեղ 310

Մուշեղ Մոկացի 62

Մուշեղյանց Գրիգոր եպիսկոպոս, Ատրպատականի բեմի առաջնորդ (1879-1882) 85

Մուսավի, ճարտարապետ 112

Մուստաֆա, աղա 26

Մուրադ, բայազետցի 50, 184-185

Մուրադ (Մուրատ) Սիմեոն Էջմիածնեցի Բզումուն հայրը 94, 160, 168

Մուրադ (Մուրատ) Սեբաստացի 60, 224

Մուրատ 319

Մուրատ, Ջաքարի որդին (1721) 182

Մուրատ, Նազարեթի բոռ 300

Մուրատխան, ահարեցի Ջալալի որդին 306

Մուրատխան, ռես 68

Մուրրուզա խան 17



Մուրվար, ավաջուղցի մելիք Մանուկի կի-  
նը 167  
Մօսու, մելիք 160

**Յ**  
Յակոբ, բայազետցի չամաղչի Այվազի  
եղբայրը 170

Յակոբ, բայազետցի Հովոյի որդին 162  
Յակոբ, Թաղեի վանքի տնտես 45-46  
Յակոբ, մահտեսի 159

Յակոբ, մահտեսի Մաքեռնի որդին 170  
Յակոբ, Մաղարդա Սր. Ստեփանոս նա-  
խավկա վանքի միաբան 253

Յակոբ, Մերկերիտս բայազետցի Հովոյի  
որդին 166

Յակոբ մահտեսի, շամբեցի մահտեսի  
Հարությունի և Մերիմի որդին 316

Յակոբ նախասարկավագ, Մաղարդա  
Սր. Ստեփանոս նախավկա վանքի  
միաբան 253

Յակոբջան, աստապատցի Հարությունի  
որդին 170

Յակոբջան, Պողոս խոջայի որդին 310  
Յակոբ սալմաստեցի մելիք 315

Յակոբ վարդապետ, ԺՁ դար Արտազի  
թեմի առաջնորդ 89

Յակոբ փակակալ, Մաղարդա Սր. Ստե-  
փանոս նախավկա վանքի միաբան  
253

Յակօ, բայազետցի Մուրադի եղբայրը  
185

Յաղուբ վարագնակերտցի, Խոնդամիրի  
հայրը 67

Յավրի, սալմաստեցի 50  
Յատիկ, Փիրքամայի կինը 319

Յարութեն, հախվերիցի Եզոյի որդին 162  
Յարութենուհանս Վարդան, տաշվերան-  
ցի 165

Յարութիս, աստապատցի 170  
Յարութիս, արաբկիրցի մահտեսի Պողո-  
սի որդին 301

Յարութիս, թավրիցցի 318  
Յարութիս մահտեսի, կարնեցի 159

Յարութիս, Նազարեթի որդի, թող 300  
Յարութիս, շամբեցի մահտեսի 316

Յարութիս, Մարգիսի որդին 108  
Յարութիս, Վարդանի եղբայրը 165

Յարութիս, փանկեցի 163  
Յարութիսնան Ա. 9  
Յարութ, շամբեցի 289

Յոհաննես, արաբկիրցի մահտեսի Պողո-  
սի որդին 301

Յովակիմ եպիսկոպոս 53  
Յովան 319  
Յովանես երեց, Թաղեի վանքի կրոնավոր  
46

Յովանիս 319  
Յովանես, Մաղարդա Սր. Ստեփանոս  
նախավկա վանքի դոնապահ 253

Յովհաննես մահտեսի, Ներսես վարդա-  
պետ Հովեցու եղբայրը 90  
Յովհաննես, Փիրքամայի դուստրը 319  
Յովբաշյան Մաղարե-Բեկ 54  
Յոմուխան, Ջաքարի դուստրը 306  
Յոմանանս Վարդան, եկրոկեցի 81  
Յոսեփ, աստապատցի Կոստանց Մեհրա-  
պի որդին 68  
Յովսեփ, Անեսիս աղայի եղբայրը 108

Յուսեն, Մակվի խան 171  
Յուստիկ 287  
Յովագիմ, Նազարեթի թող 300

Յոհաննես 167  
Յոհաննես, ավաջուղցի Մարտիրոսի եղ-  
բայրը 162

Յոհաննես, ավաջուղցի մելիք Մանուկի որ-  
դին 167

Յովաննես, արաբքեցի Բարխուտարի որ-  
դին 300  
Յովանիս, Ջաքարի եղբայրը 305

Յովօ, բայազետցի 166

**Ն**  
Նադիր, Իրանի շահ (1735-1747) 13, 48-49  
Նադր խան 62  
Նազար 310

Նազար, Թաքեռնի որդին 301  
Նազար, խոջա 312  
Նազար, խոջա, նորջուղայեցի մահտեսի,  
Բաղդասարի հայրը 241

Նազար, խոջա Մուրաբի հայրը 312  
Նազար, նորջուղայեցի խոջա 214  
Նազար, որդի Յովակի 70

Նազարեթ, վանեցի տնտես 287, 319  
Նազարեթ, դաշտեցի մահտեսի Ոսկանի  
որդին 308

Նազարեթ, Նոր Ջուղայի դաշտեցի 300  
Նազարյան Կարեն, Իրանում ՀՀ դեսպան  
65

Նազլիխան, շամբեցի Ավետիկի մայրը  
288

Նազու, մակվեցի Մովսեսի դուստրը 67  
Նազուխան Երևանցի Մելիքիսան 168  
Նազուխան, 314

Նազուխան, շամբեցի Ավետիկի դուստրը  
288

Նաբանյան Պողոս 223  
Նալբանդ Ելենց Գևորգ, Նալբանդյան  
Գևորգ (Ընծայր) ծ. վարդապետի հայ-  
րը 97

Նալբանդյան Գևորգ (Ընծայր) ծ. վ., Թա-  
ղեսու առաքյալի, Խոյի և Մակվի ա-  
ռաջնորդ (1901-1908) 18, 51, 58-61, 75,  
97-99

Նալխուն (1650) 287  
Նահապետ, արաբկիրցի մահտեսի 300  
Նահապետ, արաբկիրցի մահտեսի Պողո-  
սի որդին 301

Նահապետ Ա Եղեսիացի կաթողիկոս  
(1691-1705) 217  
Նաղաշ Հովնաթան 221

Նաղայի, Թաղեսու առաքյալի և Ստե-  
փանոս նախավկայի վանքերի թուրք  
պահապան 64, 111, 187

Նաղի Բարաթ, Թաղեի վանքի նախկին  
հովիվ, թուրք 62

Նաղաթեկ, Հայրապետի եղբայրը 104  
Նայիբ Մալբան 52  
Նայիպ, սուլթան 15

Նանօ, ավաջուղցի Մարտիրոսի կինը 162  
Նաջաֆի 62  
Նավասարդ մելիք, մելիք Ներսեսի որդին  
160

Նավասարդյան Ջաքարիս, շամբեցի 225  
Նասրեդդին, Իրանի շահ 73, 82-83, 318  
Նարիաշան, հաֆթվանցի Մարգիսի կո-  
ղակիցը 289

Ներայուչի 182  
Ներսես 319  
Ներսես, Թաղեի վանքի կրոնավոր 68

Ներսես, դարդեցի 287  
Ներսես, Մաղարդա Սր. Ստեփանոս նա-  
խավկա վանքի միաբան 254

Ներսես, Նազարեթի թողը 300  
Ներսես Ա Պարթև Մեծ կաթողիկոս, Գր.  
Լուսավորչի թողը (353-373) 209

Ներսես Ե Աշտարակեցի կաթողիկոս  
(1843-1857) 14-15, 72-73, 82, 96, 237,  
241, 251

Ներսես եպիսկոպոս, Ատրպատականի  
թեմի առաջնորդ 224

Ներսես եպիսկոպոս, Արտազի թեմի ա-  
ռաջնորդ 89  
Ներսես վարդապետ, Գլածորի միաբա-  
նության անդամ 87

Ներսես վարդապետ Գարաշամբեցի,  
Մաղարդա Սր. Ստեփանոս նախա-  
վկա վանքի առաջնորդ (1699-1700)  
248

Ներսես վարդապետ Հովեցի 90  
Ներսես վարդապետ, Մաղարդա Սր.  
Ստեփանոս նախավկա վանքի միա-  
բան 254

Ներսես Տարոնացի 79, 87  
Ներսես, Սիմեոնի որդին 313  
Ներսիսյան Ներսես, ուսուցիչ 226

Ներայուչ 182  
Նիզան, ամիրա 56  
Նիխոր, պարսից գորապետ 11

Նիկողայ Պավլովիչ, ուսուց կայսր 15, 95,  
303

Նիկողաս, վրաց կաթողիկոս 91  
Նիկողայոս եպիսկոպոս Կարբեցի Թա-  
ղեի վանքի վանահայր (1834-1850)  
71-73, 81-82, 85, 96

Նիկողայոս Լյուրացի 79, 196  
Նիկողայոս վարդապետ 251  
Նիկողայոս, մահտեսի 174

Նիկողոս, դաշտեցի Գալուստի եղբայրը  
(1777) 289

Նիկողոս, թոփչի, խոջա Հովհաննեսի  
հայրը 234

Նիկողոս, Մելիքի և Օղլանի որդին 231  
Նովրուզ, մոնղոլ գորապետ 43, 86  
Նորայր եպիսկոպոս Ծովակալան 85

Նորատունկյան Հակոբ վարդապետ Ա-  
խալցիացի, Մաղարդա Սր. Ստեփա-  
նոս նախավկա վանքի առաջնորդ  
(1889-1890) 222, 251

Նումիկ, Թումիկի մայրը 307  
Նումուֆար, Սիմեոնի կողակիցը և Մալխա-  
սի մայրը 231

Նուպար, խոյեցի Մաֆարի կինը 69  
Նուրիալան, շամբեցի Ղևոնդի դուստրը  
306

Նուրիալան, շամբեցի Երեմեց Գավրի կի-  
նը 306  
Նուրջիկ, Ջաքարի կինը 305

**Օ**  
Օաղիլու, քրդական ցեղախումբ 13  
Օալջեան Արամ 165  
Օալջեան Արմենակ 165  
Օահ Աբաս Ա 213-214, 230

Օահրապան Հակոբ ծ. վրդ., Ատրպատա-

կանի թեմի առաջնորդ (1857 թ. հո-  
մնս - 1859 թ. ապրիլ 19) 73

Օահրեկ, սալմաստեցի մելիք Վարդանի  
կինը 315

Օահգուլ, Ասկարի հայրը 313  
Օահեն եպիսկոպոս (124-150), Արտազի  
վանքի առաջնորդ 83, 86

Օահգատ 161  
Օահիսարունյանց Հովհ. 157, 209, 213,  
237, 244, 247, 269, 285

Օահպազանց Հակոբ ծ. վրդ., Թաղեի  
վանքի առաջնորդ (1857-1858) 85

Օահուլիս 77  
Օահուլու դան 239  
Օահ Սաֆի 66

Օահրիպար, աստապատցի Էտիկի կինը  
313  
Օահում 307

Օահում, աստապատցի Աղաջանի մայրը  
287  
Օաղալվար, Օահումի եղբայրը 307

Օանամ, Ալեքսանդր կողակիցը 107  
Օանամ, Էլոյի կին 161  
Օապուռ, Արծրունյաց իշխան 228

Օապուռ Ա (Արտաշիր), Արտաշիր Պա-  
պականի որդին 33  
Օավարշ, եպիսկոպոս Աղվանից, Արտա-  
զի թեմի առաջնորդ (151-171) 83, 85

Օավարշ 9  
Օավարվար, ահարեցի Ջալալի կինը 306  
Օաքար, սավրիզեղցի Մարիտչի կինը 303

Օերմազան (Գալուստ Երեմյանյանց),  
ջուղայեցի (հետագայում՝ Թիֆլիսի  
քաղաքագլուխ) 221, 302

Օերմազանյան, ջուղայեցի (1826) 286  
Օերմազանյանց Գալուստ 220, 285  
Օելօ, ավաջուղցի Մարտիրոսի որդին 162

Օելյի Իրադուլաս 54  
Օիրազի Ա., «Մշակույթի ժառանգություն»  
կազմակերպության պետ 177

Օմավոն, Մաղարդա Սր. Ստեփանոս նա-  
խավկա վանքի միաբան 254  
Օմավոն արքեպիսկոպոս, Մաղարդա Սր.  
Ստեփանոս նախավկա վանքի ա-  
ռաջնորդ (1601-1614) 247

Օմավոն եպիսկոպոս 214-215  
Օոդեր, հիմնախիջևանցի Վարդանյան  
Խաչատուրի կինը 318

Օուջան սուլթան, Վանք գյուղի տեր 60  
Օուշան, Աղապապ տիրացուի մայրը 106  
Օուշան, Գիլամիրի կողակիցը 287

Օուշան, հայոց թագուհի, Հովհաննես-  
Սմբատ թագավորի տիկինը 244

**Ո**  
Ոգուհի, Անակի կինը, Գրիգոր Լուսավոր-  
չի մայրը 33

Ոհանես, Մաղարդա Սր. Ստեփանոս նա-  
խավկա վանքի միաբան 253  
Ոսափ, սավրիզեղցի 108

Ոսգի, Անեսիս աղայի կինը 108  
Ոսկան, դաշտեցի, մահտեսի 308  
Ոսկան, մահտեսի Յականի որդին 306

Ոսկան, մուսխիցի 162  
Ոսկանյան Համազասպ 65  
Ոսկի, դաշտեցի, Պետրոս Մարգիսյանի  
մայրը 289  
Ոսկի, թավրիցցի 166

Ոսկան Հ. 157, 161, 211-213, 215, 244, 249,  
256, 285

Ովանիս, Մուշեղի որդին 310  
Ովան, մահտեսի Յականի եղբայրը 306  
Ովան վարդապետ, ձեռագրի ստացող  
240

**Չ**  
Չամչյան Մ. 42  
Չարուխ, մելիք 46

Չեպեյան Ղևոնդ, արքեպիսկոպոս, Բե-  
րիայի թեմի առաջնորդ (1956-1967)  
65

Չեփինան Յ., վանեցի 170  
Չիրջեան Ա., վանեցի 170  
Չիրջեան Գասպար, վանեցի 170

Չլալատ պարոն Աստուածատուր 161  
Չորանյան Ամիր-Շեխ Հասան Քուչուկ,  
մոնղոլ ցեղապետ 45

**Պ**  
Պապիկ, շամբեցի Ղևոնդի հորեղբայրը  
306

Պապիկ, Փոլատի որդին 104  
Պասկովիչ Մելիք Ստեփանով, ջուղայեցի  
305

Պասկևիչ 14-15  
Պատով, որդի Կոստանց Դեանի 69  
Պարզանց Մուրիս, արքեպիսկոպոս,  
Ատրպատականի թեմի առաջնորդ 83,  
85

Պարոնյան Հարություն և Հակոբ, նյույոր-  
քաբնակ եղբայրներ 63  
Պարսամ, Մանուկի որդի 170

Պետրոս 103, 159, 310, 319  
Պետրոս, ազուլիցի Դուկասի որդին 287  
Պետրոս, Ալլահվերդու որդին 243

Պետրոս, Աղվանից կաթողիկոս 91  
Պետրոս, ավաջուղցի Մարտիրոսի որդին  
162

Պետրոս, ավաջուղցի մելիք Մանուկի որ-  
դին 167  
Պետրոս, Անեսիկի հայրը (1655) 309

Պետրոս, գրիչ 238  
Պետրոս, դաշտեցի Ավետիքի որդին 316  
Պետրոս, երեց 89

Պետրոս, երևանցի 243  
Պետրոս, Էլոյի որդին 161  
Պետրոս, խոյեցի 68

Պետրոս, Կիրակոսի որդին 232  
Պետրոս կրոնավոր 231  
Պետրոս, դարբարացի 161

Պետրոս, մահտեսի 173  
Պետրոս, մահտեսի Ափրիկի որդին 161  
Պետրոս, Մաղարդա Սր. Ստեփանոս նա-  
խավկա վանքի միաբան 253

Պետրոս, ուստա 108  
Պետրոս արքեպիսկոպոս, Մաղարդա Սր.  
Ստեփանոս նախավկա վանքի ա-  
ռաջնորդ (1614-1631) 240, 247

Պետրոս Գարաշամբեցի, ձեռագրի ստա-  
ցող 239  
Պետրոս դպիր Շամբեցի, գրիչ 303

Պետրոս եպիս., Արտազի թեմի առաջ-  
նորդ, Թաղեի վանքի վանահայր  
(1397) 22-23, 44, 46, 49, 64, 88

Պետրոս եպիս. Քոսեցի, Արտազի թեմի  
առաջնորդ 89

Պետրոս երեց, ձեռագրի նորոգող 241  
Պետրոս վարդապետ 172, 175  
Պետրոս վարդապետ, աստապատցի 286

Պետրոս վարդապետ, Արտազի թեմի ա-  
ռաջնորդ 89  
Պետրոս վարդապետ, արքեպիսկոպոս  
Շամբեցի, Մաղարդա Սր. Ստեփա-  
նոս նախավկա վանքի առաջնորդ  
(1677-1703) 217, 231-232, 241-242,  
248, 253-254

Պետրոս վարդապետ, գրիչ 240  
Պետրոս վարդապետ, Թաղեի վանքի վա-  
նահայր (1781-1782) 93

Պետրոս վարդապետ Քաջբերունի Դա-  
գարյան, Թաղեի վանքի վերջին վա-  
նահայր (1914-1948) 101

Պետրոս քահանա (1919) 23  
Պետրոսյան Հայկ 227  
Պետրոսյան Մարտիրոս 222

Պղուզ, Օահումի կինը 307  
Պոնդիոս վարդապետ 188, 196  
Պոնդիոս, Ֆրանցիսկյան միաբանու-  
թյան անդամ 79

Պողոս, աստապատցի ուստա, Մկրտչի  
հայրը 233  
Պողոս, արարեցի 288

Պողոս Բ Գառնեցի կաթողիկոս (1418-  
1430) 212  
Պողոս, աստապատցի ուստա, Մկրտչի  
հայրը 233

Պողոս, արարեցի 288  
Պողոս Բ Գառնեցի կաթողիկոս (1418-  
1430) 212

Պողոս, դաշտեցի Ավետիքի եղբայրը 316  
Պողոս, խոջա 310  
Պողոս, դարբարիցցի 62

Պողոս, Մաղարդա Սր. Ստեփանոս նա-  
խավկա վանքի միաբան 254  
Պողոս խալիֆա 16

Պողոս, շամբեցի մահտեսի 316  
Պողոս միաբան, ձեռագրի կազմող (1627)  
240

Պողոս քահանա 89  
Պոլկուպիտ, հույն գորավար 11  
Պոլոս 174, 242



Ռուսա Բ, քազավոր 10  
Ռուստամ, Բարսեղ Երեվանցու որդին 160  
Ռուստամ, Կախեթի քազավոր (1634-1658) 91  
Ռուստամ, Ուզուն Հասանի բոռը 89

**Ս**  
Սադրեղին Երիզել, վարպետ 132, 200  
Սարգիշ Մուտ 319  
Սալի, արարքեցի Բարխուտարի մայրը 300  
Սահակ 174  
Սահակ արեղա Շախսարանցի, գրիչ 77  
Սահակ եպիս. Սարունյանց Աշտարակեցի (1851-1857), Ատրպատականի բեմի առաջնորդ, Թաղեի վանքի վանահայր 54, 72-73, 82, 85, 96  
Սահակ եպիս. Ալվատյան, Ատրպատականի բեմի առաջնորդ 57, 74, 79  
Սահակ եպիսկոպոս 236  
Սահակ, Թաղեի վանքի վարդապետ 77  
Սահակ, սավրիգեղի Սարխաշի որդին 303  
Սահակեան Սարքեան Մկրտիչ 234-235  
Սահակեան Ստեփան, ցղնեցի 243  
Սամուել եպիսկոպոս 31-32  
Սամուել, իշխան 31  
Սամուել, քահանա 34  
Սալիպ, Բշխենի կողակիցը 285  
Սանա 287  
Սանատրուկ, Արշակունի քազավոր 30-33, 38, 85, 175, 178, 207  
Սանդուխտ, Ճիլագի կողակիցը 233, 249  
Սանդուխտ, Սանատրուկ քազավորի դուստրը 16, 30-36, 38, 40-41, 44, 46-47, 49, 65, 103, 105, 175, 178, 209  
Սանդուխտ, Սիմեոն արքեպ. քույրը 185, 168  
Սանտսենք 167  
Սաջյան Յուսուֆ, Ատրպատականի ամիրա 11-12  
Սասան, քրմապետ 32  
Սասանյաններ, քազավորական տոհմ 32, 33  
Սասանյան Արտաշիր 33  
Սարանեան Խաչիկ, խան 101  
Սարգիս 159  
Սարգիս, Ազիզի որդին 234  
Սարգիս, բայազետցի Հովոյի որդին 162  
Սարգիս, գրիչ 80  
Սարգիս, Թամամի և Հարությունի որդին 107  
Սարգիս, Թորոս օղլու հայրը (1844) 166  
Սարգիս, խառակոնիսցի, ռես 50, 70  
Սարգիս, կրոնավոր 314  
Սարգիս Հայկունի 54-55, 78-79, 97  
Սարգիս, հաֆթվանցի 289  
Սարգիս, դազազ մահտեսի 163  
Սարգիս, մահտեսի Դուխթանի որդին 166  
Սարգիս, Նազուխանի ամուսինը 168  
Սարգիս, Սիմեոնի որդի 174  
Սարգիս, Ստեփանի որդին 308  
Սարգիս, Վարդանի որդին 165  
Սարգիս, վարժապետ 88  
Սարգիս աշնի, Աղապապ տիրացուի հայրը 106  
Սարգիս եպիս., Էջմիածնի սինոդի անդամ 222

Սարգիս Գ Մյուսայլ արտակից կաթողիկոս (1484-1515) 45, 213  
Սարգիս ճգնավոր, Մաղարդա Սր. Ստեփանոս նախավկա վանքի առաջնորդ Դուխթանի հորեղբայրը 212  
Սարգիս մահտեսի, Մաղարդա Սր. Ստեփանոս նախավկա վանքի միաբան 253  
Սարգիս վարդապետ 15  
Սարգիս վարդապետ, Աստալատի Սր. Ստեփանոս վանքի առաջնորդ 234  
Սարգիս վարդապետ, գծող 76  
Սարգիս վարդապետ Կաֆայեցի, Թաղեի վանքի վանահայր 47-48, 67-68, 76, 90-92, 190  
Սարգիս վարդապետ, Կիպրոսի հոգևոր առաջնորդ 91  
Սարգիս քարոնապետ 238  
Սարգիս քալանթար Ջուղայեցի 250  
Սարգիսեան Մամիկոն 305  
Սարգիսեան Պետրոս, դաշտեցի, Ոսկիի որդին 289  
Սարգսյան Եսայի վրդ., Թաղեի վանքի առաջնորդ (1837) 85  
Սարգսյան Սեպուհ արք., Թեհրանի բեմի առաջնորդ 227  
Սարդար, Մակուի խան 24, 101  
Սարխաշ, Սավրիգեղի 303  
Սարո, Գրիգորի որդի (1829) 103  
Սարուխանեան Արամայիս 165  
Սարուխանեան Բաֆիկ 165  
Սարուխանեանց Սարգիս, սավմաստեցի 165  
Սարքեան Դազար 235  
Սարսամ 309  
Սաֆար, հինջուղայեցի, Հովհաննեսի հայրը 233  
Սաֆար, մահտեսի Եղիշի եղբայր 69  
Սեդրակ, ավաջուցի Մարտիրոսի որդին 162  
Սեիդ Միր Աբդուլլա 62  
Սելիմ Ա Անեղ, սուլթան (1512-1520) 13  
Սելուս, մահտեսի 68-69  
Սեպուհ 253  
Սեֆիմ շահ 231  
Սելնար 305-306  
Սէրամ, Ջաբարի դուստրը 306  
Սերավ օղլի Պապիկ 167  
Սիվետարին, կարդինալ 27  
Սիմեոն 78  
Սիմեոն, Աղվանից կաթողիկոս 91  
Սիմեոն, համադանցի 314  
Սիմեոն, Մաղարդա Սր. Ստեփանոս նախավկա վանքի միաբան 230, 253  
Սիմեոն Ա Երևանցի կաթողիկոս (1763-1780) 49-50, 77, 93, 219-220, 242, 249-250  
Սիմեոն Էջմիածնեցի Բզնունի, Արտազի բեմի առաջնորդ, Թաղեի վանքի վանահայր (1806-1820) 51-52, 54-55, 57, 70, 77, 85, 94-95, 106-107, 132, 159-161, 167-168, 171-172  
Սիմեոն 313  
Սիմոն, Անանի եղբայրը 231  
Սիմոն, Նունուխարի կողակիցը և Մախասի հայրը 231  
Սիմոն, Կետեանոսի եղբայրը 305  
Սիմոն կրոնավոր, Ջերմկու վանքի միաբան 215

Սինա, մահտեսի Սելամի քույրը 68-69  
Սինանով Մկրտիչ, գեղանի 164  
Սիոն վարդապետ, Նախիջևանի փոխանորդ 223  
Սիսո, ավաջուցի մելիք Մանուկի հայրը 167  
Սլաք, մահտեսի Յականի հայրը 306  
Սոմեր, Ջաբարի մայրը 305  
Սմբատ, Իվանե Օրբելյանի որդին 12  
Սմբատ Ա, հայոց քազավոր 11-12  
Սմբատյանց Մեսրոպ, վարդապետ, արքեպիսկոպոս, Սր. Ստեփանոս վանքի առաջնորդ (1864-1866) 221-223, 230, 235, 239, 243-244, 251, 318  
Սոլախեան Աղանի 171  
Սոկրատ 39  
Սողոմոն, Մանգասարենց Հարիկի որդին 233  
Սոյրաբալենց Ասատուր 232  
Սոնա, վանեցի Միրզայի դուստրը 289  
Սոփիա, Անտիս արայի դուստրը 108  
Ստեփան, աստապատցի Աղաջանի որդին 287  
Ստեփան, Ատենց Սամվելի որդին 233  
Ստեփան, արաբկիրցի մահտեսի Պողոսի որդին 301  
Ստեփան, Բունիաթի որդին 234  
Ստեփան, Գլխանենց Հակոբի որդին 232  
Ստեփան, մահտեսի Կրամի բոռը 243  
Ստեփան, մելիք 160  
Ստեփան, սավրիգեղի Սարխաշի որդին 303  
Ստեփան եպիս., Արտազի բեմի առաջնորդ 86  
Ստեփան մահտեսի, մահտեսի Եղիշի որդին 70  
Ստեփան վարդապետ, նվիրակ 161  
Ստեփանեան Աստուածատուր, ագուլիսցի 243  
Ստեփանեանց Մուրադ, քիչմիշքափացի, Մասիսյան ուսումնարանի հոգաբարձու 79  
Ստեփանյան Հայկ 226-227  
Ստեփանոս 172  
Ստեփանոս, գրիչ 211  
Ստեփանոս, վարդապետ 43, 303  
Ստեփանոս, Տարսայիմի որդի 44  
Ստեփանոս Դ Հռոմկլայեցի, կաթողիկոս (1290-1293) 43  
Ստեփանոս Ե Սավմաստեցի կաթողիկոս (1545-1567) 213, 246  
Ստեփանոս Լեհացի, քարգմանիչ 76  
Ստեփանոս վարդապետ, խոյեցի 68  
Ստեփանոս վարդապետ, Մաղարդա Սր. Ստեփանոս նախավկա վանքի լուսարար 233  
Ստեփանոս վարդապետ, Մաղարդա Սր. Ստեփանոս նախավկա վանքի միաբան 213, 218, 249, 253  
Ստեփանոս վարդապետ, Մաղարդա Սր. Ստեփանոս նախավկա վանքի սպասավոր և տեսուչ 209  
Ստեփանոս Ջուղայեցի, գրիչ և ծաղկող 212-213, 240-241, 246-247  
Ստեփանոս վարդապետ Ջուղայեցի, Թաղեի վանքի առաջնորդ (1782-1783) 93  
Ստեփանոս Սավմաստեցի 246  
Ստեփան, դաշտեցի Ավետիքի հորեղբայրը 316

Ստեփան մելիք, սավմաստեցի մելիք Հակոբի որդին 315  
Ստրժիգովսկի Յո. 241  
Սրապիոն եպիս., Թաղեի վանքի առաջնորդ 45  
Սրապիոն եպիս., Արտազի բեմի առաջնորդ 89  
Սրուբիատ, աստապատեցի ուսուս Անանի մայրը 306  
Սուլեյման, Գալուստի հայրը 232  
Սուլեյման, Իրանի շահ (1666-1694) 47-48, 91, 216  
Սուլթանում, Աղամալի հայրը 311  
Սուրեն Շիհովի-Վշնասպ, պարսիկ մարզպան Հայաստանում 11  
Սուրենի Պահլավ, պահլավա-պարթևական արքայատոհմի ճյուղ 33  
Սուբար խոջա 312  
Սուբիաս արքեպիսկոպոս, Ատրպատականի բեմի առաջնորդ 223  
Սուքիաս, Դավութենց Սուլթանի որդին 232  
Սուքիաս, Թաղեի վանքի արքեպիսկոպոս 83  
Սուքիաս քահանա, գրիչ 241  
Սքանդար (Իսկանդար), ակ-կոյունլու բուրքձեն տիրակալ (1420-1437) 12, 45, 76, 81  
Սուրբանան, մահտեսի Ալազանենց Սարգսի մայրը 319  
Սոդրաքմիշ, Մակվի իշխան 12  
Սոդոսոն, աստապատցի Հարությունի որդին 170  
Սևբարեցի Սաքո 251

**Վ**  
Վազգեն Ա Պալջյան, կաթողիկոս (1955-1994) 29  
Վահան Մամիկոնյան, սպարապետ 10-11, 34-35, 39  
Վաղարշ (193-213), քազավոր 86  
Վառվառ, շամբեցի Գևորգի դուստրը 306  
Վասիլ, Թաղեի վանքի պահապան 111, 187  
Վարդան 52, 104  
Վարդան, աստապատցի 313  
Վարդան, աստապատցի Քարենց Ջաբարի որդին 285  
Վարդան, բայազետցի Հովոյի որդին 166  
Վարդան, բայազետցի մալաշի Դավոյի որդին 165  
Վարդան, երեցվոյի Հակոբի որդին 165  
Վարդան, համադանցի Սիմեոնի որդին 314  
Վարդան, Յովանեսի որդին 300  
Վարդան, սավմաստեցի մելիք 315  
Վարդան, վարժապետ 88  
Վարդան արքեպիսկոպոս, Մաղարդա Սր. Ստեփանոս նախավկա վանքի առաջնորդ 239  
Վարդան Արեւելի, պատմագիր 30, 86  
Վարդան կրոնավոր, Մաղարդա Սր. Ստեփանոս նախավկա վանքի առաջնորդ (1330) 212, 229, 245  
Վարդան Մամիկոնյան, սպարապետ 10-11, 79  
Վարդան վարդապետ, հիվանդի 104  
Վարդան վարդապետ, մատենագիր 212

Վարդանեան Խաչատուր, հիննախիջևանցի 224, 318  
Վարդանյան Ռ. 31  
Վարդանով Ջավահիր, ջահրեցի 286-287, 320  
Վարդուհի, Եսայի վարդապետի քույրը 104  
Վարդում, մակվեցի Բաղդասարի որդին 68  
Վարքան, Խոնցի Մալաթի որդին 108  
Վարքանյան Վարքան 308  
Վահան վարդապետ, Մաղարդա Սր. Ստեփանոս նախավկա վանքի առաջնորդ (1891) 223  
Վահրամ, նվիրատու Գուրծիի հայրը 241  
Վայցման Կ. 241  
Վասակ, Սյունյաց իշխան 228  
Վեհապետյանց Գևորգ արքեպիսկոպոս, Ատրպատականի և Թաղեի վանքի առաջնորդ 73, 85, 221  
Վերդի, աստապատեցի 314  
Վելիկ, աստապատեցի խոջա 305  
Վիտցկի Նիկոլայ Վասիլի 15  
Վոլիբրամ Քլայա, Իրանում Գերմանական հնագիտական ընկերության տնօրեն 10, 64, 109  
Վորոնցով-Դաշկով, Կովկասի փոխարքա 20  
Վրդանես եպիս., Արտազի բեմի առաջնորդ 89  
Վրդանես եպիս., Արտազի բեմի առաջնորդ (345-351) 86

**Տ**  
Տաշյան Հ. 32  
Տարոնցի Ստեփանոս (Ատոլիկ, Ժ դար), պատմիչ 35  
Տարսայիմ, Եղեգնաց տերը, Գօրգունի որդին 12  
Տեմիրջյան Վարդան, ծ. վարդապետ, Ատրպատականի հայոց բեմի առաջնորդ 65, 175  
Տեր-Արքախանյան Հակոբ վարդապետ 236  
Տեր Ազարիա, գրիչ 239  
Տեր Աղեքսանդր արեղա, Մաղարդա Սր. Ստեփանոս նախավկա վանքի միաբան 253  
Տեր Անանիա, Մաղարդա Սր. Ստեփանոս նախավկա վանքի առաջնորդ (1594 թ.) 247  
Տեր Անդրեաս, Մաղարդա Սր. Ստեփանոս նախավկա վանքի միաբան 254  
Տեր Անտոն, Մաղարդա Սր. Ստեփանոս նախավկա վանքի առաջնորդ (1507 թ.) 245  
Տեր Աստվածատուր արեղա, Մաղարդա Սր. Ստեփանոս նախավկա վանքի միաբան 253-254  
Տեր Ավագ, Մաղարդա Սր. Ստեփանոս նախավկա վանքի առաջնորդ (1430) 239  
Տեր Ավետիս, ձեռագրի ստացող և նվիրատու 242  
Տեր Ավետիս արեղա, Մաղարդա Սր. Ստեփանոս նախավկա վանքի միաբան 253  
Տեր-Ավետիսյան Սմբատ 238

Տեր-Գալստյանց Մկրտիչ վարդապետ Գարաշամբեցի, Մաղարդա Սր. Ստեփանոս նախավկա վանքի առաջնորդ (1870) 251  
Տեր Գալուստ, նախիջևանցի, Եղիսաբեթի հայրը 243  
Տեր Գասպար արեղա, Մաղարդա Սր. Ստեփանոս նախավկա վանքի միաբան 254  
Տեր Գրիգոր, Մաղարդա Սր. Ստեփանոս նախավկա վանքի առաջնորդ (1381) 212, 245  
Տեր Գրիգոր արեղա, Մաղարդա Սր. Ստեփանոս նախավկա վանքի միաբան 253-254  
Տեր-Գրիգորյան Ստեփան վարդապետ, Մաղարդա Սր. Ստեփանոս նախավկա վանքի առաջնորդ (1894) 252  
Տեր Դանիել 162  
Տեր Դավիթ արեղա, Մաղարդա Սր. Ստեփանոս նախավկա վանքի միաբան 254  
Տեր Եսայի, Մաղարդա Սր. Ստեփանոս նախավկա վանքի միաբան 253-254  
Տեր Երեմիա, Մաղարդա Սր. Ստեփանոս նախավկա վանքի միաբան 254  
Տեր Ջաբարիա 76  
Տեր-Թաղեոսյանց Սողոմոն, Քիչմիշքափա գյուղի երեցվոյի 79  
Տեր Թորգոմ 244  
Տեր Թորոս, Մաղարդա Սր. Ստեփանոս նախավկա վանքի միաբան 253-254  
Տեր-Հարությունյանց Գարրիել վարդապետ, Երևանի հայոց կոնստանտնուպոլիսի անդամ 53  
Տեր Դազար արեղա, Մաղարդա Սր. Ստեփանոս նախավկա վանքի միաբան 253-254  
Տեր Դուկաս, Մաղարդա Սր. Ստեփանոս նախավկա վանքի առաջնորդ (1376) 245  
Տեր-Ղևոնդյան Ա. 211  
Տեր Մաղարդա 234  
Տեր Մարգարե 232  
Տեր Մարգարե արեղա, Մաղարդա Սր. Ստեփանոս նախավկա վանքի միաբան 254  
Տեր Մարտիրոս, Արսեն Թոխմախյանի հայրը 252  
Տեր Մարտիրոս արեղա, Մաղարդա Սր. Ստեփանոս նախավկա վանքի միաբան 253  
Տեր Մելիքջան, Մակարի և Էվոմի հայրը 286  
Տեր Սինաս, Մաղարդա Սր. Ստեփանոս նախավկա վանքի միաբան 254  
Տեր-Սինասյան Հակոբ քահանա 237  
Տեր Մկրտիչ, Մաղարդա Սր. Ստեփանոս նախավկա վանքի միաբան 254  
Տեր-Մկրտչյան Ավետիս, ագուլիսցի 256  
Տեր-Մկրտչյան Գալուստ, ագուլիսցի 221, 276, 317-318  
Տեր-Մկրտչյան Կարապետ եպիսկոպոս, Ատրպատականի բեմի առաջնորդ 18-19, 25, 60, 75, 78, 99-100, 225, 236, 238, 241, 243  
Տեր-Մկրտչյան Մկրտիչ, ագուլիսցի 221, 276



Տեր Մովսես արեղա, Մաղարդա Սր. Ստեփանոս նախավկա վանքի միաբան 253

Տեր Յակոբ, Մաղարդա Սր. Ստեփանոս նախավկա վանքի միաբան 254

Տեր Յոհան, գրիչ 241

Տեր-Ներսեսյան Ս. 241

Տեր Ստեփանոս արեղա, Մաղարդա Սր. Ստեփանոս նախավկա վանքի միաբան 254

Տեր Վարդան 234

Տեր Վարդան, Մաղարդա Սր. Ստեփանոս նախավկա վանքի առաջնորդ (1485) 245

Տեր Պետրոս 239

Տեր-Պետրոսյան Մակար վարդապետ, Էջմիածնի Սինոդի առնակալ 237

Տեր Պողոս, Մաղարդա Սր. Ստեփանոս նախավկա վանքի միաբան 254

Տեր Սամուել, Մաղարդա Սր. Ստեփանոս նախավկա վանքի միաբան 253-254

Տեր Սարգիս, Մաղարդա Սր. Ստեփանոս նախավկա վանքի առաջնորդ (1332) 241, 245

Տեր Ստեփանոս, պատվիրատու 240

Տեր Ստեփանոս, Մաղարդա Սր. Ստեփանոս նախավկա վանքի միաբան 254

Տերսերյան Գառնիկ 65

Տեր Փիլիպոս, Մաղարդա Սր. Ստեփանոս նախավկա վանքի միաբան 254

Տերեանց Աղէքսանդր, ագուլիացի Ավետիսի որդին 318

Տերեանց Մկրտիչ աղա, իշխան 318

Տեր Յովանես, Մաղարդա Սր. Ստեփանոս նախավկա վանքի միաբան 254

Տեր-Յովսեփեան Ստեփան, տնակերտցի 243

Տիգրանյան Ս., ՀՀ Արտաքին գործերի նախարար 22

Տիրատուր, Թառնիկի և Թանկումի որդին 307

Տիրատուր, Շահումի հայրը 307

Տիրատուր արքեպիսկոպոս, Արտազի թեմի առաջնորդ (Է դար) 41, 86

Տիրացու 79

Տիրացու Ա եպիս., Արտազի թեմի առաջնորդ, Թառնիկի վանքի վանահայր (1285-1298) 43-44, 75, 86

Տիրացու Բ եպիս., Արտազի և Ատրպատականի մյուս հայաբնակ շրջանների հայ կաթողիկոսների առաջնորդ (1329-1361) 80, 87-88, 159

Տրդատ Բ, հայոց թագավոր (216-256) 33

Տրիփուն վարդապետ Սեբաստացի, Մաղարդա Սր. Ստեփանոս նախավկա վանքի առաջնորդ (1901-1902) 252

Տոբիա, հրեա 30

Տունուդու, Սիմեոնի որդին 313

Տուփում, Պողոսի կինը 68

Տոնապետ, մշակերտցի 105

**Տ**

Յական, մահտեսի 306

**ՌԻ**

Ուրեյդուլայի (Իբայդուլայի) բուրդ բորքապատակ շեյխ 16

Ուզուն Հասան, ակ-կոյունլու բուրքմեն տիրակալ 12, 45, 89, 213, 229

Ուլբուզա, ցեղ 9

Ուլուխոջյան Գաբրիելա 285-286, 300, 303

Ուրուջյան Էդուարդ, ճարտարապետ 111

Ուլխանես, պատմիչ (Ժ դար) 35

Ուղուր, աստապատցի Վելիկի կինը 305

Ունեու, էրզրումցի տիրացու 105

Ուոչինանց Սարգիս 69

Ուրդուխան, ասիացի Ջալալի որդին 306

Ուրդուխան, սալմաստեցի մելիք Վարդանի որդին 315

**Փ**

Փանոս, աստապատցի 232

Փանոս, դալալ Դուրի որդին 309

Փանոս, խոջա Մարգարի որդին 310

Փանոս, Մուշեղի որդին 310

Փանոս, Շամբ գյուղի տանուտեր 230

Փավստոս Բուզանդ 32, 41

Փարամազ, Հնչակյան կուսակցության նշանավոր գործիչ 60

Փարի, Գարաբաղու Ավետարանից Գրիգորի դուստր 167

Փափազյան Հակոբ, պարսկագետ 53

Փափազյան Վահան (Կոնս) 60-61, 99

Փափազյանց Մ. 285, 303

Փիլիպոս, Անտիոս աղայի եղբայրը 108

Փիլիպոս Ա Աղրակեցի, կաթողիկոս (1633-1655) 46-47, 175, 178, 215, 218

Փիլիպոս վարդապետ, Թառնիկի վանքի վանահայր (1840-ական թվականներ) 85, 96

Փիլիպոսյան Կարապետ (1858-1862), Թառնիկի վանքի առաջնորդ 85, 96

Փիրիջան, քիմիկոս Խանկիչու հայրը 303

Փիրիջան մահտեսի, վանեցի Գասպարի որդին 159

Փիրում, Թումիկի եղբայրը 307

Փիրքամալ 319

Փոխանտիկին, նվիրատու Խելքի կինը 77

Փնջոյեան Քաջբերունի, կարբեցի 305

Փուրումեան Ստեփաննոս 162

**Ք**

Քամալ 307

Քանդարյան Հակոբ վարդապետ Ալեքսանդրապոլցի, Խոր Վիրապի վանահայր (1860-ական թթ.) 38

Քաջբերունի Ինջոյեան, կարմեցի 165

Քարենց Ջաքար, աստապատցի, Մարգարի, Գալուստի և Վարդանի հայրը 285

Քարենց Մարգար, Համասիյուտի և Հուրիկի հայրը 231

Քարիմյան Ջանդ, Իրանի տիրակալ 50, 250

Քերիմ խան 234

Քեռի 251

Քիչիմիր, Մերտնիի հայրը 90

Քիչխարուն, նվիրատու 77

Քյարայի թեկ 52

Քյարիմ, Նախիջևանի խան 219

Քյուրտյան Հարություն 211, 214-215, 217, 244, 246-247

Քոնեցի Հովհաննես 44

Քուսանենց Աստվածատուր, Ստեփանի հայրը 233

Քուսանենց Ստեփան, Քուսանենց Աստվածատուրի որդին 233-234

**Օ**

Օղարաշյան Նիկոլ, գանձակեցի 224

Օետիկ (Ավետիք) 312

Օզանյան Անդրանիկ 21, 60, 62

Օհան վարդապետ, Մաղարդա Սր. Ստեփանոս նախավկա վանքի առաջնորդ (1787-1490) 250

Օհանես մահտեսի, դափանցի 69

Օհանես Տէր Աբրահամյան, բայազետցի 107

Օհաննես 174

Օհաննես, խոյեցի Պողոսի որդին 304

Օհաննես վարդապետ, Սարգիս վարդապետի որդին 303

Օհաննեսեան Խէչան, տնայեցի 304

Օհանջան, խոյեցի Մարիամի որդին 317

Օհանջանյան Սարգիս (Ֆարիսատ) 61

Օղյան, Մելիքի կողակիցը 231

Օմար, Լենկ Թեմուրի թու 12

Օսիփենց Ստեփան 107

Օվանես, դաշտեցի Եսայու եղբայրը 289

Օվանես, դաշտեցի Մկրտչի որդին 289

Օվանես, խոյեցի, Սիմոնի կողակիցը, Մկրտչի հայրը 288

Օվանես, Հայրապետի եղբայր 104

Օվանես, ղեկանցի 166

Օվասափ, դաշտեցի Գալուստի եղբայրը 289

Օրբելյան Հովհաննես, եպիսկոպոս, Սյունյաց մետրոպոլիտ 79

Օրմանյան Մ. 42, 84-85, 213

**Ֆ**

Ֆարայի թեկ 235

Ֆարայի (Ֆարսիալի) շահ 70, 169, 251, 308

Ֆալամաքի, Թեհրանի համալսարանի ճարտարապետության խակուլտետի դասախոս 132

Ֆայել էֆենդի, գորսիարմանատար 62

Ֆարդուգատեանց Դազարեան Միլիսակ 170

Ֆլորենց Մովսես, Բեկի կողակիցը 232

Ֆրանգյան Երվանդ 109, 157, 168-169

Ֆրմենց Հայրապետ, աստապատցի Գալուստի հայրը 231-232

Ֆիլիպոս, Մաղարդա Սր. Ստեփանոս նախավկա վանքի միաբան 254

Ֆրանգյան Երվանդ 109, 157, 168-169

Ֆրմենց Հայրապետ, աստապատցի Գալուստի հայրը 231-232

**Ա**

Աախեն քաղաք, Գերմանիա 256

Աբաղան 64

Աբաղա, Ապաղա 17, 20, 26, 40, 60

Աբարան, գավառ 16

Աբելիանիս ցեղի երկիր 9

Աբելյանը 9

Ագուլեաց գաւառ 53

Ագուլեցոց Սր. Աստվածածին եկեղեցի, Շուշի 36

Ագուլիա 15, 38, 52, 75, 95, 220, 243, 287, 294, 303, 317

Ագուլիա Ներքին 318

Ագուլիա Վերին 318

Ադանա, քաղաք 80, 87, 188

Ադրբեջան 95

Ադրբեջան, մարզ 14

Ադրբեջանի Հանրապետություն 36, 207

Ազաղակ 233

Ազատ 209

Ալագեանի լեռնաշղթա 26

Ալանաց երկիր 9

Ալաշկերտ 46

Ալեքսի 69

Ալեքսանդրապոլ քաղաք 24, 53, 320

Ալ, Ալի, գյուղ 301, 314

Ալի-Բայ կոչված ամրություն 62

Ալուր, Ալուր 37

Ախտիկ Ներքին, Սարայ գավառ 61

Ախտիկ Վերին, Սարայ գավառ 61

Ախտարյուրի ազարակ 229

Ալանց գյուղ 90, 171

Ալի (այսօր Ալի անվամբ) ձոր 187

Ալուրի գյուղ 53, 62

Ահար 306, 313

Ադանա, գյուղ, գյուղատեղի, Սյունիք 286

Ադրակ գավառ, Վասպուրականի նահանգ 22, 38, 96-97, 207, 215

Ադրբեյրան, Ադրբեյրանի վանք 37

Ադրուլաղ գյուղ 66, 71

Ադուլ գավառակ 24

Ադուլ գյուղ 71

Ադուլիզ գյուղ 75

Ադրամար 97, 100, 132, 245

Ադուլիտ 90

Ադուլյուրակ գյուղ 75

Ադուլ գետ 206

Ադուլանից աշխարհի 77, 91

Ադուլ գյուղ 12

Ամենափրկիչ վանք, Նոր Ջուղա 77

Ամերիկյան կոմիտեի որբանոց 23

Ամիդ քաղաք 37, 77

Ամպ գյուղ 37

Այրարատյան գավառ 12

Այրիվանք տես Գեղարդական

Անգրա Սր. Աստվածածին վանք 36

Անգղ գյուղ 36

Անգուրակ, լեռնանց 66-67

Անդրեոբոլո (Հովի) եկեղեցի 206-207

Անդրկովկաս 223

Անի մայրաքաղաք 211, 314

Անիի Մայր տաճար 231

Անիշերգայա (Անիշերիբգա) երկիր 9

Աշտարակ 62

Ապարան 46

Ապրակունյաց Վերին վանք, Երնջակ գավառ 212

Աջանան, գյուղ Նախիջևանում 308

Առաջնորդարանի շենք, Թավրիզ 96

Առաքելոց երկիր տես Արտազ գավառ

Ասիա 12

Աստապատ, Ազտապատ ավան, գյուղ, գյուղաքաղաք 95, 170, 206, 209-211, 214-215, 217-218, 224, 229-230, 235-236, 242-244, 248, 250, 252, 286-287, 292-293, 295-299, 304-306, 313-316

Աստրախանի թեմ 19

Ավաջուղ (Օվաջուղ) գավառակ, նահանգ 15, 24, 167

Ավարայր գյուղ 41

Ավարայրի դաշտ 10, 41

Ավետիկ Սր. Աստվածածին վանք, աղբյուր 37

Ավետիկ Սր. Թառնիկի վանք 37

Ավետարանոց ավան, Վարանդայի գավառ 36

Ավգարիկ գյուղ, Սարայ գավառ 61

Ավստրիա 65

Ատենց Արքանամի արտ 232

Ատրպատական (Ազերբայջան) նահանգ 9-17, 19-23, 25-27, 40, 43, 45, 47, 51, 53-54, 57, 59-61, 64-65, 71-73, 79-83, 95-96, 109, 207, 210, 221, 228, 234, 236, 238, 241, 286

Ատրպատական Արևելյան 82

Ատրպատական Արևմտյան 39, 82

Ատրպատական Հարավային 229

Ատրպատականի թեմ 73, 75, 78, 85, 96, 99-102, 221, 223-225, 227, 236, 238, 243, 253

Ատրպատականի հայոց առաջնորդարան 75-76, 95, 235-236

Ատրպատականի հայոց կրթական և ազգային հաստատություններ 226

Արարական խալիֆայություն 11

Արագածոտն 53

Արագածոտնի մարզ 183

«Արամյան» արական դպրոց 96

Արամյան քաղաք 226

Արարկի, Արաակի 174, 300-301

Արարատ տես Գավառ գյուղ

Արարատ լեռ 24, 26, 86

Արարատյան դաշտ 16, 25, 46, 53, 59

Արարք, Արարք գյուղ 209, 215, 228, 233, 288-298, 300, 303

Արարս, Արագ, Երասխ գետ 9, 11, 13-16, 24, 26, 42, 46, 58, 61, 81-82, 87, 206-207, 209-212, 215, 218, 220-221, 223-226, 229-230, 236-237, 239, 244, 319

Արզելանի վանք 77

Արեգունի սար 40

Արդանա գետ 37

Արճեշ գավառ 20, 24, 51, 90, 97, 103

Արշակավան քաղաք 24

**Տեղանունների ցանկ**

Արտազ, Արդաս, Արդուզական գավառ 9-14, 16, 24-27, 30, 32, 33-35, 38-46, 53, 56-58, 60, 63, 66, 78-79, 81-89, 91, 93-94, 96, 99-100, 178, 187-188, 238

Արտազի թեմ 48, 82-83, 85-86, 90-91, 93-95, 188, 190

Արտաշատ 37

Արտաշատ-Էկրատան, ճանապարհ 10

Արցախ 36

Արփի 305

Արքայուն, Արքավուն գյուղ 66-67

Արևելյան Հայաստան (Կովկասյան) 14, 95-96, 206, 221

Արևմտյան Հայաստան (Թուրքահայաստան) 17, 20, 37, 45, 61-62, 253

**Բ**

Բարաջիքի բուրք, Խոյ գավառ 70, 72-73

Բարաջուկ գավառակ 24, 187

Բագրևանդ գավառ 11-12, 81, 90-91, 94, 250

Բագուանա սուրբ Գրիգոր վանք տես Ուլբուզա վանք 91

Բալուի շրջան 37

Բախաջուրի բանգարան 171

Բաղդադ 169

Բաղեշ քաղաք տես Բիբլիս քաղաք

Բաղաջուղ 63

Բայազետ, Բայազիդ, Բայազիթ 13, 17, 23-24, 50, 53, 69, 71, 77, 81, 93, 95, 161, 163, 165-167, 170, 184-185, 290

Բաշքեանդ եկեղեցի 235

Բաշքյանդ տես Դարաշամբ

Բասեն 46

Բաստամ գյուղ 10

Բարդուղիմեոսի վանք, Ադրակ գավառ 54, 96

Բարձրահայաց վանք, Տիգրանակերտ 37

Բարուն գյուղ 199

Բաբու, Բագու 19, 20, 56, 225

Բեքեջիկ տես Բարաջուկ

Բեհարաբիայի թեմ 19

Բերդաբաղ (Նալա) քաղամաս, Թավրիզ 82, 244

Բերիա տես Հալեպ

Բերկրի 20, 51, 61

Բեջանի արտ 232

Բիայնիլի երկիր տես Վանի թագավորություն

Բիբլիսի գավառ, նահանգ, քաղաք 37, 90, 244

Բիստ (Բուստ) գյուղ, Նախիջևան 87, 89

Բղենո Նորավանք, Սյունիք 241

Բյուզանդական կայսրություն 35

Բողոնիս գյուղ, Ուտունիք (Գավառ) գավառ 99

Բոր գյուղ 69

Բջնի 42

Բոնակոբ, Փոնակոբ գյուղ, Սյունիք 214, 225, 230, 320

Բոնեշ գավառ 20, 24, 51, 90, 97, 103

Բուլանդ 51



Բուլղարիա 76, 99

**Գ**

Գանդիման 90  
 Գանձակ քաղաք 13, 19, 36  
 Գանձասար 231  
 Գտնի գավառ 11, 16, 212  
 Գավազ գավառ տե՛ս Ռշտունիք  
 Գարարուլաղի քարահանք 55  
 Գարգար նահանգ 255  
 Գեաղունի կիրճ 60  
 Գելինդիե ավան 40  
 Գեղամա լեռներ 46  
 Գեղարդավանք 31, 53  
 Գեղարքունիքի մարզ 183  
 Գերեթի վանք, Արտազ գավառ 43  
 Գերմանիա 256  
 Գերմանական հնագիտական ընկերություն 109  
 Գեօի ականջ վարելահող 74  
 Գիլան գետ 87  
 Գիրան 209  
 Գիրդաղուլ գյուղ 36  
 Գիւլֆարաջ 235  
 Գլածոր 27, 87, 188  
 Գլածորի համալսարան 196  
 Գյոզա, Գյոկչա (Կոկիսոն) գետ, քաղաք 36, 164  
 Գյումրի տե՛ս Ալեքսանդրապոլ  
 Գյումուշխանե, Կյումուշխանե 305  
 Գողթան, Գողթն, Գողթն գավառ 11, 47, 82, 87, 206-207, 209-210, 215-216, 218, 221, 248  
 Գուլֆարաջ գյուղ 206  
 Գորնի ձոր 60  
 Գոմեր գյուղ տե՛ս Տիրոջ գյուղ  
 Գրխարուլաղ գյուղ տե՛ս Շավարշան գյուղ  
 Գևորգյան ճեմարան, Էջմիածին 225

**Դ**

Դաղի վանք 56  
 Դանալի գյուղ 25  
 Դանիել մարգարե (Դանիել փեյդամբար) վանք տե՛ս Մաղարդա Սր. Ստեփանոս նախավկայի վանք  
 Դաշտ գյուղ, Մոկս գավառ 77, 288-289, 291-292, 296-297, 308, 316  
 Դավալու գյուղ 16, 62-63  
 Դավրեզ, Դարեժ, Դարիժ տե՛ս Թավրիզ  
 Դատվան 168  
 Դարալագյազ, Տարալակեազ 15, 95, 303  
 Դարալու Շամլող տե՛ս Դարաշամբ  
 Դարաշամբ գավառ 24, 77  
 Դարաշամբ, Դարաշամ, Դարաշամլուղ, Շամբիձոր, Շամբի ձոր գյուղ 24-25, 53, 66-67, 95, 206-207, 209, 212-217, 219-221, 223-226, 228-231, 233-238, 240-241, 244-252, 288-289, 291-293, 295, 298, 302-303, 305-306, 308, 316, 318, 320  
 Դարաշամբի վանք, Շամբի վանք տե՛ս Մաղարդա Սր. Ստեփանոս նախավկայի վանք  
 Դարաշամբի բնմ տե՛ս Սր. Ստեփանոս նախավկայի վանքի բնմ  
 Դարաշիչակ գավառ տե՛ս Ծաղկածոր գավառ  
 «Դարի արտ» 232

Դարբանդ 240  
 Դեզդար սար 40  
 Դեհխարդան, Դեհկարկան գյուղ տե՛ս Դուխուրգան գյուղ  
 Դերիկի վանք 252  
 Դիարբեքի քաղաք տե՛ս Անիո  
 Դիրակղազ 66  
 Դիրաք 67  
 Դիրքյանո, Դիրքեանո գյուղ 24, 230, 235, 245, 251  
 Դիզա գյուղ, Խոյ գավառ 71  
 Դիլանջու Բունիաթի արտ 232  
 Դիպակ-դաշ գյուղ 71  
 Դիվաբույնի եկեղեցի 109  
 Դոդա գյուղ 237  
 Դվին 11, 211  
 Դրազարկ վանք, Կիլիկիա 43, 75  
 Դուխուրգան, Թուխուրգան, Տուխուրկան, Տուխուրգան գյուղ 15, 68, 71, 92  
 Դումբուլ 49, 69  
 Դովաթիսօջեհ Նազարի արտ 232

**Ե**

Եարնգայա 235  
 Եղեսիա 29-31, 97-98  
 Եղեգածոր, Եղեգնածոր 46, 53  
 Եղեգիս 12  
 Եղինո գյուղ 11  
 Եվդոկիա 81, 162, 172, 293  
 Երզնկա 188, 196  
 Երնջակ, Երնձակ գավառ, բերդ, դղյակ 46, 53, 77, 82, 207, 212, 218  
 Երևան 13, 15, 18, 22, 49, 53, 61, 69, 78, 96, 105, 160, 168, 187, 216, 237-238, 241, 250  
 Երևանյան նահանգ 18  
 Երևանի բնմ 19  
 Երևանի խամուրյուն, նահանգ 13-14, 51  
 Երուսաղեմ 30, 81, 161, 212, 240, 250  
 Եփրատ 81

**Զ**

Զանգեզուր 53, 287  
 Զանգի գավառ 16  
 Զանգիմար գետ 24, 187  
 Զանգեզուր (այժմ՝ ՀՀ Սյունիքի մարզ) 53, 225  
 Զարգիլ (Շար) 13  
 Զարիշատ 46  
 Զարեանո գավառ տե՛ս Խոյ  
 Զենգիներա Ասպարածին (ման Ասպարազին), Մայրամ-մանա կոչված վանք տե՛ս Սր. Աստվածածին եկեղեցի, Ծործոր

**Է**

Էջմիածին 15-16, 18, 27, 31, 38, 42, 45, 47, 49, 52, 55, 57, 59, 69, 73-75, 78-79, 81-83, 89-92, 92-96, 99, 100, 103-106, 124, 160, 169, 171-172, 185, 214-216, 219, 225-226, 228-229, 237-238, 241, 243-244, 246-248, 250-252  
 Էջմիածնի բանգարան 50, 78-79, 99, 101, 105, 214, 225-226, 243, 286  
 Էջմիածնի կաթողիկոսարան 92  
 Էջմիածնի Մայր տաճար 124  
 Էջմիածնի մատենադարան 78, 237, 239  
 Էրզրում, Արզրում քաղաք տե՛ս Կարին

**Ը**

Ընձանափակի արտ 231

**Թ**

Թաղետո առաքյալի նահատակավայր-գերեզման 12, 41, 43-44, 77, 159  
 Թաղետո առաքյալի մատուռ 110  
 Թաղետո առաքյալի վանք, Թաղետո առաքելոց վանք, Թաղեի, Թաթալուս, Ս. Թաթեի վանք 10, 12-16, 18-27, 39-84, 86, 88-93, 95-113, 132, 157, 164, 169, 170, 172-175, 177-179, 184-185, 187-188, 205, 223, 227-228, 245  
 Թաղետո առաքյալի վանքի, Ս. Թաղեի վանքի, Թաղետո առաքելոց վանքի գյուղ տե՛ս Վանքիգեղ  
 Թաղետո առաքյալի վանքի բնմ 75, 81, 170, 187, 221  
 Թախթա ավան 10  
 Թախունե Խարաբե Բոզորգ 68  
 Թամաշեք գավառակ 24  
 Թամրան գյուղ, Մարայ գավառ 61  
 Թավրիզ, Թարուեզ, Թարվիզ քաղաք 15, 18, 20, 22-23, 33, 39, 45, 47, 49, 56, 59-60, 63-64, 68, 70, 72-74, 76, 78, 80-83, 87, 89, 91, 95-96, 99, 101-102, 111, 166-167, 187, 199-200, 207, 215, 219, 221, 223-224, 226, 233, 235, 237-238, 241, 243-244, 252-253, 290, 295, 315, 318, 320  
 Թավրիզի նահանգ (վիլայեթ) 12  
 Թավրիզի ռուսաց հիպատոսարան 236  
 Թեհրան 39, 64, 73, 111-112, 187, 199, 222, 227, 240, 251  
 Թեհրանի համալսարան 112, 132  
 Թեհրանի հայոց բնմ 205, 227  
 Թիմար գավառ 37  
 Թիֆլիս, Թիֆլիզ քաղաք 19, 56, 72, 94, 170, 217, 221, 255, 286, 292, 302-304  
 Թորոլ (Թմրուլ) 289  
 Թորթա սուրբ առաքելոց 173  
 Թորթատ, Թորթաթ, Թողաթ, Թոխաղ, Թոխաթ, տե՛ս Եվդոկիա  
 Թրանքչի լեռ 44  
 Թուրքիա 13, 24, 26, 216  
 Թուրքմենշայ գյուղ 14

**Ժ**

Ժառանգավորաց վարժարան, Աղբամար 100

**Ի**

Իզդիր 165  
 Իմերեթ 19  
 Իսխան 18  
 Իսպահան, Իսֆահան տե՛ս Նոր Ջուղա քաղաք  
 Իսրայել 132  
 Իրան 9-10, 13-14, 16, 39, 40, 46-47, 49, 63-65, 67, 81-82, 94, 109, 111, 138, 199, 205, 216, 224-228, 250, 253, 286, 308

**Լ**

Լոռի 19, 46  
 Լոնդոն 54

**Խ**

Խամեր վարելահող 74

Խանասորի դաշտ 60  
 Խաշուրի շրջան 314  
 Խառարաստ գյուղ 88  
 Խլար գավառ 42, 51, 103  
 Խնդրակատար Սր. Աստվածածին վանք 37  
 Խոյ, գավառ, շրջան, քաղաք 11, 14-15, 18-19, 21-22, 25-26, 47, 49-52, 58-60, 62, 68-72, 74-75, 78, 81, 96, 98, 100, 112, 163, 209, 219-220, 222-223, 230, 234, 238, 242, 288, 293, 304, 316-317  
 Խոսրովի դղյակ 209  
 Խոտորավանք 228  
 Խորասան 13  
 Խորհրդային Հայաստան 24, 101, 205, 225-226  
 Խոր Վիրապ վանք 38, 86  
 Խրամ քաղաք 212  
 Խուր-Բոնաշեն գավառակ 37

**Մ**

Մաղկածոր (Գարաշիչակ) գավառ 16  
 Միրանավոր եկեղեցի, Արագածոտնի մարզ, Փարսի գյուղ 183  
 Մնկունկասար տե՛ս Դեզդար սար  
 Մովսասար լեռ 37  
 Մործորի (Չորձորի) վանք 24, 64, 79, 80, 112, 187-188, 190, 196, 200, 205  
 Մործորի դպրոց 196, 200  
 «Մոլիկեց գահրեզ», աղբյուր 231, 234

**Ն**

Նալբասար 291  
 Նաղրում վարելահող 74  
 Նալկաթա քաղաք, Հնդկաստան 63, 284  
 Նաղզվան 46, 51  
 Նաղդանոց վարելահող 74  
 Նախեթ 91  
 Նանադա 64  
 Նանուտ վարելահող 74  
 Նանուտա ջուր, աղբյուր տե՛ս Մուրք Սանդուխտա աղբյուր  
 Նապի կոչված կիրճ 44  
 Նասպուտջուղ լեռ 87  
 Նարազիաղին 171  
 Նարախյուն (Գարսգոյուն) գավառակ 24  
 Նարանե, Կարանի 26, 61  
 Նարանի դաշտ 26  
 Նարավանք տե՛ս Սր. Թաղետո առաքելի վանք  
 Նարբի գավառ 16, 231  
 Նարեմի գյուղ 40  
 Նարիզ, Ֆարիզ 66-67  
 Նարին քաղաք 11, 41, 61, 86, 106-107, 165, 216, 305, 313  
 Նարճաղբյուր գյուղ, Գեղարքունիքի մարզ 183  
 Նարմիր մեմաստան 77  
 Նարմիր վանք տե՛ս Սր. Ստեփանոս վանք, Աստապատ  
 Նարս, Դարս 46, 51, 58, 93, 216, 219, 238, 293  
 Նաֆա 190  
 Նեմտրոմական դպրոց, Հավթվան գյուղ 83  
 Նեշադիս 231  
 Նեսադիա 215  
 Նըրխարուլաղ գյուղ տե՛ս Շավարշան գյուղ  
 Նիլիկիա 42-43, 45, 75, 86-88, 205

Նիլիկիո կաթողիկոսություն 83, 205  
 Նիլովարաղ քաղաք տե՛ս Գանձակ  
 Ն. Պոլիս 97, 269  
 Նոգովիտ գավառ 9, 11-12  
 Նոկ, Կոզ գավառ 209  
 Նորավանք 86  
 Նոստանդունապոլիս 30  
 Նովկաս 18, 51, 60, 101, 206, 221  
 Նոտայք 53  
 Նոտուր 26  
 Նորուղ (Նորուղ) գյուղ 66-67  
 Նորուլ գյուղ 75  
 Նրեթից 233  
 «Նուսանի գահրեզ» 234  
 Նուսկաշենի շրջան, Աղբրեջանի Հանրապետություն 36

**Ն**

Նախեթ 65, 242, 248  
 Նախվերիզ, Հախվերիզ, (այժմ՝ Հախվեյիս) գյուղ, Սալմաստ գավառ 165  
 Նադին գյուղ, Մոկս 60  
 Նադպատ 27, 42  
 Նամարյան 10, 225, 314  
 Նամգալիման գավառ 46  
 Նամշեն 10  
 Նայաստան 10-13, 25, 27, 29-33, 35-36, 45-46, 48-49, 53, 63-65, 80-81, 83-84, 87, 188, 209, 214, 216, 226, 228, 255, 287  
 Նայաստանի Հանրապետություն 62, 100, 183, 207  
 Նայական լեռնաշխարհ 51  
 Նայկական մարզ 14  
 Նայոց-Չոր գավառ 36, 61  
 Նայրիկյան ռուսմանարան, Մակու 78-79  
 Նանդանջ 38  
 Նադիճավանք 96  
 Նասան գյուղ, Մարայ գավառ 61  
 Նավակ գյուղ 37  
 Նարանց անապատ, Սյունիք 244  
 Նախթվան, Հավթվան գյուղ, Սալմաստ գավառ 71, 83, 100, 289  
 Նենարի գերեզմանոց 66  
 Ներ գավառ 11  
 Նին Նախիջևան 236-237, 294-295, 303, 318  
 Նին Նախիջևանի դաշտ 236  
 Նին Ջուղա 46, 206-207, 214, 220, 233, 243, 251  
 Նին Ջուղայի գերեզմանոց 207  
 Նին Ջուղայի կամուրջ 236  
 Ննդկաստան 25, 63, 80, 216, 284  
 Ննդստան գյուղ, Հայոց ձոր գավառ 61  
 Նոտմայր 211  
 Նովի եկեղեցի 64  
 Նոսենական կայսրություն 32  
 Նոն 80-81, 91, 188, 190  
 Նոմկլա 42-43  
 Նրեսատան 29-30  
 Նրեշտակապետ վարելահող 74  
 Նունարի գերեզմանատուն 66, 68

**Չ**

Չիրատուր վանք տե՛ս Անգղա Սր. Աստվածածին  
 Չորս-Շամբ տե՛ս Դարաշամբ

**Ղ**

Ղազախ 19  
 «Ղազանգիան» լեռնադաշտ 236  
 Ղալայի եկեղեցի տե՛ս Սր. Աստվածածին, Թավրիզ  
 Ղանարլու 61  
 Ղարարաղ 40, 167, 222, 229  
 Ղարարաղի բնմ 19  
 Ղարաղաղի խամուրյուն, շրջան 18-19, 22, 40, 60, 72, 230, 238  
 Ղարաղարան 209  
 Ղարաղիսեղին 10  
 Ղարաթուրի գյուղ 70-73  
 Ղարա-խաչ 66  
 Ղարաշաման վայր, մարգագետին 40  
 Ղարաջալու գյուղ 89  
 Ղարարուղ գետ 40  
 Ղարարիխա, Կարարիխա գյուղ տե՛ս Թաղետո առաքյալի վանքի գյուղ  
 Ղարարիխա վանք տե՛ս Թաղետո առաքյալի վանք  
 Ղարարիխայի արտ, մագրա 66-67  
 Ղարարիխայի մահաղ 70-71  
 Ղարդա, Ղարդի գյուղ 287  
 Ղրզլու վանք (Կարմիր վանք) 235, 237  
 Ղորուն գետակ 36  
 Ղորուղ, Դորլիս գյուղ 67, 71, 233  
 Ղրխարուլաղ, Ղրխարուլաղ գյուղ 49, 66-67  
 Ղրին 16, 225  
 Ղուշեարխաջ 66  
 Ղուռուշայի այգի 68

**Ճ**

Ճերմակ եկեղեցի տե՛ս Թաղետո առաքյալի վանք  
 Ճվաշ, Ճուաշ գավառ 11, 228  
 Ճուաշոտ, Ճուաշ-ոտ (Չորս) գավառ 9, 13

**Մ**

Մաղրաս 63  
 «Մակարի գահրեզ» աղբյուր 231, 234  
 Մակվի բանտ 12  
 Մակվի բերդ 45, 75  
 Մակու, Մակվի գավառ, շրջան, գյուղաքաղաք, քաղաք 9-10, 12-13, 15-26, 39-40, 43-46, 50, 53, 56-61, 67-70, 72-73, 75-76, 78, 80-81, 83, 88-89, 93, 95-96, 98-101, 157, 164, 171, 187, 212, 229, 236-238  
 Մակու գետ, կամուրջ 44  
 Մակվի դաշտավայր 187  
 Մակվի խամուրյուն 13-14, 16-20, 24-25, 54  
 Մակվի վանք տե՛ս Թաղետո առաքյալի վանք  
 Մակվի վիլայեթ 13  
 Մակու (Բայաթ) գավառակ, մահաղ 24, 67  
 Մահրթան, Մահրթանք գյուղ, Սասուն 37  
 Մահրթանի բերդ, վանք 37  
 Մահլազան գյուղ 18, 59, 66-67, 71, 75, 233  
 Մահմուդի շրջան 26  
 Մաղասերդ 13  
 Մաղարդա Սր. Ստեփանոս նախավկայի վանք 16, 26, 53, 64-67, 81-83, 95, 101, 104, 111-112, 206-207, 209-253, 255-256, 258, 262, 268-269, 276, 279, 281, 284-285, 287, 294, 314, 308, 320



Մաղարղավանք, Մաղարղավանք տե՛ս Մաղարղա Սր. Ստեփանոս նախավկայի վանք

Մաղարթ (Մղարթ), Մաղարթա, Մաղտեաց լեռ 206, 211, 238, 250

Մայրական 221

Մանտան 20

Մաշտոցի անվան Մատենադարան, Երևան 78, 187, 241

Մասիս գավառակ 24

Մասիսեան ուսումնարան, Քիչմիշքափա 79

Մասիս լեռ 9, 10

Մասյացոտն գավառ 9, 12, 206

Մարակերտ (Մարանդ) գավառ 13

Մարաղա գավառ, քաղաք 15-16, 44, 68-69, 80-81, 91

Մարանդ քաղաք 12, 81, 102, 209, 230

Մարաբենդ ավան 206

Մարաց աշխարհ 11

Մարդաստան գավառ 9, 11

Մարիամ Աստվածածին, Մարիամ-նանե, Մայրամ-նանա վանք տե՛ս Ծործորի վանք

Մեծ Հայք 9-10, 12, 35, 39, 87

Մեծ Մասիս 52

Մեծփավանք, Արճնշ 103

Մեղրի 206

Մելիտինե, Մելիտինե (Մալաթիա) 11

Մելիք-Թանգյան քանգարան, Թավրիզ 16, 68, 76, 78, 241

Մենավոր, Մենավորի վանք տե՛ս Թաղեռն առաքյալի վանք

Մերձավոր Արևելք 11, 32, 49

Մյրզա գյուղ 71

Մյանասար 22

Միջին Արևելք 32

Միերի դուռ, Վան քաղաք 206

Մոկս 60, 77, 172

Մոսկվա 54

Մուժամբար գյուղ 68, 96

Մուխտար 62

Մուհամմադբենդ 67

Մուշ քաղաք 37, 51, 225, 252

**Յ**

Յոնրիդաշ, Յոնրի-դաշ գյուղ 67, 71

Յոնջալլիս վայր 71

Յուշ 69

**Ն**

Նազարավա-Խաչան 61

Նախավկայի արտ 232

Նախավկայի թեմ տե՛ս Սր. Ստեփանոս նախավկայի վանքի թեմ

Նախավկայի մենաստան տե՛ս Դարաշամբի Սր. Ստեփանոս նախավկայի վանք

Նախավկայի վանք տե՛ս Մաղարղա Սր. Ստեփանոս նախավկայի վանք

Նախեղոտ գյուղ 91

Նախիջևան, Նախչառան գավառ, գյուղ, քաղաք 11, 13, 15-16, 18, 21-22, 44, 46-47, 53, 59, 61, 82, 87, 93, 95, 171, 188, 207, 210-211, 213, 216-225, 230-231, 234-235, 243, 248, 251-252, 308

Նախիջևանի թեմ 245

«Նանա Մերյամ» վանք, (Մարիամ Աստվածածին) եկեղեցի, սրբատեղի տե՛ս Սր. Աստվածածին, Ծործոր

Նարսիզ գետ 87

Ներսեհապատ գյուղ 11

Նգարաան 20

Նիադ գյուղ 62

Նկարենո վանք տե՛ս Սր. Հարություն վանք, Ռշտունիք գավառ

Նոշար 26

Նորահանի արտ 232

Նորաշեն քաղաք, Գանձակ քաղաք 36

Նոր Բայազետ 251

Նոր Նախիջևանի թեմ 19

Նոր Նախիջևան 290, 303

Նոր Ջուղա քաղաք 51, 63-64, 77, 101-111, 214-216, 219, 234, 238, 241, 300

Նվարակ (այժմ՝ Նիսակ) 11

Նուան 209

Նուշիկ գյուղ 67-68, 71

**Շ**

Շահրադի գյուղ, Վանի նահանգ 252

Շահրախո, Շահրախ 23, 61

Շամախու կամ Շիրվանի թեմ 19

Շամբ գյուղ տե՛ս Դարաշամբ

Շամբի ձոր տե՛ս Դարաշամբ

Շամբի-ձորգեղ 215

Շամբիձորի մենաստան տե՛ս Մաղարղա Սր. Ստեփանոս նախավկայի վանք

Շամբու 229

Շամշադի 19

Շամսիբենդ մեզրե 67

Շամբոր 13

Շավարշան, Շավարշական գավառ, գյուղաքաղաք, գյուղ 9-10, 30, 32, 33-34, 38, 40, 52, 55, 66, 178

Շատիկ անապատ 240

Շարապխանե 46

Շարուկ գյուղ 71

Շարուր 15, 53, 303

Շիրակ-գավառ 320

Շիրակուան 46

Շիրազի շրջան 132, 200

Շիրինբալ 209, 230

Շէլխբեանդ 235

Շորագյալ 51

Շուալ գյուղ 18, 59, 75

Շուշի 13, 36, 225, 292

Շուրաք 67

**Ո**

Ոստան 242

Որմի տե՛ս Ուրմիա

Որոտան 12

**Չ**

Չաղորանի (Չաղորան) դաշտ, (Մանասրուկի դաշտ) 13, 39

Չաղորան, Չալտրան, Չարդերուն, Չալդորան, Չիար-Գեբուն, գավառակ 15, 24, 26

Չայխարա գավառակ 24

Չարչարանաց Բյուր 41

Չարնահալ գավառ 46

Չարանճազ 99

Չիպուխլը 61

Չնշկամազ 77

Չորս 68-69, 71

Չորսի նահանգ 71

**Պ**

Պաղեստին 30

Պատեն 309

Պարսկահայք նահանգ 13, 74

Պարսկաստան 13-14, 21, 29, 32, 46, 50, 53, 61, 100, 169, 216, 221, 225-226, 234, 251, 287

Պարսկաստան Մասանյան 35

Պարսպատունիք (Արասար) գավառ 13

Պարսք, Փարս նահանգ 32

Պարտակ 77

Պետերբուրգ 97, 225

**Ջ**

Ջարեկ վարելահող 74

Ջահրի, գյուղ 286, 320

Ջաղացտեղ, Ջաղաց տեղն գյուղ 77, 209, 231, 233

Ջաղաց հանդ 228

Ջերմուկ վանք 215

Ջղախոտ 90

Ջուլֆա գյուղ 235

Ջուլֆա իրանական քաղաք 207

Ջուլֆա քաղաք 20-21, 59, 78, 206-207, 224-225, 238

Ջուղա 209, 214, 216, 218, 230, 252, 286, 294, 299, 302-305, 318, 320

Ջուղա գյուղ 222

**Ռ**

Ռահան գյուղ 71

Ռեզայիե տե՛ս Ուրմիա

Ռշտունյաց գավառ 34

Ռումի 49, 69

Ռուսախիմիլի քաղաք 10

Ռուսական կայսրություն 222

Ռուսաստան 14, 19-20, 58, 82, 99, 145, 238, 243, 251

Ռուսահայաստան տե՛ս Արևելյան Հայաստան

Ռշտունիք գավառ 99, 212

**Ս**

Սաղարակ 13

Սալադունիսի արտ 232

Սալմաստ գավառ 15-16, 21-24, 26, 47, 51, 58, 60-61, 70-71, 81, 100-101, 165, 209, 220-224, 230, 238, 246, 290-292, 315

Սահարափոս 69

Սաղիմ տե՛ս Երոսաղեմ

Սանահին 27

Սանատրուկի թերթ, դաշտ, լեռ 34, 40

Սանգար գյուղ 10

Սանդուխտ կույսի փորքի մենաստան, գերեզման, մատուռ 16, 40-41, 46, 175, 177

Սաչան գետ 36

Սասուն 37

Սավրի, Սավրա գյուղ 303, 108

Սարայ գավառ, շրջան 26, 61

Սարիսու գետ 24

Սր. Աստվածածին տե՛ս Մեծփավանք, Արճնշ

Սր. Աստվածածին, Ավգայքբրու 104

Սր. Աստվածածին եկեղեցի, Գանձակ քաղաք, Նորաշեն քաղաք 36

Սր. Աստվածածին եկեղեցի, Դարաշամբ գյուղ 246

Սր. Աստվածածին, Աստվածամայր եկեղեցի, Թավրիզի Բերդաբաղ քաղաքում 76, 82, 244, 253

Սր. Աստվածածին եկեղեցի, Վարանդայի գավառ, Ավետարանոց ավան 36

Սր. Աստվածածին, Մարիամ Աստվածածին եկեղեցի, վանք տե՛ս Ծործորի վանք

Սր. Աստվածածին մատուռ 50, 178

Սր. Աստվածածին մատուռ, Գեղարքունիքի մարզ, Կարճաղբյուր գյուղ 183

Սր. Աստվածածին մատուռ-եկեղեցի 184-185

Սր. Աստվածածին կամ Նահատակության տեղի փորք մատուռ 183

Սր. Աստվածածին վանք, Մակու 76

Սր. Գալանե վանք վանք 74, 96

Սր. Գրիգոր Լուսավորիչ եկեղեցի, Կողբավանք 86

Սր. Գևորգ եկեղեցի, Հաֆնան գյուղ 100

Սր. Գևորգ եկեղեցի, Փայաջուկ գյուղ 96

Սր. Դամիելի վանք տե՛ս Մաղարղա Սր. Ստեփանոս նախավկայի վանք

Սր. Էջմիածին տե՛ս Էջմիածին

Սր. Էջմիածնի տաճար 55

Սր. Թաղեռն-Բարդուղիմեոս եկեղեցի, Թեհրան 240

Սր. Թաղի վանք տե՛ս Թաղեռն առաքյալի վանք

Սր. Թովմա առաքյալի վանք, Թովմայ Առաքելոյ վանք, Ագուլիս 52-53, 75, 95

Սր. Խաչ եկեղեցի, Գողթն գավառ 47

Սր. Խաչ վանք, Դլիմ 225

Սր. Կարապետի վանք 93, 95

Սր. Հակոբ վանք, Մեծ Մասիսի փեշին 53

Սր. Հարություն վանք, Ռշտունիք գավառ 212

Սր. Հովհաննես, Սր. Հովհաննու վանք (Ուլքիլիսա) Բագրևանդ գավառ 24, 90-91, 94, 250

Սր. Ղևոնդյանց անապատ, Վարանդայի գավառ 36

Սր. Նահատակ մատուռ 38-39, 46, 178-179, 183-184

Սր. Նշան անապատ վանք (կոչվել է նաև Կարմիր վանք, Բուստա վանք) Նախիջևան 87

Սր. Շողակաք եկեղեցի, Թավրիզ 101-102

Սր. Պողոս-Պետրոս եկեղեցի, Մաղարղավանքում 21, 258, 267-269, 284, 313-314

Սր. Սարգիս եկեղեցի, Խոյ 69, 112

Սր. Սարգիս մատուռ, Գեղարքունիքի մարզ, Կարճաղբյուր գյուղ 183

Սր. Ստեփանոս գլխավոր եկեղեցի տե՛ս Մաղարղա Սր. Ստեփանոս նախավկայի վանք

Սր. Ստեփանոս եկեղեցի, Խլաք գավառ, Փրխուս գյուղ 103

Սր. Ստեփանոս նախավկայի վանք, մենաստան, տե՛ս Մաղարղա Սր. Ստեփանոս նախավկայի վանք

Սր. Ստեփանոս նախավկայի վանքի գյուղ տե՛ս Ղըզլը Վանք

Սր. Ստեփանոս նախավկայի վանքի թեմ 81, 207, 209, 211, 214, 217-219, 221, 246-247, 249

Սր. Ստեփանոս վանք տե՛ս Դարաշամբ 53

Սր. Ստեփանոս վանք, Աստապատ 95, 206, 209, 214, 218, 234, 236, 252

Սր. Վարդան եկեղեցի, Աստապատ 236

Սր. Վարդան եկեղեցի, Մակու 67

Սէլդավայ, Սէլդավար 18, 59, 75, 304

Սէվրս 167

Սէօքմենաա 15

Սիս քաղաք 42, 45, 80, 88

Սյրուզ 69

Սղերտ, Սղերդ 98-99

Սղնախ 304

Սմրդանդ 12

Սոնա-քուլաղ գյուղ 71

Սյոքնանավա գավառակ 24

Սյունիք, Սյունյաց աշխարհ, մարզ 53, 77, 206, 211, 214, 240-241, 244, 286, 303

Սյունյաց թեմական արտ 78

Սոկատ, Սորար լեռ 26, 62

Սողանլուի լեռներ 58

Սպահան (Իսֆահան) քաղաք 46, 51

Սվարանց գյուղ, Սյունիք 286

Ստահր քաղաք 32

Սուլդուզ 22

Սպահան քաղաք տե՛ս Նոր Ջուղա քաղաք

Սպահանի հայոց թեմ 227

«Սրբոյ Սարգիս ջրաղաց», Ջաղացտեղ գյուղ 231

Սրջու 242

Սուջա գյուղ, Գարգար նահանգ 255

Սուրբ Խաչ եկեղեցի, Աղրամար 132

Սուրբ Յակոբ 230

Սուրբ Սանդուխտ աղբյուր 40, 47

Սուրմալու գավառ 16, 53

Սուրմարի 69

Սև եկեղեցի տե՛ս Թաղեռն առաքյալի վանք

Սևանի շրջան 53

Սևանի վանք 75

Սևահող վարելահող 74

Սևքար գյուղ 251

**Վ**

Վաղարշակերտի (Ալաշկերտ) շրջան 42

Վաղարշապատ տե՛ս Էջմիածին 53

Վայոց ձոր 240

Վան քաղաք 9, 20, 25, 51, 54, 60-61, 91, 100, 164, 170, 206, 225, 239, 242, 252, 256, 287-288, 292, 319

Վանա լիճ 37

Վանի թագավորություն 9-10, 109, 183, 206

Վանի նահանգ 61, 252

Վանքիգեղ 18, 20-21, 23-24, 40, 48-50, 52, 59-60, 64, 66-69, 71, 73-75, 79, 93-95, 100-101

Վատիկան 27

Վարազ ժառանգավորաց դպրոց 252

Վարազնակերտ 67

Վարանդայի գավառ 36

Վարդենիսի շրջան 183

Վարճափար գյուղ 25, 223, 235, 237

Վարճամար գյուղ 207

Վասպուրական նահանգ 9, 11-13, 25, 36, 38-39, 60, 91, 97, 206-207, 256

Վասպուրականի թեմ 225

Վենետիկի Մխիթարյան միաբանություն 188

Վերին Կաթան եկեղեցի, Հին Ջուղա քաղաք 214

Վյատկայի նահանգ, Ռուսաստան 145

Վրաստան 19, 314

Վրաստանի թեմ 19

**Տ**

Տաթև, Ստաթե, Սյունիք 27, 42, 53, 77, 87, 174, 214, 242-243

Տաճկաստան 100

Տամբատ (Տմբատ) քաղաք 24

Տաշկերան 165

Տերեկեկ տե՛ս Դարապալազ

Տիգրանակերտ քաղաք տե՛ս Ամիդ

Տիգր գյուղ 18, 59, 71, 75

Տիկն 233

Տիլդո (Գոնեթ) գյուղ 242

Տղմուտ գետ 10

Տնակերտ 243

Տոսպ-Ռշտունիք գավառ 11

Տրապիզոն 298

Տոխարկան տե՛ս Դուխուրգան

Տուրքերան աշխարհ 77

Տիֆլիս տե՛ս Թիֆլիս

**Յ**

Յաղաց քար 231

Յղնա 302

Յղնի 243

**ՈՒ**

Ուլքուզա տե՛ս Արտազ գավառ

Ուլքուզա ցեղի երկիր 9

Ուլքիլիսա տե՛ս Էջմիածին

Ուլքիլիսա տե՛ս Սր. Հովհաննես վանք, Բագրևանդ

Ուջանի արքունի ամառանոց 229

Ռոռնա, այժմ՝ Ուրֆա տե՛ս Եղեռնիս

Ուրարտու տե՛ս Վանի թագավորություն

Ուրմիա, շրջան, քաղաք 15-16, 19, 22-24, 39, 81, 220, 222, 225

Ուրմիա լիճ 10, 92

Ուրմիայի պետական թանգարան 10, 200

**Փ**

Փանիկ 163

Փարիզ 111

Փարսի գյուղ, Արագածոտնի մարզ 183

Փայաջուկ գյուղ 96, 290-291

Փատակա գյուղ, Գողթան գավառ 215

Փերիա գավառ 46

Փեռա գյուղ 71

Փրխուս, Խլաք գավառ 103

**Ք**

Քալանդուղ գետ տե՛ս Դարաքուղ գետ

Քաղաքամեջ, Վան 100

Քաղաքիկ 290

Քարե դուռ (Դաշ կափու) ամրոց, Գեղարքունիքի մարզ 183

Քարքի 91

Քարխանքի դեմ վարելահող 74

Քելեք գյուղ 237

Քելիշիք տե՛ս Նուշիկ

Քեղուր գյուղ 235

Քէնէյ վայր 71



Քիլիսաքյան, Քիլիսաքենդ գյուղ 24, 71  
 Քիչմիշբափա, Քիչմիշ-բափա, Քիչմիշբե-  
 փե գյուղ 18, 20-23, 25, 54, 59, 62, 74-  
 75, 171  
 Քյոնիվան գյուղ 71  
 Քյուլբափա 243  
 Քշաբշեն վարելահող 74  
 Քոբուկ 67  
 Քոնդեզբենդ 67

Քվերեկ քաղաք 64  
 Քրդստան 49, 69

**Օ**

Օգպրն 233  
 Օրյաց խաչ 38  
 Օսմանյան պետություն 46  
 Օրան Շամբի (ավեր քաղաք) 235  
 Օրդուրադ, Որդուատ շրջան 38, 87

Օրբաքանդ Գարաշամբ գյուղ 235  
 Օրբաքյանդ գյուղ 24

**Ֆ**

Ֆարիզ գյուղ 67

**Օգտագործված գրականության ցանկ**

**Արթուր Այի Քարանգ և Ջամալ Թորաթի Թարաքարայի**, Ս. Ստեփանոս Նախավկա եկեղեցին, Պատմության ուսումնասիրություններ, 1353 (1974), № 1 (պարսկերեն):

**Արեղյան Մ.**, Երկեր, հ. Է, Երևան, 1975:

**Արել արքեպիսկոս Ատրպատականի**, ճանապարհորդություն ի Դարեժ, «Կոռնկ հայոց աշխարհին», 1861, Բ տարի, թիվ 8:

**Ազաթանգեղոս**, Պատմություն Հայոց, աշխարհաբար բարգձմերածականով ու ծանոթություններով Ա. Տեր-Ղևոնդյանի, Երևան, 1977:

**Աղոնց Ն.**, Հայաստանի պատմություն. ակունքները (X-VI դդ. մ. թ. ա.), Երևան, 1972:

**Ա. Ե.**, Նամակ Հին-Նախիջևանից, «Մշակ», 1890, № 100:

**Ալիշան Ղ.**, Այրարատ, Վեներտիկ, 1890:

**Ալիշան Ղ.**, Հայաստանում, հ. Բ, Վեներտիկ, 1901:

**Ալիշան Ղ.**, Հայաստանում, հ. Գ., Վեներտիկ, 1901:

**Ալիշան Ղ.**, Յուշիկը հայրենեաց, հ. Բ, Վեներտիկ, 1870:

**Ալիշան Ղ.**, Սիսական, Վեներտիկ, 1893:

**Ալիշան Ղ.**, Տեղագիր Հայոց Մեծաց, Վեներտիկ, 1855:

«Ալիք», 1978, մայիսի 21; 1979, 25-29 յունիսի; 1987, № 190, սեպտ. 6; 1991, 13 հուլիսի; 1996, 22 յունիսի, № 151:

«Ալիք» օրաթերթի հավելված, 2000, յուլիս:

**Արաօյանճան Ա.**, Պատմական Հայաստանի սահմանները, Գահիրե, 1950:

**Ալիսենան Ն.**, Գառազանագիրը կարողիկոսաց Աղբամարայ, Վիեննա, 1920:

**Ալիսենան Ն.**, Մատենագրական հետազոտություններ, «Հանդես Ամսօրեայ», 1970, № 1-3:

**Ալիսենան Ն.**, Վկայաբանություն Ս. Թաղեոսի եւ Սանդիստոյ կոսին եւ կանոնը Թաղեի, «Հանդես Ամսօրեայ», 1969, № 10-12; 1970, № 1-3:

**Աճադյան Հր.**, Հայ գաղթականության պատմություն, Երևան, 2002:

**Աճադյան Հր.**, Հայոց անձնանունների բառարան, հ. Ա, Երևան, 1942:

**Աճադյան Հր.**, Հայոց անձնանունների բառարան, հ. Բ, Երևան, 1944:

**Աճադյան Հր.**, Հայոց անձնանունների բառարան, հ. Գ, Երևան, 1946:

**Աճադյան Հր.**, Հայոց անձնանունների բառարան, հ. Դ, Երևան, 1948:

**Աճադյան Հր.**, Հայոց անձնանունների բառարան, հ. Ե, Երևան, 1962:

**Աճադյան Հր.**, Հայերեն արձատական բառարան, հ. III, Երևան, 1977:

**Աճեմեան Հ.**, Արտագի Ս. Թաղեի վանքի ձեռագործ վարագույրը, «Բազմավեպ», 1930:

**Աճեմեան Հ.**, Ս. Թաղեի վանքը, մասն I, Թեհրան, 1959:

**Աճեմեան Հ.**, Ս. Թաղեի վանքը, մասն II, Թեհրան, 1960:

**Ամատունի Կարապետ եպս.**, ԺԷ դարու երեւելի վարդապետներ, «Բազմավեպ», 1988:

**Ամատունի Կարապետ եպս.**, Սահակ վրդ. Մակուեցի, «Բազմավեպ», 1983:

**Ամատունի Կ.**, Յակոբ Գ Ջուղայեցի կարողիկոս Էջմիածնի (1600-1680), «Բազմավեպ», 1992, № 1-4:

«Այբուբեն», 1981, № 1:

**Այվազյան Ա.**, Նախիջևանի որմնակարչական արվեստը, Երևան, 1998:

**Անանեան Պողոս**, Քրիստոնեության հետքեր Հայաստանի մէջ ս. Գրիգոր Լուսատրչի քարոզութենէն առաջ (պատմական ուսումնասիրություն), «Բազմավեպ», 1978:

**Անանիա Շիրակացի**, Մատենագրություն, Երևան, 1979:

**Անանուն**, Վկայաբանություն Թաղեոսի առաքելոյն, քարոզութեանն եւ գալստեանն ի Հայս եւ կատարմանն, որ ի Քրիստոս:

Գիտ նշխարաց Թաղեոսի առաքելոյն, Մատենագիրք Հայոց, հ. Գ, Անթիլիաս, 2004:

**Անապատական**, Համառօտ պատմութիւն հայ-լատինական յարաբերութեանց (սկիզբէն մինչև 1382), Անթիլիաս, 1973:

**Անասյան Ա.**, Թովմաս Կիլիկեցու աշխարհագրությունը, «Բանբեր Մատենադարանի», № 8, 1967:

Անդրանիկի յուշերը, «Հայրենիք», 1930, № 6:

**Անդրիկեան Ն.**, Սանդիստ, «Բազմավեպ», 1911:

**Առաքել Գարիժեցի**, Գիրք Պատմութեանց, աշխատասիրութեամբ Լ. Ա. Խանլարյանի, Երևան, 1990:

**Առաքելեան Հ.**, Կորական Պարսկաստանի հայերի դպրոցական վիճակը, «Մասիս», 1885, № 3768:

**Առաքելեան Վ.**, Իրանի հայկական կորողներու վերականգնումի աշխատանքը, «Յառաջ», 1996, յուլիս 27, 28, 30:

**Առաքելեան Վ.**, Ծործորի դպրոցն ու վանքը եւ նրա Ս. Աստածածին եկեղեցու տեղափոխութիւնն ու վերակառուցումը, «Ալիք», 2000, Յատելված:

**Առաքելեան Հ.**, Պարսկաստանի հայերը. նրանց անցեալը, ներկան եւ ապագան, մասն Ա, Վիեննա, 1911:

**Առաքելեան Վ.**, Ս. Թաղեոս առաքելոյ վանքի տարեկան ուխտագնացութեան առիթով, «Ալիք», 1995, 1 օգոստոսի:

**Ասո**, Նամակ Թրքո-պարսկական ստիւնաճաղկից, «Հնչակ», 1907, № 9-10:

**Ավագյան Ա.**, Վիճակն արձանագրությունների բառարանություն, Երևան, 1978:

**Ավդաբեկյան Խ. Հ.**, Գյուղացիական շարժումը Իրանական Աղրքեջանի Մակվա մարզում 1907 թ., «ՊԲՀ», 1968, № 2:

**Ավետիս քահանա**, Ժամանակագրություն, Վավերագրեր 2, Երևան, 2001:

**Ավետիսյան Ք.**, Հայ եկեղեցու սրբերի պատկերները XVII-XVIII դդ. եկեղեցական գեղանկարչության մեջ, «Հայոց սրբերը եւ սրբավայրերը», Երևան, 2001:

**Արամ Ա կաթողիկոս**, Պէտք է վերանորոգուի Սուրբ Թաղեն 1700-ամեակէն առաջ, "Outreach", 1996, may.

**Արամ Ա կաթողիկոս**, Նախատօնեակ 1700-ամեակի, «Վամբ», 1996, 2 փետրվարի (թիվ 2844):

**Արամայիս Ազմատրեանի** յուշերը, «Հայրենիք», 1937, № 8:

**Արամը** (Արամի յուշերը), Երևան, 1991:

**Արամ**, Յուշեր, «Հայրենիք», Պոսթրն, 1922, № 2:

**Արամ**, Յուշեր, «Հայրենիք», Պոսթրն, 1923, № 3, 4:

«Արարատ», 1868; 1895; 1896; 1897; 1898; 1899; 1901; 1902; 1903; 1904; 1905; 1909; 1910; 1911; 1912; 1917:

«Արարս», 1892, Բ, դեկտեմբեր; 1893, Ա:

«Արտագ», 2006, № 7-8:

«Բազմավեպ», 1847; 1906; 1935:

**Բախտիկեան Ներսես** ծ. վ., Ապրիլեան Եղեռնը եւ պարսկահայերը, «Հասկ» 1965:

**Բայրուդյան Վ.**, Իրանի պատմություն, Երևան, 2006:

Բառգիրք հայոց արարեալ ՚ի Սուրբ Էջմիածին **Երեմիայ վարդապետ**, Յալիկօճնայ, 1698:

**Բասմաջեան Կ.**, Մեր հնուքիները, «Բանասէր», 1902, ապրիլ:

**Բասմաջեան Կ.**, Ներսես Աշտարակեցիի քանի մը կոմբակները, «Միոն», 1937, յունիս; 1938, օգոստոս, սեպտեմբեր, հոկտեմբեր; 1940, սեպտեմբեր:

**Բարխուտարեանց Մ.**, Աղուանից երկիր եւ դրացիք, Թիֆլիս, 1893, էջ 213, վերահրատ.՝ Երևան, 1999:

**Բարխուտարեանց Մ.**, Արցախ, Բագու, 1895, վերահրատ.՝ Երևան, 1999:

«Բիւզանդիոն», 1897, № 355; 1900, № 1229, 19 հոկտ.:

**Գարեգին Ա կաթողիկոս**, Յիշատակարանը ձեռագրաց, հատոր Ա, Անթիլիաս, 1951:



**Գեորգեան Ա.**, Հայ մանրանկարիչներ. մատենագիտություն IX-XIX դդ., Գահիրե, 1998:

**Գ. Կ. Ո. (Ոսկերիյան Գարեգին քահանա)**, Ս. Թաղեոս առաքելայ. Սկրտարան-ովտատեղիի յեղեսիա, «Բիզանդոլոն», 1897, թիւ 334, դեկտեմբեր 1/13:

**Գիւլխանդեան Ա.**, Յեղափոխական շարժումը Վանի մէջ, «Հայրենիք», 1939, № 7:

Ժամանակագրութիւն **Գրիգոր** վարդապետի Կամախեցոյ կամ **Դարանաղոյ**, հրատ. Մ. վրդ. Նշանեան, Երուսաղէմ, 1915:

**Գրիգոր Տաթևացի**, Գիրք հարցմանց, Կ. Պոլիս, 1729:

**Գրիգորեան Մեսրոպ**, Նոր նիւթեր եւ դիտողութիւններ հրատարակիչ Վանադեցոյ մասին, Վենեան, 1969:

**Գևորգյան Գ.**, Անտիպ նյութեր:

**Գևորգյան Հ.**, Սեբաստացի Մուրադ, Երևան, 2005:

**Գևորգյան Ս.**, Հայ վիճակիր բանաստեղծությունը, Երևան, 1989:

**Դանիելեան Անուշաան վրդ.**, Թաղեոս՝ առաքել Հայոց, «Հասկ», 1974, նոյեմբեր-դեկտեմբեր:

**Դանիելյան Է.**, Մուրք Թաղեոս առաքելի ավանդության արտացոլումը հայ պատմագրության մեջ, «Հայաստանը և Քրիստոնյա Արևելքը» (հոդվածների ժողովածու), Երևան, 2000:

**Դարբեան Վ.**, Իրանի հայկական յուշակրթողների պահպանման համար համահայկական կամք է հարկատր, «Լրաբեր», 2005, № 4-5:

**Դատեան Խաչիկ**, Պարսկաստանից բերած հնությունները, «Արարատ», 1895:

**Դատյան Խաչիկ Ծ. վարդապետ**, Հոդվածների ժողովածու, Ս. Էջմիածին, 2007:

**Դեմիրջեան Վարդան**, Հայ գաղթականական հոսանքներ Ատրպատականից դուրս եւ բռնի տեղափոխումը դէպի Ատրպատական, ԴԱՀՊ, հ. Բ, Պէյրոս, 1974:

Դիւան Ատրպատականի հայոց պատմութեան, հ. Ա, Պէյրոս, 1980:

Դիւան Ատրպատականի հայոց պատմութեան, հ. Բ, Պէյրոս, 1974:

Դիւան Հայոց պատմութեան, գիրք Ա-Բ, խմբագրեց **Գիւտ** քահանայ **Աղանեանց**, Թիֆլիս, 1893:

Դիւան հայոց պատմութեան, գիրք Գ. Սիմեոն կաթողիկոսի յիշատակարանը, Թիֆլիս, 1894:

Դիւան հայոց պատմութեան, գիրք Դ. **Ղուկաս կաթողիկոս** (1780-1800), յատաճարանով, յաւելումներով եւ ծանօթութիւններով հրատարակեց **Գիւտ** առագ քահանայ **Աղանեանց**, Թիֆլիս, 1899:

Դիւան հայոց պատմութեան, գիրք Ե. Դանիէլ կաթողիկոս (1800-1808), հրատ. **Գիւտ** առագ քահանայ **Աղանեանց**, Թիֆլիս, 1902:

Դիւան հայոց պատմութեան, գիրք Է. Դանիէլ կաթողիկոս, մասն երկրորդ (1803-4), հրատարակեց **Գիւտ** Ա. Բ. **Աղանեանց**, Թիֆլիս, 1909:

Դիւան հայոց պատմութեան, գիրք Ը. Սիմեոն կաթողիկոսի յիշատակարանը, մասն II (1767-1776), հրատարակեց **Գիւտ** ա. քահանայ **Աղանեանց**, Թիֆլիս, 1910:

Դիւան հայոց պատմութեան, գիրք Ժ. Մանր մատենագիրք (ԺԵ-ԺԹ դար), կենսագրական տեղեկություններով եւ ծանօթութիւններով հրատարակեց **Գիւտ Աղանեանց** ա. քահ., Թիֆլիս, 1912:

Դիւան հայոց պատմութեան, գիրք ԺԱ. Սիմեոն կաթողիկոսի յիշատակարանը, մասն Գ (1777-1779), յաւելումներով եւ ծանօթութիւններով հրատարակեց **Գիւտ Աղանեանց**, Թիֆլիս, 1913:

Դիվան հայոց պատմության, նոր շարք, գիրք առաջին, հ. Բ, Երևան, 2003:

Դիւան Նոր Ջուղայի Ս. Աննափրկիչ վանքի. Էջմիածնի կաթողիկոսների կոնդակներ (1652-1705 թթ.), մասն Ա, աշխատասիրեց **Տեր-Գրիգորեան Խ.**, Անթիլիաս, 2003:

«Դրոշակ», 1902, № 9; 1904, № 2; 1907, № 4:

**Եզանյան Օ.**, Արտագի Թաղեոս Առաքելի վանքի ձեռագրերի հավաքածուն, «ԲՄ», 1971, № 10:

Ե-ԺԲ դարերի հայերեն ձեռագրերի հիշատակարաններ, աշխատասիրությամբ Ա. Ս. Մաթևոսյանի, Երևան, 1988:

**Եղիշէի** վասն Վարդանայ եւ Հայոց պատերազմին, ի լոյս ածել քաղղատութեամբ ձեռագրաց աշխատութեամբ Ե. Տէր-Միսեսեան, Երևան, 1957:

**Եանքիոս Կեսարացի**, Պատմութիւն եկեղեցոյ, յեղելայ յԱտրոյն ի Հայ ի Ե դարու, թարգմ. Հ. Ա. Ծարեանի, Վենետիկ, 1877:

**Երեմյան Ս. Տ.**, Հայաստանը ըստ «Աշխարհացոյց»-ի, Երևան, 1963:

**Երեանեան Գ.**, Պատմութիւն Չարսանճագի հայոց, Պէյրոս, 1956:

**Երիցեանց Ա.**, Աննայն Հայոց կաթողիկոսութիւնը եւ Կովկասի Հայք XIX-րդ դարում, մասն Ա (1800-1832 թթ.), Թիֆլիզ, 1894:

Երուսաղէմ, ձեռագիր № 1428:

«Ջանգ», 1919, № 6; 7; 10; 19:

**Ջարրիանալեան Գ.**, Պատմութիւն հայերէն դպրութեան ի պէտս ուսման ազգային վարժարանաց, Բ (ԺԳ) Նոր մատենագրութիւն, Վենետիկ, 1878:

**Ջարրիանալեան Գ.**, Պատմութիւն հայերէն դպրութեան ի պէտս ուսմանց ազգային վարժարանաց, Բ (ԺԲ) Նոր մատենագրութիւն, Վենետիկ, 1905:

**Ջարրեայ Ազուլեցու** օրագրութիւնը, Երևան, 1938:

**Ջարրեայ սարկաւագի** պատմագրութիւն, հ. Բ, Վաղարշապատ, 1870:

**Ջարրեայ սարկաւագի** պատմագրութիւն, հ. Գ, Վաղարշապատ, 1870:

«Էջմիածին», 1982, Է:

**Էփրիկեան Ս.**, Պատկերագարդ բնաշխարհիկ բառարան, հ. Ա, Վենետիկ, 1903-1905:

Ընդարձակ Տարեցոյց Ազգային Հիվանդանոցի, Կ. Պոլիս, 1927:

**Թաղիաղյան Մ.**, Ուղեգրություններ, հոդվածներ, նամակներ, վավերագրեր, Երևան, 1975:

**Թաղիզեանց Մ.**, Ծանապարհորդութիւն ի Հայս, հ. Ա, Կալկարա, 1847:

Թավրիզի հայոց առաջնորդարանի թանգարան, № 49, 105, 192:

**Թովմա Արծրունի և Անանուն**, Պատմութիւն տանն Արծրունեաց, Երևան, 1985:

**Թովմա Մեծփեցի**, Պատմագրություն, աշխատասիրությամբ Լ. Խաչիկյանի, Երևան, 1999:

**Թովմա Մեծփեցու** Յիշատակարանը, Թիֆլիս, 1892:

**Թօխմախեան Ա.**, Մասիս լեռների հարաւային ստորոտներ, մասն Ա, Թիֆլիս, 1882:

**Թօխմախեան Ա.**, Մասիս լեռների հարաւային ստորոտներ, մասն Գ, Թիֆլիս, 1882:

**Թօփեան Յ.**, Յուցակ ձեռագրաց Դաղեան Խաչիկ վարդապետի, մասն Ա, Վաղարշապատ, 1898:

**Թօփեան Յ.**, Յուցակ ժողովածուաց Դաղեան Խաչիկ վարդապետի, մասն Բ, Վաղարշապատ, 1900:

**Թօփեան Բ.**, Ս. Թաղեոս եւ Ս. Բարբողիմէոս լուստորիչ առաքելներ Հայաստանի, «Հորիզոն», 1992, նոյեմբեր 30, № 28 (700):

**Թովոզեան Նշան եպս.**, Այս տարւայ յովսիս իւրահատուկ կերպով պիտի նշի Ս. Թաղէի վանքի ուխտագնացութեան 55-ամեակը, «Ալիք», 7.4.2009:

**Թովոզեան Նշան Ծվ. վրդ.**, Հատարի մկրտութեան առաջանը՝ Սր. Թաղէն, Թեհրան, 2006:

ԺԳ դարի հայերեն ձեռագրերի հիշատակարաններ, կազմ. Ա. Ս. Մաթևոսյան, Երևան, 1984:

ԺԴ դարի հայերեն ձեռագրերի հիշատակարաններ, կազմեց Լ. Ս. Խաչիկյան, Երևան, 1950:

ԺԵ դարի հայերեն ձեռագրերի հիշատակարաններ, հ. Ա, կազմեց Լ. Ս. Խաչիկյան, Երևան, 1955:

ԺԵ դարի հայերեն ձեռագրերի հիշատակարաններ, հ. Բ, կազմեց Լ. Ս. Խաչիկյան, Երևան, 1958:

ԺԷ դարի հայերեն ձեռագրերի հիշատակարաններ, հ. Ա, կազմեցին Վազգեն Հակոբյան, Աշոտ Հովհաննիսյան, Երևան, 1974:

ԺԸ դարի հայերեն ձեռագրերի հիշատակարաններ, հ. Բ, կազմեցին Վազգեն Հակոբյան, Աշոտ Հովհաննիսյան, Երևան, 1978:

ԺԹ դարի հայերեն ձեռագրերի հիշատակարաններ, հ. Գ, կազմեց Վ. Հակոբյան, Երևան, 1984:

«Լրաբեր», 2005, № 6:

**Ինճիճեան Ղ.**, Ստորագրություն Հին Հայաստանեայց, Վենետիկ, 1822:

**Իրաջե Աֆշար**, Դարաքիլիսա, «Փեյման», Թեհրան, 1998, № 2 (պարսկերեն):

**Խ. Վ. (Խաչիկ վրդ. Դաղյան)**, Համառոտ նկարագիր Շաւարշան-Արտագ գաւառի Ս. Թաղէոս Առաքելոյ վանքի, «Արարատ», 1898, յունարա:

**Խ. Տ. Գ. (Տեր-Գրիգորյան Խաժակ)**, Ս. Թաղեոս առաքելի վանքը 1780-1783 թականներին, «Ալիք», 1996, 11 յունիսի:

**Խաչերեան Լ.**, Հայագիր դպրութեան ուսումնագիտական կենտրոնները, դպրոցներ, դպրեվանքերը, վարդապետարանները, ճեմարանները, ակադեմիաները եւ համալսարանները միջնադարյան Հայաստանում եւ Կիլիկիայում (V-XVI դդ.), հ. երկրորդ, Լիզպոն, 1998:

**Խաչիկեան Լ.**, Արտագի հայկական իշխանությունը եւ Ծործորի դպրոցը, Աշխատություններ, հ. Բ, Երևան, 1999:

**Խաչիկեան Լ.**, Արտագի հայկական իշխանությունը եւ Ծործորի դպրոցը, «ԲՄ», № 11, Երևան, 1973:

«Ճաղիկ», 1891-1892:

**Շովկան Ն. եպիս.**, Ս. Թաղեոսի վանք, «Սիոն», 1960:

**Շովկան Ն. եպս.**, Մաղարդայ Ս. Նախավկայի վանք, «Սիոն», 1959:

Կալվածագրեր եւ տնտեսական այլ գործարքների վերաբերյալ արխիվային վավերագրեր, պրակ 1, կազմեց Հար. Արրահանյանը, Երևան, 1941:

**Կանոնագիրք Հայոց**, հ. Ա, աշխատասիրությամբ Վազգեն Հակոբյանի, Երևան, 1964:

**Կանոնագիրք Հայոց**, հ. Բ, աշխատասիրությամբ Վազգեն Հակոբյանի, Երևան, 1971:

**Կարագեղեան Յովհ.**, Սեպագիր տեղանուններ, Երևան, 1998:

**Կարապետյան Ս.**, Հայերը Կախեթում, Երևան, 2004:

**Կիրակոս Գանձակեցի**, Պատմություն Հայոց, աշխատասիրությամբ Կ. Ա. Մելիք-Օհանջանյանի, Երևան, 1961:

Կնիք հաւատոյ ընդհանուր Մուրք եկեղեցոյ, Էջմիածին, 1914:

**Կոզեան Ս.**, Հայոց եկեղեցին մինչեւ Փլորենտեան ժողովը, Բեյրութ, 1961:

«Կոչնակ», 1915, № 4; № 14; № 19:

**Կոստանդյան Է.**, Սլրտիչ Խրիմյան. հասարակական-քաղաքական գործունեությունը, Երևան, 2000:

**Կոստանեանց Կ.**, Հայոց վանքերը. համառոտ տեսություն, Մոսկուա, 1886:

**Կոստիկյան Զ.**, Պարսկալեզու վավերագրերը Մակուի Ս. Թաղեոս վանքի մասին, Սերժավոր և Միջին Արևելքի երկրներ և ժողովուրդներ, հ. XXV, Երևան, 2006:

**Հախնագարեան Ա.**, Իրանում գտնուող հայկական վանքերի պատմությունը. Մուրք Թաղէի վանքը, «Ալիք», 1983, № 164, օգոստոսի 6:

**Հախնագարեան Յովհ.**, Գորթան գաւառ (պատմագրություն եւ յուշագրություն), Թեհրան, 1991:

**Հախնագարեան Յովհ.**, Դասախօսություն Ս. Թաղէ վանքի կառուցողական արեստի մասին, «Ալիք», 1967, փետրար, մարտ:

**Հախնագարեան Յովհ.**, Նախավկայի Ս. Ստեփանոս վանքը (պատմական համառոտ ակնարկ), «Հասկ», 1975; 1976:

**Հախնագարյան Ա.**, Ատրպատականի Ս. Ստեփանոս Նախավկայի վանքը, «Էջմիածին», 1985, Ա:

**Հախնագարյան Ա.**, Սր. Թաղեոս առաքելի եւ Սր. Ստեփանոս Նախավկայի վանքերը, Երևան, 2000:

**Հակոբյան Թ. Խ., Մելիք-Քախչյան Մտ. Տ., Բարսեղյան Հ. Խ.**, Հայաստանի և հարակից շրջանների տեղանունների բառարան, հ. 2, Երևան, 1988:

**Հակոբյան Թ. Խ., Մելիք-Քախչյան Մտ. Տ., Բարսեղյան Հ. Խ.**, Հայաստանի և հարակից շրջանների տեղանունների բառարան, հ. 3, Երևան, 1991:

**Հակոբյան Հ.**, Ուղեգրություններ, հ. Ա, Երևան, 1932:

«Հայ արվեստ», 2007, № 3-4:

Հայ արվեստին նվիրված միջազգային երկրորդ սինպոզիում, զեկ. ժող., հ. I, Երևան, 1978:

Հայ ժողովրդի պատմություն, հ. II, Երևան, 1984:

Հայ ժողովրդի պատմություն, հ. IV, Երևան, 1972:

Հայ ժողովրդի պատմություն, հ. V, Երևան, 1974:

Հայ ժողովրդի պատմության քրեստոմատիա, հ. I, կազմեցին **Հովհաննիսյան Պ. Հ., Աբրահամյան Ա. Գ.**, Երևան, 1981:

Հայաստանը միջազգային դիվանագիտության և սովետական արտաքին քաղաքականության փաստաթղթերում (1828-1923), Երևան, 1972:

Հայաստանի ազգային դիվան (ՀԱԴ), **Ֆ. 47**, g. 1, առաջարան; **Ֆ. 53**, g. 1, առաջարան; **Ֆ. 56**, g. 1, առաջարան; g. 1, q. 141; g. 14, q. 43; g. 6, q. 1477; g. 14, q. 7; g. 15, q. 417; g. 18, q. 177a; g. 18, q. 189; g. 18, q. 346; **Ֆ. 57**, g. 2, q. 1931; g. 2, q. 1947; g. 3, q. 30; g. 5, q. 29; 81; 95; 173; 198: **Ֆ. 200**, g. 1, q. 194; 266; **Ֆ. 314**, g. 1, q. 113: **Ֆ. 319**, g. 1, q. 108 (Դաղեան Խաչիկ վարդապետ, Տեղեկագիր սրբոյն Թաղեոսի Առաքելոյ վանոց); 164, 179: **Ֆ. 409**, g. 1, q. 4074; 4077; 4079; 4090; 4139; 4188; 4209; 4234; 4235; 4243; 4247: **Ֆ. 429**, g. 1, q. 228:

«Հայաստանի կոչնակ», 1923, № 27:

Հայերի ցեղասպանությունը Օսմանյան կայսրությունում, Փաստաթղթերի և նյութերի ժողովածու **Մ. Գ. Ներսիսյանի** խմբագրությամբ, Երևան, 1991:

**Հայկազուն Ա.**, Խորհրդանշանային մտածողությունը հայ ճարտարապետությունում, Երևան, 2005:

Հայկական մանրանկարչություն, ներածական հոդվածը **Լ. Ա. Դոտոնովոյի**, Երևան, 1967:

Հայկական ճարտարապետության պատմություն, հ. I, Երևան, 1996:

Հայկական սովետական հանրագիտարան, հ. 5, Երևան, 1979:

Հայկական սովետական հանրագիտարան, հ. 7, Երևան, 1981:

Հայկ Աճեմյանի անտիպ օրագիր (պահվում է ՀՃՈՒ Իինստիտուտի գրադարանում):

**Հայկունի Ս.**, Պարսկահայք (թրքակցություն), «Արարատ», 1896:

Հայոց նոր վկաները (1155-1843), աշխատությամբ **Յ. Մանանդեանի** եւ **Հ. Աճառեանի**, Վաղարշապատ, 1903:

**Հայրապետյան Շ.**, Մայր արոռի մեծ երախտավոր և գրիչ կաթողիկոսը. Գրիգոր Ժ Ջալալբեկյանց, «Էջմիածին», 1998, № Է:

**Հանգոյց Ն. (Աղբալյան Նիկոլ)**, Սամտոնի յուշերը, «Հայրենիք», Պոսթըն 1924, № 7:

«Հասկ», 1948, նոյեմբեր; 1967, ապրիլ-մայիս (հոդվածին կից ցուցակ, Յուցակ Ատրպատականի Հայոց բեմի եկեղեցիների



**Հմայակյան Ս. Գ.**, Վանի բազավորության պետական կրոնը, Երևան, 1990  
**Հնուրիսը վանքից Էջմիածին** և իր շրջակայք, գիրք 4, կազմ. **Փափագեանց Մ.**, Վաղարշապատ, 1891:  
**Հովհան Մամիկոնյան**, Տարոնի պատմություն, Երևան, 1989:  
**Հովհաննիսյան Ջ., Նահատակյան Ռ., Ավետիսյան Մ.**, Փաստաբոլորի Հայկական լեռնաշխարհի և հարակից շրջանների երկրաշարժերի պատմությունից, «ԲՀԱ», 1989, № 2:  
**Հ. Տ. Ա. (Տեր-Աստվածատրյան Հայկ)**, Սարգիս Հայկունի, «Հովի», 1908, № 45:  
 «Հուր», 1971, № 2; 3-4; 1972, № 2:

**Գազարյա Փարպեցոյ** Պատմություն Հայոց եւ բոլոր առ Վահան Մամիկոնեան, քննական բնագիրը Գ. Տեր-Սկրտչյանի և Ստ. Մախատյանցի, Երևան, 1982:  
**Դանալանյան Ա.**, Ավանդապատում, Երևան, 1969:  
**Դարիքյան Ի. Գ.**, Հրաշագործ Սուրբ Գեղարդ, Երևան, 2003:  
**Դավիանցյան Գր.**, Ուրարտուի պատմությունը, Երևան, 1940:  
 Պատմություն **Ղեւոնդեայ** մեծի վարդապետի Հայոց, Ս. Պետերբուրգ, 1887:

**Ծգնատրեան Հայկազ Ա.**, Յուշ եւ Փաշտոտ, հ. Ա, Թեհրան, 1972:  
**Ծնծնման Ս.**, Նախիջևանի հայոց վարժարանը եւ Հոմեր, Վենետիկ, 2000:  
 «Ճոռարդ», 1860, տետրակ Թ:

**Մագստեան Ն.**, Հայաստանեայց եկեղեցին, «Հայրենիք», 1941, № 8:

**Մախաս**, Ապրումներ, հ. Ա, Պէյրոս, 1956:  
**Մախաս (Հովսեփյան Արտաշես)**, Զարթոճ, հ. Ա, Պոստոն, 1933; հ. Բ, Պոստոն, 1933:

**Մախասեանց Ստ.**, Հայերէն բացատրական բառարան, հ. 2, Երևան, 1944;

**Մաղաքիայ արեղայի** պատմություն վասն ազգին նետողաց, Ս. Պետերբուրգ, 1870:

**Մամեան Ն.**, Ատրպատականի Հայոց թեմը, «Րաֆֆի» տարեգիրք, Ա տարի. 1968, Թեհրան, 1969:

Մայր ցուցակ հայերէն ձեռագրաց Մաշտոցի անուան Մատենադարանի, հ. Ա, Երևան, 1984:

Մայր ցուցակ հայերէն ձեռագրաց Մաշտոցի անուան Մատենադարանի, հ. Բ, Երևան, 2004:

Մայր ցուցակ հայերէն ձեռագրաց Մաշտոցի անուան Մատենադարանի, հ. Գ, Երևան, 2007:

**Մանանդյան Հ.**, Հայաստանի գլխավոր ճանապարհները ըստ Պետիգերյան քարտեզի, Երկեր, հ. Ե, Երևան, 1984:

Մանր ժամանակագրություններ, հ. 1, կազմեց Վ. Ա. Հակոբյան, Երևան, 1951:

Մանր ժամանակագրություններ, հ. II, կազմեց Վ. Ա. Հակոբյան, Երևան, 1956:

**Մանուկյան Ա.**, Քաղաքական բռնաճնշումները Հայաստանում 1920-1953 թթ., Երևան, 1999:

**Մատուղէ Քեյխան**, Ջողրաֆյայն Մոֆասաղե Իրան, հ. II, Թեհրան, 1893, պարսկերեն:

Մատենադարան, Կաթողիկոսական դիվան, բրդ. 1, վավ. 189; բրդ. 4, վավ. 120-121, 127, 136-140, 143, 147, 149, բրդ. 50, վավ. 492ա, բրդ. 242, վավ. 139, բրդ. 244, վավ. 254:

Մատենադարան, ց. 46ր, Խրիմյան կաթողիկոսի արխիվ, բրդ. 106, վավ. 574, բրդ. 108, վավ. 1072, բրդ. 111, վավ. 45, բրդ. 113, վավ. 205:

Մատենադարան, Պատկանյանների արխիվ, բրդ. 139, վավ. 113:

Մատենադարան, Ֆ. 44 (Գարեգին Հովսեփյան), բրդ. 86, վավ. 7; Ֆ. 49բ, բրդ. 152, գ. 118; բրդ. 154, վավ. 203ա:

Մատենադարան, ձեռ. 340, վավ. 122բ-123ա, 8233:

Մատենադարանի պարսկերեն վավերագրերը. Հրովարտակներ, պրակ I, կազմեց Հ. Գ. Փափագյան, Երևան, 1956:

Մատենադարանի պարսկերեն վավերագրերը. Հրովարտակներ, պրակ II, կազմեց Հ. Գ. Փափագյան, Երևան, 1959:

Մատենադարանի պարսկերեն հրովարտակները, պր. 3, կազմող՝ **Ք. Կոստիկյան**, Երևան, 2005:

Մատենադարանի պարսկերեն հրովարտակները, պր. չորրորդ, կազմ.՝ **Ք. Կոստիկյան**, Երևան, 2008:

Մատենադարանի պարսկերեն վավերագրերը. Կավվածագրեր, պրակ I, կազմեց Հ. Գ. Փափագյան, Երևան, 1968:

**Մատթեոս**, Իմ կեանքի յուշերից, «Հայրենիք», Պոստոն, 1925, № 3 (27):

**Մարտիրոսեան Հ.**, Իրանի հայկական դպրոցները, «Լրաբեր», 1966, № 10:

**Մարտոշեան Մ.**, Ազուլիսի եւ շրջակայքի ձեռագրերը, «Լրաբատ», 1911:

Մելիք-Թանգյան բանագարանի արխիվ, № 47; 48:

**Մելքոնյան Հ. Գ.**, Հայ-ատրական հարաբերությունների պատմությունից (3-5-րդ դդ.), Երևան, 1970:

**Մինասեան Լ. Գ.**, Երկու խօսք Ս. Թադեոս Առաքելի եւ ընդհանրապէս շարժական տօների մասին, «Ալիք», 1984, 7-րդ յունարի:

**Մինասեան Լ.**, Ծանրորդական տպատրուբուններ Ս. Ստեփանոս նախավկայի վանքից եւ Թարիզ ու Թեհրան քաղաքներից, «Ալիք», 1967, № 223-224:

**Մինասեան Լ.**, Հնադարեան մի կամուրջ Ատրպատականում, «Հանդես Ամսօրեայ», 1968:

**Մինասեան Լ.**, Իրանի հայկական վանքերը, Թեհրան, 1971:

**Միրախրեան Մ.**, Նկարագրական ուղեորություն ի հայաբնակ գաւառս Արեւելեան Տաճկաստանի, մասն Ա, Կ.Պոլիս, 1884; մասն Բ, Կ.Պոլիս, 1885:

«Միրասն Ֆարհանգի» պարբերական, № 2:

**Մխիթար Այրիվանցոյ** Պատմություն Հայոց, Մոսկվա, 1860:

**Մխիթար Անցի**, Մատեան աշխարհավէպ հանդիսարանաց, աշխատասիրոյթյանը Հ. Գ. Մարգարյանի, Երևան, 1983:

«Մշակ», 1890, № 147; 1902, № 52:

**Մովսէս Խորենացի**, Պատմություն Հայոց, քննական բնագիրը ներածությունը Մ. Արեղեանի և Ս. Յարտրիանանի, Երևան, 1991:

**Մովսէս Կաղանկատուացի**, Պատմություն Աղուանից աշխարհի, քննական բնագիրը և ներածությունը՝ Վարագ Առաքելյանի, Երևան, 1983:

**Մովսիսեան Յուսիկ վրդ.**, Հայաստանեայց առաքելական Ս. եկեղեցոյ պատմություն, Ս. Էջմիածին, 2008:

**Մսերեանց Մ.**, Թուրք Յովհաննու Օրպէլի Արքեպիսկոպոսի Միւնեաց առ Զաքարիա Շորժորեցի՝ Արքեպիսկոպոս Արտագո և Առաջնորդ Ռիխտի Թադեոսի Առաքելոյ, «Ճոռարդ», հ. 2, Մոսքուս, 1860:

**Մուսավի Մարտի (Մակվեցի)**, Մակվի պատմությունը, Թեհրան, 1997 (պարսկերեն):

«Մուրճ», 1903, № 4; № 8:

**Յակոբեան Է.**, Ատրպատականի հայկական յուշարձանները (անտիպ):

**Յակոբեան Է.**, Ս. Թադէի վանքը (պատմական ակնարկ), Թեհրան, 1999:

**Յակոբեան Է.**, Ս. Ստեփանոս Նախավկայ վանքի վանահայր Ղեւոնդ վարդ. Բարսեղեանի նամակը յղուած Ատրպատականի Հայոց թեմի օրոյայ առաջնորդ Տ. Ներսէս եպիսկոպոս Մելիք-Թանգեանին - 1918 դեկտ. 21-ին, «Հասկ», Անթիլիաս-Լիբանան, 1995:

«Յառաջ», 1939, № 3977:

**Յ. վ. Մ. (Մովսիսյան Հուսիկ վարդ.)**, Հայաստանեայց Առաքելական Ս. Եկեղեցոյ պատմություն, «Արարատ», 1886:

**Յարտրիանեան Առ.**, Անցքերը Ատրպատականում 1918 թին. Սահմանամերձ գաւառները 1918 թին, Թարիզ, 1919:

**Յովսեան Անդրանիկ**, Արարիլիսա, «Իրան-Չամիխ», Թեհրան, 1996 (պարսկերեն):

**Յովհաննէս Քոնցի**, Յաղագս քերականին, բնագիրը հրատ. պատրաստեց Լ. Ս. Խաչիկյանը, Երևան, 1977:

**Յովհաննու** կաթողիկոսի **Դրասխանակերտոյ** Պատմություն Հայոց, Երևան, 1996:

**Յովսէփեան Գ.**, Խաղբակեանք կամ Պոռշեանք Հայոց պատմութեան մէջ, մասն երկրորդ, Անթիլիաս, 1969:  
**Յուզբաշյան Կ. Ն.**, Ավարայրի ճակատամարտից դեպի Նվարասկի պայմանադրությունը, Երևան, 1989:  
 Յուշեր **Արմենակ Եկարեանի**, Պէյրոս, 1985:  
 «Յուսարեր», 1939, № 21-22:

Նայիրի (պատի) օրացոյց (2001 թ. յաւելած):

**Նեա (Մարութանեան Սամուէլ)**, Ուխտագնացութիւն, թէ... «Ալիք», 1972, 17 օգոստոսի:

**Ներսէս արքեպիսկոպոս Մելիք-Թանգյանի** նամակները Հայաստանի Հանրապետության կառավարությանը (1919 թվական), «Իրան-Նամէ», 2000, № 35:

**Ներսիսյան Վ.**, Յուցակ հայերեն ձեռագրաց Լոնդոնի Վելլոն ինստիտուտի գրադարանի, «ԲՄ», 1986, № 15:

**Նժդեհ**, Մակու, «Մուրճ», 1903, № 4:

«Նոր բաղկիք Հայկազեան լեզուի», հ. Ա, Վենետիկ, 1836, վերահրատ. Երևան, 1979:

«Նոր-Դար», 1895, № 86:

Նօտարը հայոց, հաւաքեալ եւ ի յոյս ընծայեալ ձեռնաք Ղեւոնդ վարդապետի Փիրղախեան Տոսբեցոյ Վարագայ վանուց վանականի, Կ. Պոլիս, 1888:

**Շահխարունեանց Յովհ.**, Ստորագրություն Կաթողիկէ Էջմիածնի եւ հինգ գաւառացն Արարատայ, հ. Ա, Էջմիածին, 1842; հ. Բ, Էջմիածին, 1842:

**Շերմազանեանց Գ.**, Ծանապարհորդություն Հայաստանումը. 1842 թիւ, 12 օգոստոսի, Մաղարբու Նախավկայի վանքումը, «Արարատ», 1877:

**Շերենց Գեորգ**, Մրրավայրեր: Տեղագրություն Վասպուրականի-Վանայ նահանգի գլխատը եկեղեցեաց, վանքից եւ ուսումնարանաց, Թիֆլիս, 1902:

**Ոսկեան Հ.**, Արտագի վանքը, «Հանդես Ամսօրեայ», 1941:

**Ոսկեան Հ.**, Մաղարդայ Նախավկայի վանքին կոնդակները, «Հանդես Ամսօրեայ», 1941; 1942:

**Ոսկեան Հ.**, Սալմաձոր-Բաղեշի վանքերը, «Հանդես Ամսօրեայ», 1944, յունուար-դեկտեմբեր:

**Ոսկեան Հ.**, Վանի-Վասպուրականի վանքերը, «Հանդես Ամսօրեայ», 1942:

**Ոսկեան Հ.**, Վասպուրական-Վանի վանքերը, Բ մաս, Վիեննա, 1942:

**Չամչեանց Մ.**, Պատմություն Հայոց, հ. Բ, Վենետիկ, 1785 (վերահրատ. Երևան, 1984):

**Չամչեանց Մ.**, Պատմություն Հայոց, հ. Գ, Վենետիկ, 1786 (վերահրատ. Երևան, 1984):

Չարենցի անվան գրականության և արվեստի բանգարան (ԳԱԹ), Ս. Հայկունու ֆոնդ; Հ. Առաքելյանի ֆոնդ, թիվ 3945 տ:

**Չոբանյան Պ.**, Հայ-ռուս-վրացական փոխհարաբերությունները ԺԼ դարի երկրորդ կեսին, Ս. Էջմիածին, 2006:

Ծանապարհորդական յիշողություններ **Պետոյի (Պետյան Կ.)**, «Մուրճ», 1891, № 11:

**Ռուբեն**, Շարուր Նախիջևան եւ բուրք-բարարական քաղաքականությունը, «Դրօշակ», 1925, № 3:

**Ռուբեն (Տեր-Մինասյան Ռուբեն)**, Հայ յեղափոխականի մը յիշատակները, հ. Ա, Թեհրան, 1982:

**Ռուբեն**, Հայ յեղափոխականի մը յիշատակները, հ. Բ, Թեհրան, 1982:

**Սահակեան Ա.**, Դիւցազնական Ռոբֆան եւ իր հայրդիները, Պէյրոս, 1955:

**Սահակեան Ա.**, Թադէոս Հայոց առաքեալ, «Հասկ», 1969, յունիս-յուլիս:

**Սամուէլի** բախանայի **Անեցոյ** Հաւարմունք ի գրոց պատմագրաց, Վաղարշապատ, 1893:

**Ս. Ս., Ս. Թադէից** յետոյ այց Ս. Ստեփանոս Նախավկայի վանքին, «Ալիք», 1971, № 179:

**Սարգիսեան Հ. Ն.**, Տեղագրութիւն ի Փոքր եւ Մեծ Հայս, Վենետիկ, 1864:

**Սարգսյան Գ.**, Ս. Թադէի վանքը, «Իրան-Նամէ», 1995, № 2:

**Սարո Յ.** (Սարգսեան Հարություն), Ատրպատականի գոյամարտը, Թեհրան, 1964:

Պատմություն **Սեբեոսի**, աշխատասիրոյթյանը Գ. Վ. Արգարյանի, Երևան, 1979:

«Սիոն», 1960, մարտ; 1994, ապրիլ-մայիս-յունիս:

**Սմբատեանց Մ.**, Նկարագիր Սուրբ Կարապետի վանքից Երնջակայ և շրջակայից նորա, Տփլիս, 1904:

**Սմբատեանց Մ.**, Տեղագիր Գեղարքունի ծովագրող գաւառի, որ այժմ Նոր-Բայազիտ գաւառ, Վաղարշապատ, 1895:

**Սմբատյան Կ.**, Կատարներ առաջին քայլը, «Հայրենիքի ձայն», 1989, № 50 (1271):

Սովերը Հայկական, Ը, Վենետիկ, 1853; ԺԹ, Վենետիկ, 1854:

**Սվազյան Վ.**, Սարգիս Հայկունի, Հայ ազգագրություն և բանահյուսություն, հ. 4, Երևան, 1973:

**Ստեփան Կերտող**, Հայ եկեղեցին Առաջին աշխարհամարտի տարիներին, Ս. Էջմիածին, 2003:

**Ստեփանյան Գ.**, Կենսագրական բառարան, հ. Բ, Երևան, 1981:

**Ստեփանյանց Ս.**, Հայոց ցեղասպանությունը և հայ եկեղեցին, «ՊԲՀ», 2000, № 1:

**Ստեփանոսի Տարօնեցոյ Ատողկան** Պատմություն Տիեզերական, Ս. Պետերբուրգ, 1885:

Պատմություն նահանգին Սիսական, արարեալ **Ստեփանոսի Օրբէլեան** արքեպիսկոպոսի Միւնեաց, Թիֆլիս, 1911:

**Ստեփանոս Օրբելյան**, Սյունիքի պատմություն, Երևան, 1986:

**Ստրչիգովսկի Յ.**, Էջմիածնի Աւետարանը, քարգմ. Հ. Բ. Պիլիբիկեան, Վիեննա, 1892:

**Սրապյան Ա.**, Հովհաննէս Երզնկացի, Երևան, 1958:

Վասպուրական. Վան-Վասպուրականի ապրիլեան հերոսամարտի տասնեկինգամեակին առիւ 1915-1930, Վենետիկ, 1930:

Վավերագրեր հայ եկեղեցու պատմության, գիրք Ե. Մայր Երոտ Ս. Էջմիածինը Առաջին Հանրապետության տարիներին (1918-1920 թթ.), Երևան, 1999:

Վավերագրեր հայ եկեղեցու պատմության, գիրք Ը, **Մատթեոս Բ Իզմիրլեան**, Երևան, 2001:

Վաւերագրեր հայ եկեղեցու պատմութեան, գիրք Է. Խրիմեան Հայրիկը եւ ցարական բռնապետութիւնը (1903-1907), կազմ. Բեհրուդեան Ս., Երևան, 2000:

Վաւերագրեր հայ եկեղեցու պատմութեան, գիրք ԺԳ. **Գեորգ Ե Մուրեմեանց** (1847-1930), Երևան, 2005:

Վաւերագրեր հայ եկեղեցու պատմութեան, գիրք ԺԶ. **Կարապետ եպիսկոպոս Տեր-Սկրտչեան** (1866-1915), կազմ.՝ Ավագյան Գ., Երևան, 2006:

**Վարանդեան Մ.**, Մուրատ, Պոստոն, 1931:

**Վարդան Ծ. վարդապետ**, Թարիզի Մելիք-Թանգեան ազգային բանգարան հայերէն ձեռագիրները, ԴԱՀՊ, հ. Բ, Պէյրոս, 1974:

Աշխարհացոյց **Վարդանայ վարդապետի**, քննական հրատարակությունը Հայկ Պէրպլերեանի, Բարիզ, 1



**Տաշեան Յ.**, Վարդապետութիւն առաքելոց անվտերական կանոնաց մատենանը. Թուրք Յակոբայ առ Կողբատոսու եւ կանոնք թարգլի: Քննութիւն եւ բնագիրք, Վիեննա, 1896:

**Տեղեկանք Իրանի հայկական եկեղեցիների և մշակութային յուշակոթողների պահպանման միջոցնական յանձնախմբի.** «Լրարբեր», 2005, № 4-5:

**Տեր-Ղևոնդյան Ա.**, Արաբական ամիրայությունները Բագրատունյաց Հայաստանում, Երևան, 1965:

**Տեր-Սյրախչեան Ե.**, Վասպուրականի գանձերը, հ. Ա, Պոսրոն, 1967:

**Տեր-Սյրաչյան Գ.**, Հայագիտական ուսումնասիրություններ, գիրք Բ, Ս. Էջմիածին, 1998:

**Տեր-Պետրոսյան Լ. Հ.**, Ազարանգեղոսի ասորական խմբագրությունը, «Էջմիածին», 1987, ԺԱ-ԺԲ; 1988, Ե-Զ; 1989, Դ-Ե-Զ:

**Տեմիրճեան Վարդան Ժ. վրդ.**, Ատրպատական, «Հասկ», 1969, յունուար-փետրուար:

**Տեմիրճեան Վարդան Ժ. վրդ.**, Յուզակ Ատրպատականի Հայոց բննի եկեղեցիների ու վանքերի, «Հասկ», 1967, ապրիլ-մայիս (հոդվածներ կից ցուցակ):

**Տեմիրճեան Վարդան Ժ. վրդ.**, Ատրպատական. աշխարհագրական ծանօթություններ, Գիւան Ատրպատականի հայոց պատմութեան, հ. Բ, Պէյրոս, 1974:

**Տեմիրճեան Վ.**, Գառազնագիրք Լիբանանի և Սուրիոյ Հայոց բննիրու առաջնորդութեանց, հ. Ա, Անթիլիաս, 1980:

**Բահն Էսմայիլի,** Իրանան Արմանի, Թեհրան, 1970, էջ 73-74, պարսկերեն:

**Բախի,** Գանապարհորդություն Պարսկաստանում, ԵԺ, հ. 8, Երևան, 1957:

**Բախի,** Պարսկաստան, ԵԺ, հ. 10, Երևան, 1991:

**Յուզակ հայերեն ձեռագրաց Զմմառի վանքի մատենադարանին,** հ. Բ՝ «Անտոնեան հասարածոյ», կազմեցին **Հ. Ն. Ալիմեան** եւ **Ռ. Նուկեան**, Վիեննա, 1971:

**Յուզակ հայերեն ձեռագրաց Թաւրիզի, կազմեց Հր. Աճառեան,** Վիեննա, 1910:

**Յուզակ հայերեն ձեռագրաց Թեհրանի, կազմեց Հր. Աճառեան,** Վիեննա, 1936:

**Յուզակ հայերեն ձեռագրաց Նոր Զուղայի Աննափրկիչ վանքի (կազմ. Ս. Տեր-Անտիսեան),** Վիեննա, 1970:

**Յուզակ ձեռագրաց Թաւրիզի Մելիք-Թանգեան ազգային-եկեղեցական բանգարանի, կազմեց Վ. Ժայրնագ. վրդագ. Տեմիրճեան,** Անթիլիաս, 1977:

**Յուզակ ձեռագրաց Մաշտոցի անվան Մատենադարանի,** հ. Ա, կազմեցին **Օ. Եզանյան, Ա. Զեյթունյան, Փ. Անրաբյան,** Երևան, 1965:

**Յուզակ ձեռագրաց Մաշտոցի անվան Մատենադարանի,** հ. Բ, կազմեցին **Օ. Եզանյան, Ա. Զեյթունյան, Փ. Անրաբյան,** Երևան, 1970:

**Յուզակ ձեռագրաց Մաշտոցի անվան Մատենադարանի,** հ. Գ, կազմեց **Ա. Մալխասեան,** Երևան, 2007:

**Յուզակ ձեռագրաց Նոր-Զուղայի Ս. Աննափրկչեան վանաց բանգարանի,** հ. Բ, կազմ. **Միհասեան Լ.,** Վիեննա, 1972:

**Յուզակ Մայր Արոս Ս. Էջմիածնի նոր տնայված ձեռագրերի, «Էջմիածին»,** 1976, է. Ը-Թ:

**Ուխտանէս եպիսկոպոս,** Պատմութիւն Հայոց, հատուած առաջին, Պատմութիւն հայրապետաց եւ բազաւորաց Հայոց, Վաղարշապատ, 1871:

**Ուխտաւոր** (Հայկ Ստեփանյան), Ուխտագնացութիւն դէպի Ս. Թաղի վանք, «Ալիք», 1954:

**Ուղեւոր Ա. Ե.,** Ուղեւորութիւն ի Սուրբ Էջմիածին. 1876 Յուլիս 20, «Սիօն», 1877:

**Փահլեանյան Հ.,** Իրանահայ համայնքը, Երևան, 1989:

**Փաստոսի Բուզանդացոյ** Պատմութիւն Հայոց, բնագիրք Բ. Պատկանյանի (վերահրատ.), Երևան, 1987:

**Փափազյան Հ.,** Երկու նորահայտ իլիսանական յարիզներ, «ԲՄ», 1962, № 6:

**Փափազյան Հ.,** Ջրատիրութեան մասին դիվանական վավերագրերը և Շահ Մաֆիի 1638 թ. հրովարտակը, «ԲՄ», № 11, Երևան, 1973:

**Փափազյան Վ.,** Իմ յուշերը, հ. առաջին, Պոսրոն, 1950:

**Փոսրանեան Թ.,** Հայ եկեղեցոյ ծագումն ու զարգացումը, «Հայրենիք», 1955, № 3:

**Փոսրանեան Թ.,** Հայաստանեայց եկեղեցին եւ միսնները, Լուս Անճելոս, 2005:

**Քաջրերունի** (Գարրիել Տեր-Հովհաննիսյան), Գանապարհորդական նկատողություններ, Երևան, 2003:

**Քաջունի Մ.,** Աշխարհագրութիւն Հին և Նոր Հայաստանեայց դպրատանց տղայոց համար, Վենետիկ, 1857:

**Քասրավի Անճաղ,** Քարունն Քասրավի, Թեհրան, 1986 (պարսկերեն):

**Քիւրտեան Յ.,** Ստեփաննոս Նախավկայի վանքը, «Հուր», 1974, № 36; 37-38 (պահվում է ՀՃՈՒ հիմնատղարանի գրադարանում):

**Քրիստոնյա Հայաստան** (հանրագիտարան), Երևան, 2002:

**Օդարաշեան Ն.,** Իմ կենքի պատմութիւնը, «Հայրենիք», 1941, № 9:

**Օհանեան Ե.,** Իննսուն ամեակ, «Զանգ», 1919, № 5:

**Օհանջանեան Ս. (Ֆար-Հատ),** Իմ յիշատակարանը, «Հայրենիք», 1943, № 4:

**Օրմանեան Մ.,** Ազգապատում, հ. Ա, Ս. Էջմիածին, 2001:

**Օրմանեան Մ.,** Ազգապատում, հ. Բ, Ս. Էջմիածին, 2001:

**Օրմանեան Մ.,** Հայոց եկեղեցին, Կ. Պոլիս, 1911:

**Ֆրանգեան Ե.,** Ատրպատական, Թիֆլիս, 1905:

**Ֆրանգեան Ե.,** Մակուի խանութիւնը, «Տարագ», 1904, № 9; 15:

**Ֆրանգեան Ե.,** Վեց օր Թաղի վանքում, «Մուրճ», 1903, № 8:

**Агабекян Г. О.,** К вопросу о месте Аварайрского сражения, «ՊԲՀ», 1964, № 4.

**Аракелян В.,** Архитектура монастыря Цорцор, “Четвертый международный симпозиум по армянскому искусству: Тезисы докладов”, Ереван, 1985.

**Арутюнян Н. В.,** Корпус урартских клинообразных надписей, Ереван, 2001.

“История монголов **инюка Магакии**, XIII века”, перевод и объяснения К. П. Патканова, СПб, 1871.

**Մարտիրոսյան Ա.,** Армянские поселения на территории Ирана в XI-XV вв., Ереван, 1990.

**Меликишвили Г. А.,** Урартские клинообразные надписи, М., 1960.

**Минорский В.,** Древности Маку (путевые заметки), Петроград, 1916.

**Минорский В.,** Отчет о поездке в Макинское ханство, “Материалы по изучению Востока”, вып. 1, С.Петербург, 1909.

“Переводы и статьи **Н. О. Эмина** по духовной армянской литературе (за 1859-1882 гг): анакрефты, жития, слова и др.”, Москва, 1897.

“После Марко Поло. Путешествия Западных чужеземцев в страны трех Индий”, перевод с латинского и староитальянского языков, введение и примечания Я. М. Света, Москва, 1968.

“Русско-армянское сотрудничество в период присоединения Восточной Армении к России 1826-1828 гг.”, сост.: **Эвоян В., Казарян Э., Мирзоян С., Оганесян Дж.,** «Բանբեր Հայաստանի արխիվների», 1978, № 2.

“Русское слово”, 06 июня (24 мая) 1907 года.

“Словарь иностранных слов”, под ред. **И. В. Лехина** и проф. **Ф. Н. Петрова**, М., 1955.

**Alishan L.,** Lettre d'Abgar ou histoire de la conversion des Edesseens par Laboubnia, contemporain des apotres, Venise, 1868.

**Asadollah Mousavi Makuei,** History of Maku, Tehran, 1997 (պարսկերեն):

Dictionnaire universel, historique, critique, et bibliographique, t. VI, publié par **Louis Mayeul Chaudon**, Paris, 1810.

**Duval R.,** Histoire d'Edess, La littérature Syriacque, Paris, 1907.

**Haghnazarian A.,** Das Armenische Thaddäuskloster in der Provinz West Aserbaidjan in Iran (Dissertation, RWTH Aachen, 1973).

**Hofrichter H.,** Das Kloster Sdepannos Nachawega in der Iranischen Provinz Aserbaidshan (Dissertation, RWTH Aachen, 1971).

**Hofrichter H.,** Das Kloster Sdepannos Nachawega in der Iranischen Provinz Aserbaidshan, “Revue des Etudes Armeniennes”, 1972, vol. IX.

**Kleiss W.,** Das Kloster des Heiligen Taddäus (Kara Kilise) in Iranisch-Azerbaidjan. Istambuler Mitteilungen, Band 17, 1967, Verlag Ernst Wasmuth, Tübingen.

**Kleiss W.,** Le monastère arménien de Saint-Thadée en Azerbeidjan, 1967, Archeologia, 19.

**Macler F.,** Rapport sur une mission scientifique en Arménie Russe et en Arménie turque (Juillet-Octobre 1909), Paris, 1911.

**Marcus Antonius v. d. Oudenrijn O. P.,** Linguae Haicanae scriptores, Bernae, 1960.

Missionary Researches in Armenia by **Eli Smith, Harrison Gray Otis Dwight, Josiah Conder**, London, 1834.

**Pastor Hans Fischer,** Das Kloster des hl. Thaddaus, Der Christliche Orient, Hheft XI, Nov. 1897.

**Pelliot P.,** Zacharie de Saint-Thadée et Zacharie Sefédinian, Paris, 1943, Revue de l'Histoire des Religions, 121.

**Phillips G.,** The doctrine of Addai, the Apostle, Cambridge, 1868: “La legende d'Abgar dans l'histoire d'Arménie de Moïse de Kohren”, par A. Carriere, Paris, 1895.

Researches of the Rev. **E. Smith** and Rev. **H.G.O. Dwight** in Armenia, vol. II, Boston, 1833.

Researches and Missionary Labours Among the Jews, Mohammedans, and Other Sects by **Rev. Joseph Wolff**, Philadelphia, 1837.

**Rev. John. Mason Neale,** A History of the Holy Eastern Church, part I, London, 1850.

“Ricerca sull'architettura Armena”, 18, Iran, volume II, Milano, 1978.

**Saint - Martin M.,** Mémoires, v. II, Paris, 1819.

Les six voyages de **Jean Bapt. Tavernier**, Ecuyer Baron d'Aubonne, en Turquie, en Perse, et aux Indes, tome premier, la Haye, 1718.

**Tavernir J. B.,** Les six voyages en Turquie et en Perse, Introduction et notes de Stéphane Yerasimos, Paris, 1981.

**Thierry M.,** Monuments arméniens du Vaspurakan, Paris, 1989.

**Tournebize F.,** Histoire politique et religieuse de l'Arménie depuis l'origine des Arméniens jusqu'à la mort de leur dernier roi (l'an 1393), Paris, 1910.

“Documenti di Architettura Armena”, vol. 4, S. Thadei' vank, Milano, 1971.

“Documenti di Architettura Armena”, vol. 10, S. Stepanos, Milano, 1980.

“Documenti di Architettura Armena”, vol. 20, Sorhul, Milano, 1989.

**Uluhogian G.,** Silloge delle epigrafi Armene di S. Stefano di Giulfra, “Ricerca sull'architettura Armena”, vol. 22, Milano, 1981.

**Uluhogian G.,** “Due epigrafi a S. Stefano di Giulfra”, «Բագմալէտ», 1982:

**Uluhogian G.,** Epigraphic Documents (Inscriptions) as a Source for Study on the Socio-Political Life of the Armenians in Northern Iran, 17th-19th centuries, UCLA (University of California, Los Angeles), Saturday, May 15, 2004, արժ. 3:



# ԱՐՏԱԶԻ ԵՐԵՔ ՎԱՆՔԵՐԸ ԱՐՄԵՆ ՀԱՆՆԱԶԱՐՅԱՆ

ԳԻՏԱԿԱՆ ԽՄԲԱԳԻՐ	ԷՄՄԱ ԱԲՐԱՀԱՄՅԱՆ
ԽՄԲԱԳԻՐ-ՍՐԲԱԳՐԻՉ ՑԱՆԿԵՐ	ՍԱՄՎԵԼ ԿԱՐԱՊԵՏՅԱՆ ՀԱՍՄԻԿ ՀՈԿՀԱՆՆԻՍՅԱՆ ԷՄՄԱ ԱԲՐԱՀԱՄՅԱՆ ՏԱԹԵՎ ԽԱԶԱՏՐՅԱՆ ՇՈՂԻՆԵ ՀՈԿՀԱՆՆԻՍՅԱՆ ԱՐՄԵՆ ԳԵՎՈՐԳՅԱՆ
ՀԱՄԱԿԱՐԳԶԱՅԻՆ ՁԵՎԱԿՈՐՈՂ ԹԱՐԳԱՄԱՆԻՉՆԵՐ ՊԱՐՍԿԵՐԵՆ ԱՆԳԼԵՐԵՆ ՖՐԱՆՍԵՐԵՆ	ԶՐԻՍՏԻՆԵ ԿՈՍՏԻԿՅԱՆ ԳԱՅԱՆԵ ՄՈԿՍԻՍՅԱՆ ՇՈՒՇԱՆ ՍՈԼՈՍՈՆՅԱՆ



ՏՊԱԳՐՎԱԾ Է «ԲՅՈՒՐԱԿՆ» ՏՊԱՐԱՆՈՒՄ

ԵՐԵՎԱՆ - 2012